

# PHILIPS

Наушники

Серия 3000

ТАА3206



## Руководство пользователя

Зарегистрируйте свой продукт и воспользуйтесь поддержкой на  
[www.philips.com/support](http://www.philips.com/support)

# Содержание

---

1	Важные инструкции по безопасности	2
	Безопасность слуха	2
	Общая информация	2

---

2	Ваши вставные наушники Bluetooth	3
	Комплект поставки	3
	Другие устройства	3
	Обзор ваших беспроводных наушников Bluetooth	4

---

3	Начало работы	5
	Зарядка аккумулятора	5
	Сопряжение наушников с мобильным телефоном	5

---

4	Использование наушников	6
	Подключение наушников к устройству Bluetooth	6
	Управление звонками и музыкой	6

---

5	Технические данные	8
---	--------------------	---

---

6	Предупреждение	9
	Декларация о соответствии	9
	Утилизация старого устройства и аккумулятора	9
	Извлечение встроенного аккумулятора	9
	Соответствие EMF	9
	Экологическая информация	10
	Уведомление о соответствии	10

---

7	Торговые марки	11
---	----------------	----

---

8	Часто задаваемые вопросы	12
---	--------------------------	----

# 1 Важные инструкции по безопасности

## Безопасность слуха



### Опасно

- Чтобы избежать ухудшения слуха, ограничьте время использования наушников на высокой громкости и установите безопасный уровень громкости. Чем выше громкость, тем короче безопасное время прослушивания.

При использовании наушников обязательно соблюдайте следующие правила.

- Слушайте музыку на разумных уровнях громкости в течение разумных периодов времени.
- Не поднимайте громкость постепенно, так как ваш слух адаптируется.
- Не увеличивайте громкость до такого уровня, что вы не слышите, что происходит вокруг вас.
- Следует соблюдать осторожность или временно прекращать использование в потенциально опасных ситуациях.
- Чрезмерное звуковое давление от наушников может привести к потере слуха.
- Использование наушников во время вождения, надетых на оба уха, не рекомендуется и может быть запрещено в некоторых местах.
- В целях безопасности избегайте отвлечения на музыку или телефонные звонки во время езды или в других потенциально опасных средах.

## Общая информация

Чтобы избежать повреждения или неисправности:



### Внимание

- Не подвергайте наушники чрезмерному нагреву.
- Не роняйте наушники.
- Не подвергайте наушники воздействию капель или брызг.
- Не погружайте наушники в воду.
- Не используйте чистящие средства, содержащие спирт, аммиак, бензол или абразивы.
- Для очистки наушников используйте мягкую губку, при необходимости смоченную в минимальном количестве воды или разбавленного мягкого мыла.
- Встроенный аккумулятор не должен подвергаться чрезмерному нагреву во время воздействия солнечного света, огня и тому подобного.
- Существует опасность взрыва при неправильной замене аккумулятора. Выполняйте замену только на такой же или эквивалентный аккумулятор.

О температурах и влажности для работы и хранения

- Храните в местах с температурой от  $-20^{\circ}\text{C}$  ( $-4^{\circ}\text{F}$ ) до  $50^{\circ}\text{C}$  ( $122^{\circ}\text{F}$ ) (относительная влажность ниже 90%).
- Используйте в местах с температурой от  $0^{\circ}\text{C}$  ( $32^{\circ}\text{F}$ ) до  $45^{\circ}\text{C}$  ( $113^{\circ}\text{F}$ ) (относительная влажность ниже 90%).
- Срок службы аккумулятора может быть меньше в условиях высокой или низкой температуры.
- Замена аккумулятора на аккумулятор неправильного типа, что может нарушить защиту (например, в случае с литиевыми аккумуляторами некоторых типов);
- Бросание аккумулятора в огонь или горячую печь, механическое разрушение или разрезание аккумулятора может привести к взрыву;
- Оставление аккумулятора в среде с чрезвычайно высокой температурой может привести к взрыву или утечке горючей жидкости или газа;
- Воздействие на аккумулятор чрезвычайно низкого давления воздуха может привести к взрыву или утечке горючей жидкости или газа.

## 2 Ваши вставные наушники Bluetooth

Компания Philips приветствует вас и поздравляет с приобретением! Чтобы в полной мере воспользоваться поддержкой, которую предлагает Philips, зарегистрируйте свой продукт по адресу [www.philips.com/support](http://www.philips.com/support).

Благодаря этим вставным наушникам Philips:

- наслаждайтесь удобными беспроводными звонками;
- наслаждайтесь и управляйте беспроводной музыкой;
- переключайтесь между звонками и музыкой.

### Комплект поставки



Вставные наушники Bluetooth  
Philips TAA3206



амбушюры, дужки, ушные клипсы

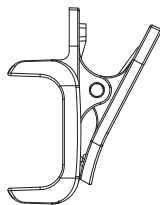

Зажим для рубашки



Кабель для зарядки USB Type C  
(только для зарядки)



Краткое руководство пользователя



Глобальная  
гарантия





Листовка по  
безопасности

### Другие устройства

Мобильный телефон или устройство (например, ноутбук, планшет, адаптеры Bluetooth, MP3-плееры и т. д.), которое поддерживает Bluetooth и совместимо с наушниками (см. «Технические данные» на стр. 8).

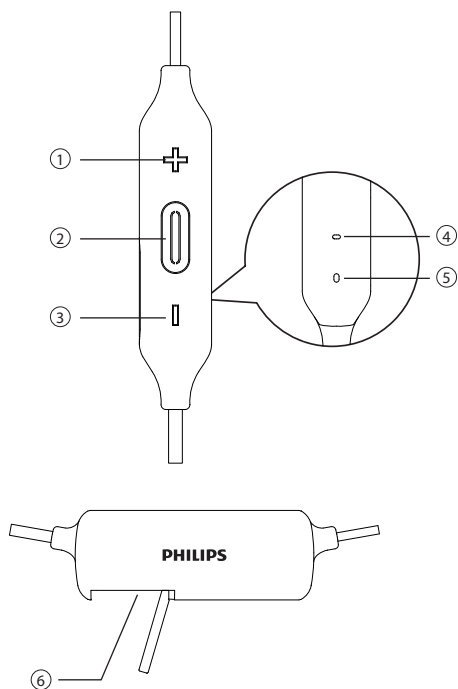
## Обзор ваших беспроводных наушников Bluetooth



- ① Увеличение громкости
- ②  Кнопка питания
- ③ Уменьшение громкости
- ④ Светодиодный индикатор
- ⑤ Микрофон
- ⑥ Разъем для зарядки USB Type C

# 3 Начало работы

## Зарядка аккумулятора

### Примечание

- Прежде чем использовать наушники в первый раз, поместите наушники в чехол для зарядки и зарядьте аккумулятор в течение 2 часов, чтобы обеспечить оптимальную емкость и срок службы аккумулятора.
- Во избежание повреждений используйте только оригинальный USB-кабель для зарядки.
- Завершите вызов перед зарядкой наушников, так как их подключение к зарядке выключит наушники.

Подключите прилагаемый кабель USB Type C для зарядки к:

- разъему для зарядки USB Type C на наушниках и
  - зарядному устройству/разъему USB компьютера.
- ↳ Светодиод горит белым во время зарядки и гаснет, когда наушники полностью заряжены.

### Совет

- Обычно полная зарядка занимает 2 часа.

## Сопряжение наушников с мобильным телефоном

Прежде чем использовать наушники с мобильным телефоном в первый раз, выполните их сопряжение с мобильным телефоном. Успешное сопряжение создает уникальную зашифрованную связь между наушниками и мобильным телефоном. Наушники хранят в памяти последние 8 устройств. Если вы попытаетесь выполнить сопряжение более чем с 8 устройствами, устройство, с которым сопряжение было выполнено раньше всего, будет заменено новым.

- 1 Убедитесь, что наушники полностью заряжены и выключены.
- 2 Нажмите и удерживайте  в течение 5 секунд, пока синий и белый светодиоды не начнут попеременно мигать.
  - ↳ Наушники остаются в режиме сопряжения в течение 5 минут.
- 3 Убедитесь, что мобильный телефон включен и его функция Bluetooth активирована.
- 4 Сопряжение наушников с мобильным телефоном. Для получения подробной информации обратитесь к руководству пользователя вашего мобильного телефона.

В следующем примере показано, как выполнить сопряжение наушников и мобильного телефона.

- 1 Активируйте функцию Bluetooth вашего мобильного телефона, выберите **Philips TAA3206**.
- 2 Введите пароль наушников «0000» (4 нуля), если будет предложено. Для тех мобильных телефонов, которые поддерживают Bluetooth 3.0 или выше, вводить пароль не нужно.



**Philips TAA3206**

# 4 Использование наушников

## Подключение наушников к устройству Bluetooth

- 1 Включите мобильный телефон/устройство Bluetooth.
- 2 Нажмите и удерживайте кнопку включения/выключения, чтобы включить наушники.
  - ↳ Синий светодиод горит в течение 1 секунды.
  - ↳ Наушники автоматически подключаются к последнему подключенному мобильному телефону/устройству Bluetooth. Если последний недоступен, наушники будут в режиме сопряжения.



### Совет

- Если вы включаете мобильный телефон/устройство Bluetooth или активируете функцию Bluetooth после включения наушников, вам необходимо вручную повторно подключить наушники к мобильному телефону/устройству Bluetooth.



### Примечание

- Если через 5 минут наушники не смогут подключиться к какому-либо устройству Bluetooth в радиусе действия, они автоматически выключатся, чтобы продлить срок службы аккумулятора.

## Управление звонками и музыкой

### Вкл/выкл

Задача	Кнопка	Работа
Включите наушники	Кнопка питания	Нажмите и удерживайте в течение 2 секунд
Выключите наушники	Кнопка питания	Нажмите и удерживайте в течение 4 секунд ↳ Синий светодиод горит в течение 1 секунды

### Управление музыкой

Задача	Кнопка	Работа
Запуск или приостановка музыки	Кнопка питания	Нажмите один раз
Отрегулируйте громкость	+/-	Нажмите один раз
Следующая композиция	+	Долгое нажатие
Предыдущая композиция	-	Долгое нажатие

### Управление звонком

Задача	Кнопка	Работа
Принятие/отбой звонка	Кнопка питания	Нажмите один раз
Переключение вызова во время разговора	Кнопка питания	Нажмите дважды

## Другие индикаторы состояния наушников

Состояние наушников	Индикатор
Наушники подключены к устройству Bluetooth, когда они находятся в режиме ожидания или когда вы слушаете музыку	Синий светодиод мигает каждые 4 секунды
Наушники готовы к сопряжению	Светодиод мигает попеременно синим и белым
Наушники включены, но не подключены к устройству Bluetooth	Белый светодиод мигает каждые 3 секунды. Если установить подключение невозможно, наушники выключатся через 5 минут
Низкий уровень заряда аккумулятора	Белый светодиод мигает один раз каждые 3 секунды, пока аккумулятор не разрядится полностью
Аккумулятор полностью заряжен	Белый светодиод не горит



## 5 Технические данные

- Время воспроизведения: 10 часов
- Время разговора: 10 часов
- Время ожидания: 55 часов
- Время зарядки: 2 часа
- Литий-полимерный аккумулятор (85 мАч)
- Версия Bluetooth: 5.0
- Совместимые профили Bluetooth:
  - HFP (Профиль громкой связи-HFP)
  - A2DP (Расширенный профиль распространения звука)
  - AVRCP (Профиль дистанционного управления звуком/видео)
- Поддерживаемый звуковой кодек: SBC
- Частотный диапазон: 2,402-2,480 ГГц
- Мощность передатчика: < 10 дБм
- Рабочий диапазон: до 10 метров (33 фута)
- Цифровое подавление эха и шумоподавление
- Автоматическое выключение
- Разъем USB-C для зарядки
- Поддержка SBC
- Предупреждение о низком заряде аккумулятора: доступно



### Примечание

- Технические характеристики могут быть изменены без предварительного уведомления.

## 6 Предупреждение

### Декларация о соответствии

Настоящим MMD Hong Kong Holding Limited заявляет, что данный продукт соответствует основным требованиям и другим соответствующим положениям Директивы 2014/53/EU. Вы можете найти декларацию о соответствии на [www.p4c.philips.com](http://www.p4c.philips.com).

### Утилизация старого устройства и аккумулятора



Данное изделие сконструировано и изготовлено из высококачественных материалов и компонентов, которые подлежат переработке и вторичному использованию.



Этот символ на продукте означает, что на продукт распространяется европейская директива 2012/19/EU.



Этот символ означает, что продукт содержит встроенный аккумулятор, на который распространяется европейская директива 2013/56/EU и который нельзя утилизировать вместе с обычными бытовыми отходами. Мы настоятельно рекомендуем доставить продукт в официальный пункт сбора или в сервисный центр Philips, чтобы специалист извлек аккумулятор.

Наведите справки о местной системе раздельного сбора отходов для электронных и электрических товаров и аккумуляторов. Следуйте местным правилам и никогда не утилизируйте продукт и аккумуляторы вместе с обычными бытовыми отходами. Правильная утилизация старых продуктов и аккумуляторов способствует предотвращению возможных негативных последствий для окружающей среды и здоровья людей.

### Извлечение встроенного аккумулятора

Если в вашей стране нет системы сбора/утилизации электронных продуктов, вы можете защитить окружающую среду, вынув и утилизировав аккумулятор перед утилизацией наушников.

- Убедитесь, что наушники отключены от зарядного устройства, прежде чем извлекать аккумулятор.

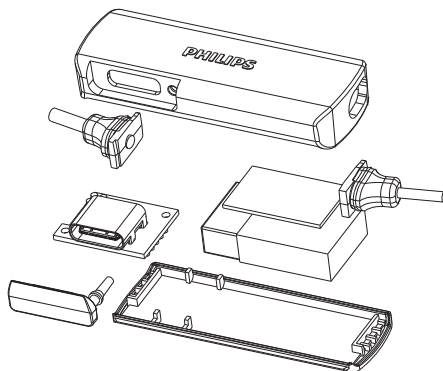

### Соответствие EMF

Этот продукт соответствует всем применимым стандартам и нормам, касающимся воздействия электромагнитных полей.

---

## Экологическая информация

Вся ненужная упаковка была исключена. Мы постарались сделать упаковку легко разделяемой на три материала: картон (коробка), пенополистирол (буфер) и полиэтилен (пакеты, защитный пенопласт). Ваша система состоит из материалов, которые могут быть переработаны и использованы повторно в случае разборки специализированной компанией. Пожалуйста, соблюдайте местные правила утилизации упаковочных материалов, использованных аккумуляторов и старого оборудования.

---

## Уведомление о соответствии

Это устройство соответствует правилами Федеральной комиссии по связи США (FCC), часть 15. Эксплуатация устройства возможна при соблюдении следующих двух условий:

1. Это устройство не может вызывать помехи и
2. Это устройство должно принимать любые помехи, включая помехи, которые могут вызвать сбои в работе.

### Правила FCC

Данное оборудование было проверено и признано соответствующим ограничениям для цифровых устройств класса В в соответствии с правилами Федеральной комиссии по связи США (FCC), часть 15. Целью этих ограничений является обеспечение приемлемой защиты от помех при установке оборудования в жилых помещениях. Данное устройство генерирует, использует и излучает радиочастотную энергию, и при нарушении инструкции по установке и эксплуатации может создавать помехи для радиосвязи. Однако даже при соблюдении инструкций по установке нет гарантии того, что в каком-то конкретном случае не возникнут помехи. Если данное устройство вызывает помехи при приеме радио- и телевизионных сигналов, что можно проверить, выключив

и включив устройство, пользователю рекомендуется попытаться устранить помехи с помощью описанных ниже мер:

- Измените ориентацию или местоположение приемной антенны.
- Увеличьте расстояние между приемником и данным устройством.
- Подключите данное устройство к розетке в цепи, отличной от той, к которой подключен приемник.
- Обратитесь за помощью к продавцу или опытному специалисту по теле- и радиотехнике.

### Заявление по радиационному воздействию FCC:

Данное оборудование соответствует ограничениям радиационного воздействия FCC, установленным для неконтролируемой среды. Этот передатчик не должен находиться рядом или работать совместно с любой другой антенной или передатчиком.

**Внимание:** Пользователь предупрежден о том, что изменения или модификации, явно не утвержденные стороной, ответственной за соблюдение нормативных требований, могут повлечь за собой аннулирование прав пользователя на использование оборудования.

### Канада:

Это устройство содержит безлицензионный передатчик (и) / приемник (и), которые соответствуют безлицензионной RSS Министерства инноваций, науки и экономического развития Канады. Эксплуатация устройства возможна при соблюдении следующих двух условий: (1) это устройство не должно вызывать вредных помех и (2) это устройство должно быть устойчивым ко всем принимаемым помехам, включая те, которые могут вызывать сбои в работе устройства.  
CAN ICES-3(B)/NMB-3(B)

### Заявление по радиационному воздействию IC:

Данное оборудование соответствует ограничениям радиационного воздействия Канады, установленным для неконтролируемых сред. Этот передатчик не должен находиться рядом или работать совместно с любой другой антенной или передатчиком.

# 7 Торговые марки

---

## Bluetooth

Словесный знак и логотипы Bluetooth® являются зарегистрированными товарными знаками, принадлежащими Bluetooth SIG, Inc., и любое использование таких знаков компанией MMD Hong Kong Holding Limited осуществляется по лицензии. Другие торговые марки и торговые названия являются собственностью их соответствующих владельцев.

---

## Siri

Siri является товарным знаком Apple Inc., зарегистрированным в США и других странах.

## 8 Часто задаваемые вопросы

**Наушники Bluetooth не включаются.**  
Уровень заряда аккумулятора низкий.  
Зарядите наушники.

**Я не могу выполнить сопряжение наушников Bluetooth и устройства Bluetooth.**

Bluetooth отключен. Включите функцию Bluetooth на устройстве Bluetooth и включите устройство Bluetooth, прежде чем включать наушники.

**Устройство Bluetooth не может найти наушники.**

- Наушники могут быть подключены к ранее сопряженному устройству. Выключите подключенное устройство или переместите его за пределы радиуса действия.
- Возможно, сопряжение было сброшено или наушники ранее были сопряжены с другим устройством. Снова подключите наушники к устройству Bluetooth, как описано в руководстве пользователя. (см. «Сопряжение наушников с устройством Bluetooth в первый раз» на стр. 6).

**Мои наушники Bluetooth подключены к мобильному телефону с поддержкой Bluetooth, но музыка воспроизводится только через динамик мобильного телефона.**

Обратитесь к руководству пользователя вашего мобильного телефона. Выберите прослушивание музыки через наушники.

**Качество звука низкое, слышно потрескивание.**

- Устройство Bluetooth вне радиуса действия. Уменьшите расстояние между наушниками и устройством Bluetooth или устранили препятствия между ними.
- Зарядите наушники.

**Качество звука плохое, а потоковая передача с мобильного телефона очень медленная или потоковая передача звука не работает вообще.**

Убедитесь, что ваш мобильный телефон не только поддерживает (моно) HFP, но также поддерживает A2DP и совместим с BT4.0 x (или выше) (см. «Технические данные» на стр. 8).

**Я слышу, но не могу управлять музыкой на моем устройстве Bluetooth (например, воспроизведение/приостановка/пропуск вперед/назад).**

Убедитесь, что источник звука Bluetooth поддерживает AVRCP (см. «Технические данные» на стр. 8).

**Уровень громкости наушников слишком низкий.**

Некоторые устройства Bluetooth не могут синхронизировать уровень громкости с наушниками. В этом случае необходимо отрегулировать громкость на устройстве Bluetooth отдельно, чтобы достичь соответствующего уровня громкости.

**Я не могу подключить наушники к другому устройству, что делать?**

- что функция Bluetooth на ранее сопряженном устройстве выключена.
- Повторите процедуру сопряжения на втором устройстве (см. «Сопряжение наушников с устройством Bluetooth в первый раз» на стр. 6).

Для получения дальнейшей поддержки посетите [www.philips.com/support](http://www.philips.com/support).



Philips и эмблема Philips Shield являются зарегистрированными товарными знаками Koninklijke Philips N.V. и используются по лицензии. Этот продукт был изготовлен и продан под ответственность MMD Hong Kong Holding Limited или одного из ее филиалов и MMD Hong Kong Holding Limited является гарантом в отношении этого продукта.

