

Көмектесу үшін әрдайым осындамын

Өнімді мына жерде тіркеп, оған қолдау алыңыз:

www.philips.com/support

AJ3800/12

Сұрағыңыз
бар ма? Philips
компаниясына
хабарласыңыз



Қолданушының нұсқасы

PHILIPS

Contents

1	Маңызды ақпарат	3
<hr/>		
2	Сіздің радиосағатыңыз	4
	Қораптың құрамы	4
	Негізгі құрылғыны шолу	5
<hr/>		
3	Жұмысты бастау	6
	Батарейаны салу	6
	Қуатты қосу	7
	Уақытты орнату	7
<hr/>		
4	FM радиосын тыңдау	7
	FM радио станцияларын реттеу	7
	Алдын ала орнатылған радио станцияны сақтау және таңдау	7
<hr/>		
5	Дабыл	8
	Дабыл уақытын және режимін орнату	8
	Дабылды өшіру	8
	Ұйқы таймерін орнату	9
<hr/>		
6	Басқа мүмкіндіктер	9
	Проекциялауды пайдалану	9
	Жарықтықты реттеу	9
<hr/>		
7	Өнім туралы ақпарат	10
	Ерекшеліктер	10
<hr/>		
8	Ақаулықтарды жою	11
<hr/>		
9	Ескерту	11
	Сәйкестік туралы декларация	11

1 Маңызды ақпарат



Абайлаңыз

- Бұл радио-сағаттың корпусын ешқашан алмаңыз.
 - Осы радио-сағаттың ешбір бөлігін ешқашан майламаңыз.
 - Бұл радио-сағатты ешқашан басқа электр құрылғының үстіне қоюшы болмаңыз.
 - Бұл радио-сағатты күн сәулесі тікелей түсетін жерлерден, ашық жалыннан немесе қызатын жерлерден алыс ұстаңыз.
 - Радио-сағатты қуат көзінен ажырату үшін, қуат сымна, ашаға немесе адаптерге әрдайым оңай қол жетуін қамтамасыз етіңіз.
-
- Желдету үшін өнім айналасында жеткілікті бос орын бар екендігін тексеріңіз.
 - Осы радио-сағат үстіне судың тамшылауына немесе шашырауына жол беруге болмайды.
 - Радиосағаттың үстіне қандай да бір қауіп көздерін (мысалы, сұйықтық құйылған заттар, жағылған шырақтар) қоймаңыз.
 - Direct Plug-in адаптерінің ашасы ажырату құрылғысы ретінде пайдаланылатын жерде, ажырату құрылғысы пайдалануға дайын болып қалуы керек.
 - Тек пайдаланушы нұсқаулығындағы тізімде берілген қуат көздерімен қолданыңыз.
 - Батареяны пайдалану туралы ЕСКЕРТУ - Батарея ағып, нәтижесінде дене жарақатының, мүліктің бүлінуінің немесе құрылғының бүлінуін болдырмау үшін:
 - Барлық батареяларды + және - полюстерін құрылғыда белгіленгендей дұрыстап алыңыз.
 - Батареяларды араластырып пайдаланбаңыз (ескі және жаңа немесе көміртекті және сілтілі, т.б.).

- Құрылғы ұзақ уақыт пайдаланылмаған кезде батареяларды шығарып алыңыз.
- Батареяларды күн сәулесі, от немесе сол сияқты шамадан тыс қызатын заттардың әсеріне ұшыратуға болмайды.

2 Сіздің радиосағатыңыз

Сатып алғаныңыз құтты болсын және Philips компаниясына қош келдіңіз! Philips ұсынатын қолдауды толық пайдалану үшін өнімді www.philips.com/welcome торабында тіркеңіз.

Қораптың құрамы

Қораптың ішіндегілерді тексеріп, түгендеңіз.

- Негізгі бөлік
- 1 x айнымалы ток адаптері
- Қысқаша пайдаланушы нұсқаулығы
- Қауіпсіздік парағы

Негізгі құрылғыны шолу

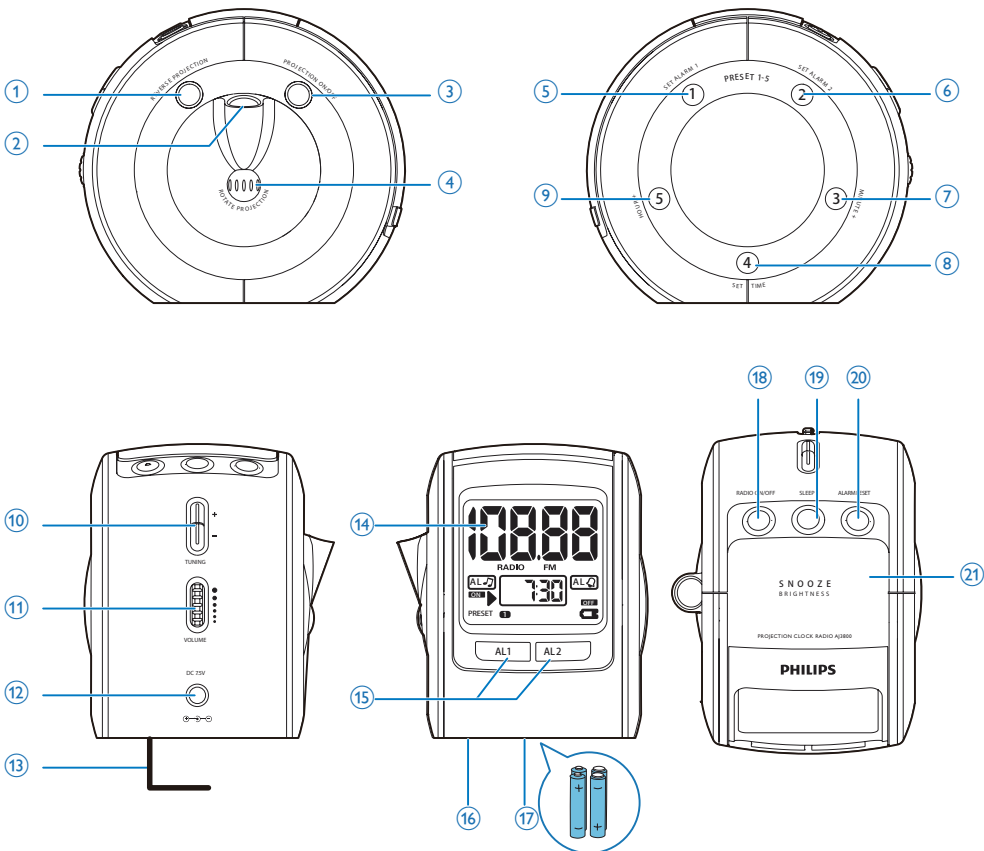

① REVERSE PROJECTION

- Проекциялауды кері ету.

② Проекциялау объективі

③ PROJECTION ON/OFF

- Проекциялауды қосу/өшіру.

④ ROTATE PROJECTION

- Проекциялауды азынтай басқа бұрышқа реттеу.

⑤ SET ALARM 1 / PRESET 1

- ДАБЫЛ1 таймерін орнату.

- 1-ші станцияны бағдарламалау немесе таңдау.

⑥ SET ALARM 2 / PRESET 2

- ДАБЫЛ2 таймерін орнату.
- 2-ші станцияны бағдарламалау немесе таңдау.

⑦ MINUTE+ / PRESET 3

- Минутты реттеу.
- 3-ші станцияны бағдарламалау немесе таңдау.

3 Жұмысты бастау

- 8 SET TIME / PRESET 4
 - Сағат уақытын орнату.
 - 4-ші станцияны бағдарламалау немесе таңдау.
- 9 HOUR+ / PRESET 5
 - Сағатты реттеу.
 - 5-ші станцияны бағдарламалау немесе таңдау.
- 10 + TUNING -
 - FM радио стансаларын баптаңыз.
- 11 - Volume +
 - Дыбыс деңгейін реттеу.
- 12 DC-IN
 - Қуат көзінің розеткасы.
- 13 FM ANT
 - FM қабылдауын жақсартады.
- 14 Дисплейлі панель
 - Ағымдағы ақпаратты көрсетеді.
- 15 AL1/AL2
 - Оятқыш параметрлерін көру.
 - Оятқыш таймерін іске қосу немесе ажырату.
- 16 RESET
 - Құрылғыны қалпына келтіру.
- 17 Батарея бөлімі
- 18 RADIO ON/OFF
 - Радионы қосу/өшіру.
- 19 SLEEP
 - Ұйқы таймерін орнатыңыз.
- 20 ALARM RESET
 - Дабылды өшіру.
- 21 SNOOZE/BRIGHTNESS
 - Оятқышты кейінге қалдыру.
 - Дисплей жарықтығын реттеу.



Ескерту

- Осы жердегіден басқа басқару элементтерін, реттеулерді пайдалану немесе техникалық қызмет көрсету процедураларын орындау зиянды радиацияның шығуын немесе қауіпсіз жұмысты тудыруы мүмкін.

Әрдайым осы тараудағы нұсқауларды реті бойынша орындаңыз.

Батареяны салу

4 x 1,5 В R6/UM3/AA батареясын (жинақтама жоқ) көрсетілгендей дұрыс полярлықпен (+/-) салыңыз.

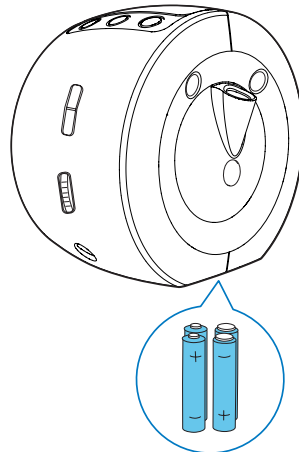

4 x 1.5 V R6/UM3/AA

Қуатты қосу

! Ескерту

- Өнімді бұзып алу қаупі! Электр кернеуінің радиосағаттың артқы немесе түп жағында басылған кернеуге сәйкес келетінін тексеріңіз.
- Ток соғу қаупі бар! Қуат адаптерін ажыратқанда, ашаны арқашан розеткадан суырыңыз. Сымды ешқашан тартпаңыз.

☰ Ескертпе

- Деректер тақташасы радиосағаттың түбінде орналасады.

АТ қуат адаптерін мынаған қосыңыз:

- негізгі бөліктегі қуатпен қамту ұяшығы.
- қабірғадағы розеткаға.

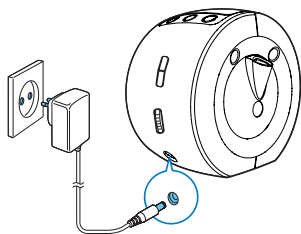

Уақытты орнату

☰ Ескертпе

- Уақытты тек күту режимінде орнатуға болады.

- 1 Сағатты орнату режиміне кіру үшін **SET TIME** түймесін басыңыз.
- 2 Сағатты реттеу үшін **HOUR+** түймесін басыңыз.
- 3 Минутты реттеу үшін **MINUTE+** түймесін басыңыз.
- 4 Растау үшін, **SET TIME** түймесін басыңыз.

4 FM радиосын тыңдау

☰ Ескертпе

- Радио бөгеуілдерге жол бермеу үшін радиосағатты басқа электрондық құрылғылардан алыс ұстаңыз.
- Жақсы қабылдау үшін FM антеннасын түгелдей созып, реттеніз.

FM радио станцияларын реттеу

- 1 Радионы іске қосу үшін **RADIO ON/OFF** түймесін басыңыз.
↳ Тақтада соңғы таңдалған радио жиілік көрсетіледі.
- 2 **TUNING +/-** түймесін 2 секундтан аса басып тұрыңыз.
↳ Радио-сағат жеткілікті қабылдау сигналы бар станцияға автоматты түрде реттеледі.
- 3 Көбірек радиостанцияларға реттеу үшін 2-қадамды қайталаңыз.

Станцияға қолмен реттеу үшін:

- Оңтайлы қабылдау табылғанша **TUNING +/-** түймесін қайталап басыңыз.

Алдын ала орнатылған радио станцияны сақтау және таңдау

5-ке дейін радиостанцияны сақтауға болады.

- 1 Радиостансаны реттеу.
- 2 Саңдық түймені дыбыстық сигналды естігенше басыңыз.
↳ Дисплейде станцияның алдын ала орнатылған нөмірі көрсетіледі.

3 Көбірек станцияларды реттеу үшін 1-2 қадамдарын қайталаңыз.

- Алдын ала орнатылған станцияны оның орнына басқа жиілікті сақтау арқылы қайта жазуға болады.

Сәйкес алдын ала орнатылған радиостанцияны таңдау үшін сандық түймені басыңыз.

5 Дабыл

Дабыл уақытын және режимін орнату

Күту режимінде екі оятқышты әр түрлі уақытта сигнал шығаратын орнатуға болады.



Ескертпе

- Сағаттың дұрыс орнатылғанын тексеріңіз.

- 1** Дабылды орнату режимін іске қосу үшін **SET ALARM 1** немесе **SET ALARM 2** түймесін басып тұрыңыз.
- 2** Сағатты реттеу үшін **HOUR+** түймесін басыңыз.
- 3** Минутты реттеу үшін **MINUTE+** түймесін басыңыз.
- 4** Растау үшін **SET ALARM 1** немесе **SET ALARM 2** түймесін басыңыз.



Keңес

- Дабыл уақытын тексеру үшін **AL1** немесе **AL2** түймесін басыңыз.

Дабылды өшіру

Дабылды өшірудің 3 жолы бар.

24 сағаттық дабылды ысыру:

Дабылды бірден тоқтату, бірақ келесі күндер үшін сол параметрді сақтау керек болса:

- **ALARM RESET/SLEEP** түймесін басыңыз.
 - ↳ Радио-сағат бір рет дыбыстық сигнал шығарады.

Дабылды қайталау:

- Дабыл дыбысы шыққанда, **REPEAT ALARM/BRIGHTNESS CONTROL** түймесін басыңыз.
↳ Дабыл кейінге қалдырылып, тоғыз минуттан кейін қайтадан шырылдайды. (ең көбі 6 рет)

Дабылдан толығымен бас тарту:

- **OFF (ӨШІРУЛІ)** жазуы көрсетілгенше **AL1** немесе **AL2** түймесін бір немесе одан көп рет басыңыз.

Ұйқы таймерін орнату

Радио-сағат алдын ала орнатылған кезеңнен кейін автоматты түрде өшеді.

Ұйқы таймерінің кезеңін таңдау үшін **ALARM RESET/SLEEP** түймесін қайталап басыңыз.

- ↳ **SLEEP (ҰЙҚЫ)** және **SL:120 / SL:90 / SL: 60 / SL:30 / SL: 15** дисплей тақтасында сәйкесінше көрсетіледі.

Ұйқы таймерін өшіру үшін:

OFF (ӨШІРУЛІ) жазуы көрсетілгенше **ALARM RESET / SLEEP** түймесін қайта-қайта басыңыз.

6 Басқа мүмкіндіктер

Проекциялауды пайдалану

Осы құрылғымен сағат уақытын бетке проекциялауға болады.

- 1 PROJECTION ON/OFF** түймесін басыңыз.
↳ Проекциялау объективі жанады.
- 2** Қолайлы проекциялау бетін табу үшін проекциялау объективінің дөңгелегін айналдырыңыз. (ең көбі 180 градус солға немесе оңға)
- 3** Проекциялау уақытын кері ету үшін **REVERSE PROJECTION** түймесін басыңыз.
- 4** Проекциялау бұрышын өзгерту үшін **ROTATE PROJECTION** айналдырыңыз. (ең көбі 60 градус солға немесе оңға)
- 5** Өшіру үшін **PROJECTION ON/OFF** түймесін басыңыз.
↳ Проекциялау объективі өшеді.



Ескертпе

- Батареядан қуат алғанда, проекциялау объективі қуатты үнемдеу үшін әлсіз жанады.
- Ұзақ уақыт бойы проекциялау үшін жұмыс үшін АТ қуатын пайдаланыңыз.

Жарықтықты реттеу

Дисплей жарықтығын реттеу үшін **REPEAT ALARM/BRIGHTNESS CONTROL** түймесін қайталап басыңыз.

7 Өнім туралы ақпарат

Ескертпе

- Өнім туралы ақпарат алдын ала ескертусіз өзгертіледі.

Өлшемдері: 88 x 107 x 118 мм
Негізгі құрылғы (Е x Б x Т)

Салмағы:
-Негізгі құрылғы 0,38 кг

Ерекшеліктер

Күшейткіш

Номиналды шығыс қуаты 0,35 Вт RMS

Тюнер (FM)

Реттеу ауқымы 87,5-108 МГц

Реттеу торы 50 кГц

Сезімталдық

- Моно, 26 дБ С/Ш қатынасы <22 дБф

Іздеуді таңдау мүмкіндігі >28 дБф

Гармоникалық мазмұн <2%

Сигнал-шу арақатынасы >50 дБА

Жалпы ақпарат

Қуат көзі

Үлгі:

- Айнымалы ток қуаты

ASUC30E-075025;

- Батарея

Кіріс: 100-240 В~,

50/60 Гц, 0,3 А;

Шығыс: 7,5 В 250 мВ

тұрақты ток

6 В, 4 x 1,5 В R6/

UM3

Жұмыс үшін қуат 1,5 Вт

тұтынуы

Күту режимінде қуат <1 Вт

тұтынуы

8 Ақаулықтарды жою



Абайлаңыз

- Бұл құрылғының сыртқы қорабын шешуші болмаңыз.

Кепілдіктің жарамдылығын сақтау үшін жүйені ешқашан өзіңіз жөндеуге әрекет жасаманыз. Бұл құрылғыны пайдалану кезінде проблемалар орын алса, қызмет сұраудан бұрын төмендегі тармақтарды тексеріп шығыңыз. Егер мәселе шешілмесе, Philips веб-торабына (www.philips.com/welcome) өтіңіз. Philips компаниясына хабарласқанда, құрылғының жақында болуын және үлгі нөмірі мен сериялық нөмір көрініп тұруын қамтамасыз етіңіз.

Қуат жоқ

- Құрылғының айнаымалы ток қуат штепселінің дұрыс қосылуын қамтамасыз етіңіз.
- АТ розеткасында қуат болуын қамтамасыз етіңіз.

Дыбыс жоқ

- Дыбыс деңгейін реттеңіз.

Құрылғыдан жауап жоқ

- Айнаымалы ток қуат штепселін ажыратып, қайта қосыңыз, одан кейін жүйені қайтадан қосыңыз.

Нашар радио сигналын қабылдау

- Құрылғы мен теледидар немесе бейнемагнитофон арасындағы қашықтықты көбейтіңіз.
- FM антеннасын түгелдей созыңыз.

Оятқыш жұмыс істемейді

- Сағатты/оятқышты дұрыстап орнатыңыз.

Сағат/оятқыш параметрі өшіріліп кеткен

- Қуат үзілген немесе қуат ашасы ажыратылған.
- Сағатты/оятқышты бастапқы қалпына келтіріңіз.

9 Ескерту

Gibson Innovations тікелей рұқсат бермеген құрылғыға енгізілген қандайда бір өзгерістер немесе түрлендірулер пайдаланушының жабдықты пайдалану құқығынан айыруы мүмкін.

Сәйкестік туралы декларация



Осы құжат арқылы Gibson Innovations компаниясы бұл өнімнің 1999/5/EC директивасының негізгі талаптары мен басқа да тиісті ережелеріне сәйкес келетінін мәлімдейді. Сәйкестік туралы декларацияны www.philips.com/support сайтынан табуыңызға болады.



Бұл өнім қайта өңдеп, қайта пайдалануға болатын жоғары сапалы материалдар мен бөлшектерден жасалған.



Бұйымдағы сызылған дөңгелекшелі қоқыс жәшігінің белгісі көрінсе, ол бұйымның Еуропалық 2002/96/EC нұсқауына сәйкес оралғанын білдіреді.

Электр және электрондық бұйымдарды қоқысқа лақтыру жергілікті ережелерімен танысып алыңыз.

Жергілікті ережелерді сақтап, ескірген бұйымдарды әдепкі қоқысқа қоспай, жеке лақтыруыңызды өтінеміз. Ескі бұйымыңызды қоқысқа дұрыс тастау қоршаған ортаға және адам денсаулығына кері әсерін тигізуден сақтайды.



Сіздің бұйымыңызда 2006/66/ЕС Еуропалық директивасына сәйкестендірілген қондырылған қайта жандандыруға болатын батарея бар, оны кәдімгі тұрмыстық қалдық ретінде лақтыруға болмайды. Батареяларды қоқысқа тастау жергілікті ережелерімен танысып алыңыз. Себебі бұйымдарды қоқысқа лақтыру ережелерін сақтау қоршаған ортаға және адам денсаулығына көрсететін кері әсерлерден сақтайды.

Айналаны қорғау мәселелер ақпараты

Барлық қажетсіз орамдар алынып тасталған. Біз орамды үш материалға оңай ажыратылатын етіп жасауға тырыстық: картон (қорап), көбік полистирол (буфер) және полиэтилен (дорбалар, қорғағыш көбік орауышы.)

Жүйе мамандандырылған компания тарапынан бөлшектенген жағдайда қайта өңдеп, қайта пайдалануға болатын материалдардан тұрады. Орауыш материалдар, ресурсы біткен батареялар мен ескірген жабдықты тастауға қатысты жергілікті ережелерді ұстаныңыз.



Specifications are subject to change without notice

2015 © Gibson Innovations Limited. All rights reserved.

This product has been manufactured by, and is sold under the responsibility of Gibson Innovations Ltd., and Gibson Innovations Ltd. is the warrantor in relation to this product. Philips and the Philips Shield Emblem are registered trademarks of Koninklijke Philips N.V. and are used under license from Koninklijke Philips N.V.

AJ3800_12_UM_V1.0

