

Portable DVD player

- User manual
Manual d'utilisation
Manual do usuário
Manual de usuario



PHILIPS

Be responsible
Protect copyrights
Specifications are subject to change without notice.

Printed in China
© 2007 Philips Electronics NV. All rights reserved.

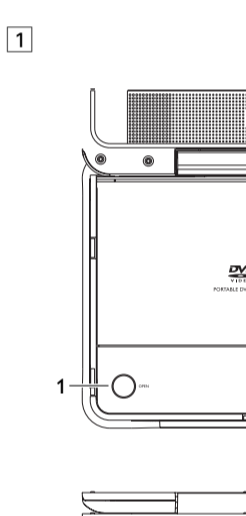

English

Content

- 1 Control elements and functional components
2 Main unit controls
3 Front of player
4 Right of player
5 Remote control operation
6 Basic functions
7 Language setup
8 Subtitles
9 DISPLAY operations
10 Setup operations
11 General explanation
12 Technical data

Always use supplied AC/DC adapter (AY4127).

Always use supplied AC/DC adapter (AY4127).

Safety and maintenance

- Do not disassemble the unit for laser rays are dangerous to eyes.
Any service should be done by qualified service personnel.
Unplug the AC adaptor to stop the power...

- 5.1 About this manual
This manual gives the basic instructions for operating this DVD player.
Some DVD discs however are produced in a way that requires specific operation...

- 6.1 Language setup
When you change to use of your player's on screen display.
You may choose to use English, French, Spanish or German for your player's on screen display.

- 7.1 Moving to another title / track / chapter
Press <P> briefly during play to select the next title / track / chapter.
Press <P> briefly during play to select the previous title/track/chapter.

- 8.1 Connecting headphones
Connect the headphones into the <1> or <2> jack of your set.
2.4.4 CD with JPEG files
You can also view JPEG still photos on this player.

- 9.1 Attaching and charging the battery pack
Switch off the set.
Attach the battery pack as shown.
Connect the supplied adapter to the set and the main power supply (as shown).

- 10.1 Connecting headphones
Connect the headphones into the <1> or <2> jack of your set.
11.1 Power supply
Always use supplied AC/DC adapter (AY4127).

- 12.1 Connecting headphones
Connect the headphones into the <1> or <2> jack of your set.
12.2 Detaching the battery pack
Switch off the set.
Detach the battery pack as shown.

- 13.1 Powering your remote control
Remove the battery compartment.
Clean the battery contacts with a soft cloth.

4.2.2 Connecting additional equipment

- To connect a DVD portable to other televisual components, you can connect the player to a TV or an amplifier to enjoy DVDs or karaoke.
4.2.3 AV OUT
You can connect the player to a TV.

- 4.2.4 Digital Audio Out
TIP: You can also make use of the COAXIAL jack for digital audio output.
Please refer to the user manuals of your televisual components for more information about connection.

- 5.1 About this manual
This manual gives the basic instructions for operating this DVD player.
Some DVD discs however are produced in a way that requires specific operation...

- 6.1 Language setup
When you change to use of your player's on screen display.
You may choose to use English, French, Spanish or German for your player's on screen display.

- 7.1 Moving to another title / track / chapter
Press <P> briefly during play to select the next title / track / chapter.
Press <P> briefly during play to select the previous title/track/chapter.

- 8.1 Connecting headphones
Connect the headphones into the <1> or <2> jack of your set.
2.4.4 CD with JPEG files
You can also view JPEG still photos on this player.

- 9.1 Attaching and charging the battery pack
Switch off the set.
Attach the battery pack as shown.
Connect the supplied adapter to the set and the main power supply (as shown).

- 10.1 Connecting headphones
Connect the headphones into the <1> or <2> jack of your set.
11.1 Power supply
Always use supplied AC/DC adapter (AY4127).

- 12.1 Connecting headphones
Connect the headphones into the <1> or <2> jack of your set.
12.2 Detaching the battery pack
Switch off the set.
Detach the battery pack as shown.

- 13.1 Powering your remote control
Remove the battery compartment.
Clean the battery contacts with a soft cloth.

4.2.2 Connecting additional equipment

- To connect a DVD portable to other televisual components, you can connect the player to a TV or an amplifier to enjoy DVDs or karaoke.
4.2.3 AV OUT
You can connect the player to a TV.

- 4.2.4 Digital Audio Out
TIP: You can also make use of the COAXIAL jack for digital audio output.
Please refer to the user manuals of your televisual components for more information about connection.

- 5.1 About this manual
This manual gives the basic instructions for operating this DVD player.
Some DVD discs however are produced in a way that requires specific operation...

- 6.1 Language setup
When you change to use of your player's on screen display.
You may choose to use English, French, Spanish or German for your player's on screen display.

- 7.1 Moving to another title / track / chapter
Press <P> briefly during play to select the next title / track / chapter.
Press <P> briefly during play to select the previous title/track/chapter.

- 8.1 Connecting headphones
Connect the headphones into the <1> or <2> jack of your set.
2.4.4 CD with JPEG files
You can also view JPEG still photos on this player.

- 9.1 Attaching and charging the battery pack
Switch off the set.
Attach the battery pack as shown.
Connect the supplied adapter to the set and the main power supply (as shown).

- 10.1 Connecting headphones
Connect the headphones into the <1> or <2> jack of your set.
11.1 Power supply
Always use supplied AC/DC adapter (AY4127).

- 12.1 Connecting headphones
Connect the headphones into the <1> or <2> jack of your set.
12.2 Detaching the battery pack
Switch off the set.
Detach the battery pack as shown.

- 13.1 Powering your remote control
Remove the battery compartment.
Clean the battery contacts with a soft cloth.

12 Technical data

- Dimensions 20.2 x 14.9 x 4.0cm
7.9 x 5.8 x 1.5 inches
Weight 0.71kg / 1.42lb
Power supply DC 12V 1.5A
Operating temperature range 0 °C - 50 °C (32 ° - 122 °F)

- PHILIPS reserves the right to make design and specification changes for product improvement without prior notice.
Modifications not authorized by the manufacturer may void users authority to operate this device.

- 6.1 Language setup
When you change to use of your player's on screen display.
You may choose to use English, French, Spanish or German for your player's on screen display.

- 7.1 Moving to another title / track / chapter
Press <P> briefly during play to select the next title / track / chapter.
Press <P> briefly during play to select the previous title/track/chapter.

- 8.1 Connecting headphones
Connect the headphones into the <1> or <2> jack of your set.
2.4.4 CD with JPEG files
You can also view JPEG still photos on this player.

- 9.1 Attaching and charging the battery pack
Switch off the set.
Attach the battery pack as shown.
Connect the supplied adapter to the set and the main power supply (as shown).

- 10.1 Connecting headphones
Connect the headphones into the <1> or <2> jack of your set.
11.1 Power supply
Always use supplied AC/DC adapter (AY4127).

- 12.1 Connecting headphones
Connect the headphones into the <1> or <2> jack of your set.
12.2 Detaching the battery pack
Switch off the set.
Detach the battery pack as shown.

- 13.1 Powering your remote control
Remove the battery compartment.
Clean the battery contacts with a soft cloth.

- 14.1 Connecting headphones
Connect the headphones into the <1> or <2> jack of your set.

2 Introduction

- 2.1 Votre lecteur de DVD portable
Votre lecteur de DVD portable est télécommandé conformément au standard universel DVD-Video.
2.2 Déballage de l'appareil
Vérifiez et identifiez tout d'abord le contenu de l'emballage de votre lecteur de DVD-Video.

- 2.3 Disposition
Disposez le lecteur sur une surface plane et rigide.
2.4 Formats de disque acceptés
Outre les disques DVD-Video, vous pourrez également visionner tous les CDs Vidéo et CD audio (y compris les CD-R, CD-RW, DVD-R et les DVD-RW).

- 2.4.1 DVD-Video
En fonction de la langue du contenu (film, clips vidéo, série dramatique, etc.), ces disques peuvent comporter un ou plusieurs chapitres et sous-titres.

- 2.4.2 CD-Video
En fonction de leur contenu (film, clips vidéo, série dramatique, etc.), ces disques peuvent comporter une ou plusieurs plages et les plages peuvent comporter plusieurs indices.

- 3 Généralités
L'appareil fonctionne avec un adaptateur secteur, un adaptateur allume-cigares ou un boîtier de piles rechargeables (le tout étant fourni).

- 4 Préparation
4.1 Alimenter l'appareil
4.2 Déballage de l'appareil
4.3 Connexion des écouteurs

- 5 Sécurité et Maintenance
Néanmoins, pas l'appareil car les rayons laser pourraient entraîner des lésions oculaires.

- 6 Fonctions de base
6.1 Réglages langue
6.2 Marche/arrêt (MARCHÉ/ARRÊT)

- 6.3 Lecture d'un disque DVD-Video
6.4 Lecture d'un disque CD-Audio ou CD-Video
6.5 Lecture de disque MP3-CD

- 6.6 Lecture de disque JPEG
6.7 Fonctionnalités générales
6.8 Caractéristiques techniques

7.7 Options

- Appuyez à plusieurs reprises sur Options jusqu'à accéder à l'option de disque désirée :
Disc Type (Type de disque) Key (Action)
VCD No function (Aucune fonction)
DVD Angle

- 6.3 Lecture d'un disque DVD-Video
1 Insérez le disque.
2 Fermez MARCHÉ/ARRÊT pour allumer le lecteur.

- 6.4 Lecture d'un disque CD-Audio ou CD-Video
Après l'allumage, l'insertion du disque et la fermeture du couvercle, l'écran affiche le type de disque chargé et des informations sur son contenu.

- 6.5 Lecture de disque MP3-CD
Les fonctions de lecture suivantes sont disponibles pour les CD-MP3.
6.6 Lecture de disque JPEG

- 6.7 Fonctions générales
6.8 Caractéristiques techniques

- 6.9 Utilisation de DISPLAY (INFOS)
6.10 Opérations Setup (Configuration)

- 6.11 Guide de dépannage
6.12 Caractéristiques techniques

- 6.13 Mise au rebut de votre ancien produit
6.14 Attention l'utilisation des commandes ou réglages ou le non respect des procédures d'achat peut se traduire par une exposition déraisonnable à l'irradiation.

- 6.15 Symptôme
6.16 Remède

- 6.17 Symptôme
6.18 Remède

Symptôme

- The disc can't be read
Image déformée ou image N&B avec des lignes blanches sur les disques DVD-Video
Absence de son par la sortie numérique

- The disc can't be read
Image déformée ou image N&B avec des lignes blanches sur les disques DVD-Video
Absence de son par la sortie numérique

- The disc can't be read
Image déformée ou image N&B avec des lignes blanches sur les disques DVD-Video
Absence de son par la sortie numérique

- The disc can't be read
Image déformée ou image N&B avec des lignes blanches sur les disques DVD-Video
Absence de son par la sortie numérique

- The disc can't be read
Image déformée ou image N&B avec des lignes blanches sur les disques DVD-Video
Absence de son par la sortie numérique

- The disc can't be read
Image déformée ou image N&B avec des lignes blanches sur les disques DVD-Video
Absence de son par la sortie numérique

- The disc can't be read
Image déformée ou image N&B avec des lignes blanches sur les disques DVD-Video
Absence de son par la sortie numérique

- The disc can't be read
Image déformée ou image N&B avec des lignes blanches sur les disques DVD-Video
Absence de son par la sortie numérique

- The disc can't be read
Image déformée ou image N&B avec des lignes blanches sur les disques DVD-Video
Absence de son par la sortie numérique

- The disc can't be read
Image déformée ou image N&B avec des lignes blanches sur les disques DVD-Video
Absence de son par la sortie numérique

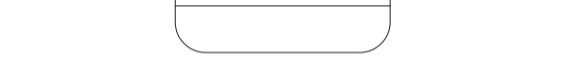
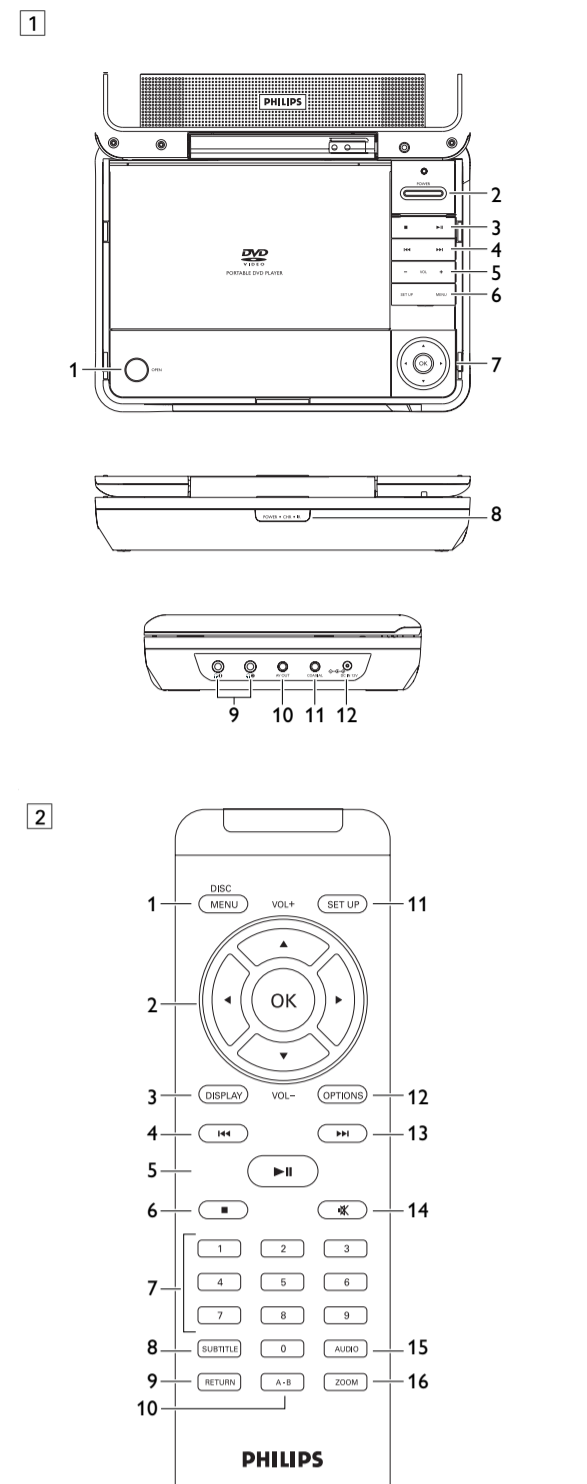

1 Introducción

2.1 Reproductor DVD portátil
Su equipo de reproducción DVD portátil es un reproductor de videodiscos digitales compatible con el estándar DVD-Video universal. Con lo que podrá disfrutar de las películas en toda su resolución con verdadera claridad y sonido estéreo o multicanal (según el tipo de configuración del sistema). El equipo también incorpora funciones exclusivas, tales como la selección de idioma de la pista de sonido y los subtítulos o la visualización desde diferentes ángulos de cámara (dependiendo del disco).

Más aún, el Bloqueo de Disco de Philips le permitirá decidir qué discos pueden ver sus hijos y cuáles no. Pronto descubrirá un sencillo que resulta controlador de reproductor, gracias a los menús en pantalla (OSD) y a los del propio equipo, en combinación con el mando a distancia.

2.2 Desembalaje
Esta primer legar el contenido del embalaje del reproductor DVD-Video, comprobando que contiene los siguientes elementos:
• Reproductor DVD portátil
• Mandos a distancia (AY3507)
• Adaptador de alimentación incorporado (AY4128)
• Adaptador de CA / CC (AY4127)
• Cable AV de uso
• Garantía
• Paquete de pilas recargables (AY4390)

2.3 Emplazamiento
• Coloque el reproductor sobre una superficie plana y firme.
• Mantenga el equipo alejado de las radiaciones y de la luz solar directa.
• Si el reproductor DVD-Video no puede leer correctamente los discos, utilice un DVD-Video de limpieza (disponible en el mercado) para limpiar la lente del reproductor. Otros métodos de limpieza pueden dañar irrevocablemente la lente.

• Mantenga siempre cerrada la bandeja para evitar la acumulación de polvo en la lente.
• La lente se puede empañar si el reproductor DVD-Video se traslada rápidamente de un entorno frío a uno cálido, en cuyo caso no puede la bandeja de discos. Deje que el reproductor se adapte en un entorno cálido hasta que se evapore la humedad.

2.4 Formatos de disco reproducibles
Además de los discos DVD-Video, también podrá reproducir todo tipo de discos CD-Video y CD-Audio (incluidos CDR, CDRW, DVD-R y DVD-RW).

2.4.1 DVD-Video
Dependiendo del material grabado (película, video musical, serie, etc.), un disco puede incluir uno o más títulos y cada título uno o más capítulos. Para simplificar el acceso, el reproductor le permite desplazarse por los títulos y por los capítulos.

2.4.2 CD-Video
Dependiendo del material grabado (película, video musical, serie, etc.), un disco puede incluir uno o más títulos y los pistas uno o más índices, según se indica en la carcasa del disco. Para simplificar el acceso, el reproductor le permite desplazarse por las pistas y por los índices.

2.4.3 DVD-Audio / CD-MP3
ZOOM
2.4.4 CD con archivos JPEG
2.4.5 CD con archivos JPEG
2.4.6 CD con archivos JPEG

2.4.7 Características generales
2.4.8 Operaciones con DISPLAY (Pantalla)
2.4.9 Funcionamiento de la alimentación

2.4.10 Características especiales de los discos DVD
2.4.11 Información general

2.4.11 Información general
Fuente de alimentación
Esta unidad funciona con el adaptador de CA suministrado, adaptador del automóvil o paquete de baterías recargables.

2.4.12 Conexiones
2.4.13 Operaciones con DISPLAY (Pantalla)
2.4.14 Funcionamiento de la alimentación

2.4.15 Explicaciones generales
2.4.16 Resolución de problemas

2.4.17 Información técnica
2.4.18 Información general

2.4.19 Información general
2.4.20 Información general

2.4.21 Información general
2.4.22 Información general

2.4.23 Información general
2.4.24 Información general

2.4.25 Información general
2.4.26 Información general

2.4.27 Información general
2.4.28 Información general

2.4.29 Información general
2.4.30 Información general

2.4.31 Información general
2.4.32 Información general

2.4.33 Información general
2.4.34 Información general

2.4.35 Información general
2.4.36 Información general

2.4.37 Información general
2.4.38 Información general

2.4.39 Información general
2.4.40 Información general

2.4.41 Información general
2.4.42 Información general

2.4.43 Información general
2.4.44 Información general

2.4.45 Información general
2.4.46 Información general

2.4.47 Información general
2.4.48 Información general

2.4.49 Información general
2.4.50 Información general

2.4.51 Información general
2.4.52 Información general

2.4.53 Información general
2.4.54 Información general

2.4.55 Información general
2.4.56 Información general

2.4.57 Información general
2.4.58 Información general

2.4.59 Información general
2.4.60 Información general

2.4.61 Información general
2.4.62 Información general

2.4.63 Información general
2.4.64 Información general

2.4.65 Información general
2.4.66 Información general

2.4.67 Información general
2.4.68 Información general

2.4.69 Información general
2.4.70 Información general

2.4.71 Información general
2.4.72 Información general

2.4.73 Información general
2.4.74 Información general

2.4.75 Información general
2.4.76 Información general

2.4.77 Información general
2.4.78 Información general

2.4.79 Información general
2.4.80 Información general

2.4.81 Información general
2.4.82 Información general

2.4.83 Información general
2.4.84 Información general

2.4.85 Información general
2.4.86 Información general

2.4.87 Información general
2.4.88 Información general

2.4.89 Información general
2.4.90 Información general

2.4.91 Información general
2.4.92 Información general

2.4.93 Información general
2.4.94 Información general

2.4.95 Información general
2.4.96 Información general

2.4.97 Información general
2.4.98 Información general

2.4.99 Información general
2.4.100 Información general

2.4.101 Información general
2.4.102 Información general

2.4.103 Información general
2.4.104 Información general

2.4.105 Información general
2.4.106 Información general

2.4.107 Información general
2.4.108 Información general

2.4.109 Información general
2.4.110 Información general

2.4.111 Información general
2.4.112 Información general

2.4.113 Información general
2.4.114 Información general

2.4.115 Información general
2.4.116 Información general

2.4.117 Información general
2.4.118 Información general

2.4.119 Información general
2.4.120 Información general

2.4.121 Información general
2.4.122 Información general

2.4.123 Información general
2.4.124 Información general

2.4.125 Información general
2.4.126 Información general

2.4.127 Información general
2.4.128 Información general

2.4.129 Información general
2.4.130 Información general

2.4.131 Información general
2.4.132 Información general

2.4.133 Información general
2.4.134 Información general

2.4.135 Información general
2.4.136 Información general

2.4.137 Información general
2.4.138 Información general

2.4.139 Información general
2.4.140 Información general

2.4.141 Información general
2.4.142 Información general

2.4.143 Información general
2.4.144 Información general

2.4.145 Información general
2.4.146 Información general

2.4.147 Información general
2.4.148 Información general

2.4.149 Información general
2.4.150 Información general

2.4.151 Información general
2.4.152 Información general

2.4.153 Información general
2.4.154 Información general

2.4.155 Información general
2.4.156 Información general

2.4.157 Información general
2.4.158 Información general

2.4.159 Información general
2.4.160 Información general

2.4.161 Información general
2.4.162 Información general

2.4.163 Información general
2.4.164 Información general

2.4.165 Información general
2.4.166 Información general

2.4.167 Información general
2.4.168 Información general

2.4.169 Información general
2.4.170 Información general

2.4.171 Información general
2.4.172 Información general

2.4.173 Información general
2.4.174 Información general

2.4.175 Información general
2.4.176 Información general

2.4.177 Información general
2.4.178 Información general

2.4.179 Información general
2.4.180 Información general

2.4.181 Información general
2.4.182 Información general

2.4.183 Información general
2.4.184 Información general

2.4.185 Información general
2.4.186 Información general

2.4.187 Información general
2.4.188 Información general

2.4.189 Información general
2.4.190 Información general

2.4.191 Información general
2.4.192 Información general

2.4.193 Información general
2.4.194 Información general

2.4.195 Información general
2.4.196 Información general

2.4.197 Información general
2.4.198 Información general

2.4.199 Información general
2.4.200 Información general

2.4.201 Información general
2.4.202 Información general

2.4.203 Información general
2.4.204 Información general

2.4.205 Información general
2.4.206 Información general

2.4.207 Información general
2.4.208 Información general

2.4.209 Información general
2.4.210 Información general

2.4.211 Información general
2.4.212 Información general

2.4.213 Información general
2.4.214 Información general

2.4.215 Información general
2.4.216 Información general

2.4.217 Información general
2.4.218 Información general

2.4.219 Información general
2.4.220 Información general

2.4.221 Información general
2.4.222 Información general

2.4.223 Información general
2.4.224 Información general

2.4.225 Información general
2.4.226 Información general

2.4.227 Información general
2.4.228 Información general

2.4.229 Información general
2.4.230 Información general

2.4.231 Información general
2.4.232 Información general

2.4.233 Información general
2.4.234 Información general

2.4.235 Información general
2.4.236 Información general

2.4.237 Información general
2.4.238 Información general

2.4.239 Información general
2.4.240 Información general

2.4.241 Información general
2.4.242 Información general

2.4.243 Información general
2.4.244 Información general

2.4.245 Información general
2.4.246 Información general

2.4.247 Información general
2.4.248 Información general

2.4.249 Información general
2.4.250 Información general

2.4.251 Información general
2.4.252 Información general

2.4.253 Información general
2.4.254 Información general

2.4.255 Información general
2.4.256 Información general

2.4.257 Información general
2.4.258 Información general

2.4.259 Información general
2.4.260 Información general

2.4.261 Información general
2.4.262 Información general

2.4.263 Información general
2.4.264 Información general

2.4.265 Información general
2.4.266 Información general

2.4.267 Información general
2.4.268 Información general

2.4.269 Información general
2.4.270 Información general

2.4.271 Información general
2.4.272 Información general

2.4.273 Información general
2.4.274 Información general

2.4.275 Información general
2.4.276 Información general

2.4.277 Información general
2.4.278 Información general

2.4.279 Información general
2.4.280 Información general

2.4.281 Información general
2.4.282 Información general

2.4.283 Información general
2.4.284 Información general

2.4.285 Información general
2.4.286 Información general

2.4.287 Información general
2.4.288 Información general

2.4.289 Información general
2.4.290 Información general

2.4.291 Información general
2.4.292 Información general

2.4.293 Información general
2.4.294 Información general

2.4.295 Información general
2.4.296 Información general

2.4.297 Información general
2.4.298 Información general

2.4.299 Información general
2.4.300 Información general

2.4.301 Información general
2.4.302 Información general

2.4.303 Información general
2.4.304 Información general

2.4.305 Información general
2.4.306 Información general

2.4.307 Información general
2.4.308 Información general

2.4.309 Información general
2.4.310 Información general

2.4.311 Información general
2.4.312 Información general

2.4.313 Información general
2.4.314 Información general

2.4.315 Información general
2.4.316 Información general

2.4.317 Información general
2.4.318 Información general

2.4.319 Información general
2.4.320 Información general

2.4.321 Información general
2.4.322 Información general

2.4.323 Información general
2.4.324 Información general

2.4.325 Información general
2.4.326 Información general

2.4.327 Información general
2.4.328 Información general

2.4.329 Información general
2.4.330 Información general

2.4.331 Información general
2.4.332 Información general

2.4.333 Información general
2.4.334 Información general

2.4.335 Información general
2.4.336 Información general

2.4.337 Información general
2.4.338 Información general

2.4.339 Información general
2.4.340 Información general

2.4.341 Información general
2.4.342 Información general

2.4.343 Información general
2.4.344 Información general

2.4.345 Información general
2.4.346 Información general

2.4.347 Información general
2.4.348 Información general

2.4.349 Información general
2.4.350 Información general

2.4.351 Información general
2.4.352 Información general

2.4.353 Información general
2.4.354 Información general

2.4.355 Información general
2.4.356 Información general

2.4.357 Información general
2.4.358 Información general

2.4.359 Información general
2.4.360 Información general

2.4.361 Información general
2.4.362 Información general

2.4.363 Información general
2.4.364 Información general

2.4.365 Información general
2.4.366 Información general

2.4.367 Información general
2.4.368 Información general

2.4.369 Información general
2.4.370 Información general

2.4.371 Información general
2.4.372 Información general

2.4.373 Información general
2.4.374 Información general

2.4.375 Información general
2.4.376 Información general

2.4.377 Información general
2.4.378 Información general

2.

Gebruikershandleiding
Manuale d'uso
Bruksanvisning
Brugervejledning



PHILIPS



Be responsible
Respect copyrights

Specifications are subject to change without notice.
Trademarks are the property of Koninklijke Philips Electronics N.V.

© 2007 Koninklijke Philips Electronics N.V.

Printed in China

1



1 Rechterkant van speler (zie afbeelding 1)

2 Rechterkant van speler (HOOFDELFUNCTIEAANSLUITING 1 & 2)

3 AV OUT (AUDIO/VIDEO-UITGANG)

4 COAXIAL (VIDEO)

5 12DC IN 12V (NETDAPTERAANSLUITING)

6 In afstandsbediening (zie afbeelding 2)

7 1 DISCMENU (SCHIJFMENU)

8 VOL +/-

9 DISPLAY

10 MUTE

11 0 - 9

12 SUBTITLE (ONDERTITELING)

13 RETURN (TERUG)

14 0 A - B

15 SETUP (INSTELLEN)

16 OPTIONS (OPTIES)

17 Inleiding

21 De draagbare DVD-speler

22 Inleiding

23 Plaatsing

24 Afspeelbare discs

25 Voorbereiding

26 Bedieningsbronnen

27 Voeding

28 Afspeelbare discs

29 Voorbereiding

30 Algemeen

31 Problemen oplossen

32 Batterijen niet weegvoeren

33 Veiligheid en onderhoud

Nederlands

Inhoud

1 Bedieningselementen en functies
2 Plaatsing
3 Inleiding
4 De draagbare DVD-speler
5 Voorbereiding
6 Plaatsing
7 Afspeelbare discs
8 Inleiding
9 De draagbare DVD-speler
10 Voorbereiding
11 Plaatsing
12 Afspeelbare discs
13 Inleiding
14 De draagbare DVD-speler
15 Voorbereiding
16 Plaatsing
17 Afspeelbare discs
18 Inleiding
19 De draagbare DVD-speler
20 Voorbereiding
21 Plaatsing
22 Afspeelbare discs
23 Inleiding
24 De draagbare DVD-speler
25 Voorbereiding
26 Bedieningsbronnen
27 Voeding
28 Afspeelbare discs
29 Voorbereiding
30 Algemeen
31 Problemen oplossen
32 Batterijen niet weegvoeren
33 Veiligheid en onderhoud

1 Bedieningselementen en functies

1 OPEN

Opent de schijfface om schijf te laden of verwijderen

2 POWER (HOOFDSCHAKELAAR)

De speler op (aan) / uit (off) (schakelen)

3 MUTE

De afspeler in stand-by of pauze (pausa) / resume playback (weergave herstarten)

4 VOL +/-

Search forward (achterwaarts zoeken) / Search backward (voorwaarts zoeken)

5 SETUP (INSTELLEN)

Open Setup (INSTELLEN) menu

6 MENU

Toont MENU pagina

7 OK

Up (hooger) / down (lager) / left (links) / right (rechts) cursor

8 VOL +/-

Keuze bevestigen

9 0 - 9

Keuze bevestigen

10 1

Rechterkant van speler (zie afbeelding 1)

11 2

Rechterkant van speler (HOOFDELFUNCTIEAANSLUITING 1 & 2)

12 3

AV OUT (AUDIO/VIDEO-UITGANG)

13 4

COAXIAL (VIDEO)

14 5

12DC IN 12V (NETDAPTERAANSLUITING)

15 6

In afstandsbediening (zie afbeelding 2)

16 7

1 DISCMENU (SCHIJFMENU)

17 8

VOL +/-

18 9

DISPLAY

2.1 DVD-Video

Afhankelijk van het materiaal op de disc (een speelfilm, videoclip, een dramaserie etc.) kunnen deze discs een of meer teken bevatten, en elke teken kan een of meer hoofdstukken bevatten. Om snel en gemakkelijk te vinden wat u zoekt, kunt u zowel het teken als het hoofdstuk van hoofdstuk naar hoofdstuk.

2.2 Video CD

Afhankelijk van het materiaal op de disc (een speelfilm, videoclip, een dramaserie etc.) kunnen deze discs een of meer teken bevatten, en elke teken kan een of meer hoofdstukken bevatten. Om snel en gemakkelijk te vinden wat u zoekt, kunt u zowel het teken als het hoofdstuk van hoofdstuk naar hoofdstuk.

2.3 MP3-discs

Voor MP3-CD's kunt u de volgende afspeelfuncties gebruiken. De MP3-discs worden niet ondersteund als de disc wordt afgespeeld. Het is niet mogelijk om de disc te kopiëren of te verspreiden.

2.4 CD

U kunt op deze speler ook JPEF-foto's weergeven.

3 Algemeen informatie

Voedingsbronnen

Dit apparaat werkt van de meegeleverde netspanningsadapter, de autoaccu of via opslaatbare batterijen.

2.1 Bedieningselementen en functies

1 OPEN

Opent de schijfface om schijf te laden of verwijderen

2 POWER (HOOFDSCHAKELAAR)

De speler op (aan) / uit (off) (schakelen)

3 MUTE

De afspeler in stand-by of pauze (pausa) / resume playback (weergave herstarten)

4 VOL +/-

Search forward (achterwaarts zoeken) / Search backward (voorwaarts zoeken)

5 SETUP (INSTELLEN)

Open Setup (INSTELLEN) menu

6 MENU

Toont MENU pagina

7 OK

Up (hooger) / down (lager) / left (links) / right (rechts) cursor

8 VOL +/-

Keuze bevestigen

9 0 - 9

Keuze bevestigen

10 1

Rechterkant van speler (zie afbeelding 1)

11 2

Rechterkant van speler (HOOFDSCHAKELAAR)

12 3

AV OUT (AUDIO/VIDEO-UITGANG)

13 4

COAXIAL (VIDEO)

14 5

12DC IN 12V (NETDAPTERAANSLUITING)

15 6

In afstandsbediening (zie afbeelding 2)

16 7

1 DISCMENU (SCHIJFMENU)

17 8

VOL +/-

18 9

DISPLAY

2.1 Bedieningselementen en functies

2.1 DVD-Video

Afhankelijk van het materiaal op de disc (een speelfilm, videoclip, een dramaserie etc.) kunnen deze discs een of meer teken bevatten, en elke teken kan een of meer hoofdstukken bevatten. Om snel en gemakkelijk te vinden wat u zoekt, kunt u zowel het teken als het hoofdstuk van hoofdstuk naar hoofdstuk.

2.2 Video CD

Afhankelijk van het materiaal op de disc (een speelfilm, videoclip, een dramaserie etc.) kunnen deze discs een of meer teken bevatten, en elke teken kan een of meer hoofdstukken bevatten. Om snel en gemakkelijk te vinden wat u zoekt, kunt u zowel het teken als het hoofdstuk van hoofdstuk naar hoofdstuk.

2.3 MP3-discs

Voor MP3-CD's kunt u de volgende afspeelfuncties gebruiken. De MP3-discs worden niet ondersteund als de disc wordt afgespeeld. Het is niet mogelijk om de disc te kopiëren of te verspreiden.

2.4 CD

U kunt op deze speler ook JPEF-foto's weergeven.

3 Algemeen informatie

Voedingsbronnen

Dit apparaat werkt van de meegeleverde netspanningsadapter, de autoaccu of via opslaatbare batterijen.

2.1 Bedieningselementen en functies

1 OPEN

Opent de schijfface om schijf te laden of verwijderen

2 POWER (HOOFDSCHAKELAAR)

De speler op (aan) / uit (off) (schakelen)

3 MUTE

De afspeler in stand-by of pauze (pausa) / resume playback (weergave herstarten)

4 VOL +/-

Search forward (achterwaarts zoeken) / Search backward (voorwaarts zoeken)

5 SETUP (INSTELLEN)

Open Setup (INSTELLEN) menu

6 MENU

Toont MENU pagina

7 OK

Up (hooger) / down (lager) / left (links) / right (rechts) cursor

8 VOL +/-

Keuze bevestigen

9 0 - 9

Keuze bevestigen

10 1

Rechterkant van speler (zie afbeelding 1)

11 2

Rechterkant van speler (HOOFDSCHAKELAAR)

12 3

AV OUT (AUDIO/VIDEO-UITGANG)

13 4

COAXIAL (VIDEO)

14 5

12DC IN 12V (NETDAPTERAANSLUITING)

15 6

In afstandsbediening (zie afbeelding 2)

16 7

1 DISCMENU (SCHIJFMENU)

17 8

VOL +/-

18 9

DISPLAY

2.1 Bedieningselementen en functies

2.1 DVD-Video

Afhankelijk van het materiaal op de disc (een speelfilm, videoclip, een dramaserie etc.) kunnen deze discs een of meer teken bevatten, en elke teken kan een of meer hoofdstukken bevatten. Om snel en gemakkelijk te vinden wat u zoekt, kunt u zowel het teken als het hoofdstuk van hoofdstuk naar hoofdstuk.

2.2 Video CD

Afhankelijk van het materiaal op de disc (een speelfilm, videoclip, een dramaserie etc.) kunnen deze discs een of meer teken bevatten, en elke teken kan een of meer hoofdstukken bevatten. Om snel en gemakkelijk te vinden wat u zoekt, kunt u zowel het teken als het hoofdstuk van hoofdstuk naar hoofdstuk.

2.3 MP3-discs

Voor MP3-CD's kunt u de volgende afspeelfuncties gebruiken. De MP3-discs worden niet ondersteund als de disc wordt afgespeeld. Het is niet mogelijk om de disc te kopiëren of te verspreiden.

2.4 CD

U kunt op deze speler ook JPEF-foto's weergeven.

3 Algemeen informatie

Voedingsbronnen

Dit apparaat werkt van de meegeleverde netspanningsadapter, de autoaccu of via opslaatbare batterijen.

2.1 Bedieningselementen en functies

1 OPEN

Opent de schijfface om schijf te laden of verwijderen

2 POWER (HOOFDSCHAKELAAR)

De speler op (aan) / uit (off) (schakelen)

3 MUTE

De afspeler in stand-by of pauze (pausa) / resume playback (weergave herstarten)

4 VOL +/-

Search forward (achterwaarts zoeken) / Search backward (voorwaarts zoeken)

5 SETUP (INSTELLEN)

Open Setup (INSTELLEN) menu

6 MENU

Toont MENU pagina

7 OK

Up (hooger) / down (lager) / left (links) / right (rechts) cursor

8 VOL +/-

Keuze bevestigen

9 0 - 9

Keuze bevestigen

10 1

Rechterkant van speler (zie afbeelding 1)

11 2

Rechterkant van speler (HOOFDSCHAKELAAR)

12 3

AV OUT (AUDIO/VIDEO-UITGANG)

13 4

COAXIAL (VIDEO)

14 5

12DC IN 12V (NETDAPTERAANSLUITING)

15 6

In afstandsbediening (zie afbeelding 2)

16 7

1 DISCMENU (SCHIJFMENU)

17 8

VOL +/-

18 9

DISPLAY

2.1 Bedieningselementen en functies

2.1 DVD-Video

Afhankelijk van het materiaal op de disc (een speelfilm, videoclip, een dramaserie etc.) kunnen deze discs een of meer teken bevatten, en elke teken kan een of meer hoofdstukken bevatten. Om snel en gemakkelijk te vinden wat u zoekt, kunt u zowel het teken als het hoofdstuk van hoofdstuk naar hoofdstuk.

2.2 Video CD

Afhankelijk van het materiaal op de disc (een speelfilm, videoclip, een dramaserie etc.) kunnen deze discs een of meer teken bevatten, en elke teken kan een of meer hoofdstukken bevatten. Om snel en gemakkelijk te vinden wat u zoekt, kunt u zowel het teken als het hoofdstuk van hoofdstuk naar hoofdstuk.

2.3 MP3-discs

Voor MP3-CD's kunt u de volgende afspeelfuncties gebruiken. De MP3-discs worden niet ondersteund als de disc wordt afgespeeld. Het is niet mogelijk om de disc te kopiëren of te verspreiden.

2.4 CD

U kunt op deze speler ook JPEF-foto's weergeven.

3 Algemeen informatie

Voedingsbronnen

Dit apparaat werkt van de meegeleverde netspanningsadapter, de autoaccu of via opslaatbare batterijen.

2.1 Bedieningselementen en functies

1 OPEN

Opent de schijfface om schijf te laden of verwijderen

2 POWER (HOOFDSCHAKELAAR)

De speler op (aan) / uit (off) (schakelen)

3 MUTE

De afspeler in stand-by of pauze (pausa) / resume playback (weergave herstarten)

4 VOL +/-

Search forward (achterwaarts zoeken) / Search backward (voorwaarts zoeken)

5 SETUP (INSTELLEN)

Open Setup (INSTELLEN) menu

6 MENU

Toont MENU pagina

7 OK

Up (hooger) / down (lager) / left (links) / right (rechts) cursor

8 VOL +/-

Keuze bevestigen

9 0 - 9

Keuze bevestigen

10 1

Rechterkant van speler (zie afbeelding 1)

11 2

Rechterkant van speler (HOOFDSCHAKELAAR)

12 3

AV OUT (AUDIO/VIDEO-UITGANG)

13 4

COAXIAL (VIDEO)

14 5

12DC IN 12V (NETDAPTERAANSLUITING)

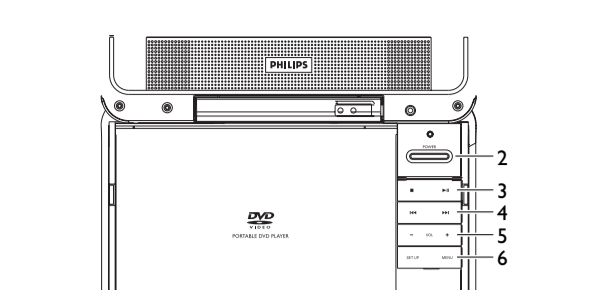

11 SETUP (INSTALL)
Opnær menyen SETUP (INSTALLINGAR)

12 OPTIONS (OPTIÖNER)
Ger tillrädd till vidare funktioner.

13 AUDIO
Tryck en gång för att hoppa till nästa kapitel, spår eller till nästa avsnitt.

14 ZOOM
Förstora videobilden.

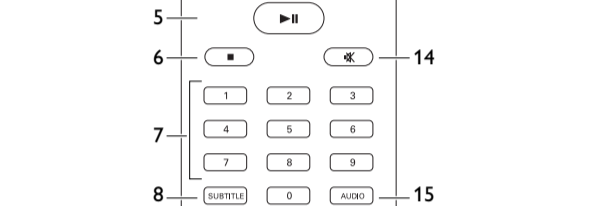

15 Ljudvåg
Tryck på Ljudvåg för att justera ljudnivån.

16 PHILIPS
Tryck på PHILIPS för att återgå till huvudmeny.

17 Fjärrkontroll
För att använda fjärrkontrollen för att styra spelaren.

18 SÄKERHET OCH UNDERHÅLL
Montera inte isär enheten eftersom lasrar är farliga för ögonen.

19 ANVÄNDNING AV DISC MENU
Tryck på DISC MENU för att välja mellan olika avsnitt.

20 HÖRNING
Tryck på Hörning för att justera ljudnivån.

21 FJÄRRÖRNING
Tryck på Fjärrrörning för att justera ljudnivån.

22 ÅTERGÅ
Tryck på Återgå för att återgå till föregående avsnitt.

23 FÖRSTÖRNING
Tryck på Förstörning för att förstora bilden.

24 ÅTERGÅ
Tryck på Återgå för att återgå till föregående avsnitt.

25 ÅTERGÅ
Tryck på Återgå för att återgå till föregående avsnitt.

26 ÅTERGÅ
Tryck på Återgå för att återgå till föregående avsnitt.

27 ÅTERGÅ
Tryck på Återgå för att återgå till föregående avsnitt.

Om hantering av LCD-skärmen
LCD-skärmen är utvecklad med högprestationer. Det kan ändå hända att du ser yttre störsvar eller ljudstörningar.

Miljöinformation
Allt onödigt förpackningsmaterial har utsläppts. Förpackningen kan lidas upp i material: papp, polyeten, PET och plast. Den enligt består av material som kan återvinna som den placeras i ett separat förpackningsmaterial.

4.1 Strömställning
Anslut den medföljande adaptern till enheten och eluttaget (enligt bilden).

2.2 Packa upp
Först kontrollera och identifiera de innehåll i förpackningen enligt listan nedan:

2.3 Placering
Placera spelaren på en stabil, plan yta.
Håll den borta från värmekällor och direkt solljus.

2.4 Spelbara skivformat
Första DVD-skivformatet som finns i denna spelare är alla största video-CD- och ljud-CD-skivor (inklusive CDR, CDRW, DVD-R och DVD-RW).

2.4.1 DVD-Video
Beroende på materialet på skivan (en film, videoklip, en dramaserie osv.) kan skivorna ha en eller flera titlar och varje titel kan ha ett eller flera kapitel. Men till att spela skivan kan du enkelt och bekvämt flytta mellan titlar och även mellan kapitel.

2.4.2 Videos CD
Beroende på materialet på skivan (en film, videoklip, en dramaserie osv.) kan skivorna ha ett eller flera spår, och spelaren kan ha ett eller flera index, som vi kallar för alfabetiska. Med den här funktionen kan du enkelt och bekvämt flytta mellan spår och mellan index.

2.4.3 Ljud-CD / MP3-CD
Ljud-CD / MP3-CD-skivor innehåller bara musikskivor. Du kan spela upp dem på denna spelare med hjälp av den medföljande adaptern som används knapparna på fjärrkontrollen eller huvudenheten.

2.4.4 CD-skiva med JPEG-bilder
Du kan även visa JPEG-bilder på spelaren.

2.4.5 Ta bort batterier
Sätt in nya batterier i den medföljande batteriutlösaren. Se till att batterierna är korrekt installerade.

2.4.6 Anslutning
Anslut enheten till eluttaget eller ta bort batterier när enheten inte används under lång tid.

2.4.7 Sökning
Håll in tryck för att söka efter en specifik titel eller avsnitt.

2.4.8 Digital Audio Out
Anslut enheten till en digital ljudutgång för att förbättra ljudkvaliteten.

2.4.9 ZOOM
Anslut enheten till en digital ljudutgång för att förbättra ljudkvaliteten.

2.4.10 Ljudvåg
Anslut enheten till en digital ljudutgång för att förbättra ljudkvaliteten.

2.4.11 Ljudvåg
Anslut enheten till en digital ljudutgång för att förbättra ljudkvaliteten.

2.4.12 Ljudvåg
Anslut enheten till en digital ljudutgång för att förbättra ljudkvaliteten.

2.4.13 Ljudvåg
Anslut enheten till en digital ljudutgång för att förbättra ljudkvaliteten.

2.5 Spela upp en DVD-skiva
1. Sätt in skivan.
2. Stäng luckan.
3. Sätt på spelaren.

2.6 Spela upp en DVD-skiva
1. Sätt in skivan.
2. Stäng luckan.
3. Sätt på spelaren.

2.7 Spela upp en DVD-skiva
1. Sätt in skivan.
2. Stäng luckan.
3. Sätt på spelaren.

2.8 Spela upp en DVD-skiva
1. Sätt in skivan.
2. Stäng luckan.
3. Sätt på spelaren.

2.9 Spela upp en DVD-skiva
1. Sätt in skivan.
2. Stäng luckan.
3. Sätt på spelaren.

2.10 Spela upp en DVD-skiva
1. Sätt in skivan.
2. Stäng luckan.
3. Sätt på spelaren.

2.11 Spela upp en DVD-skiva
1. Sätt in skivan.
2. Stäng luckan.
3. Sätt på spelaren.

2.12 Spela upp en DVD-skiva
1. Sätt in skivan.
2. Stäng luckan.
3. Sätt på spelaren.

2.13 Spela upp en DVD-skiva
1. Sätt in skivan.
2. Stäng luckan.
3. Sätt på spelaren.

2.14 Spela upp en DVD-skiva
1. Sätt in skivan.
2. Stäng luckan.
3. Sätt på spelaren.

2.15 Spela upp en DVD-skiva
1. Sätt in skivan.
2. Stäng luckan.
3. Sätt på spelaren.

2.16 Spela upp en DVD-skiva
1. Sätt in skivan.
2. Stäng luckan.
3. Sätt på spelaren.

2.17 Spela upp en DVD-skiva
1. Sätt in skivan.
2. Stäng luckan.
3. Sätt på spelaren.

2.18 Spela upp en DVD-skiva
1. Sätt in skivan.
2. Stäng luckan.
3. Sätt på spelaren.

2.19 Spela upp en DVD-skiva
1. Sätt in skivan.
2. Stäng luckan.
3. Sätt på spelaren.

2.20 Spela upp en DVD-skiva
1. Sätt in skivan.
2. Stäng luckan.
3. Sätt på spelaren.

2.21 Spela upp en DVD-skiva
1. Sätt in skivan.
2. Stäng luckan.
3. Sätt på spelaren.

2.22 Spela upp en DVD-skiva
1. Sätt in skivan.
2. Stäng luckan.
3. Sätt på spelaren.

2.23 Spela upp en DVD-skiva
1. Sätt in skivan.
2. Stäng luckan.
3. Sätt på spelaren.

10 Inställningsfunktioner
1. Tryck på den vill maximeras upplevelsen av uppsättningen användare av SETUP (installeringar).

1.1 Kontrollpaneler och funktionskomponenter
1.1.1 Betjeningknapp
1.1.2 Avstängningsknapp

1.2 Avstängningsknapp
1.2.1 Avstängningsknapp

1.3 Avstängningsknapp
1.3.1 Avstängningsknapp

1.4 Avstängningsknapp
1.4.1 Avstängningsknapp

1.5 Avstängningsknapp
1.5.1 Avstängningsknapp

1.6 Avstängningsknapp
1.6.1 Avstängningsknapp

1.7 Avstängningsknapp
1.7.1 Avstängningsknapp

1.8 Avstängningsknapp
1.8.1 Avstängningsknapp

1.9 Avstängningsknapp
1.9.1 Avstängningsknapp

1.10 Avstängningsknapp
1.10.1 Avstängningsknapp

1.11 Avstängningsknapp
1.11.1 Avstängningsknapp

1.12 Avstängningsknapp
1.12.1 Avstängningsknapp

1.13 Avstängningsknapp
1.13.1 Avstängningsknapp

1.14 Avstängningsknapp
1.14.1 Avstängningsknapp

1.15 Avstängningsknapp
1.15.1 Avstängningsknapp

1.16 Avstängningsknapp
1.16.1 Avstängningsknapp

1.17 Avstängningsknapp
1.17.1 Avstängningsknapp

1.18 Avstängningsknapp
1.18.1 Avstängningsknapp

11 Felfixning
1.1.1 Felfixning

11.1 Felfixning
11.1.1 Felfixning

11.2 Felfixning
11.2.1 Felfixning

11.3 Felfixning
11.3.1 Felfixning

11.4 Felfixning
11.4.1 Felfixning

11.5 Felfixning
11.5.1 Felfixning

11.6 Felfixning
11.6.1 Felfixning

11.7 Felfixning
11.7.1 Felfixning

11.8 Felfixning
11.8.1 Felfixning

11.9 Felfixning
11.9.1 Felfixning

11.10 Felfixning
11.10.1 Felfixning

11.11 Felfixning
11.11.1 Felfixning

11.12 Felfixning
11.12.1 Felfixning

11.13 Felfixning
11.13.1 Felfixning

11.14 Felfixning
11.14.1 Felfixning

11.15 Felfixning
11.15.1 Felfixning

11.16 Felfixning
11.16.1 Felfixning

11.17 Felfixning
11.17.1 Felfixning

11.18 Felfixning
11.18.1 Felfixning

12 Tekniska data
12.1 Tekniska data

12.2 Tekniska data
12.2.1 Tekniska data

12.3 Tekniska data
12.3.1 Tekniska data

12.4 Tekniska data
12.4.1 Tekniska data

12.5 Tekniska data
12.5.1 Tekniska data

12.6 Tekniska data
12.6.1 Tekniska data

12.7 Tekniska data
12.7.1 Tekniska data

12.8 Tekniska data
12.8.1 Tekniska data

12.9 Tekniska data
12.9.1 Tekniska data

12.10 Tekniska data
12.10.1 Tekniska data

12.11 Tekniska data
12.11.1 Tekniska data

12.12 Tekniska data
12.12.1 Tekniska data

12.13 Tekniska data
12.13.1 Tekniska data

12.14 Tekniska data
12.14.1 Tekniska data

12.15 Tekniska data
12.15.1 Tekniska data

12.16 Tekniska data
12.16.1 Tekniska data

12.17 Tekniska data
12.17.1 Tekniska data

12.18 Tekniska data
12.18.1 Tekniska data

12.19 Tekniska data
12.19.1 Tekniska data

13 Allmän förklaring
13.1 Allmän förklaring

13.2 Allmän förklaring
13.2.1 Allmän förklaring

13.3 Allmän förklaring
13.3.1 Allmän förklaring

13.4 Allmän förklaring
13.4.1 Allmän förklaring

13.5 Allmän förklaring
13.5.1 Allmän förklaring

13.6 Allmän förklaring
13.6.1 Allmän förklaring

13.7 Allmän förklaring
13.7.1 Allmän förklaring

13.8 Allmän förklaring
13.8.1 Allmän förklaring

13.9 Allmän förklaring
13.9.1 Allmän förklaring

13.10 Allmän förklaring
13.10.1 Allmän förklaring

13.11 Allmän förklaring
13.11.1 Allmän förklaring

13.12 Allmän förklaring
13.12.1 Allmän förklaring

13.13 Allmän förklaring
13.13.1 Allmän förklaring

13.14 Allmän förklaring
13.14.1 Allmän förklaring

13.15 Allmän förklaring
13.15.1 Allmän förklaring

13.16 Allmän förklaring
13.16.1 Allmän förklaring

13.17 Allmän förklaring
13.17.1 Allmän förklaring

13.18 Allmän förklaring
13.18.1 Allmän förklaring

13.19 Allmän förklaring
13.19.1 Allmän förklaring

14 Avstängningsknapp
14.1 Avstängningsknapp

14.2 Avstängningsknapp
14.2.1 Avstängningsknapp

14.3 Avstängningsknapp
14.3.1 Avstängningsknapp

14.4 Avstängningsknapp
14.4.1 Avstängningsknapp

14.5 Avstängningsknapp
14.5.1 Avstängningsknapp

14.6 Avstängningsknapp
14.6.1 Avstängningsknapp

14.7 Avstängningsknapp
14.7.1 Avstängningsknapp

14.8 Avstängningsknapp
14.8.1 Avstängningsknapp

14.9 Avstängningsknapp
14.9.1 Avstängningsknapp

14.10 Avstängningsknapp
14.10.1 Avstängningsknapp

14.11 Avstängningsknapp
14.11.1 Avstängningsknapp

14.12 Avstängningsknapp
14.12.1 Avstängningsknapp

14.13 Avstängningsknapp
14.13.1 Avstängningsknapp

14.14 Avstängningsknapp
14.14.1 Avstängningsknapp

14.15 Avstängningsknapp
14.15.1 Avstängningsknapp

14.16 Avstängningsknapp
14.16.1 Avstängningsknapp

14.17 Avstängningsknapp
14.17.1 Avstängningsknapp

14.18 Avstängningsknapp
14.18.1 Avstängningsknapp

14.19 Avstängningsknapp
14.19.1 Avstängningsknapp

15 Avstängningsknapp
15.1 Avstängningsknapp

15.2 Avstängningsknapp
15.2.1 Avstängningsknapp

15.3 Avstängningsknapp
15.3.1 Avstängningsknapp

15.4 Avstängningsknapp
15.4.1 Avstängningsknapp

15.5 Avstängningsknapp
15.5.1 Avstängningsknapp

15.6 Avstängningsknapp
15.6.1 Avstängningsknapp

15.7 Avstängningsknapp
15.7.1 Avstängningsknapp

15.8 Avstängningsknapp
15.8.1 Avstängningsknapp

15.9 Avstängningsknapp
15.9.1 Avstängningsknapp

15.10 Avstängningsknapp
15.10.1 Avstängningsknapp

15.11 Avstängningsknapp
15.11.1 Avstängningsknapp

15.12 Avstängningsknapp
15.12.1 Avstängningsknapp

15.13 Avstängningsknapp
15.13.1 Avstängningsknapp

15.14 Avstängningsknapp
15.14.1 Avstängningsknapp

15.15 Avstängningsknapp
15.15.1 Avstängningsknapp

15.16 Avstängningsknapp
15.16.1 Avstängningsknapp

15.17 Avstängningsknapp
15.17.1 Avstängningsknapp

15.18 Avstängningsknapp
15.18.1 Avstängningsknapp

15.19 Avstängningsknapp
15.19.1 Avstängningsknapp

Svenska Innehåll

1 Reglage och funktionskomponenter
1.1 Huvudenhetens reglage

1.2 Framsidan på spelaren (se bild 1)

1.3 HÖRNING

1.4 HÖRNING

1.5 HÖRNING

1.6 HÖRNING

1.7 HÖRNING

1.8 HÖRNING

1.9 HÖRNING

1.10 HÖRNING

1.11 HÖRNING

6 Grundfunktion
6.1 Inställning av start

6.2 Sätt in skivor och starta

6.3 Spela upp en DVD-skiva

6.4 Spela upp en ljud- eller video-CD-skiva

6.5 Spela upp MP3-CD-skivor

6.6 Spela upp JPEGBilder

6.7 Spela upp JPEGBilder

6.8 Spela upp JPEGBilder

6.9 Spela upp JPEGBilder

6.10 Spela upp JPEGBilder

6.11 Spela upp JPEGBilder

6.12 Spela upp JPEGBilder

11 Felfixning
11.1 Felfixning

11.2 Felfixning

11.3 Felfixning

11.4 Felfixning

11.5 Felfixning

11.6 Felfixning

11.7 Felfixning

11.8 Felfixning

11.9 Felfixning

11.10 Felfixning

11.11 Felfixning

11.12 Felfixning

12 Tekniska data
12.1 Tekniska data

12.2 Tekniska data

12.3 Tekniska data

12.4 Tekniska data

12.5 Tekniska data

12.6 Tekniska data

12.7 Tekniska data

12.8 Tekniska data

12.9 Tekniska data

12.10 Tekniska data

12.11 Tekniska data

12.12 Tekniska data