

# LAIKRODIS-RADIJO IMTUVAS AJ210

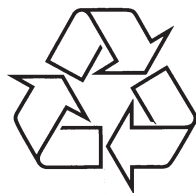

Daugiau apie firmos "Philips" gaminius galite sužinoti  
pasauliniame Interneto tinkle. Svetainės adresas:  
<http://www.philips.com>

Naudojimosi instrukcijų knygelė



## PROBLEMŲ SPRENDIMAS

Jeigu įrenginys neveikia taip, kaip turėtų, pirmiausia patikrinkite visus apačioje aprašytus punktus, ir tik po to neškite jį taisyti. Jeigu jums nepasiseka ištaisyti gedimo naudojant patarimus apačioje, susisiekite su pardavėju arba serviso centru.

**ĮSPĖJIMAS:** Neatidarinėkite įrenginio, nes galite patirti elektros iškvovą. Jokiais būdais nebandykite taisyti įrenginio patys, nes taip panaikinsite jam suteiktą garantiją.

### Nėra garso.

- Nenustatytas garsumas.
- Nustatykite garsumą (VOLUME).

### Ekrane trikdžiai / nereaguojama į mygtukų paspaudimus.

- Elektros perkrova.
- Spauskite RESET mygtuką, esantį įrenginio apačioje, naudodami tušinuką.

### Trūkinėjantis garsas per FM transliaciją.

- Silpnas signalas.
- Ištieskite ir nureguliuokite laidinę anteną.

### Neveikia žadintuvas

- Nenustatytas žadintuvo laikas/režimas.
- Skaitykite skyrių **Žadintuvo nustatymas**.
- Nepasirinktas žadintuvo režimas.
- Skaitykite skyrių **Žadintuvo nustatymas**.
- Per mažas radijo garsumo lygis.
- Padidinkite garsumo lygį.

### ĮSPĖJIMAS

- Aukšta įtampa! Neatidarinėkite. Jūs rizikuojate patirti elektros iškvovą. Įrenginyje nėra dalių, kurias galite pataisyti patys.
- Įrenginio modifikavimas gali sukelti kenksmingą EMC radiaciją arba kitą pavojingą efektą.

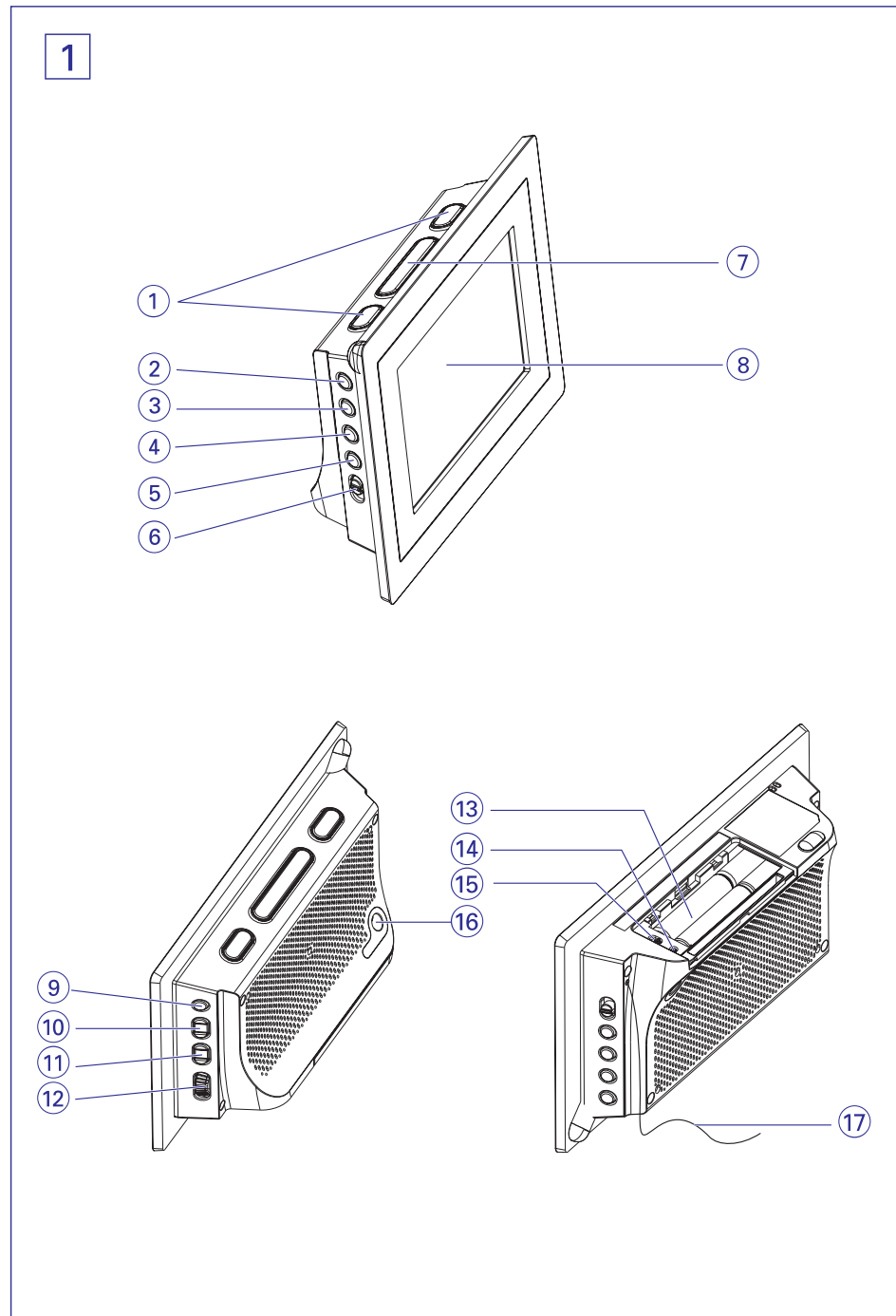

2

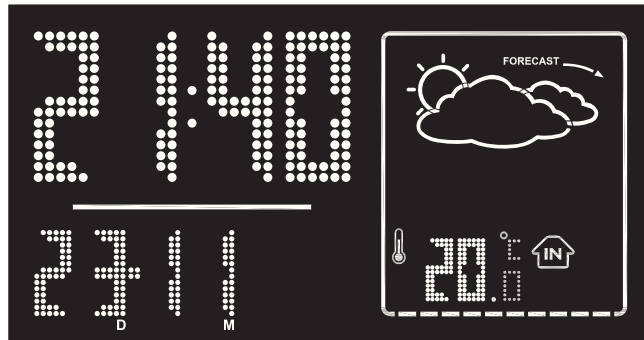

3

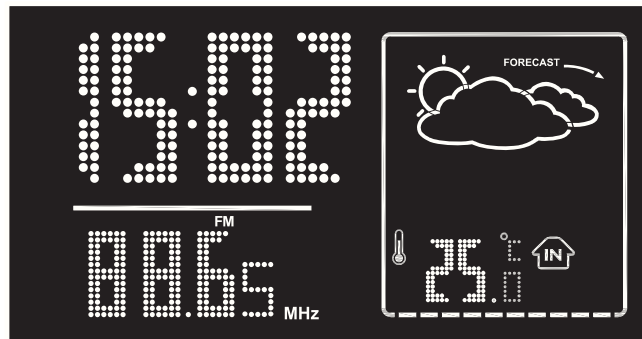

4

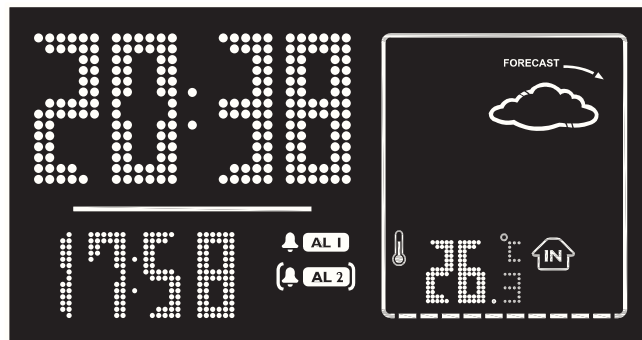

### Saugumas ir bendra priežiūra

- Jei neketinate naudotis laikrodžiu-radijo imtuvu ilgesnį laiką, išjunkite maitinimo laidą iš elektros lizdo.
- Pastatykite įrenginį ant kieto ir plokščio paviršiaus, kad įrenginys nebūtų pasviręs.
- Pastatykite įrenginį šalia elektros lizdo.
- Ant aparato negali lašėti ir tykšti skysčiai.
- Saugokite įrenginį ir maitinimo elementus nuo drėgmės, lietaus, smėlio arba didelio karščio, sukkelto šildytuvų arba tiesioginių saulės spindulių.
- Ant aparato nestatykite objektų, kuriuose yra skysčių, pavyzdžiui, vazų.
- Ant aparato nestatykite ir atviros liepsnos šaltinių, tokių kaip degančios žvakės.
- Neuždenkite įrenginio. Norint išvengti perkaitimo, būtinas bent 15cm atstumas tarp ventilacijos angų ir šalia esančių paviršių.
- Mechaninės aparato dalys turi savaime susitepančius guolius, tad papildomai tepti alyva jo nereikia.
- Norėdami išvalyti įrenginį, naudokite sausą medžiagą. Nenaudokite valiklių, kurių sudėtyje yra alkoholio, amoniako, benzolo arba šlifuojamo pobūdžio medžiagų, nes taip galite nepataisomai sugadinti įrenginio paviršius.

### Seno produkto išmetimas

Jūsų produktas pagamintas iš aukštos kokybės medžiagų ir komponentų, kurie gali būti perdirbti arba panaudoti dar kartą.

Jeigu šis nubraukto konteinerio simbolis yra prie produkto, tai reiškia, kad produktas pagamintas pagal Europos Direktyvą 2002/96/EC.

Pasidomėkite apie vietinę elektros ir elektroninių prietaisų surinkimo sistemą.

Prašome laikytis vietinių taisyklių ir neišmesti senų įrenginių kartu su kitomis buitinėmis šiukšlėmis. Teisingas senų produktų išmetimas nedarys žalos aplinkai ir žmonių sveikatai.



### Aplinkosaugos informacija

Pakuotėje nėra panaudota nereikalingų medžiagų. Pakuotę galite lengvai išskirstyti į tris medžiagas: kartoną, polistirolą ir plastiką.

**Jūsų įrenginys sudarytas iš medžiagų, kurios gali būti perdirbtos tame besispecializuojančioje įmonėje. Prašome susižinoti vietines taisykles, nustatančias pakuotės, maitinimo elementų bei senų įrenginių išmetimo tvarką.**

## “SLEEP“ FUNKCIJA

Laikrodis-radijo imtuvas turi integruotą “sleep“ taimerį, leidžiantį įrenginiui automatiškai išsijungti grojant radiją po tam tikro nustatyto laiko.

### “Sleep“ laiko nustatymas

1. Radijo grojimo metu nustatykite savo taimerį pakartotinai spausdami **SLEEP** mygtuką tol, kol pamatysite norimą taimerio laiką.  
→ Galimi šie pasirinkimai (laikas minutėmis):  
10 → 20 → 30 → 60 → 90 → 120  
→ OFF → 10
2. Įrenginys automatiškai išsijungs po nustatyto laiko.
3. **Norėdami atšaukti įrenginio išsijungimo** (taimerio) funkciją, spauskite **SLEEP** vieną arba kelis kartus, kol pasirodys “OFF“ užrašas, arba spauskite **RADIO ON/OFF** mygtuką, kad

išjungtumėte įrenginį į budėjimo režimą.

→ Užrašas “SLEEP“ dings tada, kai “sleep“ funkcija bus išjungta.

### Pastaba:

– “Sleep“ funkcija neturi įtakos jūsų žadintuvo nustatymams.

### Apšvietimo ryškumas

Spauskite **REPEAT ALARM / brightness control** vieną arba kelis kartus.

- Ekraną apšvietimo ryškumą galite pareguliuoti : **Bright → Low → Off → Bright** (Šviesus Tamsus Išjungtas Šviesus)

### Nusilpusių maitinimo elementų indikatorius





Kai įrenginio maitinimo elementai silpsta, ekranėlyje bus rodomas nusilpusių elementų simbolis. Taip būsite informuoti, kad maitinimo elementus reikia pakeisti.

## ORŲ PROGNOZĖ IR PATALPOS TEMPERATŪRA

### Orų prognozė

Įrenginys gali nustatyti atmosferos slėgio pokyčius. Pagal surinktą informaciją, jis gali pateikti orų prognozė artimiausiomis 12-ai 24-ioms valandoms. Vietovė, kurioje orų prognozė turėtų pasitvirtinti, apima nuo 30 iki 50 km.

- Orų prognozė bus simbolizuojama animuotu grafiniu paveikslėliu bei skirtingomis spalvomis viršutiniame kairiajame įrenginio kampe. Žiūrėkite žemiau pateiktą paveikslėlį.

LCD ekranėlis	Apšvietimo spalva
	Amber
	Light blue
	Blue
	Purple
	Red

### Apie apšvietimo spalvą

- Veikiant iš maitinimo elementų: Apšvietimas įsijungia 10-iai sekundžių po kiekvieno naujo atmosferos slėgio matavimo arba po bet kurio mygtuko paspaudimo.
- Veikiant iš elektros maitinimo: Apšvietimas visada pasirodys, kai tik įrenginys bus įjungiamas. Kad nustatytumėte apšvietimo įsijungimą tik tokiais atvejais, kaip aprašyta maitinimo elementų atveju, spauskite ir laikykite nuspaudę **REPEAT ALARM / BRIGHTNESS CONTROL** mygtuką.

### Pastabos:

- Orų prognozė pagal atmosferos slėgio matavimą gali šiek tiek skirtis nuo realios orų situacijos.
- Šio įrenginio pateikta orų prognozė taikytina ateinančiam intervalui tarp 12-os ir 24-ų valandų. Ji nebūtinai atspindės esamą orų situaciją.

### Patalpos temperatūra

- Įrenginys gali išmatuoti ir pateikti patalpos temperatūrą Celsijaus (°C) arba Farenheito sistemose (°F). Kad pasirinktumėte tarp Celsijaus (°C) ir Farenheito (°F), naudokitės (°C °F) jungikliu (esančiu maitinimo elementams skirtoje vietoje).

## PATEIKTI PRIEDAI

- 1 X AC 7.5V adapteris (Įvestis: 220-230V ~50Hz 300A, Išvestis: 7.5V === 250mA)

## VALDYMAS (ŽIŪRĖKITE 1 PAV.)

### 1. ALM 1 / ALM 2

- aktyvuoja / patvirtina ALARM 1 / ALARM 2 žadintuvų nustatymus
- išjungia žadintuvą

### 2. RADIO ON / OFF

- įjungia / išjungia radiją
- įjungia įrenginį arba išjungia jį į budėjimo režimą
- išjungia veikiančią žadintuvo skambutį arba radiją 24-ioms valandoms.
- išjungia užmiegantį “sleep“ taimerį

### 3. TIME SET

- aktyvuoja / patvirtina laikrodžio/datos nustatymus

### 4. AUTO SCAN

- Programuoja iš anksto nustatytas radijo stotis

### 5. DATE

- Budėjimo režime rodo laiko ir datos informaciją
- Laiko nustatymo metu sukeičia vietomis mėnesio ir dienos informacijos laukelius

### 6. RADIO BUZZ

- Pasirenka žadintuvo skambučio režimą: radijas arba skambutis

### 7. REPEAT ALARM / BRIGHTNESS CONTROL

- Paspaudus išjungia žadintuvą 9-ioms minutėms
- Pakeičia ekranėlio apšvietimo ryškumo lygį

### 8. LCD Display

- Rodo laiką / žadintuvo įsijungimo laiką

arba radijo ir orų prognozės informaciją

### 9. SLEEP/ALARM RESET

- Išjungia radiją į “taimerio“ režimą
- Pareguliuoja taimerio nustatymus radijo grojimui
- Išjungia veikiančią žadintuvo skambutį arba radiją 24-ioms valandoms

### 10. PRESET +/-

- Pasirenka iš anksto nustatytą radijo stotį
- Pakeičia ekranėlio apšvietimo ryškumo lygį

### 11. TUNING +/-

- Nustato radijo stotis
- Pareguliuoja laiką / žadintuvo įsijungimo laiką

### 12. VOL

- Pareguliuoja garsumo lygį

### 13. Maitinimo elementų vieta

- Atidarykite dangtelį, norėdami įdėti 4-is 1.5V AAA tipo maitinimo elementus

### 14. RESET

- Spauskite, jei įrenginys / ekranėlis nereaguoja į jokių mygtuko paspaudimą

### 15. (°C °F) Jungiklis

- spauskite norėdami pasirinkti Celsijaus (°C) arba Farenheito (°F) sistemą temperatūros rodymui

### 16. DC 7.5V

- Lizdas AC/DC 7.5V adapteriui

### 17. Antena

- FM antena FM ryšio pagerinimui

## MAITINIMAS

Įsitikinkite, kad prieš dedant maitinimo elementus, maitinimo laidas būtų atjungtas nuo elektros lizdo bei jūsų įrenginio.

### Maitinimo elementai (nepateikti)

1. Nuimkite dangtelį ir įdėkite 4 AAA tipo

maitinimo elementus, tinkamai suderindami puses pagal “+“ ir “-“ ženklus.

2. Uždėkite atgal dangtelį, įsitikindami, jog maitinimo elementai tvirtai ir tinkamai laikosi savo vietose. Įrenginys paruoštas naudojimui

## LAIKRODIS

Maitinimo elementuose yra cheminių medžiagų, tad tinkamai jais pasirūpinkite prieš išmesdami.

Maitinimo Adapteris.

Pastaba: Išimkite maitinimo elementus tada, kai norėsite naudotis AC maitinimo adapteriu.

1. Prijunkite maitinimo adapterį prie įrenginio

## LAIKRODIS

Laikrodžio ir datos nustatymas (žiūrėkite 2 pav.)

Laikrodis naudoja 24-ių valandų formatą.

1. Spauskite ir 2 sekundes laikykite nuspaudę **TIME SET**.  
→ Pradės mirksėti metų skaitmenys.
2. Laikykite nuspaudę arba pakartotinai spauskite **TUNING +/-** mygtuką, kad nustatytumėte laiką.
- Kai nustatinėsite mėnesį ir dieną, galite

## SKAITMENINIS TIUNERIS

Radio stoties suradimas

1. Spauskite **RADIO ON/OFF** mygtuką, kad įjungtumėte radiją (tik FM bangos).  
→ Ekranėlyje bus rodoma radijo stoties dažnis ir bangos tipas. (Žiūrėkite 3 pav).
2. Nuspauskite ir laikykite nuspaudę **TUNING +/-** mygtuką, kol ekranėlyje rodomas dažnis ims keistis.  
→ Radijas automatiškai nustatys groti stotį su pakankamai stipriu radijo signalu.
3. Jei reikia, kartokite 2 žingsnį, kol rasite norimą radijo stotį.
- Norėdami nustatyti stotį su silpnu signalu, spauskite **TUNING +/-** mygtuką kelis kartus tol, kol rasite geriausią signalą.

Norėdami pagerinti signalo transliaciją:

FM: Ištieskite ir pareguliuokite laidinę anteną, kol rasite optimalų signalą.

Radiojo stočių išsaugojimas

Atmintyje galite išsaugoti iki 10 radijo stočių (10 FM). Tai galite padaryti rankiniu būdu arba automatiškai.

DC 7.5V lizdo ir prie elektros lizdo.

**Naudingi patarimai:**

Norėdami nesugadinti įrenginio, naudokite tik pateiktą adapterį!

**Informacija nurodanti įrenginio tipą yra įrenginio apačioje.**

Šis įrenginys atitinka Europos Bendrijos nustatytus reikalavimus radijo trikdžiams.

paspausti **DATE** mygtuką, kad pakeistumėte mėnesį ir dienas vietomis.

3. Spauskite **TIME SET**, kad patvirtintumėte nustatymus.  
→ Ims mirksėti mėnesių skaitmenys.
4. Kartokite **2-3 žingsnius**, kad užbaigtumėte mėnesio, dienos, valandos bei minučių nustatymus.

**Energijos naudojimas budėjimo režime**

(laikrodžio režime).....1.5W

**Programavimas (išsaugojimas) rankiniu būdu**

1. Nureguliuokite norimą radijo stotį (skaičiuokite skyrų "Radijo stoties suradimas").
2. Nuspauskite ir laikykite nuspaudę **PRESET +/-** mygtuką, kad aktyvuotumėte programavimo režimą.  
→ Ekranėlyje: mirksi užrašas **PRESET**.
3. Dar kartą spauskite **PRESET +/-** mygtuką vieną ar kelis kartus, kad priskirtumėte stočiai numerį nuo 1 iki 10.
4. Kartokite 1-3 žingsnius, norėdami išsaugoti kitas stotis.

**Naudingi patarimai:**

– Išsaugotą stotį galėsite ištrinti jos vietoje išsaugodami kitą stotį.

**Automatinis išsaugojimas**

Šios funkcijos dėka stotys bus automatiškai išsaugomos, pradėdant nuo 1-os stoties. Visos kitos anksčiau išsaugotos radijo stotys, pavyzdžiui, rankiniu būdu išsaugotos radijo stotys, bus ištrintos.

## SKAITMENINIS TIUNERIS

1. Radijo režime spauskite **AUTO SCAN** mygtuką, kol ekranėlyje ims keistis radijo stočių dažniai.  
→ Bus išsaugotos visos galimos radijo stotys (FM). Po to, kai bus išsaugotos visos stotys, bus pradėta groti pirmuoju numeriu išsaugota radijo stotis.

## ŽADINTUVO NAUDOJIMAS

AJ210 leis jums vienu metu nustatyti iš karto du žadintuvus (ALARM 1 ir ALARM 2). Suveikę šie žadintuvai gali pypsėti arba įsijungti radijo režime. Prieš naudodamiesi žadintuvu, nepamirškite teisingai nustatyti laikrodžio.

**Žadintuvo laiko nustatymas**

1. Trumpai spustelkite **ALM 1** arba **ALM 2**, kad ekranėlyje pamatytumėte AL1 arba AL2 ikoną.

## ŽADINTUVAS

4. Spauskite **ALM 1 / ALM 2**, kad patvirtintumėte nustatymus.  
→ Ims mirksėti AL1/AL2 ikonos bei minučių skaitmenys.
5. Laikykite nuspaudę arba kelis kartus spauskite **TUNING +/-** mygtuką, kad nustatytumėte minutes.
6. Spauskite **ALM 1 / ALM 2**, kad patvirtintumėte nustatymus.

**Naudingi patarimai:**

– Budėjimo režime spauskite **DATE**, kad pamatytumėte mėnesio ir dienos informaciją. Radijo režime, norėdami pamatyti žadintuvo nustatymus, spauskite **ALM 1 / ALM 2**.

**Žadintuvo režimo pasirinkimas (aktyvavimas)**

1. Spauskite **RADIO ON/OFF**, kad išjungtumėte įrenginį į budėjimo režimą.
2. Pasirinkite žadintuvo režimą: radiją arba pypsėjimą, spausdami **RADIO-BUZ** mygtuką.
3. Spauskite **ALM 1 / ALM 2**, kad ekranėlyje pamatytumėte **▲**.  
→ Kai žadintuvus aktyvuotas, ekranėlyje matysite **▲** simbolį. (Žiūrėkite 4 pav.).
- Nustatytu žadintuvo įsijungimo laiku automatiškai įsijungs radijas arba pypsėjimas.
1. Nustatytu žadintuvo įsijungimo laiku radijas

**Norėdami klausytis išsaugotos radijo stoties**

Spauskite **PRESET +/-** mygtuką vieną ar kelis kartus, kol išgirsite ir ekranėlyje pamatysite norimą radijo stotį.

2. Spauskite **ALM 1 / ALM 2** ir laikykite nuspaudę dvi sekundes.  
→ Ims mirksėti valandų skaitmenys.
3. Laikykite nuspaudę arba kelis kartus spauskite **TUNING +/-** mygtuką, kad nustatytumėte valandas.

arba pypsėjimas įsijungs automatiškai.

**Žadintuvo išjungimas**

Žadintuvą išjungti galite trim būdais. Žadintuvui pradėjus veikti bus aktyvuota **DAILY ALARM RESET** (žadintuvo išjungimas dienai) funkcija. Funkcija bus negalima tik tuo atveju, jei pilnai išjungtumėte žadintuvą.

**Žadintuvo išjungimas dienai**

Jei norite išjungti žadintuvą, tačiau pageidaujate, kad jis veiktų tuo pačiu metu kitą dieną:

1. Žadintuvui įsijungus, vieną kartą paspauskite **SLEEP / ALARM RESET** arba **RADIO ON/OFF**.

**Pasikartojantis žadintuvus**

Šios funkcijos pagalba žadintuvus įsijungs pakartotinai kas 9-ias minutes.

1. Žadintuvui įsijungus, vieną kartą paspauskite **REPEAT ALARM / BRIGHTNESS CONTROL**.

**Pilnas žadintuvo išjungimas**

Vieną arba kelis kartus paspauskite atitinkamai **ALM 1** arba **ALM 2** mygtukus, kol dings **▲** simbolis.