

User manual

Manuel d'utilisation

Manual del usuario

Benutzerhandbuch



## Important notes for users in the U.K.

### Mains plug

This apparatus is fitted with an approved 13 Amp plug. To change a fuse in this type of plug proceed as follows:

- 1 Remove fuse cover and fuse.
- 2 Fix new fuse which should be a BS1362 5 Amp, A.S.T.A. or BSI approved type.
- 3 Refit the fuse cover:

If the fitted plug is not suitable for your socket outlets, it should be cut off and an appropriate plug fitted in its place.

If the mains plug contains a fuse, this should have a value of 5 Amp. If a plug without a fuse is used, the fuse at the distribution board should not be greater than 5 Amp.

**Note: The severed plug must be disposed of to avoid a possible shock hazard should it be inserted into a 13 Amp socket elsewhere.**

### How to connect a plug

The wires in the mains lead are coloured with the following code: blue = neutral (N), brown = live (L).

- As these colours may not correspond with the colour markings identifying the terminals in your plug, proceed as follows:
  - Connect the blue wire to the terminal marked N or coloured black.
  - Connect the brown wire to the terminal marked L or coloured red.
  - Do not connect either wire to the earth terminal in the plug, marked E (or  $\text{⏏}$ ) or coloured green (or green and yellow).

Before replacing the plug cover, make certain that the cord grip is clamped over the sheath of the lead - not simply over the two wires.

### Copyright in the U.K.

Recording and playback of material may require consent. See Copyright Act 1956 and The Performer's Protection Acts 1958 to 1972.

## Norge

Typeskilt finnes på apparatens underside.

**Observer: Nettbryteren er sekundert innkopleet. Den innebygde nettdelen er derfor ikke frakopleet nettet så lenge apparatet er tilsluttet nettkontakten.**

For å redusere faren for brann eller elektrisk støt, skal apparatet ikke utsettes for regn eller fuktighet.

<b>CE 0682</b>  <b>R&amp;TTE Directive 1999/5/EC</b>									
BE	✓	DK	✓	GR	✓	ES	✓	FR	✓
IE	✓	IT	✓	LU	✓	NL	✓	AT	✓
PT	✓	FI	✓	SE	✓	UK	✓	NO	✓
DE	✓	CH	✓	PL	✓	HU	✓	SK	✓
CZ	✓								

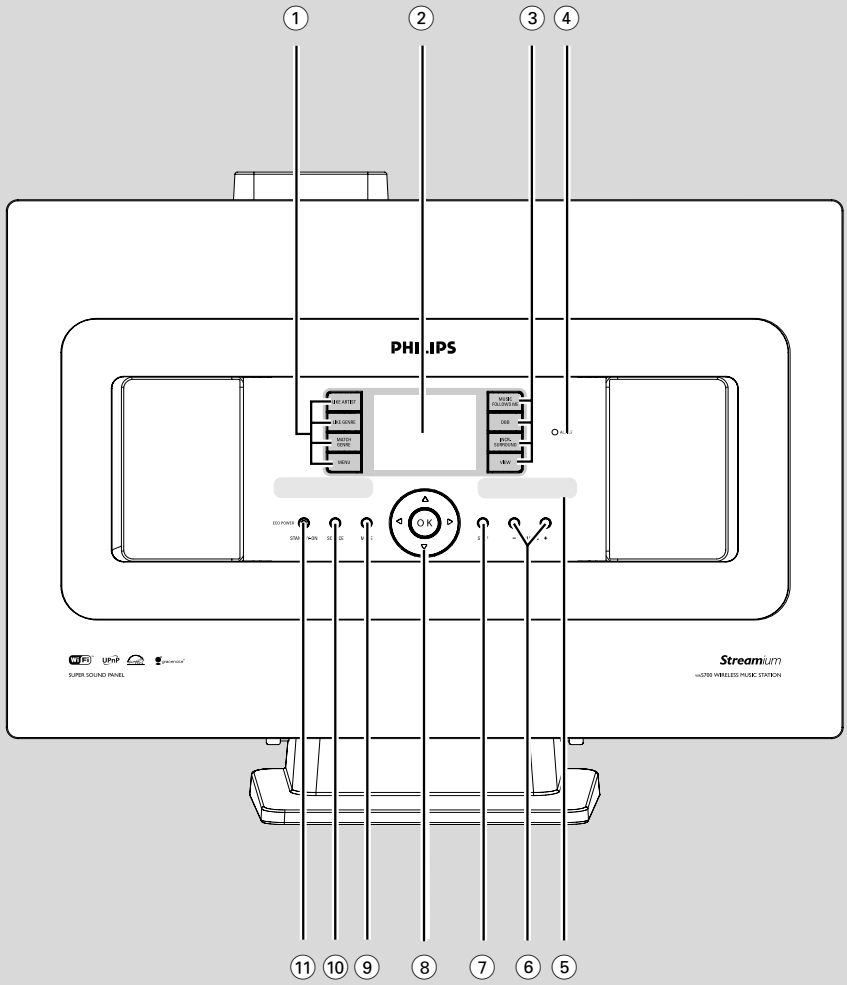



# PHILIPS

## Philips Consumer Electronics

---

HK- 0528-WAS700  
(report No.)

### EC DECLARATION OF CONFORMITY

We,

Philips Consumer Electronics  
(manufacturer's name)

Philips, Glaslaan 2, 5616 JB Eindhoven, The Netherlands  
(manufacturer's address)

declare under our responsibility that the electrical product:

Philips  
(name)

WAS700 /22/25/05  
(type or model)

Wireless Music Station  
(product description)

to which this declaration relates is in conformity with the following standards:

EN55013 : 2001	EN 300 328 : 2003
EN55020 : 2002	EN 301 489-1 : 2002
EN 55022: 1998	EN 301 489-17: 2002
EN 55024: 1998	EN 50371 : 2002
EN 60065: 1998	

*(title and/or number and date of issue of the standards)*

following the provisions of R &TTE Directive 1999/5/EC ( incl. 89/336/EEC & 73/23/EEC & 93/68/EEC directives and is produced by a manufacturing organization on ISO 9000 level.

Eindhoven,  
July 14, 2005  
(place, date)

Cor Luijks  
Technology Manager  
(signature, name and function)

## LGPL Library written offer

This product contains Linux 2.4.27-vrsl, that is made available under the GNU LGPL license version 2.1 (hereafter called "the Library").

Philips Electronics Hong Kong Ltd. hereby offers to deliver or make available, upon request, for a charge no more than the cost of physically performing source distribution, a complete machine-readable copy of the corresponding source code of the Library on a medium customarily used for software interchange.

Please contact:

Mr. Bin Li  
 BLC Audio PDCC Development  
 5/F., Philips Electronics Building  
 5 Science Park East Avenue  
 Hong Kong Science Park  
 Shatin Hong Kong

This offer is valid for a period of three years after the date of purchase of this product.

## GPL Package written offer

This product contains Linux 2.4.27-vrsl, that is made available under the GNU GPL license version 2 (hereafter called "the Program").

Philips Electronics Hong Kong Ltd. hereby offers to deliver or make available, upon request, for a charge no more than the cost of physically performing source distribution, a complete machine-readable copy of the corresponding source code of the Program on a medium customarily used for software interchange.

Please contact:

Mr. Bin Li  
 BLC Audio PDCC Development  
 5/F., Philips Electronics Building  
 5 Science Park East Avenue  
 Hong Kong Science Park  
 Shatin Hong Kong

This offer is valid for a period of three years after the date of purchase of this product.

<b>English</b> .....	<b>6</b>
<b>Français</b> .....	<b>34</b>
<b>Español</b> .....	<b>64</b>
<b>Deutsch</b> .....	<b>94</b>

# Inhaltsangabe

---

## Allgemeine Informationen

Über Wireless Music Station WAS700 .....	95
Mitgeliefertes Zubehör .....	95
Philips Online-Unterstützung .....	96
Umweltinformationen .....	97
Wartung und Pflege .....	97
Sicherheitsinformationen .....	97

---

## Bedienelemente

Bedienelemente an der Station .....	98
Fernbedienung der Station .....	99-100

---

## Installation

Platzieren von Station .....	102
Hintere Anschlüsse .....	102-103
Anschließen der Antenne	
Anschließen eines Zusatzgerätes	
Netzbetrieb .....	103
Herstellen der Wi-Fi-Verbindung zwischen	
Center und Station .....	104
Löschen einer Station	

---

## Vorbereitung

Verwendung der Fernbedienung .....	105
Die Fernbedienung des Centers	
Austauschen der Batterien der Fernbedienung	
Verwendung der Navigationstasten .....	106

---

## Grundfunktionen

Umschalten in den Bereitschaftsmodus und	
Auswählen von Funktionen .....	107
Umschalten in den Energiesparmodus/ein .	107
Standby-Automatik .....	107
Lautstärkeregler .....	107
MUTE .....	107-108
Klangregelung .....	108
Equalizer	
Basseinstellung	
Unglaublicher Surroundklang	
Einstellung des Displays .....	109
Auswahl der Sprache .....	109

---

## HD

Abspielen der Festplatte (HD) .....	110
Auswählen und Suchen .....	111
Auswahl eines anderen Albums oder Titels	
Auffinden eines Abschnittes innerhalb	
eines Titels während der Wiedergabe	
Auswahl von Titeln eines bestimmten Interpreten	
Auswahl von Titeln eines bestimmten Genres	
Verschiedene Wiedergabemodi:	
WIEDERHOLEN (REPEAT),	
SHUFFLE(ZUFALLSWIEDERGABE) .....	112
SMART EQUALIZER .....	112
Erstellen einer Wiedergabeliste:	
benutzerspezifische Sammlung Ihrer ...	112-113
Lieblingsmusik	
Löschen einer Wiedergabeliste, eines Albums	
oder eines Titels .....	113
Anzeige von Informationen zum Titel .....	113
Bewegen innerhalb Ihres WiFi-Netzwerks mit	
Center und Stations .....	114-115
MUSIC FOLLOWS ME	
MUSIC BROADCAST	

---

## UKW (FM)-Radio

Einstellen von Radiosendern .....	116
Ab Speichern von Radiosendern .....	116-117
Speicherautomatik: Automatisches Programmieren	
Manuelles Programmieren	
Anhören eines gespeicherten Senders	
RDS .....	117
NEWS (NACHRICHTEN) .....	117
Aktivieren der Nachrichtenfunktion NEWS	
Deaktivieren der Nachrichtenfunktion NEWS	

---

## AUX/SLEEP

AUX (Betrieb von einer externen Quelle) ..	118
SLEEP .....	118

---

## Rücksetzfunktion

Rücksetzfunktion .....	119
------------------------	-----

---

## Technische Daten .....

---

## Fehlersuche .....

---

## Anhang

Montieren Ihrer Station an der Wand .....	123
---	-----

## Über Wireless Music Station WAS700

Es können bis zu 5 **WAS700** Stationen an ein **WAC700** Center angeschlossen werden.

Auf der **WAC700** Festplatte können Audio-CDs gespeichert werden. Alle gespeicherten Musiktitel können drahtlos durch Wi-Fi\*\* vom Center auf die angeschlossenen Stationen gestreamt werden.

So sind Sie nicht von Ihrem CD-Player oder PC usw. abhängig und müssen sich nicht über Kabelverbindungen ärgern. Mit **WACS700** können Sie leicht überall im Haus Ihre Lieblingsmusik hören. Jetzt können Sie Ihre Lieblingsmusik überall im Haus hören.

\*\* Wi-Fi oder IEEE802.11 b/g ist die führende internationale Industriennorm für drahtlose Breitband-Netzwerktechnologie.

## Mitgeliefertes Zubehör

- Fernbedienung der Station mit 1 x Batterie CR2025
- 1 x UKW-Drahtantenne
- 1 x Montagesets (für Station)

**Dieses Gerät entspricht den Funkentstörungsvorschriften der Europäischen Gemeinschaft.**

**Hiermit erklärt Philips Consumer Electronics, BG Audio Video Entertainment die Übereinstimmung des Gerätes WAS700 mit den grundlegenden Anforderungen und den anderen relevanten Festlegungen der Richtlinie 1999/5/EC.**

### VORSICHT

**Ein anderer Gebrauch der Bedienelemente oder Einstellungen oder Ausführung der Vorgänge als in diesem Handbuch beschrieben, kann Sie gefährlicher Strahlung aussetzen oder zu anderem unsicheren Betrieb führen.**

## Philips Online-Unterstützung

Produkte von Philips werden nach dem höchsten Qualitätsstandard konstruiert und hergestellt. Falls Ihr Philips Connected Planet Produkt nicht korrekt funktioniert, empfehlen wir, dass Sie Ihr Bedienungshandbuch prüfen, um sicherzustellen, dass Ihr Produkt richtig angeschlossen und konfiguriert ist.

In der Website für Connected Planet Support **[www.philips.com/support](http://www.philips.com/support)** finden Sie alle Informationen, die Sie benötigen, um dieses Produkt optimal genießen zu können, und auch Informationen zu neuen Produkten in dieser aufregenden Serie, damit Ihnen Unterhaltungselektronik zu Hause noch größeren Genuss verschafft.

Bitte besuchen Sie uns im Internet unter **[www.philips.com/support](http://www.philips.com/support)** und geben Sie Ihren Produktnamen (**WAS700**) für folgende Informationen ein:

- **FAQ** (Häufig gestellte Fragen)
- Aktuellste Bedienungshandbücher und PC-Software-Handbücher
- Firmware-Erweiterungsdateien für **WAS700**
- Neueste Downloads von PC-Software
- Interaktive Störungsbehebung

Da Sie Ihr Produkt erweitern können, empfehlen wir, dass Sie Ihr Produkt auf **[www.philips.com/register](http://www.philips.com/register)** anmelden, so dass wir Sie informieren können, sobald neue, kostenlose Erweiterungen erhältlich sind.

Genießen Sie Ihren **WAS700**!

**Die Modellnummer befindet sich an der Geräterückseite.**



## Umweltinformationen

Alles überflüssige Verpackungsmaterial wurde vermieden. Die Verpackung ist leicht in drei Monomaterialien aufteilbar: Wellpappe, Polystyrol und Kunststoff.

Ihr Gerät besteht aus Materialien, die von darauf spezialisierten Betrieben wiederverwertet werden können. Bitte halten Sie sich beim Recyceln von Verpackungsmaterial, erschöpften Batterien und alter Ausrüstung an örtliche Bestimmungen.

## Entsorgung Ihres Altgerätes

**Ihr Produkt ist aus hochqualitativen Materialien und Bestandteilen hergestellt, die dem Recycling zugeführt und wiederverwertet werden können.**

**Falls dieses Symbol eines durchgestrichenen Müllcontainers auf Rollen auf diesem Produkt angebracht ist, bedeutet dies, dass es von der Europäischen Richtlinie 2002/96/EG erfasst wird.**



**Bitte informieren Sie sich über die örtlichen Sammelstellen für Elektroprodukte und elektronische Geräte.**

**Bitte beachten Sie die lokalen Vorschriften und entsorgen Sie Ihre Altgeräte nicht mit dem normalen Haushaltsmüll. Die korrekte Entsorgung Ihres Altgerätes ist ein Beitrag zur Vermeidung möglicher negativer Folgen für die Umwelt und die menschliche Gesundheit.**

## Wartung und Pflege

### Reinigen des Gehäuses

- Benutzen Sie ein weiches Tuch, das mit einer milden Reinigungslösung angefeuchtet ist. Verwenden Sie keine Lösung, die Alkohol, Spiritus, Ammoniak oder Scheuermittel enthält. Drücken Sie die Lautsprecher nicht fest.

## Sicherheitsinformationen

- Das Gerät auf eine harte, ebene Oberfläche stellen, damit das System waagrecht steht.
- Gerät, Batterien oder CDs nicht Feuchtigkeit, Regen, Sand oder übertriebener Wärme, die auf Heizanlagen oder direkte Sonneneinstrahlung zurückzuführen ist, aussetzen.
- Stellen Sie die Anlage an einem ausreichend belüfteten Ort auf, um Überhitzung im Innern zu vermeiden. Halten Sie mindestens 10 cm (4 Zoll) Freiraum an der Rückseite und Oberseite des Geräts und 5 cm (2 Zoll) an beiden Seiten frei.
- Die Belüftung des Geräts darf nicht dadurch beeinträchtigt werden, dass die Lüftungsöffnungen durch Zeitungen, Tischtücher, Vorhänge etc. abgedeckt werden.
- Der Apparat darf Tropf- und Spritzwasser nicht ausgesetzt werden.
- Stellen Sie keine mit Flüssigkeiten gefüllten Behälter, etwa Vasen, auf den Apparat.
- Stellen Sie keine Gegenstände mit offenen Flammen, etwa angezündete Kerzen, auf das Gerät.
- Die mechanischen Teile des Gerätes enthalten selbstschmierende Lager und dürfen nicht geölt oder geschmiert werden.

# Bedienelemente (Illustrationen auf Seite 3)

## Bedienelemente an der Station (Frontplatte)

### ① SAME ARTIST

- **HD:** spielt alle Titel des aktuellen Interpreten

### SAME GENRE

- **HD:** wählt passende Klangeinstellung für aktuelles Genre

### SMART EQUALIZER

- **HD:** wählt passende Klangeinstellung für aktuelles Genre

### MENU

- Einstieg ins oder Ausstieg aus dem Einstellungsmenü

### ② Display

- zeigt Centers des Status an

### ③ MUSIC FOLLOWS ME

- **HD:** leitet die Musikwiedergabe vom Center zur Station bzw. von der Station zum Station um

### DBB (Dynamic Bass Boost)

- schaltet die Bassanhebung (**DBB1, DBB2, DBB3**) ein oder aus

### INCR. SURROUND

- wählt Surround-Klang

### VIEW

- schaltet zwischen dem Wiedergabedisplay und der früheren Optionsliste um

### ④ ACTIVE

- **HD:** Leuchtet nach Anschluss von Center und Station grün (Nach Einschalten der Station) Leuchtet nach Anschluss von Center und Station grün (Nach Einschalten der Station)

### ⑤ IR

- Sensor für die Infrarot-Fernbedienung  
**Hilfreiche Hinweise:** Richten Sie die Fernbedienung stets auf diesen Sensor.

### ⑥ VOLUME -, +

- stellt die Lautstärke ein

### ⑦ STOP

- stoppt Wiedergabe

### ⑧ ◀ / ▶ / ▲ / ▼

- Navigationstasten (links, rechts, auf, ab) zum Scrollen durch die Optionsliste



- **HD:** kehrt zu vorherigen Optionslisten zurück
- **Radio:** ruft Liste der gespeicherten Sender (Feststationen) auf



- **HD:** überspringt/durchsucht Titel/Abschnitt rückwärts/vorwärts (im Wiedergabebildschirm); schnelles Scrollen der Optionsliste
- **Radio:** stellt Radiosender ein



- bestätigt Auswahl



- **HD:** startet oder unterbricht Wiedergabe

### ⑨ MUTE

- schaltet den Ton vorübergehend ab

### ⑩ SOURCE

- wählt **HD, Radio** oder **AUX** als Tonquelle aus
- **Im Bereitschaftsmodus:** schaltet Center ein und wählt **HD, Radio** oder **AUX** als Tonquelle aus

### ⑪ STANDBY-ON/ ECO POWER

- Drücken Sie diese Taste kurz, um die Station einzuschalten oder in den Bereitschaftsmodus zu schalten;
- Halten Sie diese Taste gedrückt, um die die Station in den Energiesparmodus zu schalten oder einzuschalten

## Fernbedienung der Station

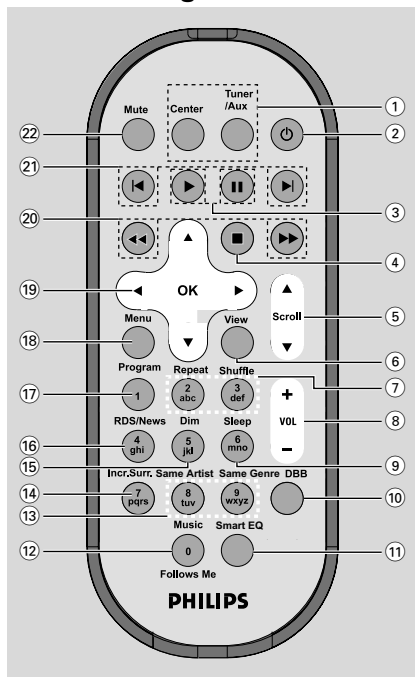

### ① Quellentasten

#### Center

- wählt **HD** als Quelle (befindet sich am Center)
- Im **Bereitschaftsmodus**: schaltet das Gerät ein und wählt **HD** als Quelle (befindet sich am Center)

#### Tuner/Aux

- wählt **Radio** als Quelle oder den Audio-Eingang von einem angeschlossenen Zusatzgerät
- Im **Bereitschaftsmodus**: schaltet das Gerät ein und wählt **Radio** als Quelle oder den Audio-Eingang von einem angeschlossenen Zusatzgerät

### ② $\phi$

- Drücken Sie diese Taste kurz, um das Gerät in den Bereitschaftsmodus zu schalten
- Halten Sie diese Taste gedrückt, um das Gerät in den Energiesparmodus zu schalten oder einzuschalten

### ③ $\blacktriangleright$

- HD**: startet Wiedergabe

### II

- HD**: unterbricht Wiedergabe

### ④ ■

- stoppt Wiedergabe

### ⑤ $\blacktriangle / \blacktriangledown$ Scroll

- scrollt den Anzeigeschirm hinauf bzw. hinunter

### ⑥ View

- schaltet zwischen dem Wiedergabedisplay und der früheren Optionsliste um

### ⑦ Repeat

- wählt Wiedergabewiederholung

#### Shuffle

- wählt Zufallswiedergabe

### ⑧ VOL +, -

- stellt die Lautstärke ein

### ⑨ Sleep

- zum Einstellen/Anzeigen/Ausschalten des Einschlaf timers

### ⑩ DBB (Dynamic Bass Boost)

- schaltet die Bassanhebung (**DBB1, DBB2, DBB3**) ein bzw. aus

### ⑪ Smart EQ

- HD**: wählt passende Klangeinstellung für aktuelles Genre

### ⑫ Music Follows Me

- HD**: leitet die Musikwiedergabe vom Center zur Station bzw. von der Station zum Station um

### ⑬ Same Artist

- HD**: spielt alle Titel des aktuellen Interpreten

#### Same Genre

- HD**: wählt passende Klangeinstellung für aktuelles Genre

### ⑭ Incr. Surr.

- swählt Surround-Klang

### ⑮ Dim

- ändert die Helligkeit der Anzeigebeleuchtung

### ⑯ RDS/NEWS

- Radio**: wählt RDS-Informationen
- HD/AUX**: schaltet die NEWS-Funktion (Nachrichten) ein bzw. aus

### ⑰ Program

- programmiert manuell abgespeicherte Radiosender

### ⑱ Menu

- Einstieg ins oder Ausstieg aus dem Einstellungs-menü

# Bedienelemente

---

## ①9 ◀ / ▶ / ▲ / ▼

- Navigationstasten (links, rechts, auf, ab) zum Scrollen durch die Optionsliste



- **HD:** kehrt zu vorherigen Optionslisten zurück
- **Radio:** ruft Liste der gespeicherten Sender (Feststationen) auf



- **HD:** überspringt/durchsucht Titel/Abschnitt rückwärts/vorwärts (im Wiedergabebildschirm); schnelles Scrollen der Optionsliste
- **Radio:** stellt Radiosender ein



- bestätigt Auswahl

## ②0 ◀◀ / ▶▶

- **HD:** durchsucht Titel/Abschnitt rückwärts/vorwärts (im Wiedergabebildschirm)

## ②1 ◀◀, ▶▶

- **HD:** überspringt Titel/Abschnitt rückwärts/vorwärts (im Wiedergabebildschirm)

## ②2 MUTE

- schaltet den Ton vorübergehend ab

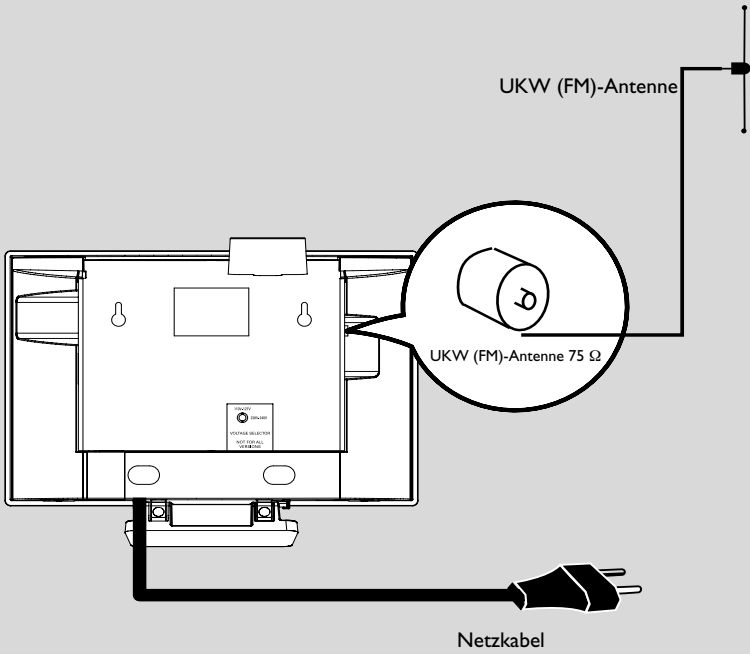

# Installation

## Platzieren von Station

Mit Hilfe der abnehmbaren Ständer und des mitgelieferten Wandmontagesets haben Sie für die Montage von WAS700 Center und Station zwei Möglichkeiten: auf dem Schreibtisch mit Ständern oder an der Wand ohne Ständer.



(auf dem Schreibtisch mit Ständern)  
oder

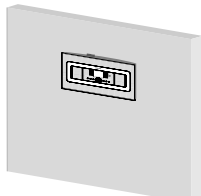

(an der Wand ohne Ständer)

Siehe Anhang: Montieren Station an der Wand für weitere Hinweise zur Wandmontage

### WICHTIG!

- **Bevor Sie sich entscheiden, wo und wie Sie Ihre Station platzieren, probieren Sie die folgenden hinteren Anschlüsse und die Wi-Fi-Verbindung aus, um einen geeigneten Ort zu finden.**
- **Halten Sie Ihre Station von Störungsquellen (Mikrowellenherden, DECT-Telefonen, Bluetooth-Geräten, Schnurlostelefonen, anderen Wi-Fi-Produkten usw.) fern.**

## Hintere Anschlüsse

### Achtung:

**Niemals bei eingeschaltetem Netzschalter Anschlüsse vornehmen oder ändern.**

### (A) Anschließen der Antenne

- 1 Ziehen Sie die Drahtantenne aus und stecken Sie sie in **UKW (FM)-ANTENNE**, wie unten angezeigt.

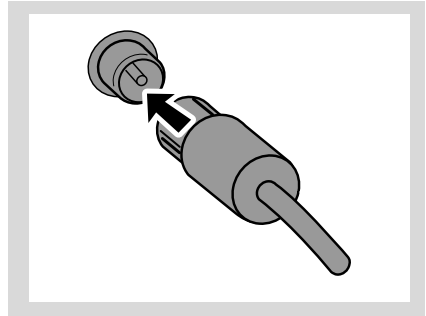

- 2 Zur Verbesserung des UKW (FM)-Empfangs stecken Sie den Stecker der Drahtantenne der Abbildung gemäß in den Stecker des Verlängerungskabels.

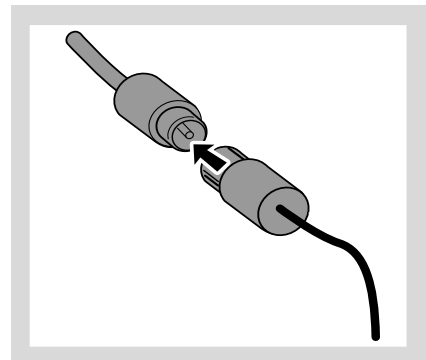

- 3 Ziehen Sie das Verlängerungskabel aus und probieren Sie für optimalen Empfang verschiedene Positionen aus (möglichst weit weg von Fernsehgeräten, Videorecordern und anderen Strahlungsquellen).
- 4 Fixieren Sie das Ende des Verlängerungskabels an der Decke.

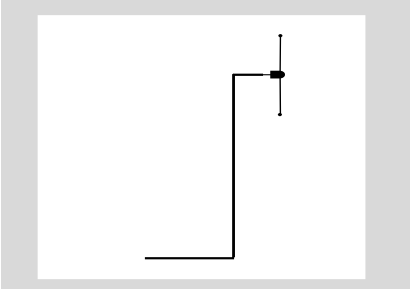

## B Anschließen eines Zusatzgerätes

Es ist möglich, ein Zusatzgerät mit der Station zu verwenden, z. B. ein Fernsehgerät, einen Videorecorder; Laser Disc Player; DVD-Player oder CD-Recorder.

- 1 Stecken Sie den roten Stecker der roten/weißen Audiokabel (nicht im Lieferumfang enthalten) in die rote Buchse **AUX IN L** und den weißen Stecker in die weiße Buchse **AUX IN R**.
- 2 Verbinden Sie das andere Ende der Audiokabel mit den Audioausgangsbuchsen **AUDIO OUT** des Zusatzgerätes.

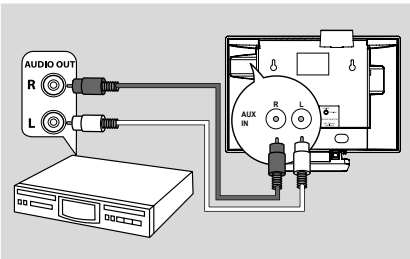

### Hilfreiche Hinweise:

- Falls das Zusatzgerät nur über eine einzige Audioausgangsbuchse verfügt, verbinden Sie diese mit der linken Buchse **AUX IN**. Als Alternative können Sie ein "Einzel-zu-Doppel"-Cinchkabel verwenden, aber der Ausgabeklang bleibt trotzdem mono.
- Für den kompletten Anschluss schlagen Sie bitte im Bedienungshandbuch des jeweiligen Gerätes nach.

## Netzbetrieb

- 1 Stellen Sie sicher, dass alle Anschlüsse vorgenommen wurden, bevor Sie die Stromversorgung herstellen.
- 2 Schließen Sie das Netzkabel an eine Wandsteckdose an. Dadurch wird die Stromversorgung hergestellt.

Wenn die Station auf Bereitschaft geschaltet ist, wird trotzdem Strom verbraucht. **Zum vollständigen Abtrennen des Systems von der Stromversorgung muss der Netzstecker aus der Wandsteckdose gezogen werden.**

**Das Typenschild befindet sich an der Geräterückseite.**

## Herstellen der Wi-Fi-Verbindung zwischen Center und Station

Sie können einem bestehenden WiFi-Netzwerk von Center und Station eine Station hinzufügen. Es können bis zu 5 WAC700 Stationen an ein WAC700 Center angeschlossen werden.

### Auf dem Center,

- 1 Schalten Sie das WAC700 Center ein und wählen Sie **HD** als Quelle
- 2 Zum Auswählen der Option "**Sender hinzufügen**," auf dem Center:
  - a. Drücken Sie auf **MENU**
  - b. Verwenden Sie die Navigationstasten **▲** bzw. **▼** und **▶**, um das Menü "**Stations-verwltg.**" aufzurufen
  - c. Verwenden Sie die Navigationstasten **▲** bzw. **▼** und **▶** im Menü "**Stations-verwltg.**" zum Auswählen der Option  
→ Sie gelangen in den Installationsmodus. Die Suche nach der neuen Station startet  
→ Die Wiedergabe stoppt auf der vorherigen Station, wenn Sie die Quelle HD spielen

### Auf den Stationen,

- 3 Schließen Sie die neue Station an das Stromnetz an
- 4 Wählen Sie Ihre gewünschte Sprache: **English, Français, Español, Nederlands, Italiano** und **Deutsch**  
→ Das Gerät ruft den **Installationsmodus** auf  
→ Die Suche nach dem Center startet.

### Auf dem Center,

- 5 Drücken Sie **STOP/■** am Center, wenn alle Stationen gefunden wurden

### WICHTIG!

- Vermeiden Sie dicke Wände. Ihr Center und Ihre Station sollten nie von zwei oder mehr Wänden blockiert werden.
- Vermeiden Sie es, die Geräte in der Nähe von großen Metallgegenständen zu platzieren.
- Stellen Sie Ihr Center und Ihre Station entsprechend dem Empfangsstatus des Wi-Fi-Signals auf.



– bedeutet maximaler Empfang

– bedeutet minimaler Empfang

– WAC5700 unterstützt nicht Expander-Geräteserien

### Falls Störungen von der Umgebung auftreten, wie etwa Unterbrechungen bei der Wiedergabe oder langsames Reagieren der Geräte bei der Bedienung:

- Lassen Sie mindestens drei Meter Abstand zwischen Center bzw. Station und Mikrowellenherden, DECT-Telefonen, Bluetooth-Geräten (z. B. Kopfhörer, Computermaus), drahtlosen Zugangspunkten (z. B. Routern) Mobiltelefonen, Wi-Fi-kompatiblen Druckern und PDAs, usw.
- Verwenden Sie die WEP\*-Taste, wenn Sie Ihr Center und Ihre Station mit einem drahtloses PC-Netzwerk verbinden. Siehe das Handbuch "Anschließen an Ihren PC"
- Wechseln Sie den gerade betriebenen Kanal Ihres Centers und Ihrer Station, wenn Sie diese an ein bestehendes drahtloses PC-Netzwerk anschließen. Für Einzelheiten zum Wechseln der Kanäle siehe das Handbuch "**Anschließen an Ihren PC**".
- Falls möglich, wechseln Sie die gerade betriebenen Kanäle der anderen Wi-Fi-Geräte in Ihrem Haus.
- Ändern Sie die Richtung der obigen Geräte, um Störungen auf ein Mindestmaß zu reduzieren.

\* ssteht für "Wired Equivalent Privacy", einem Verschlüsselungsverfahren für drahtlose Netzwerke

### Löschen einer Station

- 1 Schalten Sie das WAC700 Center ein und wählen Sie die Quelle **HD**.
- 2 Zum Auswählen der Option "**Sender löschen**" auf dem Center:
  - a. Drücken Sie auf **MENU**.
  - b. Verwenden Sie die Navigationstasten **▲** bzw. **▼** und **▶**, um das Menü "**Stations-verwltg.**" aufzurufen.
  - c. Verwenden Sie die Navigationstasten **▲** bzw. **▼** und **▶** im Menü "**Stations-verwltg.**", um die Option auszuwählen.  
→ Im Display des Centers wird die Zahl der angeschlossenen Stationen angezeigt.
- 3 Drücken Sie **▲** bzw. **▼** und **▶**, um die Station auszuwählen, die Sie löschen wollen.
- 4 Drücken Sie **▲** bzw. **▼** und **▶**, um "**Ja**" zu wählen.



## Verwendung der Fernbedienung

WAS700 ist mit einer Fernbedienung ausgestattet. Sie können mit der Fernbedienung sowohl das Center als auch die Station steuern.

### WICHTIG!

– Entfernen Sie den **Plastikschutzstreifen**, bevor Sie die Fernbedienung der Station verwenden.



– Richten Sie die Fernbedienung immer **direkt auf den IR-Bereich am Center oder an der Station**, je nachdem, welches Gerät Sie steuern wollen.

### Die Fernbedienung des Centers

Standardmäßig funktioniert die Fernbedienung des Centers nur in Verbindung mit dem Center. Um die Station mithilfe der Fernbedienung des Centers zu bedienen,

- 1 Drücken und halten Sie **REFRESH** (AKTUALISIEREN), bis der Auswahlbildschirm auf der Fernbedienung des Centers angezeigt wird

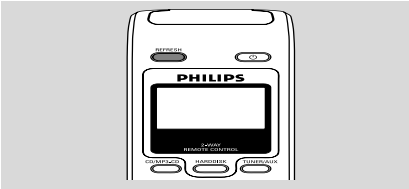

- 2 Drücken Sie die Navigationstaste **▲** oder **▼** und **▶**, um die **Station** auszuwählen

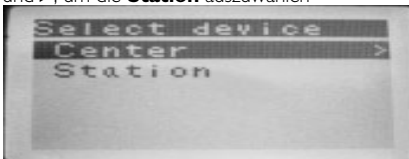

### Auf der Fernbedienung des Centers:

- Das Display zeigt den gegenwärtigen Status der Station, nachdem die Station verbunden wurde
- Sie können die Fernbedienung des Centers nun verwenden, um die Station zu bedienen

### Hilfreiche Hinweise:

– Um das Center wieder mithilfe der Fernbedienung zu bedienen, wiederholen Sie die oben beschriebenen Schritte 1-2 und wählen das Center aus.

– Die Fernbedienung des Centers kehrt wieder zur Standardeinstellung zurück (gilt nur für das Center), wenn neue Batterien eingelegt werden.

– Vermeiden Sie es, Ihr Center oder Ihre Station in der Nähe des Plasma-Fernsehgerätes zu platzieren. Das kann dazu führen, dass das Display auf der Fernbedienung Ihres Centers nicht richtig funktioniert.

– Einige Funktionstasten an der Fernbedienung des Centers sind ausschließlich für das Center bestimmt (zum Beispiel CD-MP3-CD, MARK/UNMARK, MUSIC BROADCAST usw.)

### Austauschen der Batterien der Fernbedienung

- 1 Halten Sie die Taste **◀** der Abbildung gemäß gedrückt.
- 2 Ziehen Sie gleichzeitig die Batterieschublade an **▼** heraus.
- 3 Nehmen Sie die alte Batterie heraus und legen Sie eine neue Batterie CR2025 ein.
- 4 Setzen Sie die Batterieschublade wieder ein.

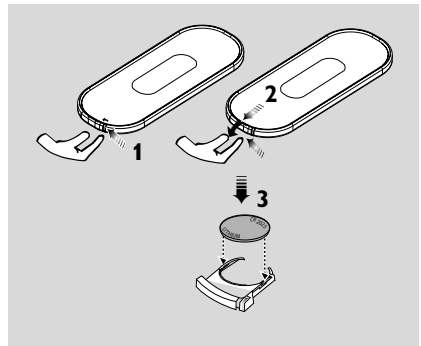

### ACHTUNG!

- Entfernen Sie die Batterien, falls diese leer sind oder das Gerät für einen längeren Zeitraum nicht verwendet wird.
- Batterien enthalten Chemikalien, weshalb sie ordnungsgemäß zu entsorgen sind.

# Vorbereitung

---

## Verwendung der Navigationstasten

Bei der Auswahl von Optionen auf dem Bildschirm des Gerätes müssen Sie oft die Navigationstasten ◀ / ▶ / ▲ / ▼ verwenden.

- 1 Drücken Sie ▲ / ▼, um eine Option zu markieren.
- 2 Rufen Sie das Untermenü auf, indem Sie ▶ drücken.
- 3 Drücken Sie ◀, um zum Bildschirm mit der vorherigen Optionsliste zurückzukehren.
- 4 Drücken Sie auf **OK** oder ▶ zum Bestätigen.

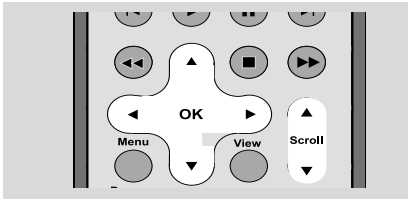

## Umschalten in den Bereitschaftsmodus und Auswählen von Funktionen

- 1 Drücken Sie bei eingeschaltetem Gerät auf **STANDBY-ON/ECO POWER**, um es in den Bereitschaftsmodus umzuschalten (bzw.  $\odot$  auf der Fernbedienung).
  - Die Hintergrundbeleuchtung wird ausgeblendet. Auf dem Display werden der Center-Status-Bildschirm und die Anzahl der gefundenen Center angezeigt.
  - Der Center-Status-Bildschirm ist leer, falls kein Center gefunden wurde
- 2 Drücken Sie auf **STANDBY-ON/ECO POWER** am Gerät, um dieses einzuschalten.
  - Das Gerät schaltet auf die Quelle um, die zuletzt gewählt wurde
- 3 Zum Auswählen Ihrer Funktion drücken Sie einmal oder wiederholt **SOURCE** am Gerät (bzw. **TUNER/AUX, Center** auf der Fernbedienung).

## Umschalten in den Energiesparmodus/ein

Im Energiesparmodus (Eco) werden das Display des Gerätes und die Wi-Fi-Verbindung ausgeschaltet.

- 1 Halten Sie bei eingeschaltetem Gerät **STANDBY-ON/ECO POWER** gedrückt, um es in den Energiesparmodus (Eco) umzuschalten (bzw.  $\odot$  auf der Fernbedienung).
  - Das Display wird ausgeschaltet.
- 2 Zum Einschalten halten Sie **STANDBY-ON/ECO POWER** gedrückt (bzw.  $\odot$  auf der Fernbedienung) oder halten Sie **SOURCE** am Gerät gedrückt.
  - Das Gerät schaltet auf die Quelle um, die zuletzt gewählt wurde.

### Hilfreiche Hinweise:

– Im Bereitschafts-/Energiesparmodus werden die Einstellungen des Netzwerks, des Klangs, des Displays, der Sprache und der CD-Aufnahme, der Stationsspeicher und des Lautstärkepegels (Maximum: der mittlere Pegel) im Gerät gespeichert.

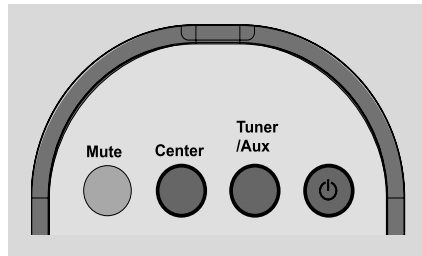

## Standby-Automatik

- Wenn das Gerät am Ende der Wiedergabe/Aufnahme angelangt ist und länger als 5 Minuten im Stoppzustand bleibt, schaltet das Gerät automatisch in den Bereitschaftsmodus um, um Energie zu sparen.

## Lautstärkereger

- 1 Prüfen Sie, ob die Wiedergabe begonnen hat.
- 2 Stellen Sie die Lautstärke mit Hilfe der Tasten **VOL +/-** ein.
  - Im Display erscheint der Lautstärkebalken.



## MUTE (STUMMSCHALTUNG)

Sie können während der Wiedergabe vorübergehend den Ton ausschalten, ohne das Gerät selbst abzuschalten.

- 1 Drücken Sie **MUTE**, um den Ton abzuschalten.
  - Die Anzeige wird eingeblendet. Die Wiedergabe wird ohne Ton fortgesetzt.
- 2 Zum Einschalten des Tons nochmals **MUTE** drücken oder die Lautstärke mit **VOL +/-** einstellen.
  - Sie können den Ton auch einschalten, indem Sie **MUSIC BROADCAST** auf dem Center aktivieren.
  - Die Anzeige wird ausgeblendet.

# Grundfunktionen

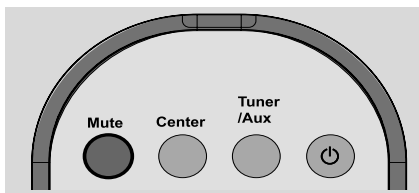

## Klangregelung

### Equalizer

Mit **Equalizer** können Sie voreingestellte Klangeffekte auswählen.

- 1 Drücken Sie **MENU**, um den Bildschirm "MENU (MENÜ)" aufzurufen.
- 2 Verwenden Sie die Navigationstasten **▲** bzw. **▼** und **▶**, um "**Equalizer**" zu wählen
- 3 Verwenden Sie die Navigationstasten **▲** bzw. **▼** und **▶**, um "Rock", "Pop"(Vorgabe), "Jazz", "Neutral", "Techno", "Klassik" oder "Höhen/Tiefen" zu wählen.
- 4 Drücken Sie auf **OK** oder **▶** zur Bestätigung.



### Basseinstellung

- Drücken Sie einmal oder wiederholt **DBB** (Dynamic Bass Boost = dynamische Bassanhebung), um Ihre Option zu wählen: "**DBB AUS**" (Vorgabe), "**DBB 1**", "**DBB 2**" oder "**DBB 3**".
- Zur Wahl der Optionen "**Höhen/Tiefen**"
- 1 Drücken Sie auf **MENU**, um den Bildschirm "MENU (MENÜ)" aufzurufen.
- 2 Verwenden Sie die Navigationstasten **▲** bzw. **▼** und **▶** um "**Einstellungen**" zu wählen.
- 3 Verwenden Sie die Navigationstasten **▲** bzw. **▼** und **▶**, um "**Höhen/Tiefen**" zu wählen.
- 4 Drücken Sie **◀ / ▶ / ▲ / ▼** zur Auswahl Ihrer Optionen: Höhen (+3 bis -3), Bässe (+3 bis -3).

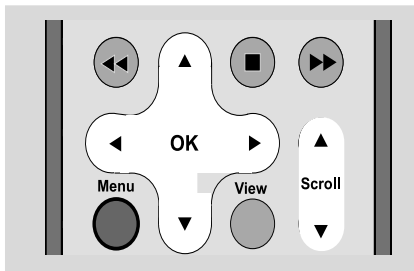

## Unglaublicher Surroundklang

- Drücken Sie einmal oder wiederholt **Incr. Surr.**, um den Surroundklang-Effekt ein- oder auszuschalten.  
→ Im Display erscheint "**IS EIN**" oder "**IS AUS**"

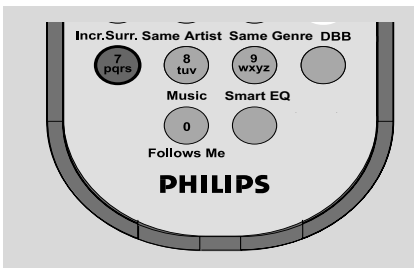

## Einstellung des Displays

Sie können die Hintergrundbeleuchtung und die Kontrasteinstellungen einstellen.

- 1 Drücken Sie auf **MENU**, um den Bildschirm "MENU (MENÜ)" aufzurufen.
- 2 Verwenden Sie die Navigationstasten ▲ bzw. ▼ und ►, um "**Einstellungen**" zu wählen.
- 3 Verwenden Sie die Navigationstasten ▲ bzw. ▼ und ►, um "**Display**" zu wählen.
- 4 Drücken Sie ◀ / ▶ / ▲ / ▼ zur Auswahl Ihrer Optionen:

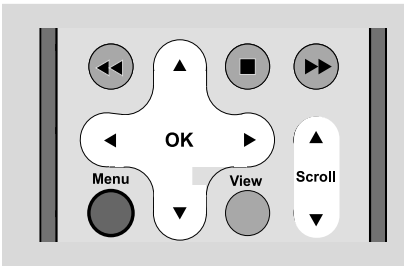

### Hintergrundbeleuchtung:

Drücken Sie ▲ bzw. ▼ und ► zur Wahl von "on (ein)" oder "off (aus)";

- Sie können auch die Hintergrundbeleuchtung ein- oder ausschalten, indem Sie **DIM** auf der Fernbedienung drücken.

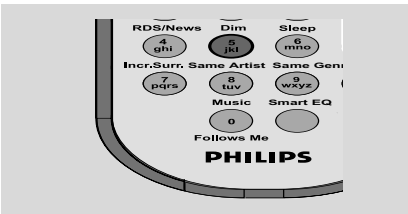

### Kontrast:

Drücken Sie ◀ / ▶, um den Kontrast wahlweise zu verringern oder zu vergrößern.



## Auswahl der Sprache

- 1 Drücken Sie **MENU**, um den Bildschirm "MENU (MENÜ)" aufzurufen.
- 2 Verwenden Sie die Navigationstasten ▲ bzw. ▼ und ►, um "**Einstellungen**" zu wählen.
- 3 Verwenden Sie die Navigationstasten ▲ bzw. ▼ und ►, um "**Sprache**" zu wählen.
- 4 Drücken Sie ▲ bzw. ▼ und ► zur Auswahl von: "**Englisch**", "**Französisch**", "**Spanisch**", "**Holländisch**", "**Italienisch**" und "**Deutsch**".

# HD(befindet sich am Center)

## Abspielen der Festplatte (HD)

Auf dem WAC700 Center befindet sich eine Festplatte, wo Musik zentral gespeichert wird. Via WiFi können alle gespeicherten Musiktitel gestreamt und auf der Station gespielt werden.

- 1 Prüfen Sie, ob die Station eingeschaltet oder in den Bereitschaftsmodus geschaltet ist.
- Prüfen Sie auch, ob das Center eingeschaltet oder in den Bereitschaftsmodus geschaltet ist (siehe **Grundfunktionen**)

- 2 Drücken Sie einmal oder mehrmals auf **SOURCE** zur Wahl von "HD" (auf der **Fernbedienung des Centers HARDDISK drücken, auf der Fernbedienung der Station Center drücken**)

→ Im Display erscheinen "HD" und die Kategorien Ihrer Musikbibliothek "**Playlists**", "**Artists**", "**Albums**", "**Genres**", "**All Tracks**" ("Wiedergabelisten", "Interpreten", "Alben", "Genres", "Alle Titel").

→ Demo-Titel sind in "**Playlists**" (Wiedergabelisten)" gespeichert

### Playlists (Wiedergabelisten) ( ):

benutzerspezifische Sammlung Ihrer Lieblingstitel geordnet nach den Namen der Wiedergabelisten in alphanumerischer Reihenfolge

**Artists (Interpreten)** (  ): Sammlung von Alben geordnet nach den Namen der Interpreten in alphanumerischer Reihenfolge

**Albums (Alben)** (  ): Alben geordnet nach den Namen der Alben in alphanumerischer Reihenfolge

**Genres (Genres)** (  ): Sammlung von Interpretenalben geordnet nach dem Musikstil

**All Tracks (Alle Titel)** (  ): Titel geordnet nach den Namen der Titel in alphanumerischer Reihenfolge

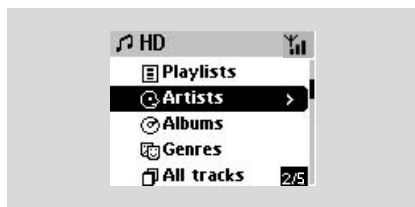

- 3 Drücken Sie die Navigationstasten ▲ bzw. ▼ und ► zur Auswahl Ihrer Option.
- 4 Drücken Sie auf ► (oder **OK**), um die Wiedergabe zu starten, falls notwendig.
- Drücken Sie **OK** auf einem markierten Interpreten, Genre oder Album, um die Wiedergabe vom Anfang des jeweiligen Menüpunkts an zu starten (oder ► **II** auf der Fernbedienung des Centers; die Play-Taste ► auf der Fernbedienung der Station).  
→ Der Wiedergabebildschirm zeigt folgendes:  
**oben:** Ihre HD-Option (z. B. Wiedergabeliste, Interpret)  
**in der Mitte:** aktueller Titelname, abgelaufene Spielzeit und Informationen zum Titel  
**unten:** EqualizerEinstellung und DBB-Einstellung, falls DBB aktiviert ist.



- 5 Zum Unterbrechen der Wiedergabe drücken Sie auf **OK** (oder ► **II** auf der Fernbedienung des Centers; **II** auf der Fernbedienung der Station). Drücken Sie erneut die Taste, um mit der Wiedergabe fortzufahren (die Play-Taste ► auf der Fernbedienung der Station).
- 6 Drücken Sie auf **STOP** ■, um die Wiedergabe zu stoppen.

## Auswählen und Suchen

### Auswahl eines anderen Albums oder Titels

- 1 Falls notwendig, drücken Sie mehrmals ◀, um die vorherigen Optionslisten aufzurufen.
- 2 Drücken Sie wiederholt die Navigationstasten ▲ bzw. ▼ und ▶, um das gewünschte Album oder Musikstück zu wählen.
- 3 Drücken Sie auf **VIEW**, um im Bedarfsfall zum Wiedergabebildschirm zurückzukehren.

### Auswahl eines anderen Titels im aktuellen Album während der Wiedergabe

- Drücken Sie im Wiedergabebildschirm kurz und wiederholt die Navigationstaste ▲ oder ▼, um einen vorherigen oder nächsten Titel auszuwählen (oder ◀◀ bzw. ▶▶ auf der Fernbedienung des Centers; ◀, ▶ auf der Fernbedienung der Station).

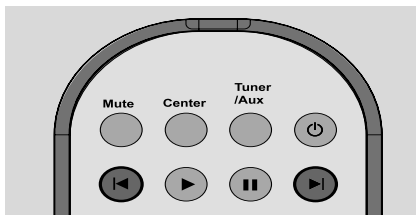

### Verwendung der Sprungtaste ▲ oder ▼

Verwenden Sie diese Funktion, um eine Option in einer langen Optionsliste zu finden (z. B. ein Album oder einen Titel).

- Halten Sie die Navigationstasten ▲ oder ▼ in der langen Optionsliste gedrückt.
  - Sie überspringen die Optionen immer schneller
  - Beim Überspringen mit Hochgeschwindigkeit erscheint der erste Buchstabe der aktuellen Option zur leichten Identifizierung.



### Auffinden eines Abschnittes innerhalb eines Titels während der Wiedergabe

- 1 Halten Sie im Wiedergabebildschirm die Navigationstaste ▲ oder ▼ gedrückt (oder ◀◀ oder ▶▶ auf der Fernbedienung des Centers; ◀◀ / ▶▶ auf der Fernbedienung der Station).
  - Die Festplatte spielt mit hoher Geschwindigkeit.
- 2 Wenn Sie den Abschnitt erkennen, lassen Sie ▲ bzw. ▼ (oder ◀◀ oder ▶▶) auf der Fernbedienung des Centers; ◀◀ / ▶▶ auf der Fernbedienung der Station).
  - Die normale Wiedergabe wird fortgesetzt.

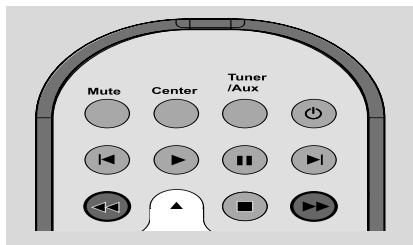

### Auswahl von Titeln eines bestimmten Interpreten

- Drücken Sie während der Wiedergabe auf **SAME ARTIST**
  - Nach dem gerade gespielten Titel werden die Titel des aktuellen Interpreten abgespielt.

### Auswahl von Titeln eines bestimmten Genres

- Drücken Sie während der Wiedergabe auf **SAME GENRE**
  - Nach dem gerade gespielten Titel werden die Titel des aktuellen Genres abgespielt.

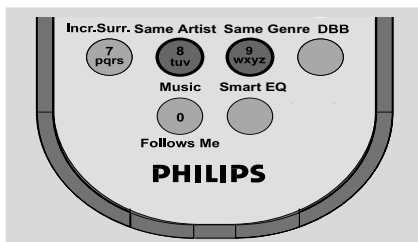

# HD(befindet sich am Center)

## Verschiedene Wiedergabemodi: **WIEDERHOLEN (REPEAT), SHUFFLE(ZUFALLSWIEDERGABE)**

– der gerade gespielte Titel wird fortlaufend wiederholt

– alle Titel (unter aktuellem Interpreten, Genre oder Album) werden wiederholt

– alle Titel (unter aktuellem Interpreten, Genre oder Album) werden in zufälliger Reihenfolge wiederholt

– Titel (unter aktuellem Interpreten, Genre oder Album) werden in zufälliger Reihenfolge abgespielt

- 1 Drücken Sie während der Wiedergabe einmal oder mehrmals auf **REPEAT** und/oder **SHUFFLE**, um den Wiedergabemodus auszuwählen.
- 2 Um zur normalen Wiedergabe zurückzukehren, drücken Sie wiederholt auf **REPEAT** oder **SHUFFLE**, bis die verschiedenen Modi nicht mehr angezeigt werden.

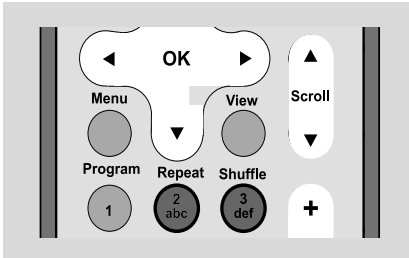

## SMART EQUALIZER

Mit dieser Funktion können Sie die Musik des aktuellen Genres mit den passenden Klangeinstellungen wiedergeben.

- Drücken Sie während der Wiedergabe auf **SMART EQUALIZER**.  
→ Das Symbol erscheint, falls **SMART EQUALIZER** aktiviert wird.
- Zum Deaktivieren von **SMART EQUALIZER** justieren Sie die Klangeinstellungen (**DBB**, Einstellung der **Treble/Bass** (Höhen/Tiefen), **Incr. Surr.** oder **Equalizer**).  
→ Die Anzeige wird ausgeblendet.

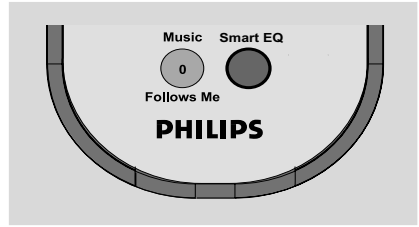

## Erstellen einer Wiedergabeliste: benutzerspezifische Sammlung Ihrer Lieblingsmusik

Sie können auf der Festplatte des Centers bis zu 99 Wiedergabelisten erstellen, welche Ihre Lieblingstitel in der gewünschten Reihenfolge beinhalten.

- 1 Prüfen Sie, ob die Station eingeschaltet oder in den Bereitschaftsmodus geschaltet ist.
- Prüfen Sie auch, ob das Center eingeschaltet oder in den Bereitschaftsmodus geschaltet ist
- 2 Drücken Sie auf **MENU**, um den Bildschirm "MENU (MENÜ)" aufzurufen.
- 3 Verwenden Sie die Navigationstasten **▲** bzw. **▼** und **▶**, um "**Playliste erstellt**" zu wählen.



→ Eine neue Wiedergabeliste wird erstellt. Im Display erscheint: "**Erstellt; zum einfügen v. Titeln 'Titel einfügen' wählen**".

- 4 Markieren Sie mit Hilfe der Navigationstasten **◀** / **▶** / **▲** / **▼** das gewünschte Musikstück/ Album (siehe **Auswählen und Suchen**)



- 5 Zum Auswählen von "**Playliste hinzuf.**":
  - a. Drücken Sie **MENU**, um den Bildschirm "MENU (MENÜ)" aufzurufen.
  - b. Verwenden Sie im Bildschirm "MENU (MENÜ)" die Navigationstasten ▲ bzw. ▼ und ► zum Auswählen.  
→ Eine Liste von Wiedergabelisten erscheint.
- 6 Verwenden Sie die Navigationstasten ▲ bzw. ▼ und ►, um die gewünschte Wiedergabeliste auszuwählen.  
→ Im Display erscheint: "**Titel eingefügt**".
- 7 Wiederholen Sie Schritte 4, 5 und 6, um alle gewünschten Titel auf diese Weise auszuwählen und zu speichern.

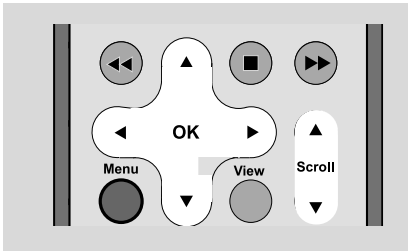

## Löschen einer Wiedergabeliste, eines Albums oder eines Titels

- 1 Rufen Sie mit Hilfe der Navigationstasten ▲ bzw. ▼ und ► eine Kategorie auf "**Playlist**", "**Artists**", "**Albums**", "**Genres**", "**All Tracks**" ("Wiedergabeliste", "Interpreten", "Alben", "Genres", "Alle Titel")
- 2 Falls notwendig, drücken Sie einmal oder mehrmals ▲ bzw. ▼ und ►, um das Album/die Titelliste aufzurufen.
- 3 Drücken Sie auf ▲ oder ▼, um eine ausgewählte Wiedergabeliste bzw. ein ausgewähltes Album oder Musikstück zu markieren.
- 3 Zum Auswählen von "**Playliste löschen**", "**Album löschen**" oder "**Stück löschen**":
  - a. Drücken Sie auf **MENU**, um den Bildschirm "MENU (MENÜ)" aufzurufen.
  - b. Verwenden Sie im Bildschirm "MENU (MENÜ)" die Navigationstasten ▲ bzw. ▼ und ► zum Auswählen.
- 4 Drücken Sie auf ▲ bzw. ▼ und ►, um "**Ja**" auszuwählen.

## Anzeige von Informationen zum Titel

- 1 Drücken Sie während der Wiedergabe einmal oder mehrmals auf **VIEW**, um den Wiedergabebildschirm aufzurufen.  
→ Im Display erscheint:  
**oben:** HD  
**in der Mitte:** Name des gerade gespielten Titels, abgelaufene Spielzeit und Informationen zum Titel  
**unten:** Equalizereinstellung und DBB-Einstellung, falls DBB aktiviert ist.
- 2 Drücken Sie auf ►  
→ Im Display werden Informationen zum Titel (z. B. Titelname, Dateityp, Dateigröße, Bitrate der MP3-/WMA-Dateien) angezeigt.
- 3 Drücken Sie einmal oder mehrmals auf **VIEW**, um zum Wiedergabebildschirm zurückzukehren.

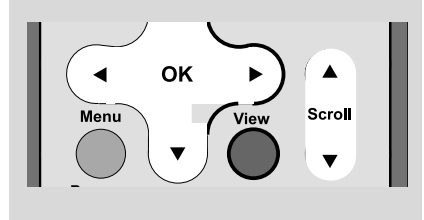

## Bewegen innerhalb Ihres WiFi-Netzwerks mit Center und Stations

Verteilen Sie Musik im WiFi-Netzwerk, bestehend aus Center und bis zu 5 Stations. An den unterschiedlichsten Stellen überall im Haus können Sie und Ihre Familie bequem Musik genießen.

### MUSIC FOLLOWS ME

Leiten Sie Musik zwischen Center und Station oder zwischen Station und Station um, und lassen Sie sich so von Musik begleiten, wenn Sie von einem Raum in einen anderen wechseln.

#### Auf der ersten Einheit (Center oder Station), von wo die Musik ausgeht:

- 1 Wählen Sie während der HD-Wiedergabe das Album oder die Wiedergabeliste, die Sie auf der zweiten Einheit spielen wollen (siehe "Auswählen und Suchen, Auswählen eines anderen Albums oder Titels")
- 2 Drücken Sie auf **MUSIC FOLLOWS ME** zum Aktivieren.  
→ Die Anzeige  erscheint. Die Wiedergabe wird fortgesetzt.
- 3 Zum Starten der Wiedergabe auf der zweiten Einheit von Anfang an zuerst **▶||** auf der Fernbedienung des Centers (bzw. **||** auf der Fernbedienung der Station) drücken und dann **MUSIC FOLLOWS ME** betätigen.
- 3 Zum Deaktivieren von **MUSIC FOLLOWS ME** erneut **MUSIC FOLLOWS ME** oder andere Funktionstasten (z. B. **SLEEP**, **RDS/NEWS** oder **◀ / ▶ / ▲ / ▼**) betätigen.
- **MUSIC FOLLOWS ME** wird automatisch deaktiviert, wenn Sie nicht innerhalb von 5 Minuten **MUSIC FOLLOWS ME** auf der zweiten Einheit aktivieren.

#### Auf der zweiten Einheit (Center oder Station, wo die Musik fortgesetzt wird)

- 4 Prüfen Sie, ob Sie an der zweiten Einheit **HD**, **CD** oder **AUX** als Quelle gewählt oder die Einheit in den Bereitschaftsmodus geschaltet haben.

- 5 Drücken Sie auf **MUSIC FOLLOWS ME** innerhalb von 5 Minuten, nachdem Sie **MUSIC FOLLOWS ME** auf der ersten Einheit aktiviert haben.  
→ Die ausgewählte Musik stoppt auf der ersten Einheit und wird auf der zweiten Einheit fortgesetzt. Die Anzeige  wird ausgeblendet.  
→ Ausgewählte Wiedergabemodi (z. B. , ) werden auf der zweiten Einheit beibehalten (siehe "Verschiedene Wiedergabemodi: **REPEAT** (WIEDERHOLEN), **SHUFFLE** (ZUFALLSWIEDERGABE)").
- 6 Drücken Sie **STOP/■** auf der zweiten Einheit, um **MUSIC FOLLOWS ME** zu stoppen.

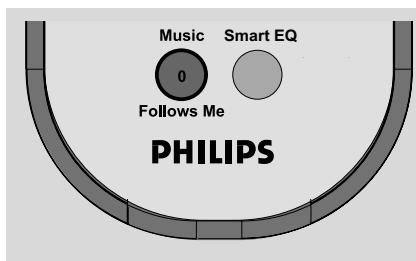

#### Hilfreiche Hinweise:

- Nach dem Aktivieren von **MUSIC FOLLOWS ME** auf der zweiten Einheit
- stellen Sie sicher, dass die erste Einheit eingeschaltet oder auf den Bereitschaftsmodus geschaltet ist;
  - können Sie auf der ersten Einheit andere Titel oder eine andere Quelle für die Wiedergabe auswählen.

## MUSIC BROADCAST

Mit **MUSIC BROADCAST** können Sie Musik vom Center auf die Station(en) übertragen.

### Auf der Station (den Stationen)

- 1 Prüfen Sie, ob Sie HD/AUX als Quelle auf der Station (den Stationen) ausgewählt oder die Station(en) in den Bereitschaftsmodus umgeschaltet haben (siehe "**Grundfunktionen, Einschalten/Umschalten in den Bereitschaftsmodus und Auswählen von Funktionen**")

### Auf dem Center

- 2 Wählen Sie während der HD-Wiedergabe das Album oder die Wiedergabeliste aus, die Sie auf die Station(en) übertragen wollen.
- 3 Drücken Sie auf **MUSIC BROADCAST** zum Aktivieren.  
→ Die Anzeige  erscheint auf Center und Station(en). Der 5 Sekunden dauernde Countdown startet.

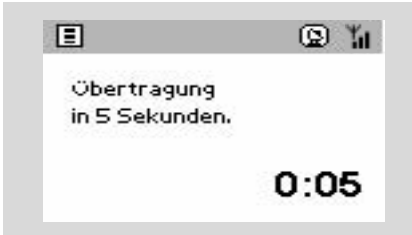

→ **Auf Center und Station(en):** Die ausgewählte Musik spielt gleichzeitig einige Sekunden lang nach dem 5-Sekunden dauernden Countdown

- 4 Drücken Sie **STOP/■** auf einer Station, wenn diese aus **MUSIC BROADCAST** aussteigen soll.
- Zum erneuten Übertragen von Musik auf die Station müssen Sie **MUSIC BROADCAST** auf dem Center stoppen und dann erneut **MUSIC BROADCAST** auf dem Center aktivieren.
- 5 Drücken Sie **STOP/■** am Center, um **MUSIC BROADCAST** zu stoppen.

### Hilfreiche Hinweise: MUSIC



**BROADCAST** stoppt ebenfalls, wenn:

- Sie **CD, Radio oder AUX** als Quelle auf dem Center wählen;
- Sie das Center in den **Energiesparmodus** oder in den **Bereitschaftsmodus** geschaltet haben;
- das **gewählte Album** oder die **gewählte Wiedergabeliste** am Ende angelangt sind;

## Einstellen von Radiosendern

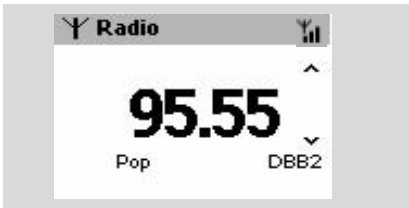
- 1 Prüfen Sie, ob das Gerät eingeschaltet oder in den Bereitschaftsmodus geschaltet ist (siehe "**Grundfunktionen, Einschalten/ Umschalten in den Bereitschaftsmodus und Auswählen von Funktionen, Umschalten in den Energiesparmodus/ ein**").
- 2 Drücken Sie einmal oder mehrmals auf **SOURCE**, um "**RADIO**" auszuwählen (bzw. betätigen Sie auf der Fernbedienung einmal oder mehrmals **TUNER/AUX**)  
→ Der Wiedergabebildschirm erscheint. Im Display werden "**Radio**", die Frequenz des Radiosenders und, falls programmiert, eine Speicherplatznummer angezeigt.



- 3 Halten Sie **▲** bzw. **▼** gedrückt, bis die Frequenz im Display zu laufen anfängt.  
→ Das Radio stellt automatisch einen Sender mit genügend starkem Empfang ein. Im Display erscheint während der automatischen Sendereinstellung "**Suche läuft...**".  
→ Bei Empfang eines Senders in Stereoklang wird  angezeigt.  
→ Wenn Sie einen RDS-Sender empfangen, erscheint die Anzeige .
  - 4 Wiederholen Sie Schritt 3, falls notwendig, bis Sie den gewünschten Sender finden.
- Zum Einstellen eines schwachen Senders drücken Sie kurz und wiederholt **▲** bzw. **▼**, bis Sie den optimalen Empfang gefunden haben.

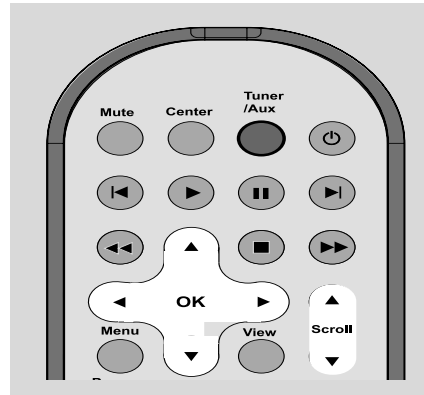

## Ab speichern von Radiosendern

Sie können bis zu 40 Radiosender abspeichern.

### Speicherautomatik: Automatisches Programmieren

"Speicherautomatik" speichert automatisch Radiosender ab, beginnend mit dem Speicherplatz 1. Die verfügbaren Sender werden in der Reihenfolge der Radiofrequenzen programmiert: RDS-Sender gefolgt von UKW (FM)-Sendern. Es können bis zu 10 RDS-Sender gespeichert werden (von Speicherplatz 1 bis Speicherplatz 10)

- Zum Auswählen von "**AutoStore-Radio**":
  - a. Drücken Sie auf **MENU**.
  - b. Verwenden Sie die Navigationstasten **▲** bzw. **▼** und **▶** zum Auswählen.  
→ Im Display erscheint: "**AutoStore, bitte warten...**"  
→ Nach dem Abspeichern aller Sender wird mit dem Spielen des ersten gespeicherten Senders automatisch begonnen.

### Manuelles Programmieren

- 1 Stellen Sie den gewünschten Sender ein (siehe "Einstellen von Radiosendern").
- 2 Drücken Sie **Program** auf der Fernbedienung, um den Sender zu speichern.  
→ Der Sender wird auf dem ersten leeren Speicherplatz gespeichert. Im Display erscheint die Speicherplatznummer.
- 3 Wiederholen Sie Schritte 1 bis 2, um weitere Sender zu speichern.

## Hilfreiche Hinweise:

– Wenn Sie mehr als 40 Sender speichern, wird der erste gespeicherte Sender durch den neuen Sender ersetzt.

## Anhören eines gespeicherten Senders

- 1 Drücken Sie **◀**, um die Liste der gespeicherten Sender aufzurufen.



- 2 Verwenden Sie die Navigationstasten **▲** bzw. **▼** und **▶**, um den gewünschten Speicherplatz auszuwählen.

## RDS

**RDS** (Radio-Daten-System) ist ein Dienst, der UKW (FM)-Sendern erlaubt, gemeinsam mit dem UKW-Signal zusätzliche Informationen zu senden.

- 1 Stellen Sie den gewünschte RDS-Sender ein (siehe: "**Speicherautomatik:Automatisches Programmieren**").
- 2 Drücken Sie wiederholt auf **RDS/NEWS**, um die folgenden Informationen zu betrachten:
  - Name des Senders
  - Programmart (z. B.: Nachrichten, Popmusik)
  - RDS-Radiotext



## NEWS (NACHRICHTEN)

Beim Anhören der Quelle HD oder AUX können Sie die Nachrichtenfunktion NEWS aktivieren. Das Gerät stellt einen Nachrichtensender ein, wenn die entsprechenden Signale von einem RDS-Sender empfangen werden.

## Aktivieren der Nachrichtenfunktion NEWS

- Drücken Sie während der Wiedergabe in der Quelle **HD** oder **AUX** auf **RDS/NEWS** auf der Fernbedienung
  - Die Anzeige erscheint und "**Nachrichten EIN**" wird kurz eingeblendet.
  - Die Wiedergabe wird fortgesetzt, wenn das Gerät die ersten 10 abgespeicherten Sender abtastet.
  - Wenn eine Nachrichtensendung gefunden wird, schaltet das Gerät auf den Sender mit den Nachrichten um. Die Anzeige beginnt zu blinken.

## Hilfreiche Hinweise:

- *Vergewissern Sie sich, dass Sie RDS-Sender in den ersten 10 Speicherplätzen gespeichert haben (siehe "Speicherautomatik:Automatisches Programmieren").*
- *If no news transmission is detected during the set's scanning, the icon disappears and NO RDS NEWS is displayed.*

## Deaktivieren der Nachrichtenfunktion NEWS

- Betätigen Sie erneut **RDS/NEWS** auf der Fernbedienung
- oder
- Schalten Sie das Gerät auf die Quelle **Radio** um.
  - Die Anzeige wird ausgeblendet und "**Nachrichten OFF AUS**" wird kurz eingeblendet.



# AUX/ Einschlafmodus

## AUX (Betrieb von einer externen Quelle)

Sie können durch Ihr Center oder Ihre Station den Klang eines angeschlossenen externen Gerätes hören.

- 1 Prüfen Sie, ob das externe Gerät korrekt angeschlossen wurde (siehe "**Installation, Anschließen eines Zusatzgerätes**")
- 2 Prüfen Sie, ob das Gerät eingeschaltet oder in den Bereitschaftsmodus geschaltet ist (siehe "**Grundfunktionen, Einschalten/ Umschalten in den Bereitschaftsmodus und Auswählen von Funktionen, Umschalten in den Energiesparmodus/ ein**").
- 3 Drücken Sie einmal oder mehrmals auf **SOURCE**, um "**AUX**" auszuwählen (bzw. betätigen Sie auf der Fernbedienung einmal oder mehrmals **TUNER/AUX**)
- 4 Drehen Sie die Lautstärke auf Ihrem externen Gerät herunter; um Tonverzerrungen zu vermeiden.
- 5 Betätigen Sie die Taste **PLAY** auf dem angeschlossenen Gerät, um die Wiedergabe zu starten.
- 6 Verwenden Sie die Klangregler auf Ihrem externen Gerät und dem WAS700, um den Klang und die Lautstärke einzustellen.



## SLEEP (Einschlafmodus)

Sie können eine bestimmte Zeitspanne einstellen, nach deren Ablauf die Station in den Bereitschaftsmodus umschaltet.



- 1 Betätigen Sie wiederholt **SLEEP** auf der Fernbedienung, um die gewünschte Zeitspanne (in Minuten) auszuwählen:  
→ Im Display erscheint hintereinander **Sleep 15, 30, 45, 60, 90, 120, Aus**.  
→ Im Display wird die ausgewählte Option kurz eingeblendet, bevor es zum früheren Status zurückkehrt.
- 2 Drücken Sie erneut auf **SLEEP**, um die Countdown-Zeit zum Bereitschaftsmodus anzusehen.

**Zum Deaktivieren des Sleep-Timers drücken Sie SLEEP, bis "Sleep Aus" angezeigt wird**

**oder**

Drücken Sie auf **STANDBY-ON/ECO POWER**, um das Gerät in den Bereitschaftsmodus zu schalten (bzw.  $\odot$  auf der Fernbedienung)

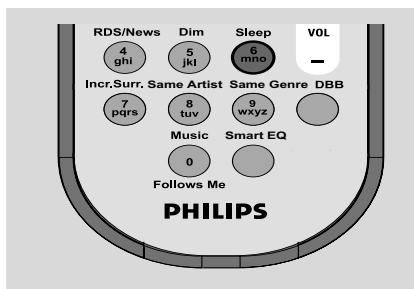

## Rücksetzfunktion (Reset)

Falls erwünscht, können Sie Ihr Center oder Ihre Station auf die Werkseinstellungen zurücksetzen (inklusive der Netzwerkeinstellungen).

- 1 Prüfen Sie, ob das Gerät eingeschaltet oder in den Bereitschaftsmodus geschaltet ist (siehe "**Grundfunktionen, Einschalten/ Umschalten in den Bereitschaftsmodus und Auswählen von Funktionen, Umschalten in den Energiesparmodus/ ein**").
- 2 Drücken Sie auf **MENU**, um den Bildschirm "MENU (MENÜ)" aufzurufen.
- 3 Verwenden Sie die Navigationstasten ▲ bzw. ▼ und ► um "**Einstellungen**" aufzurufen.
- 4 Verwenden Sie die Navigationstasten ▲ bzw. ▼ und ► um "**Werks. Einst. wiederh.**" aufzurufen.
- 5 Drücken Sie auf ▲ bzw. ▼ und ►, um "**Ja**" zu wählen.  
→ Das Gerät wird neu gebootet. Der Bildschirm für die Sprachenauswahl erscheint.
- 6 Wählen Sie Ihre gewünschte Sprache: **English, Français, Español, Nederlands, Italiano**  
→ Das Gerät ruft den **Installationsmodus** auf  
→ Die Suche nach dem Center oder den Stationen startet. Die Wi-Fi-Verbindung wird wiederhergestellt.

### Falls das Center zurückgesetzt ist und die Stationen nicht zurückgesetzt sind:

- Wählen Sie auf den Stationen den **AUX**-Modus und aktivieren Sie den **Installationsmodus** folgendermaßen:
  - a. Drücken Sie auf **MENU**.
  - b. Verwenden Sie die Navigationstasten ▲ bzw. ▼ und ►, um den **Installationsmodus** zu aktivieren.
 → Die Stationen starten die Verbindung zum Center

### Falls eine Station zurückgesetzt und das Center nicht zurückgesetzt ist:

- Wählen Sie auf dem Center den **HD**-Modus und aktivieren Sie den Installationsmodus folgendermaßen:
  - a. Drücken Sie auf **MENU**.
  - b. Verwenden Sie die Navigationstasten ▲ bzw. ▼ und ►, um das Menü "**Stations-verwltg.**" zu aktivieren
  - c. Verwenden Sie die Navigationstasten ▲ bzw. ▼ und ► im Menü "**Stations-verwltg.**", um die Option "**Sender hinzuf.**" auszuwählen.
 → Die Suche nach Stationen startet.

### Falls sowohl Center als auch Stationen zurückgesetzt sind:

- Gehen Sie wie beim erstmaligen Herstellen der Wi-Fi-Verbindung vor (siehe "**Installation, Herstellen der Wi-Fi-Verbindung zwischen Center und Station**")
- 7 Falls notwendig, betätigen Sie **STOP** ■, um aus dem **Installationsmodus** auszusteigen, wenn alle Stationen gefunden wurden.

# Technische Daten

## Allgemein

Stromversorgung  
WAS700 ..... 220V  $\pm$ 10%

## Stromverbrauch

Aktiv  
WAS700 ..... < 25W  
Stand-by  
WAS700 ..... < 14W  
Eco Power Stand-by  
WAS700 ..... < 1W  
Abmessungen, b x h x t  
WAS700 ..... 360 x 283 x 128mm  
Gewicht  
WAS700 ..... 4.2 kg

## Verstärker

Ausgangsleistung  
WAS700 ..... 2 x 5W + 1 x 10W  
Frequenzgang ..... 50-16,000Hz, - 3dB  
Signal-Rausch-Abstand .....  $\geq$  72 dBA (IEC)  
Eingang-Sensitivität  
AUX IN ..... 500mV/1V  
Ausgang  
Impedanz Lautsprecher  
(WAS700) .....  $\geq$ 6  $\Omega$  (Panel)  $\geq$ 12  $\Omega$  (Subwoofer)  
Impedanz Kopfhörer ..... 32 $\Omega$  -150 $\Omega$

## Wireless

WLAN-Standard .....  
..... 802.11g, (802.11g - b)  
WLAN-Verschlüsselungsverfahren .....  
..... WEP (64 oder 128bit), WPA-PSK  
Frequenzgang ..... 2412-2462 MHz (CH1-CH11)

## Tuner

Frequenzbereich  
FM ..... 87.5-108 MHz  
Anzahl an Voreinstellungen ..... 40x  
UKW-Drahtantenne .....  
..... COAX / T-antenna (75 $\Omega$  IEC-connector)

**Änderung der technischen Angaben und des äußeren Erscheinungsbildes jederzeit vorbehalten.**



## ACHTUNG

**Versuchen Sie auf keinen Fall, das Gerät selbst zu reparieren; dadurch erlischt der Garantieanspruch. Öffnen Sie das Gehäuse nicht, da die Gefahr von elektrischen Schlägen besteht.**

**Wenn eine Fehlfunktion auftritt, prüfen Sie zuerst die unten aufgeführten Punkte, bevor Sie das Gerät zur Reparatur bringen. Wenn Sie einen Fehler anhand dieser Empfehlungen nicht beheben können, wenden Sie sich an Ihren Händler oder an eine Kundendienststelle.**

Problem	Lösung
<p><b>Wi-Fi-Verbindung:</b></p> <p><b>Beim anfänglichen Einrichten erscheint "Searching for Center (Sucht nach dem Center)" im Display der Station</b></p> <p><b>Auf meiner drahtlosen (Wi-Fi-) Verbindung zwischen Center und Station treten Störungen auf.</b></p> <p>Der WAS700 wird in einem 2,4-GHz-Radiofrequenzspektrum betrieben. Viele andere Haushalts-/Informatikgeräte werden auch im Frequenzspektrum betrieben, z. B. Mikrowellenherde, DECT-Telefone, Bluetooth-Geräte wie Bluetooth-Kopfhörer, Computermaus, drahtlose Router, Schnurlostelefone WiFi-kompatible Drucker, PDAs. Diese Geräte können die WiFi-Verbindung zwischen Center und Station stören und zu Fehlfunktionen wie etwa Unterbrechungen bei der Wiedergabe und langsames Reagieren auf Ihre Bedienung führen. Die Schwere der Störung hängt vom Ausmaß der vom Gerät abgegebenen Strahlung und der Stärke der Wi-Fi-Signale in der Position ab.</p>	<ul style="list-style-type: none"> <li>✓ Prüfen Sie, ob Sie das Center an das Stromnetz angeschlossen haben.</li> <li>✓ Vergewissern Sie sich beim Hinzufügen einer neuen Station, dass sich Ihr Center im Installationsmodus befindet (siehe "<b>Installation, Herstellen der Wi-Fi-Verbindung zwischen Center und Station</b> ")</li> </ul> <p>Wenn das Gerät gerade spielt, stoppen Sie die Wiedergabe und gehen Sie folgendermaßen vor:</p> <ul style="list-style-type: none"> <li>✓ Halten Sie mindestens 3 Meter Abstand zwischen Center bzw. Station und solchen Geräten.</li> <li>✓ Verwenden Sie die WEP-Taste, wenn Sie Ihr Center oder Ihre Station an ein bestehendes drahtloses PC-Netzwerk anschließen. Siehe das Handbuch "Anschließen an Ihren PC, benutzerspezifische Installation".</li> <li>✓ Wechseln Sie den gerade betriebenen Kanal Ihres Centers und Ihrer Station, wenn Sie diese an ein bestehendes drahtloses PC-Netzwerk anschließen. Für Einzelheiten zum Wechseln der Kanäle siehe das Handbuch "<b>Anschließen an Ihren PC</b>".</li> <li>✓ Falls möglich, wechseln Sie die gerade eingestellten Kanäle der anderen WiFi-Geräte in Ihrem Heim.</li> <li>✓ Drehen Sie die Geräte in verschiedene Richtungen, um Störungen auf ein Mindestmaß zu reduzieren.</li> </ul>
<p><b>Fernbedienung:</b></p> <p><b>Bei Verwendung der 2-Wege-Fernbedienung des Centers wird fortlaufend "connecting.... connecting...(Verbindet...verbindet)" im Display angezeigt.</b></p> <p>Wenn Sie diese Anzeige auf der 2-Wege-Fernbedienung sehen, kann dies folgende Störungen auf Ihrer Fernbedienung bedeuten: Störsignale vom Bildschirm des Plasma-Fernsehgerätes (wenn dieses Gerät eingeschaltet ist)</p>	<ul style="list-style-type: none"> <li>✓ Prüfen Sie, ob Ihr Plasma-Fernsehgerät ausgeschaltet ist.</li> </ul>

## **x blinkt im synchronisierten Display der Fernbedienung des Centers**

**Nach dem Ausschalten des Gerätes wird nichts im synchronisierten Display der Fernbedienung des Centers angezeigt**

**Die Fernbedienung funktioniert nicht richtig.**

- ✓ Signalfehler: Vergewissern Sie sich, dass Sie die Fernbedienung auf den IR-Bereich des Gerätes richten, das Sie bedienen wollen.
- ✓ Sie haben das Gerät mit dem Bedienelement am Gerät eingeschaltet, anstatt die Fernbedienung des Centers zu verwenden. Betätigen Sie REFRESH auf der Fernbedienung des Centers, um deren Display zu synchronisieren.
- ✓ Entfernen Sie den Plastikschutzstreifen, bevor Sie die Fernbedienung des Centers verwenden.
- ✓ Verringern Sie den Abstand zwischen Fernbedienung und Gerät.
- ✓ Legen Sie die Batterien den Markierungen gemäß (+ und -) richtig gepolt ein.
- ✓ Tauschen Sie die Batterien aus.
- ✓ Richten Sie die Fernbedienung direkt auf den IR-Sensor:

---

## **Tuner**

### **Schlechter Radioempfang**

**Es treten Störungen auf, wenn sich mein Center oder meine Station neben dem PC befindet**

Solche Störungen betreffen den Großteil des eingebauten Tuners.

- ✓ Bei zu schwachem Signal richten Sie die Antenne aus oder schließen Sie eine externe Antenne an, um den Empfang zu verbessern
- ✓ Vergrößern Sie den Abstand zwischen dem Gerät und Ihrem Fernsehgerät oder Videorecorder
- ✓ Installieren Sie die mitgelieferte UKW (FM)-Drahtantenne, um den Empfang zu verbessern
- ✓ Halten Sie mindestens einen Meter Abstand zwischen Center und Station

---

## **Wandmontage**

**Wie befestige ich das Center oder die Station an der Wand?**

- ✓ Verwenden Sie das mitgelieferte Montageset zur Wandmontage. Es wird empfohlen, dass Sie einen qualifizierten Fachmann mit der Befestigung der Montagehalterungen an Ihrer Wand beauftragen, bevor Sie das Center oder die Station montieren. Siehe "Anhang: **Montieren Ihrer Station an der Wand**"

## Montieren Ihrer Station an der Wand

### WICHTIG!

- Die Anleitung für die Wandmontage ist nur zur Verwendung für den qualifizierten Wandmontagefachmann vorgesehen!
- Bitten Sie einen qualifizierten Fachmann, Ihnen bei der Wandmontage behilflich zu sein, was das Bohren von Löchern in die Wand, das Fixieren der Montagehalterungen an der Wand und das Montieren der Geräte an den Halterungen einschließt.

### Inhalt der mitgelieferten Montagesets

#### Für die Station:

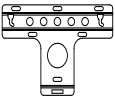

1 x Montagehalterung



2 x Schrauben (zur Montage der Station)

### Was Sie sonst noch brauchen

- 6 x Schrauben zum Montieren der Halterung der Station
- Bohrwerkzeug (z. B. elektrischen Bohrer)

### Vorbereitungen

- Probieren Sie die notwendigen Anschlüsse hinten an den Geräten und die Wi-Fi-Verbindung zwischen Center und Station aus (siehe Kapitel "Installation").
- Bitten Sie einen qualifizierten Fachmann, Ihnen bei der Wandmontage behilflich zu sein. Dieser sollte:
  - zur Vermeidung unerwarteter Beschädigungen über die Rohre, Leitungen und andere wichtige Informationen zum Inneren Ihrer Wände Bescheid wissen;
  - je nach der Beschaffenheit der Wände entscheiden, welche Schrauben Sie zum Fixieren der Montagehalterungen benötigen, so dass diese das Gewicht der Station tragen können;
  - je nach Bohrbedingungen das geeignete Bohrwerkzeug wählen;
  - sonstige Vorsichtsmaßnahmen ergreifen, die bei der Wandmontage nötig sind.

### Montage Ihrer Station

- 1 Richten Sie die Halterung an der gewählten Position an der Wand aus. Markieren Sie die Bohrpositionen mit einem Bleistift.

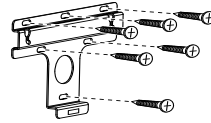

- 2 Bohren Sie Löcher in die markierten Stellen
- 3 Befestigen Sie die Halterungen mit geeigneten Schrauben (nicht im Lieferumfang enthalten) an der Wand.
- 4 Ziehen Sie der Abbildung gemäß die mitgelieferten Schrauben mit Hilfe eines Schraubenziehers (nicht im Lieferumfang enthalten) fest.

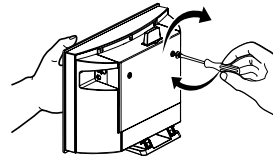

- 5 Abnehmen des Ständers von der Station
  - a. Halten Sie der Abbildung gemäß die Tasten **Lock-Unlock** gedrückt.
  - b. Ziehen Sie den Ständer heraus und nehmen Sie ihn ab.

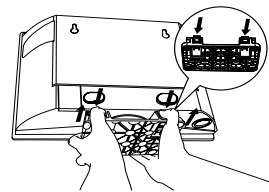

- 6 Station der Abbildung gemäß festhaken und fest installieren.

