

Vždy připravení pomôct'

Zaregistrujte svoj produkt a získajte podporu na
www.philips.com/welcome

AJ7050D

Otázky?
Kontaktujte
Philips



Príručka užívateľa

PHILIPS

Obsah

1	Dôležité	2
	Bezpečnosť	2
	Upozornenie	3

2	Dokovací zábavný systém	5
	Úvod	5
	Obsah balenia	5
	Hlavná jednotka - prehľad	6

3	Úvodné pokyny	8
	Inštalácia batérií	8
	Pripojenie napájania	8
	Zapnutie	8
	Prepnutie do pohotovostného režimu	9
	Nastavenie času a dátumu	9

4	Prehrávanie	10
	Prehrávanie obsahu zariadenia iPod/ iPhone/iPad	10
	Prehrávanie z externého zariadenia	11

5	Počúvanie rádia	12
	Naladenie rozhlasovej stanice	12
	Programovanie rozhlasových staníc	12

6	Ďalšie funkcie	13
	Nastavenie časovača budíka	13
	Nastavenie časovača vypnutia	14
	Nastavenie jasu displeja	14

7	Nastavenie zvuku	15
	Nastavenie úrovne hlasitosti	15
	Výber zvukového efektu	15

8	Informácie o výrobku	16
	Technické údaje	16

9	Riešenie problémov	17
----------	---------------------------	-----------

1 Dôležité

Bezpečnosť

Význam týchto bezpečnostných symbolov



Tento „blesk“ indikuje, že nezaizolovaný materiál vo vašej jednotke by mohol spôsobiť zásah elektrickým prúdom. V záujme bezpečnosti všetkých členov vašej domácnosti neodstraňujte kryt produktu.

„Výkričník“ upozorňuje na funkcie, v prípade ktorých by ste si mali pozorne preštudovať priloženú literatúru, aby ste predišli problémom s prevádzkou a údržbou.

VAROVANIE: V záujme zníženia rizika požiaru alebo zásahu elektrickým prúdom nesmie byť tento prístroj vystavený pôsobeniu dažďa ani vlhkosti a na zariadenie sa nesmú umiestňovať predmety naplnené tekutinami, ako sú napr. vázy.

POZOR: Aby nedošlo k zásahu elektrickým prúdom, nasadte široký kolík zástrčky do širokej štrbiny a zasuňte ho až nadoraz.

Dôležité bezpečnostné pokyny

- 1 Prečítajte si tieto pokyny.
- 2 Odložte si tieto pokyny.
- 3 Dbajte na všetky varovania.

- 4 Dodržiavajte všetky pokyny.
- 5 Nepoužívajte toto zariadenie v blízkosti vody.
- 6 Čistite len pomocou suchej tkaniny.
- 7 Neblokujte vetracie otvory. Nainštalujte podľa pokynov výrobcu.
- 8 Neinštalujte v blízkosti zdrojov tepla, ako sú radiátory, tepelné regulátory, kachle či iné zariadenia (vrátane zosilňovačov), ktoré produkujú teplo.
- 9 Dbajte na to, aby na sieťový kábel nikto nestúpil ani ho nezalomil, najmä pri zástrčkách, elektrických objímkach a v mieste, kde vychádza zo zariadenia.
- 10 Používajte len nástavce/príslušenstvo špecifikované výrobcom.
- 11 Počas búrok s bleskami alebo pri dlhodobom nepoužívaní odpojte toto zariadenie zo siete.
- 12 Všetky opravy zverte do rúk kvalifikovanému servisnému personálu. Oprava je potrebná, ak bolo zariadenie akýmkoľvek spôsobom poškodené, napríklad bol poškodený napájací kábel alebo zástrčka, ak bola na zariadenie vyliata tekutina alebo do zariadenia spadol nejaký predmet, zariadenie bolo vystavené dažďu alebo vlhkosti alebo ak zariadenie nefunguje správne, prípadne po páde zariadenia.
- 13 **UPOZORNENIE** pre používanie batérie – Aby nedošlo k vytečeniu batérie, ktoré by mohlo spôsobiť poranenie osôb, škody na majetku alebo poškodenie zariadenia:
 - Všetky batérie nainštalujte správne, s orientáciou pólov + a – podľa vyznačenia na zariadení.
 - Nemiešajte batérie (staré a nové alebo uhľíkové a alkalické atď.).
 - Keď sa zariadenie dlhšiu dobu nepoužíva, vyberte batérie.

- Batérie (súprava batérií alebo vstavané batérie) nesmú byť vystavené zdrojom nadmerne vysokej teploty, ako je napríklad slnečné žiarenie, oheň alebo podobné zdroje tepla.
- 14) Zariadenie nesmie byť vystavené kvapkajúcej ani striekajúcej kvapaline.
 - 15) Neumiestňujte na zariadenie žiadne nebezpečné predmety (napr. predmety naplnené kvapalinou, zapálené sviečky).
 - 16) Tam, kde ako odpájacie zariadenie slúži sieťová zástrčka alebo prepájacie zariadenie, musí zostať toto odpájacie zariadenie ľahko prístupné pre okamžité použitie.

Dôležité informácie pre používateľov na území VB

Poistka napájania

Tieto informácie sa týkajú len výrobkov s elektrickou zástrčkou pre Spojené kráľovstvo.

Tento produkt je vybavený schválenou lisovanou zástrčkou. Pri výmene poistky použite typ s:

- technickými parametrami vyznačenými na zástrčke,
- symbolom schválenia BS 1362 a
- schválenia ASTA.

Ak si nie ste istí, aký typ poistky použiť, poraďte sa s predajcom.

Varovanie: Aby bola zachovaná zhoda so smernicou EMC (2004/108/ES), neodpájajte zástrčku od napájacieho kábla.

Prípojenie zástrčky

Vodiče napájacieho kábla majú nasledovné farby: modrý = neutrálny (N), hnedý = pod prúdom (L).

Ak sa farby nezhodujú s farbami na vašej zástrčke, identifikujte konektory v zástrčke nasledovne:

- 1 Modrý kábel pripojte ku konektoru označenému písmenom N alebo čiernou farbou.

- 2 Hnedý kábel pripojte ku konektoru označenému písmenom L alebo červenou farbou.
- 3 V žiadnom prípade nepripájajte ani jeden z káblov k uzemňovaciemu konektoru v zástrčke označenému písmenom E (alebo symbolom e) alebo zelenou farbou (prípadne zelenou a žltou).

Pred výmenou krytu zástrčky sa uistite, že svorka kábla zviaza ochranné puzdro kábla a nie len jeho dva vodiče.

Autorské práva vo VB.

Na nahrávanie a prehrávanie materiálov môže byť potrebný súhlas. Pozrite si Autorský zákon z roku 1956 a Zákony na ochranu práv umelcov z rokov 1958 až 1972.



Varovanie

- Nikdy neodstraňujte kryt tela tohto zariadenia.
- Nikdy nemažte žiadnu časť tohto zariadenia.
- Nikdy nepokladajte toto zariadenie na iné elektrické zariadenie.
- Toto zariadenie chráňte pred priamym slnečným svetlom, otvoreným ohňom alebo zdrojom tepla.
- Aby ste mohli toto zariadenie kedykoľvek odpojiť zo siete, uistite sa, že k sieťovému káblu, zástrčke alebo adaptéru máte voľný prístup.

Upozornenie



Tento výrobok spĺňa požiadavky Európskeho spoločenstva týkajúce sa rádiového rušenia.

Akékoľvek zmeny alebo modifikácie vykonané na tomto zariadení, ktoré nie sú výslovné schválené spoločnosťou WOOX Innovations, môžu anulovať oprávnenie používateľa obsluhovať toto zariadenie.

Technické údaje podliehajú zmenám bez predchádzajúceho upozornenia. Spoločnosť WOOX si vyhradzuje právo na zmenu produktu kedykoľvek, a to bez povinnosti rovnako upraviť už dodané produkty.



Pri navrhovaní a výrobe produktu sa použili vysokokvalitné materiály a súčasti, ktoré možno recyklovať a znova využiť.



Keď sa na produkte nachádza symbol prečiarknutého koša s kolieskami, znamená to, že sa na tento produkt vzťahuje Európska smernica 2002/96/ES.

Informujte sa o miestnom systéme separovaného zberu elektrických a elektronických zariadení.

Dodržiavajte miestne predpisy a nevyhadzujte použité zariadenia do bežného domového odpadu. Správnu likvidáciu použitého zariadenia pomôžete znížiť možné negatívne následky na životné prostredie a ľudské zdravie.



Produkt obsahuje batérie, ktoré na základe Európskej smernice 2006/66/ES nemožno likvidovať spolu s bežným domovým odpadom. Informujte sa o miestnych predpisoch týkajúcich sa separovaného zberu batérií, pretože správnu likvidáciu pomôžete znížiť negatívne následky na životné prostredie a ľudské zdravie.

Informácie týkajúce sa životného prostredia

Všetky nepotrebné baliace materiály boli vynechané. Snažili sme sa o dosiahnutie jednoduchého rozdelenia balenia do troch materiálov: kartón (škatuľa), polystyrénová pena (vypodloženie) a polyetylén (vrecká, ochranná penová pokrývka).

Váš systém pozostáva z materiálov, ktoré je možné v prípade roztriedenia špecializovanou spoločnosťou recyklovať a opakovane použiť. Dodržiavajte miestne nariadenia týkajúce sa likvidácie obalových materiálov, vybitých batérií a starého vybavenia.



Označenia „Made for iPod“ (Vyrobené pre iPod), „Made for iPhone“ (Vyrobené pre iPhone) a „Made for iPad“ (Vyrobené pre iPad) znamenajú, že elektronické zariadenie bolo navrhnuté na pripojenie špeciálne k zariadeniu iPod, iPhone alebo iPad a má certifikát vývojárov, že spĺňa prevádzkové štandardy spoločnosti Apple. Spoločnosť Apple nezodpovedá za prevádzku tohto zariadenia ani jeho súlad s bezpečnostnými a regulačnými štandardmi. Upozorňujeme, že používanie tohto príslušenstva so zariadením iPod, iPhone alebo iPad môže ovplyvniť prevádzku bezdrôtového pripojenia.

iPod a iPhone sú ochranné známky spoločnosti Apple Inc. registrované v USA, a ďalších krajinách. iPad je ochranná známka spoločnosti Apple Inc.

Symbol zariadenia triedy Class II:



Zariadenie triedy CLASS II s dvojitou izoláciou a bez dodaného ochranného uzemnenia.

Poznámka

- Typový štítk sa nachádza na spodnej strane zariadenia.

2 Dokovací zábavný systém

Blahoželáme Vám ku kúpe a vítame Vás medzi používateľmi produktov spoločnosti Philips. Ak chcete naplno využiť podporu ponúkanú spoločnosťou Philips, zaregistrujte svoj produkt na lokalite www.philips.com/welcome.

Úvod

Toto zariadenie umožňuje prehrávať hudbu zo zariadení iPod/iPhone/iPad a počúvať rádio alebo obsah iných zvukových zariadení.

Zariadenia iPod/iPhone/iPad a rádio môžete nastaviť ako zdroje budenia. Môžete nastaviť dva budíky, ktoré sa spustia v rozličný čas.

Reprodukciu zvuku môžete obohatiť týmito zvukovými efektmi:

- Digitálne ovládanie zvuku (Digital Sound Control – DSC)
- Dynamické zosilnenie basov (Dynamic Bass Boost – DBB)

Obsah balenia

Skontrolujte a identifikujte obsah balenia:

- Hlavná jednotka
- Tlačené materiály

Hlavná jednotka - prehľad

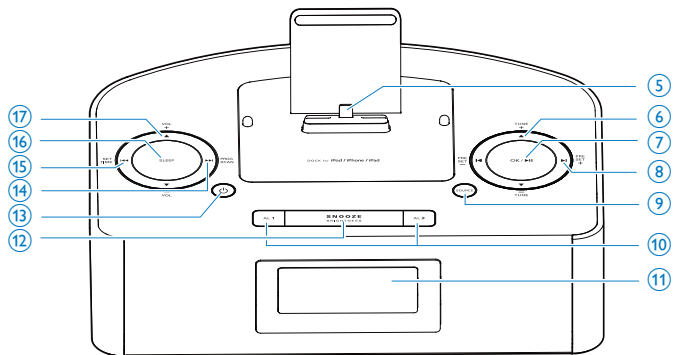
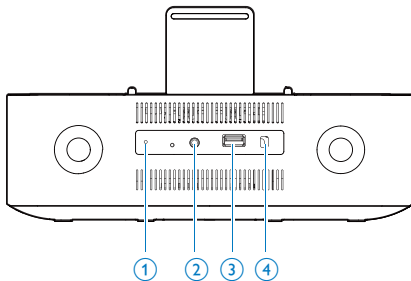

① Anténa na príjem vysielania v pásme FM

② AUDIO IN

- Pripojenie externého zvukového zariadenia.

③ Port USB na nabíjanie

- Nabíjajte prenosné zariadenie (ako napríklad zariadenia Apple s 30-pinovým konektorom, MP3 prehrávač atď.) prostredníctvom kábla USB (nie je súčasťou dodávky).

④ Siet'ový kábel

⑤ Dok pre zariadenie iPod/iPhone/iPad s konektorom Lightning

⑥ TUNE+/TUNE- (▲ / ▼)

- Počas nastavovania hodín v pohotovostnom režime – nastavenie formátu času a úprava hodín/minút.

- Počas nastavenia budíka – nastavenie budíka a úrovne hlasitosti a výber zdroja zvuku.
- Naladenie rozhlasovej stanice v pásme FM.

⑦ OK/▶||

- Spustenie alebo pozastavenie prehrávania obsahu zariadenia iPod/iPhone/iPad v režime doky.
- Výber režimu stereo alebo mono pásma FM v režime rádioprijímača FM.
- Potvrdenie ručného programovania rozhlasových staníc v pásme FM.

⑧ PRESET +/PRESET - (◀|▶)

- Preskočenie na nasledujúcu/predchádzajúcu skladbu.
- Výber predvoleného rozhlasového programu.

- V režime doku – rýchle vyhľadávanie dopredu/dozadu stlačením a podržaním tlačidla.

9 SOURCE

- Výber zdroja: DOCK, FM alebo AUDIO IN.

10 AL1/AL2

- Nastavenie budíka.
- Zobrazenie nastavení budíka.
- Aktivovanie a deaktivovanie časovača budíka.

11 Panel displeja

- Zobrazenie aktuálneho stavu.

12 SNOOZE/BRIGHTNESS

- Režim zdriemnutia (odloženie budenia).
- Upravte jas displeja.

13 ϕ

- Zapnutie zariadenia alebo jeho prepnutie do pohotovostného režimu.
- Zastavenie alarmu.

14 PROG/SCAN (▶▶)

- Programovanie rozhlasových staníc.
- Automatické vyhľadávanie rozhlasových staníc.
- V režime doku – rýchle vyhľadávanie dopredu stlačením a podržaním tlačidla.

15 SET TIME (◀◀)

- V pohotovostnom režime – nastavenie mesiaca, dňa a roka.
- Postupné zapnutie alebo vypnutie zvukového efektu DBB (Dynamic Bass Boost – dynamické zosilnenie basov) alebo DSC (Digital Sound Control – digitálne ovládanie zvuku) v ostatných režimoch.
- V režime doku – rýchle vyhľadávanie dozadu stlačením a podržaním tlačidla.

16 SLEEP

- Nastavenie časovača vypnutia.

17 VOL +/VOL - (▲/▼)

- Zvýšenie/zníženie hlasitosti.

3 Úvodné pokyny

! Výstraha

- Používanie iných ovládacích prvkov alebo vykonávanie úprav a iných postupov, než sú uvedené v tomto dokumente, môže mať za následok vystavenie sa nebezpečnému žiareniu alebo zapríčiniť nebezpečnú prevádzku.

Vždy postupujte podľa poradia pokynov v tejto kapitole.

Ak sa rozhodnete obrátiť na spoločnosť Philips, pripravte si číslo modelu a sériové číslo tohto zariadenia. Číslo modelu a sériové číslo sú uvedené na spodnej strane zariadenia. Tieto čísla si zapíšte sem:

Číslo modelu _____

Sériové číslo _____

Inštalácia batérií

☰ Poznámka

- Ako sieťové napájanie môžete použiť len napájanie striedavým prúdom. Batérie (nedodávajú sa) sú na účel zálohovania.

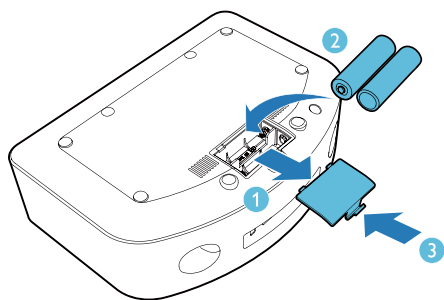

- 1 Otvorte priečnik na batérie.
- 2 Vložte 2 batérie typu AAA so správnou polaritou (+/-) podľa znázornenia na obrázku.

- 3 Zatvorte priečnik na batérie.

! Výstraha

- Nebezpečenstvo explózie! Batérie odkladajte mimo dosahu zdrojov tepla, slnečného žiarenia a ohňa. Nikdy nevhadzujte batérie do ohňa.
- Riziko zníženej životnosti batérií! Nikdy nekombinujte dve rôzne značky ani typy batérií.
- Nebezpečenstvo poškodenia produktu! Keď diaľkové ovládanie dlhšiu dobu nepoužívate, vyberte z neho batérie.

Pripojenie napájania

! Výstraha

- Nebezpečenstvo poškodenia produktu! Uistite sa, že napätie siete zodpovedá napätiu vyznačenému na spodnej strane zariadenia.
- Nebezpečenstvo zásahu elektrickým prúdom! Pri odpájaní sieťového kábla striedavého prúdu vždy vytiahnite zástrčku zo zásuvky. Nikdy neťahajte za kábel.
- Pred pripojením sieťového kábla striedavého prúdu sa uistite, že ste dokončili všetky ostatné pripojenia.
- Ak chcete jednotku úplne odpojiť od elektrickej siete, odpojte sieťovú zástrčku zo zásuvky v stene.

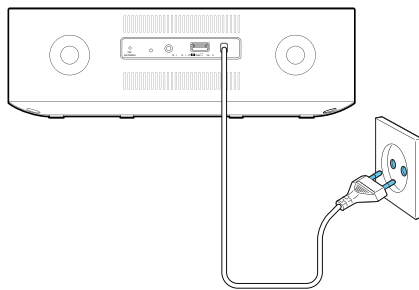

- Do sieťovej elektrickej zásuvky pripojte napájací sieťový kábel.

Zapnutie

- Stlačte tlačidlo .
↳ Zariadenie sa prepne na naposledy vybraný zdroj.

Prepnutie do pohotovostného režimu

- Opätovným stlačením tlačidla ϕ prepnete systém do pohotovostného režimu.
 - ↳ Na paneli displeja sa zobrazí čas a dátum (ak ste ich nastavili).

Nastavenie času a dátumu

- 1 V pohotovostnom režime stlačte a 2 sekundy podržte tlačidlo **SET TIME**.
 - ↳ Symbol [24H] začne blikať a zaznie pípnutie.
- 2 Stlačením tlačidla **TUNE+** alebo **TUNE-** vyberte 12- alebo 24-hodinový formát.
- 3 Výber potvrdte stlačením tlačidla **OK**.
 - ↳ Zobrazí sa údaj 00:00 a číslice hodín začnú blikať.
- 4 Opakovaním krokov 2 – 3 nastavte hodinu, minútu, mesiac, deň a rok.



Tip

- Pri 12-hodinovom formáte sa zobrazí [MONTH--DAY].
- Pri 24-hodinovom formáte sa zobrazí [DAY--MONTH].



Poznámka

- Keď je pripojené zariadenie iPod/iPhone/iPad, dokovacia jednotka automaticky synchronizuje čas s daným zariadením iPod/iPhone/iPad.

4 Prehrávanie

Prehrávanie obsahu zariadenia iPod/iPhone/iPad

Prostredníctvom tohto zariadenia si môžete vychutnávať zvukový obsah zo zariadenia iPod/iPhone/iPad.

Kompatibilné zariadenia iPod/iPhone/iPad

Toto zariadenie podporuje nasledujúce modely zariadení iPod, iPhone a iPad:

Vyrobené pre:

- iPod nano (7. generácia)
- iPod touch (5. generácia)
- iPad (4. generácia)
- iPad mini
- iPhone 5

Počúvanie obsahu zariadenia iPod/iPhone/iPad

- 1 Opakovaným stláčaním tlačidla **SOURCE** vyberte ako zdroj **DOCK**.
- 2 Vložte zariadenie iPhone/iPod/iPad do doku.

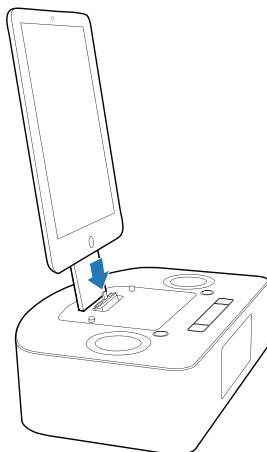

- Prehrávanie pozastavíte/obnovíte stlačením tlačidla **▶||**.
- Ak chcete preskočiť skladbu, stlačte tlačidlá **◀|** / **|▶**.
- Ak chcete počas prehrávania vyhľadávať, stlačte a podržte tlačidlo **◀◀** / **▶▶** alebo **PRESET +**/**PRESET -**, potom tlačidlo uvoľnite a obnoví sa normálne prehrávanie.

Nabíjanie batérie zariadenia iPod/iPhone/iPad

Keď je zariadenie pripojené k elektrickej sieti, batéria zariadenia iPod/iPhone/iPad vloženého v doku sa začne nabíjať.

Tip

- U niektorých modelov prehrávača iPod môže trvať až minútu, kým sa zobrazí indikácia nabíjania.

Prehrávanie z externého zariadenia

Tento systém tiež umožňuje prehrávať obsah z externého zvukového zariadenia.

- 1 Opakovaným stláčaním tlačidla **SOURCE** vyberte ako zdroj vstup AUDIO IN.
- 2 3,5 mm kábel pre zvukový vstup (nie je súčasťou balenia) pripojte ku:
 - konektoru **AUDIO IN** (3,5 mm) na zadnej strane tohto zariadenia.
 - konektoru pre slúchadlá na externom zariadení.↳ na obrazovke sa zobrazí rolujúci text [AUDIO IN] a aktuálny čas.
- 3 Na externom zariadení spustíte prehrávanie (podrobnosti nájdete v návode na používanie daného zariadenia).

5 Počúvanie rádia

Poznámka

- Tento systém podporuje príjem rozhlasového vysielania len v pásme FM.

Poznámka

- Do zoznamu predvolených staníc sa môže uložiť až 20 staníc.
- Ak je zoznam predvolených staníc plný, na obrazovke sa zobrazí symbol **[FULL]** (plné).
- Ak rozhlasovú stanicu uložíte na miesto, ktoré už bolo obsadené, nahradí sa pôvodná rozhlasová stanica.

Naladenie rozhlasovej stanice

Tip

- Pre optimálny príjem úplne vyťahnite anténu FM a nastavte jej polohu.
- Umiestnite anténu čo najďalej od televízora, videorekordéra alebo iného zdroja vyžarovania.
- **[STEREO]** je predvolené nastavenie režimu rádioprijímača.
- V režime rádioprijímača môžete stláčaním tlačidla **OK** / **▶||** prepínať medzi režimami **[STEREO]** a **[MONO]**, pričom si zariadenie zapamätá vami vykonané nastavenie aj v prípade, ak zariadenie vypnete alebo prepnete na iný zdroj.

- 1 Opakovaným stláčaním tlačidla **SOURCE** vyberte režim FM.
- 2 Stlačte a dlhšie ako 2 sekundy podržte stlačené tlačidlá **TUNE+/TUNE-**.
↳ Rádio automaticky naladí nasledujúcu stanicu so silným signálom.
- 3 Opakovaním kroku 2 naladíte ďalšie stanice.
 - Stanicu so slabým signálom naladíte opakovaným stláčaním **TUNE+/TUNE-**, až kým nenájdete optimálny príjem.

Programovanie rozhlasových staníc

Predvolené nastavenie rozhlasových staníc umožňuje uložiť rozhlasové stanice a rýchlo naladiť obľúbenú rozhlasovú stanicu.

Ručné programovanie rozhlasových staníc

1. Opakovaným stláčaním tlačidla **SOURCE** nastavte režim FM.
2. Stlačením tlačidla **TUNE+/TUNE-** nastavte rozhlasovú stanicu.
3. Stlačte tlačidlo **PROG/SCAN**.
↳ Číslo pozície začne blikať.
4. Stlačením tlačidla **OK** sa aktuálna rozhlasová stanica uloží na vybrané miesto.

Tip

- Ak chcete zmeniť miesto uloženia rozhlasovej stanice v zozname, stlačte tlačidlo **PRESET +/PRESET -**.

Automatické programovanie rozhlasových staníc

- 1 Opakovaným stláčaním tlačidla **SOURCE** nastavte režim FM.
- 2 Stlačte a podržte tlačidlo **PROG/SCAN**.
↳ Na obrazovke sa zobrazí hlásenie **[AUTO]** (auto).
↳ Jednotka začne automaticky vyhľadávať všetky dostupné rozhlasové stanice a uloží ich do zoznamu predvolených staníc.
- 3 Počkajte, kým sa automatické vyhľadávanie nedokončí.
↳ Automaticky sa spustí vysielanie prvej stanice v zozname predvolených staníc.

Výber predvolby rozhlasovej stanice

- 1 Stlačením tlačidiel **◀ / ▶** vyberte číslo predvolby.

6 Ďalšie funkcie

Nastavenie časovača budíka

Môžete nastaviť dva budíky, ktoré sa aktivujú v rozličných časoch.

Poznámka

- Uistite sa, že ste správne nastavili hodiny.

- 1 Stlačte a podržte tlačidlo **AL1** alebo **AL2**.
 - ↳ Číslice hodín začnú blikať a zaznie jedno pípnutie.
 - ↳ Na obrazovke bliká hlásenie [AL SET] (nastavenie budíka).
- 2 Opakovaným stláčaním tlačidla **TUNE+/TUNE-** nastavte hodinu.
- 3 Výber potvrdíte stlačením tlačidla **OK**.
 - ↳ Začnú blikať číslice minút.
 - ↳ Na obrazovke bliká hlásenie [AL SET] (nastavenie budíka).
- 4 Opakovaním krokov 2 – 3 nastavte minúty, čas spustenia budíka, vyberte zdroj zvuku budíka a hlasitosť budíka.





Po nastavení hlasitosti budíka jednotka ukončí režim nastavenia budíka a zaznejú dve pípnutia.

Tip

- Ak ako zdroj zvuku budíka vyberiete režim DOCK a v doku nie je žiadne zariadenie, zvuk budíka sa automaticky prepne na pípanie.
- Ak sa pre oba budíky nastaví rovnaký čas, zaznie len budík číslo 1.

Aktivovanie a deaktivovanie časovača budíka

Keď sa na obrazovke zobrazí nastavenie budíka, opakovaným stláčaním tlačidiel **AL1/AL2** zapnete alebo vypnete časovač.

- ↳ Ak je aktivovaný časovač, zobrazí sa hlásenie [ AL 1] alebo [ AL2].
- ↳ Ak je časovač vypnutý, hlásenie [ AL1] alebo [ AL2] zmizne.

Odloženie budenia (zdriemnutie)

Keď znie budík, stlačte tlačidlo **SNOOZE**.

- ↳ Budík sa vypne a ikona budíka bliká.
- ↳ Zvuk budíka sa automaticky obnoví po 9 minútach.

Poznámka



- Keď na napájanie používate batérie, budík môže ako zdroj zvuku používať len pípanie.

Vypnutie zvonenia budíka

Keď budík zvoní, stlačte príslušné tlačidlo **AL1** alebo **AL2**.

- ↳ Budík sa vypne, ale nastavenia budíka zostanú uložené.

Tip

- Taktiež môžete stlačiť tlačidlo  a vypnúť budenie. Jednotka sa potom prepne na naposledy zvolený zdroj.
- Ak stlačíte a podržíte tlačidlo , budík sa vypne a jednotka sa prepne do pohotovostného režimu.
- Ak budík nevypnete, bude znieť 30 minút.
- Zvonenie budíka začína s relatívne nízkou hlasitosťou, ktorá sa postupne za 90 sekúnd zvýši na najvyššiu hlasitosť.

Zobrazenie nastavení budíka

Stlačením tlačidla **AL1** alebo **AL2** zobrazíte nastavenia budíka.

Nastavenie časovača vypnutia

Toto zariadenie sa môže po uplynutí nastaveného času automaticky prepnúť do pohotovostného režimu.

Opakovaným stláčaním tlačidla **SLEEP** vyberte 120, 90, 60, 45, 30 alebo 15 minút.

↳ Ak je časovač vypnutia aktivovaný, na obrazovke sa zobrazí symbol „z“.

Deaktivovanie časovača vypnutia

1 Opakovane stláčajte tlačidlo **SLEEP**, až kým sa nezobrazí hlásenie [OFF] (vypnuté).

↳ Časovač vypnutia nie je aktívny, na obrazovke sa prestane zobrazovať symbol „z“.

Nastavenie jasů displeja

Keď nie je práve aktivovaný žiadny budík, opakovaným stláčaním tlačidla **BRIGHTNESS** vyberiete rôzne úrovne jasů displeja.



Poznámka

- Úroveň jasů nie je možné nastaviť, ak používate ako zdroj napájania batérie.

7 Nastavenie zvuku

Nastavenie úrovne hlasitosti

Počas prehrávania sa stláčaním tlačidla **VOL +/-** postupne zvyšuje alebo znižuje hlasitosť.



Tip

- Ak chcete hlasitosť zvyšovať alebo znižovať rýchlejšie, stlačte a podržte tlačidlo **VOL +/-**.

Výber zvukového efektu

Počas prehrávania opakovaným stláčaním tlačidla **SET TIME** vyberte predvolený zvukový efekt a zapnite/vypnite dynamické zvýraznenie basov.



Poznámka

- Táto jednotka podporuje nasledujúce zvukové efekty: **[POP]** (pop), **[JAZZ]** (džez), **[ROCK]** (rock), **[CLAS]** (klásika) a **[FLAT]** (neutrálny).
- Ak je aktivovaný režim dynamického zvýraznenia basov **DBB**, zobrazí sa hlásenie **[DBB]**.

8 Informácie o výrobku



Poznámka

- Informácie o výrobku sa môžu zmeniť bez predchádzajúceho upozornenia.

Všeobecné informácie

Sieťové napájanie	110 – 240 V~, 50/60 Hz
Prevádzková spotreba energie	28 W
Spotreba energie v pohotovostnom režime (displej budíka)	< 1 W
Rozmery	
– Hlavná jednotka (Š x V x H)	260 x 137 x 185 mm
Hmotnosť (hlavná jednotka, bez obalu)	1,13 kg

Technické údaje

Zosilňovač

Celkový výstupný výkon	2 x 3 W RMS
Frekvenčná odozva	80 Hz – 16 kHz ±3 dB
Odstup signálu od šumu	≥ 67 dBA
Vstup Aux (zvukový vstup Audio In)	600 mV RMS, 22 kohmov

FM

Rozsah ladenia	FM 87,5 – 108 MHz
Ladiaca mriežka	50 KHz
– Mono, odstup signálu od šumu 26 dB	< 22 dBf
– Stereo, odstup signálu od šumu 46 dB	< 43 dBf
Citlivosť vyhľadávania	< 28 dBf
Celkové harmonické skreslenie	< 2 %
Odstup signálu od šumu	> 50 dB

Reproduktory

Impedancia reproduktorov	4 ohmy
Budič reproduktora	58 mm s úplným rozsahom
Citlivosť	83 dB/1 m/1 W

9 Riešenie problémov



Výstraha

- Nikdy neodstraňujte kryt tohto zariadenia.

Aby ste zachovali záruku, nikdy sa sami nepokúšajte opravovať systém.

Ak sa pri používaní tohto zariadenia vyskytne nejaký problém, skôr než sa obrátite na servisné stredisko, vyskúšajte nasledujúce riešenia. Ak sa problém neodstráni, prejdite na webovú lokalitu spoločnosti Philips (www.philips.com/support). Ak sa rozhodnete obrátiť na spoločnosť Philips, okrem zariadenia si pripravte číslo modelu a sériové číslo.

Žiadne napájanie

- Uistite sa, že sieťová zástrčka zariadenia je správne pripojená.
- Skontrolujte, či je sieťová zásuvka pod prúdom.
- Uistite sa, že sú batérie správne vložené.

Žiadny zvuk

- Nastavte hlasitosť.
- Skontrolujte, či jednotka nevykonáva automatické vyhľadávanie. Počas automatického vyhľadávania je hlasitosť stíšena.

Zariadenie nereaguje

- Vyberte z hlavnej jednotky batérie (ak sú vložené), odpojte a znovu pripojte sieťovú zástrčku a jednotku znova zapnite.

Nekvalitný príjem rádia

- Zväčšite vzdialenosť medzi zariadením a vaším televízorom alebo videorekordérom.
- Vysuňte anténu FM až nadoraz.

Nefunguje časovač

- Správne nastavte hodiny.
- Zapnite časovač.

Nastavenie hodín/časovača bolo vymazané

- Došlo k výpadku napájania alebo k odpojeniu sieťovej zástrčky.
- Opätovne nastavte hodiny/časovač.



2014 © WOOX Innovations Limited.

All rights reserved.

This product was brought to the market by WOOX Innovations Limited or one of its affiliates, further referred to in this document as WOOX Innovations, and is the manufacturer of the product. WOOX Innovations is the warrantor in relation to the product with which this booklet was packaged. Philips and the Philips Shield Emblem are registered trademarks of Koninklijke Philips N.V.

AJ7050D_UM_12_V2.0

