

# Siempre a su disposición para ayudarle

Para registrar su producto y obtener información de contacto y asistencia, visite [www.philips.com/support](http://www.philips.com/support)

HTL3140B



# Manual del usuario

# PHILIPS



# Contenido

---

<b>1 Importante</b>	2
Seguridad	2
Protección del producto	3
Cuidado del medio ambiente	3
Ayuda y asistencia técnica	3

---

<b>2 Su SoundBar</b>	4
Unidad principal	4
Control remoto	4
Conectores	5
Subwoofer inalámbrico	6

---

<b>3 Conectar y configurar</b>	6
Emparejamiento con el subwoofer	6
Ubicación	7
Conexión con el televisor	7
Conexión de audio desde el televisor y otros dispositivos	8

---

<b>4 Uso del SoundBar</b>	9
Ajuste del volumen	9
Elección del sonido	9
Reproducción de audio a través de Bluetooth	10
Conexión Bluetooth mediante NFC	10
Reproductor de MP3	11
Unidades de almacenamiento USB	11
Modo de espera automático	12
Ajuste del brillo de la pantalla	12
Restauración de los ajustes de fábrica	12

---

<b>5 Actualización de software</b>	12
Comprobación de la versión del software	12
Actualización de software mediante USB	12

---

<b>6 Montar en la pared</b>	13
-----------------------------	----

---

<b>7 Especificaciones del producto</b>	14
--	----

---

<b>8 Resolución de problemas</b>	15
----------------------------------	----

# 1 Importante

Lea y asegúrese de comprender todas las instrucciones antes de usar el producto. La garantía no cubre los daños producidos por no haber seguido las instrucciones.

---

## Seguridad

### Riesgo de electrocución o incendio.

- Nunca exponga el producto ni los accesorios a la lluvia ni al agua. Nunca coloque contenedores de líquidos, como jarrones, cerca del producto. Si se derrama algún líquido sobre el producto o en su interior; desconéctelo de la toma de alimentación inmediatamente. Póngase en contacto con el servicio de atención al cliente para comprobar el producto antes de usarlo.
- No coloque nunca el producto ni los accesorios cerca de llamas u otras fuentes de calor; incluso la luz solar directa.
- No inserte objetos en las ranuras de ventilación ni en las aberturas del producto.
- Si utiliza el enchufe principal u otro conector como dispositivo de desconexión, debe estar en una ubicación accesible.
- Antes de que se produzca una tormenta eléctrica, desconecte el producto de la toma de alimentación.
- Para desconectar el cable de alimentación, tire siempre del enchufe, nunca del cable.

### Riesgo de cortocircuito o incendio.

- Antes de conectar el producto a la toma de alimentación, asegúrese de que el voltaje de alimentación se corresponda con el valor impreso en la parte posterior o inferior del producto. Nunca conecte el producto a la toma de alimentación si el voltaje es distinto.

### Riesgos de lesiones o daños al producto.

- Nunca coloque el producto ni ningún otro objeto sobre cables de alimentación u otros equipos eléctricos.
- Si el producto se transporta a temperaturas inferiores a 5 °C, desembálelo y espere hasta que su temperatura se equipare con la temperatura ambiente antes de conectarlo a la toma de alimentación.
- Algunas partes de este producto pueden contener vidrio. Tome precauciones para prevenir lesiones y daños.

### Riesgo de sobrecalentamiento.

- Nunca instale este producto en un espacio reducido. Deje siempre un espacio de 10 cm, como mínimo, alrededor del producto para que se ventile. Asegúrese de que las cortinas u otros objetos no cubran las ranuras de ventilación del producto.

### Riesgo de contaminación.

- No utilice baterías de distintas clases (nuevas y usadas o de carbono y alcalinas, etc.).
- Si las baterías se reemplazan de forma incorrecta, podría ocurrir una explosión. Reemplace las pilas por otras del mismo tipo o similar.
- Retire las baterías cuando estén agotadas o cuando no utilice el control remoto durante un período prolongado.
- Las baterías contienen sustancias químicas y deben desecharse de forma adecuada.

### Riesgo de deglución de baterías

- El producto/control remoto puede contener una batería tipo botón o moneda fácil de tragar. Siempre mantenga las baterías lejos del alcance de los niños. En caso de ingestión la batería podría causar lesiones graves o la muerte. Puede haber quemaduras internas graves en un plazo de dos horas tras la ingestión.
- Si sospecha que una batería se ha ingerido o introducido en cualquier parte del cuerpo, consulte inmediatamente a un médico.

- Al cambiar las baterías, mantenga siempre las baterías nuevas y usadas lejos del alcance de los niños. Verifique que el compartimiento de la batería esté bien cerrado luego de reemplazar la batería.
- Si el compartimiento de la batería no puede cerrarse, discontinúe el uso del producto. Manténgalo lejos del alcance de los niños y comuníquese con el fabricante.



Este es un Equipo CLASE II con doble aislamiento y sin sistema de conexión a tierra de protección.

## Protección del producto

Utilice únicamente un paño de microfibra para limpiar el producto.

## Cuidado del medio ambiente



Este producto ha sido diseñado y fabricado con materiales y componentes de alta calidad que pueden reciclarse y reutilizarse.

Nunca deseche el producto con el resto de la basura doméstica. Infórmese sobre las normas locales sobre la recolección selectiva de baterías y productos eléctricos y electrónicos. La eliminación correcta de este tipo de productos ayuda a evitar consecuencias potencialmente negativas para el medio ambiente y la salud humana.

Este producto contiene baterías que no pueden desecharse con los residuos normales del hogar.

Infórmese de la reglamentación local sobre la recolección de baterías por separado. La correcta eliminación de baterías ayuda a evitar posibles consecuencias negativas al medio ambiente y la salud.

Visite [www.recycle.philips.com](http://www.recycle.philips.com) para obtener más información sobre los centros de reciclaje de su zona.

## Ayuda y asistencia técnica

Para obtener una amplia asistencia en línea, visite [www.philips.com/support](http://www.philips.com/support) para:

- descargar el manual de usuario y la guía de inicio rápido
- ver tutoriales de video (solo disponible para modelos seleccionados)
- buscar respuestas a preguntas frecuentes (FAQ)
- enviarnos un correo electrónico con una pregunta
- chatear con nuestro representante de soporte.

Siga las instrucciones del sitio web para seleccionar su idioma e ingrese el número de modelo de su producto.

También puede ponerse en contacto con el servicio de atención al cliente de su país. Antes de ponerse en contacto, anote el modelo y número de serie del producto. Puede buscar esta información en la parte posterior o inferior del producto.

## 2 Su SoundBar

Felicitaciones por su compra y bienvenido a Philips. Para acceder a los servicios de asistencia técnica de Philips, registre su SoundBar en [www.philips.com/support](http://www.philips.com/support).

### Unidad principal

En esta sección se incluye una descripción de la unidad principal.

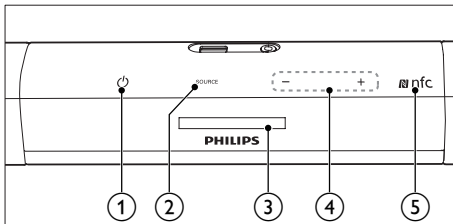

- ① **⏻ (Modo de espera encendido/Indicador de modo de espera)**
  - Enciende o ingresa el SoundBar al modo de espera.
  - Cuando el SoundBar está en el modo de espera, el indicador cambia a color rojo.
- ② **SOURCE**

Selecciona una fuente de entrada para el SoundBar.
- ③ **Panel de visualización**
- ④ **+/- (Volumen)**

Aumenta o disminuye el volumen.
- ⑤ **Etiqueta NFC**

Toque la etiqueta del dispositivo con NFC para realizar la conexión Bluetooth.

### Control remoto

En esta sección se incluye una descripción del control remoto.

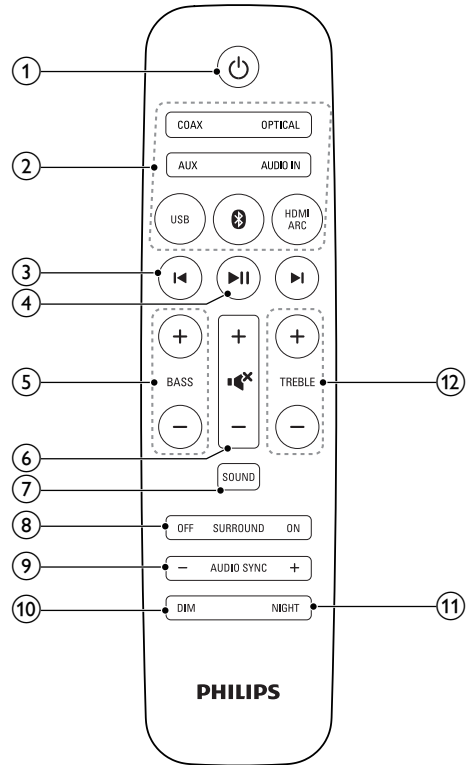

- ① **⏻ (Modo de espera encendido)**

Enciende o ingresa el SoundBar al modo de espera.
- ② **Botones de origen**

**HDMI ARC:** Cambia la fuente a la conexión HDMI ARC.  
**Ⓛ:** cambia al modo Bluetooth.  
**USB:** cambia al modo USB.  
**OPTICAL:** Cambia la fuente de audio a la conexión óptica.  
**COAX:** Cambia la fuente de audio a la conexión coaxial.

**AUDIO IN:** cambia la fuente de audio a la conexión MP3 (toma de 3,5 mm).

**AUX:** Cambia la fuente de audio a la conexión AUX.

- 3 **◀ / ▶ (Anterior/Siguiente)**  
Pasa a la pista anterior o siguiente en el modo USB.
- 4 **▶ || (Reproducir/Pausa)**
  - Inicia, pausa o reanuda la reproducción en el modo USB.
- 5 **BASS +/-**  
Aumenta o disminuye el nivel de bajos.
- 6 **Control de volumen**
  - +/-: Aumenta o disminuye el volumen.
  - : Silencia o restaura el volumen.
- 7 **SOUND**  
Permite seleccionar un modo de sonido.
- 8 **SURROUND ON/OFF**  
Selecciona el sonido Surround o sonido estéreo.
- 9 **AUDIO SYNC +/-**  
Aumenta o disminuye el retardo de audio.
- 10 **DIM**  
Ajusta el brillo del panel de visualización del SoundBar.
- 11 **NIGHT**  
Activa o desactiva el modo nocturno.
- 12 **TREBLE +/-**  
Aumenta o disminuye el nivel de agudos.

## Conectores

Esta sección incluye una descripción general de los conectores disponibles en el SoundBar:

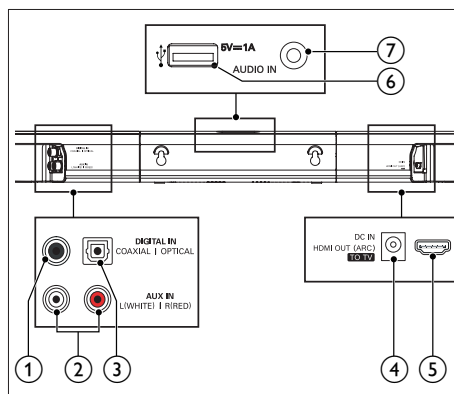

- 1 **DIGITAL IN-COAXIAL**  
Se conecta a la salida de audio coaxial del televisor o de un dispositivo digital.
- 2 **AUX IN (L/R)**  
Se conecta a la salida de audio analógica del televisor o de un dispositivo analógico.
- 3 **DIGITAL IN-OPTICAL**  
Se conecta a la salida de audio óptica del televisor o de un dispositivo digital.
- 4 **DC IN**  
Se conecta a la fuente de alimentación.
- 5 **HDMI OUT (ARC) - TO TV**  
Se conecta a la entrada HDMI del televisor.
- 6   
  - Entrada de audio de un dispositivo de almacenamiento USB.
  - Para actualización de software de este producto.
  - Para cargar un dispositivo USB.
- 7 **AUDIO IN**  
Entrada de audio de, por ejemplo, un reproductor de MP3 (toma de 3,5 mm).

---

## Subwoofer inalámbrico

El SoundBar incluye un subwoofer inalámbrico.

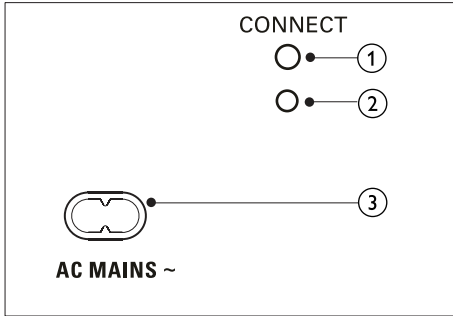

### ① CONNECT (conectar)

Púlselo para acceder al modo de emparejamiento del subwoofer.

### ② Indicador del subwoofer

- Al conectar la alimentación, el indicador se ilumina.
- Durante el emparejamiento inalámbrico entre el subwoofer y la unidad principal, el indicador parpadea en blanco rápidamente.
- Cuando el emparejamiento se realiza correctamente, el indicador se ilumina en blanco.
- Si el emparejamiento falla, el indicador parpadea en blanco lentamente.

### ③ AC MAINS~

Se conecta a la fuente de alimentación.

## 3 Conectar y configurar

Esta sección le ayuda a conectar el SoundBar a un televisor o a otros dispositivos, y también a configurarlo.

Para obtener más información sobre las conexiones básicas del SoundBar y accesorios, consulte la guía de inicio rápido.

### Nota

- Consulte la placa de identificación ubicada en la parte trasera o inferior del producto para obtener más información acerca de las clasificaciones de energía.
- Asegúrese de que todos los dispositivos estén desenchufados antes de realizar o cambiar una conexión.

---

## Emparejamiento con el subwoofer

El subwoofer inalámbrico se empareja automáticamente con el SoundBar en una conexión inalámbrica cuando se activan el SoundBar y el subwoofer.

Si no se escucha ningún sonido proveniente del subwoofer inalámbrico, empareje el subwoofer de forma manual.

### 1 Encienda el SoundBar y el subwoofer.

- ↳ Si se pierde la conexión con el SoundBar, el indicador del subwoofer parpadea en blanco lentamente.

### 2 Pulse el botón **CONNECT** (conectar) en el subwoofer para acceder al modo de emparejamiento.

- ↳ El indicador del subwoofer parpadea en blanco rápidamente.



- 3 En el control remoto, pulse durante seis segundos **⏮** dos veces, luego **BASS** + una vez y, a continuación, mantenga pulsado **SURROUND ON**.
- ↳ Si el emparejamiento se realiza correctamente, el indicador del subwoofer se ilumina en blanco.
  - ↳ Si el emparejamiento falla, el indicador del subwoofer parpadea en blanco lentamente.
- 4 Si el emparejamiento falla, repita los pasos anteriores.

## Ubicación

Coloque el subwoofer por lo menos a un metro (3 pies) del SoundBar y a diez centímetros de la pared.

Para obtener los mejores resultados, ubique el subwoofer como se muestra a continuación.

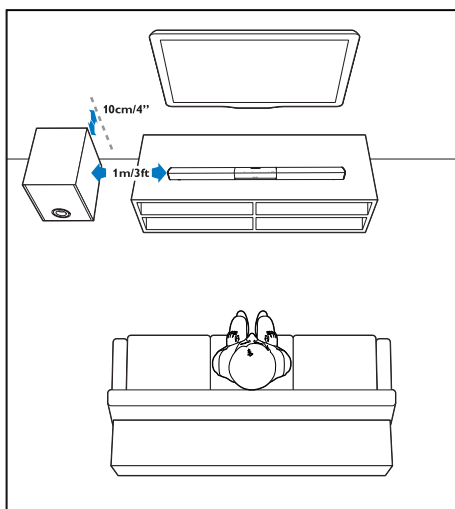

## Conexión con el televisor

Conecte el SoundBar a un televisor: Puede escuchar el audio de los programas de televisión a través del SoundBar. Use la conexión de mejor calidad disponible en el SoundBar y el televisor.

### Conexión al televisor a través de HDMI (ARC)

El SoundBar es compatible con HDMI con Audio Return Channel (ARC). Si el televisor es compatible con HDMI ARC, podrá oír el sonido del televisor a través del SoundBar utilizando un solo cable HDMI.

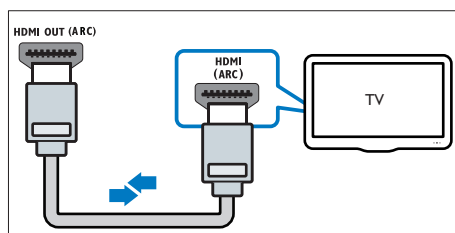

- 1 Enchufe el conector **HDMI OUT (ARC)-TO TV** del SoundBar al conector **HDMI ARC** de su televisor mediante un cable HDMI de alta velocidad.
  - El conector **HDMI ARC** del televisor puede tener una etiqueta distinta. Para obtener más información, consulte el manual del usuario del televisor.
- 2 En el televisor, encienda las operaciones HDMI-CEC. Para obtener más información, consulte el manual del usuario del televisor.

#### Nota

- Si el televisor no es compatible con HDMI ARC, conecte un cable de audio para escuchar el audio del televisor a través del SoundBar (consulte 'Conexión de audio desde el televisor y otros dispositivos' en la página 8).
- Si su televisor tiene un conector DVI, puede usar un adaptador de HDMI a DVI para conectarlo al televisor. Sin embargo, es posible que algunas de las características no estén disponibles.

## Conexión de audio desde el televisor y otros dispositivos

Reproduzca el audio del televisor o el audio de otros dispositivos a través de los altavoces del SoundBar.

Utilice el método de conexión de mayor calidad disponible en el televisor; en el SoundBar y en otros dispositivos.

### Nota

- Cuando el SoundBar y el televisor están conectados a través de HDMI ARC, no es necesario utilizar una conexión de audio. (consulte 'Conexión al televisor a través de HDMI (ARC)' en la página 7)

## Opción 1: conexión del audio a través de un cable óptico digital

Calidad de audio óptima

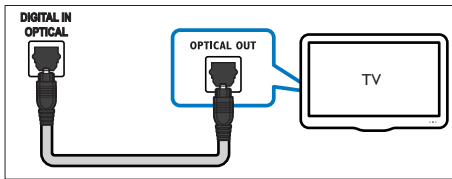

- 1 Mediante un cable óptico, conecte el conector **OPTICAL** del SoundBar al conector **OPTICAL OUT** del televisor o al conector de otro dispositivo.
  - El conector óptico digital puede tener la etiqueta **SPDIF** o **SPDIF OUT**.

## Opción 2: conexión del audio a través de un cable coaxial digital

Buena calidad de audio

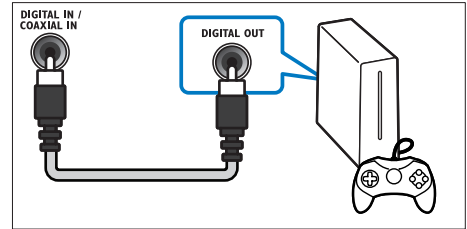

- 1 Mediante un cable coaxial, conecte el conector **COAXIAL** del SoundBar al conector **COAXIAL/DIGITAL OUT** del televisor o al conector de otro dispositivo.
  - El conector coaxial digital puede tener la etiqueta **DIGITAL AUDIO OUT**.

## Opción 3: conexión de audio a través de cables de audio analógicos

Calidad de audio básica

- 1 Mediante un cable analógico, conecte los conectores **AUX** del SoundBar a los conectores **AUDIO OUT** del televisor o a los conectores de otro dispositivo.

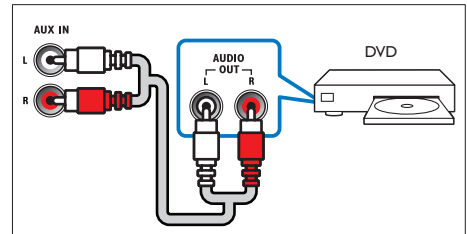

## 4 Uso del SoundBar

En esta sección se ofrece asistencia para usar el SoundBar para reproducir audio desde otros dispositivos conectados.

### Procedimientos preliminares

- Establezca las conexiones necesarias que se describen en la guía de inicio rápido y el manual del usuario.
- Cambie el SoundBar a la fuente correcta de los otros dispositivos.

## Ajuste del volumen

- 1 Pulse **+/- (Volumen)** para aumentar o reducir el nivel de volumen.
  - Para silenciar el volumen, pulse **⏏ (Silencio)**.
  - Para restablecer el sonido, pulse **⏏ (Silencio)** de nuevo o pulse **+/- (Volumen)**.

## Elección del sonido

En esta sección, lo ayudaremos a elegir el sonido ideal para sus videos o su música.

### Modo de sonido

Seleccione modos de sonidos predeterminados que se adapten a sus videos y su música.

- 1 Pulse **SOUND** para seleccionar una opción de sonido en el panel de visualización.
  - **AUTO**: selecciona automáticamente el ajuste de sonido según la transmisión de sonido.
  - **POWERFUL**: disfrute de sonidos emocionantes de arcade; ideal para videos llenos de acción o fiestas ruidosas.

- **BALANCED**: experimente el sonido original de las películas y la música sin efectos de audio agregados.
- **BRIGHT**: añada un poco de diversión a las películas y la música más aburridas incorporando efectos de sonido.
- **CLEAR**: escuche cada detalle de la música y disfrute de diálogos claros en las películas.
- **WARM**: disfrute de los diálogos y las voces de la música con comodidad.
- **PERSONAL**: personalice el sonido según sus preferencias.

### Modos de sonido envolvente

Disfrute de una increíble experiencia de audio con los modos de sonido envolvente.

- 1 Pulse **SURROUND ON/OFF** para activar o desactivar el modo Surround.
  - **Activado**: crea una experiencia de audio envolvente.
  - **Desactivado**: Sonido estéreo de dos canales. Ideal para escuchar música.

### Ecualizador

Puede cambiar la configuración de la frecuencia alta (tonos agudos) y baja (tonos graves) del SoundBar.

- 1 Pulse **TREBLE +/-** o **BASS +/-** para cambiar la frecuencia.

### Sincronización de video y sonido

Si el audio y el video no están sincronizados, puede retrasar el audio para que se corresponda con el video.

- 1 Pulse **AUDIO SYNC +/-** para sincronizar el audio con el video.

---

## Modo nocturno

Para escuchar de manera relajada, el modo nocturno reduce el volumen de sonidos fuertes al reproducir audio. El modo nocturno solo está disponible para las pistas de sonido Dolby Digital.

- 1 Pulse **NIGHT** para activar o desactivar el modo nocturno.

---

## Reproducción de audio a través de Bluetooth

A través de Bluetooth, conecta el SoundBar al dispositivo Bluetooth (como un iPad, iPhone, iPod touch, teléfono Android o portátil) y podrás escuchar los archivos de audio almacenados en el dispositivo a través de los altavoces del SoundBar:

### Requisitos:

- Un dispositivo Bluetooth compatible con el perfil Bluetooth A2DP, AVRCP y con la versión de Bluetooth 3.0 + EDR.
- El alcance máximo de funcionamiento entre el SoundBar y un dispositivo Bluetooth es de unos 10 metros (30 pies).

- 1 Pulse **Ⓟ** en el mando a distancia para activar el modo Bluetooth en el SoundBar.  
↳ Se muestra y parpadea **BT** en el panel de visualización.
- 2 En el dispositivo Bluetooth, active la función Bluetooth, busque y seleccione **PHILIPS HTL3140** para iniciar la conexión (consulte el manual de usuario del dispositivo Bluetooth para saber cómo se activa la función Bluetooth).  
↳ Durante la conexión, **BT** parpadea en el panel de visualización.
- 3 Espera hasta oír un pitido en el SoundBar.  
↳ Cuando la conexión Bluetooth se establezca correctamente, se mostrará **BT** en el panel de visualización.

- ↳ Si la conexión falla, **BT** parpadeará en el panel de visualización de forma continua.

- 4 Seleccione y reproduzca archivos de audio o música en el dispositivo Bluetooth.
  - Durante la reproducción, si se recibe una llamada, la reproducción de música se pone en pausa. La reproducción se reanuda cuando finaliza la llamada.
  - Si su dispositivo Bluetooth es compatible con el perfil AVRCP, puede pulsar **◀ / ▶** en el mando a distancia para saltar una pista o pulsar **▶||** para poner en pausa/reanudar la reproducción.
- 5 Para salir del modo Bluetooth, seleccione otra fuente.
  - Al volver al modo Bluetooth, la conexión Bluetooth permanecerá activa.

### Nota

- La transmisión de música se puede interrumpir si hay obstáculos entre el dispositivo y el SoundBar, como una pared, una carcasa metálica que cubra el dispositivo u otro dispositivo cercano que funcione en la misma frecuencia.
- Si desea conectar el SoundBar a otro dispositivo Bluetooth, mantenga pulsado **Ⓟ** en el control remoto para desconectar el dispositivo Bluetooth conectado actualmente.

---

## Conexión Bluetooth mediante NFC

NFC (Near Field Communication) es una tecnología que permite la comunicación inalámbrica de corto alcance entre dispositivos con NFC, como los teléfonos móviles.

### Requisitos:

- Un dispositivo Bluetooth con función NFC.
- Para realizar el emparejamiento, toque el dispositivo con NFC en la etiqueta **NFC** del SoundBar.

- 1 Active NFC en el dispositivo Bluetooth (consulte el manual de usuario del dispositivo para obtener más información).
- 2 Toque el dispositivo con NFC en la etiqueta **NFC** del SoundBar hasta que oiga un pitido.
  - ↳ Cuando la conexión Bluetooth se establezca correctamente, se mostrará **BT** en el panel de visualización.
  - ↳ Si la conexión falla, **BT** parpadeará en el panel de visualización de forma continua.
- 3 Seleccione y reproduzca archivos de audio o música en el dispositivo con NFC.
  - Para cancelar la conexión, vuelva a tocar el dispositivo con NFC con la etiqueta **NFC** en el SoundBar.

## Reproductor de MP3

Conecte su reproductor de MP3 para reproducir su música y archivos de audio.

### Requisitos:

- Un reproductor de MP3.
- Un cable de audio estéreo de 3,5 mm

- 1 Conecte el reproductor MP3 al conector **AUDIO IN** en el SoundBar mediante el cable de audio estéreo de 3,5 mm.
- 2 Pulse **AUDIO IN** en el control remoto.
- 3 Pulse los botones del reproductor de MP3 para seleccionar y reproducir los archivos de audio y la música.



## Unidades de almacenamiento USB

Disfrute del audio de un dispositivo de almacenamiento USB, como un reproductor de MP3, un dispositivo de memoria flash USB, etc.

### Requisitos:

- Una unidad de almacenamiento USB compatible con el sistema de archivos FAT o NTFS y los sistemas de almacenamiento masivo.
- Un archivo MP3 o WMA de un dispositivo de almacenamiento USB

- 1 Conecte un dispositivo de almacenamiento USB a este producto.
- 2 Pulse **USB** en el control remoto.
- 3 Utilice el control remoto para controlar la reproducción.

Botón	Acción
	Inicia, hace una pausa o reanuda la reproducción.
	Pasa a la pista anterior o siguiente.
<b>USB</b>	Durante la reproducción USB, pulse varias veces para seleccionar un modo de repetición o de reproducción aleatoria, o desactive el modo de reproducción.



### Nota

- Este producto es compatible con archivos WMA que se convierten a través de Windows Media Player (es posible que los archivos WMA convertidos a través de otros conversores de formato de archivos no funcionen).
- Es probable que este producto no sea compatible con algunos tipos de dispositivos de almacenamiento USB.
- Si usa un cable de extensión USB, USB HUB o multilector USB, es posible que no se reconozca el dispositivo de almacenamiento USB.
- Los protocolos de cámara digital PTP y MTP no son compatibles.
- No retire el dispositivo de almacenamiento USB mientras esté en funcionamiento.
- Los archivos de música con protección DRM (MP3, WMA) no son compatibles.
- Compatibilidad con un puerto USB: 5 V , 1 A.

---

## Modo de espera automático

Al reproducir contenidos multimedia desde un dispositivo conectado, el SoundBar cambia automáticamente al modo de espera después de 15 minutos de inactividad en botones o si no se reproduce audio/video desde un dispositivo conectado.

---

## Ajuste del brillo de la pantalla

Puede pulsar **DIM** varias veces para seleccionar los distintos niveles de brillo del panel de visualización de este producto.

---

## Restauración de los ajustes de fábrica

Puede restablecer este producto a los valores predeterminados de fábrica.

- 1 En cualquier modo de fuente, en el control remoto pulse **Volumen -**, **BASS -** y **TREBLE -** en secuencia durante tres segundos.
  - ↳ Cuando finalice el proceso de restauración de los ajustes de fábrica, el producto se apaga y se vuelve a encender automáticamente.

# 5 Actualización de software

Para disponer de las mejores funciones y asistencia, actualice el producto con el software más reciente.

### Requisitos:

- Conectar este producto al televisor a través de HDMI.

---

## Comprobación de la versión del software

En el modo de fuente HDMI ARC, en el control remoto pulse **TREBLE -**, **BASS -** y **Volumen -** en secuencia.

---

## Actualización de software mediante USB

- 1 Obtenga la versión de software más reciente en [www.philips.com/support](http://www.philips.com/support).
  - Busque su modelo y haga clic en "Software y controladores".
- 2 Descargue el software en un dispositivo de almacenamiento USB.
  - ① Descomprima la descarga si está comprimida y asegúrese de que el archivo descomprimido se llame "HTL3140.BIN".
  - ② Coloque el archivo "HTL3140.BIN" en el directorio raíz.
- 3 Conecte el dispositivo de almacenamiento USB al conector  (USB) de este producto.
- 4 Cambie el producto a la fuente HDMI ARC y cambie el televisor a la fuente HDMI.

- 5 En el control remoto, pulse durante seis segundos **⏮** dos veces, luego **Volumen +** una vez y, a continuación, mantenga pulsado **SURROUND ON**.
- ↳ Si se detecta un soporte de actualización, en la pantalla del televisor se le solicitará que inicie la actualización.
  - ↳ Si no se detecta un soporte de actualización, se mostrará un mensaje de error en la pantalla del televisor. Asegúrese de que el software más reciente del producto se encuentra en el dispositivo de almacenamiento USB.

- 6 Pulse **⏮** para iniciar la actualización.
- 7 Espere hasta que se complete la actualización.
- ↳ Cuando la actualización finalice, el producto se apagará y se volverá a encender automáticamente.



#### Precaución

- Para evitar daños en el reproductor, no apague ni desconecte el dispositivo de almacenamiento USB durante la actualización del software.

## 6 Montar en la pared



#### Nota

- El montaje en la pared inadecuado puede provocar accidentes, lesiones o daños. Ante cualquier duda, póngase en contacto con el servicio de atención al cliente de su país.
- Antes del montaje en pared, asegúrese de que la pared puede aguantar el peso del SoundBar.
- Antes de realizar el montaje en la pared, no quite los cuatro pies de goma de la parte inferior del SoundBar, ya que no podrá volver a colocarlos.

#### Longitud/diámetro de los tornillos

Dependiendo del tipo de pared en la que desee montar el SoundBar, asegúrese de utilizar tornillos que tengan una longitud y un diámetro adecuados.

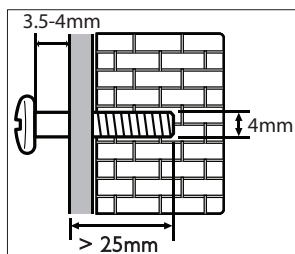

Consulte la ilustración en la guía de inicio rápido sobre cómo montar el SoundBar en la pared.

- 1) Perfore dos agujeros en la pared.
- 2) Fije las clavijas y los tornillos en los orificios.
- 3) Cuelgue el SoundBar en los tornillos de fijación.

# 7 Especificaciones del producto

## Nota

- Las especificaciones y el diseño están sujetos a modificaciones sin previo aviso.

## Amplificador

- Potencia de salida total: 200 W RMS (+/- 0,5 dB, 10% THD)
- Respuesta de frecuencia: 20 Hz-20 kHz /  $\pm 3$  dB
- Relación señal/ruido: > 65 dB (CCIR) / (ponderado A)
- Sensibilidad de entrada:
  - AUX: 900 mV
  - Entrada de audio: 500 mV

## Audio

- Entrada de audio digital S/PDIF:
  - Coaxial: IEC 60958-3
  - Óptica: TOSLINK

## USB

- Compatibilidad: USB (2.0) de alta velocidad
- Compatibilidad de clase: UMS (clase de almacenamiento masivo USB)
- Sistema de archivos: FAT16, FAT32, NTFS
- Compatible con los formatos de archivo MP3 y WMA
- Frecuencia de muestreo:
  - MP3: 8 kHz; 11 kHz; 12 kHz; 16 kHz; 22 kHz; 24 kHz; 32 kHz; 44,1 kHz; 48 kHz
  - WMA: 44,1 kHz, 48 kHz
- Frecuencia de bits constante:
  - MP3: 8 kbps - 320 kbps
  - WMA: 32 kbps - 192 kbps
- Versión:
  - WMA: V7, V8, V9

## Nota

- Este producto es compatible con archivos WMA que se convierten a través de Windows Media Player (es posible que los archivos WMA convertidos a través de otros conversores de formato de archivos no funcionen).

## Bluetooth

- Perfiles Bluetooth: A2DP, AVRCP
- Versión de Bluetooth: 3.0 + EDR

## Unidad principal

- Fuente de alimentación:
  - Modelo (adaptador de alimentación de CA marca Philips): DYS602-210309W; AS650-210-AA309
  - Entrada: 100-240 V~, 50/60 Hz; 1,5 A
  - Salida: 21 V  $\overline{=}$ , 3,09 A
- Consumo en modo de espera:  $\leq 0,5$  W
- Impedancia de los altavoces
  - Woofer: 8 ohmios
  - Tweeter: 16 ohmios
- Controladores de los altavoces: 2 woofers (90 mm/3,5" x 34 mm/1,3") + 2 tweeters de 31 mm/1,2"
- Dimensiones (An x Al x Pr): 843 x 52 x 60 mm
- Peso: 1,4 kg

## Subwoofer

- Fuente de alimentación
  - Europa / China: 220-240 V~, 50 Hz
  - América Latina / Pacífico asiático: 110 - 240 V~, 50 - 60 Hz
  - Rusia / India: 220-240 V~, 50 Hz
- Consumo de energía: 35 W
- Consumo en modo de espera:  $\leq 0,5$  W
- Impedancia: 3 ohm
- Controladores de los altavoces: 1 woofer 134 de mm (5,25 ")
- Dimensiones (An x Al x Pr): 226 x 251 x 306 mm
- Peso: 3,9 kg



---

## Baterías del control remoto

- 1 x AAA-R03-1.5 V

# 8 Resolución de problemas



### Advertencia

- Riesgo de shock eléctrico. No quite nunca la carcasa del producto.

Si desea mantener la validez de la garantía, nunca intente reparar el sistema por su propia cuenta.

Si tiene algún problema a la hora de utilizar este producto, compruebe los siguientes puntos antes de solicitar una reparación. Si aún tiene problemas, obtenga asistencia en [www.philips.com/support](http://www.philips.com/support).

---

## Unidad principal

### Los botones del SoundBar no funcionan.

- Desconecta el SoundBar de la toma de alimentación durante unos minutos y vuelva a conectarlo.

---

## Sound

### Los altavoces del SoundBar no emiten sonido.

- Conecte el cable de audio entre el SoundBar y el televisor u otro dispositivo. Sin embargo, no necesita una conexión de audio independiente si el SoundBar y el televisor están conectados a través de una conexión **HDMI ARC**.
- Restablezca el SoundBar a las configuraciones de fábrica.
- En el control remoto, seleccione la entrada de audio correcta.
- Verifique que el SoundBar no esté en silencio.

### No hay sonido en el subwoofer inalámbrico.

- Conecte de forma inalámbrica el subwoofer al SoundBar (consulte 'Emparejamiento con el subwoofer' en la página 6).

### **Sonido distorsionado o eco.**

- Si reproduce el audio del televisor a través del SoundBar, verifique que el televisor esté en silencio.

### **El audio y el video no están sincronizados.**

- Pulse **AUDIO SYNC +/-** para sincronizar el audio con el video.

### **Se muestra un mensaje de error en el panel de visualización.**

- Si aparece "ERROR", esto indica que un formato de audio de entrada no es compatible.
- Si aparece "USB ERROR", esto indica que el dispositivo USB conectado no es compatible.
- Si "HDMI ARC" parpadea, esto indica que el televisor conectado no es compatible con HDMI ARC o se detecta un formato de audio no compatible.

---

## **Bluetooth**

### **Un dispositivo no se conecta al SoundBar.**

- El dispositivo no admite los perfiles compatibles necesarios para el SoundBar.
- No has activado la función Bluetooth del dispositivo. Consulta el manual de usuario del dispositivo para saber cómo activar esta función.
- El dispositivo no está conectado correctamente. Conecta el dispositivo correctamente.
- El SoundBar ya está conectado a otro dispositivo Bluetooth. Desconecta el dispositivo conectado y, luego, inténtalo nuevamente.

### **La calidad de la reproducción de audio desde un dispositivo Bluetooth es deficiente.**

- La recepción de Bluetooth es débil. Acerca el dispositivo al SoundBar o retira cualquier obstáculo que haya entre ellos.

### **El dispositivo Bluetooth conectado se conecta y desconecta continuamente.**

- La recepción de Bluetooth es débil. Acerca el dispositivo al SoundBar o retira cualquier obstáculo que haya entre ellos.
- Desactiva la función Wi-Fi del dispositivo Bluetooth para evitar interferencias.
- En algunos dispositivos Bluetooth, la conexión Bluetooth se puede desactivar automáticamente para ahorrar energía. Esto no indica un mal funcionamiento del SoundBar.

---

## **NFC**

### **Un dispositivo no se puede conectar al SoundBar mediante NFC.**

- Asegúrese de que el dispositivo es compatible con NFC.
- Asegúrese de que la función NFC está activada en el dispositivo (consulte el manual de usuario del dispositivo para obtener más información).
- Para realizar el emparejamiento, toque el dispositivo con NFC en la etiqueta **NFC** del SoundBar.

# ***Certificado de Garantía válido para:***

Colombia-Costa Rica-Ecuador-El Salvador-Guatemala-  
Honduras-Nicaragua-Panamá-Perú-República Dominicana-Venezuela

## Validez de la garantía

Todos los productos de la línea de audio y video Philips, se regirán por un año de garantía internacional (365 días), salvo para Chile donde los productos de las líneas CD Portable y RCR CD, los cuales se rigen por 6 meses de garantía (182 días)

## Condiciones de la garantía

Esta garantía perderá su validez si:

- El defecto es causado por uso incorrecto o en desacuerdo con el manual de instrucciones
- El aparato sea modificado, violado por una persona no autorizada por Philips
- El producto esté funcionando con un suministro de energía (red eléctrica, batería, etc. ) de características diferentes a las recomendadas en el manual de instrucciones
- El número de serie que identifica el producto se encuentre de forma adulterada.

## Están excluidos de garantía,

- Los defectos que se generen debido al incumplimiento del manual de instrucciones del producto
- Los casos fortuitos o de la fuerza mayor, como aquellos causados por agentes de la naturaleza y accidentes, descargas eléctricas, señales de transmisión débiles.
- Los defectos que se generen debido al uso de los productos en servicios no doméstico/residencial regulares o en desacuerdo con el uso recomendado
- Daños ocasionados por fluctuaciones de voltajes, voltaje fuera de norma o por causas fuera de Philips, como cortocircuitos en los bafles o parlantes.
- En las ciudades en donde no existe el taller autorizado del servicio de Philips, los costos del transporte del aparato y/o el técnico autorizado, corren por cuenta del cliente.
- La garantía no será válida si el producto necesita modificaciones o adaptaciones para que funcione en otro país que no es aquél para el cual fue mercadeado.

El único documento válido para hacer efectiva la garantía de los productos, es la Factura o Boleta de compra del consumidor final.

Aquellos productos que hayan sido adquiridos en otros países y que no estén en el rango normal del país donde se efectuará la reparación, dicha prestación de servicio tomará mas tiempo de lo normal ya que es necesario pedir las partes/piezas al centro de producción correspondiente.

## Centros de información

### Líneas de atención al consumidor

**Colombia:** 01 800 700 7445  
[www.philips.com.co](http://www.philips.com.co)

**Costa Rica:** 0800 507 7445  
[www.centralamerica.philips.com](http://www.centralamerica.philips.com)

**Ecuador:** 1-800-10-1045  
[www.centralamerica.philips.com](http://www.centralamerica.philips.com)

**El Salvador:** 800 6024  
[www.centralamerica.philips.com](http://www.centralamerica.philips.com)

**Guatemala:** 1 800 299 0007  
[www.centralamerica.philips.com](http://www.centralamerica.philips.com)

**Honduras**  
[www.centralamerica.philips.com](http://www.centralamerica.philips.com)

**Nicaragua**  
[www.centralamerica.philips.com](http://www.centralamerica.philips.com)

**Panamá:** 800 8300  
[www.centralamerica.philips.com](http://www.centralamerica.philips.com)

**Perú:** 0800-00100  
[www.philips.com.pe](http://www.philips.com.pe)

**República Dominicana:** 1 800 751 2673  
[www.centralamerica.philips.com](http://www.centralamerica.philips.com)

**Venezuela:** 0800 100 4888  
[www.philips.com.ve](http://www.philips.com.ve)

# CERTIFICADO DE GARANTÍA VALIDO EN ARGENTINA



# PHILIPS

**¡Felicitaciones! Acaba de adquirir un producto Philips - Lifestyle Entertainment.**

Para su total tranquilidad, garantizamos el perfecto funcionamiento de su producto durante el período de garantía estipulado en este documento, y ante cualquier emergencia ponemos a su disposición nuestra línea de comunicación gratuita con el **Centro de atención al cliente.**

Philips garantiza al comprador de este producto, el normal funcionamiento contra cualquier defecto de fabricación y/o vicio de material, y se compromete a reparar el mismo, incluyendo la mano de obra necesaria, componentes y piezas que necesiten ser reemplazadas - sin cargo alguno para el adquiriente - cuando el mismo fallare en situaciones normales de uso y bajo las condiciones que a continuación se detallan.

**IMPORTANTE**

1. El presente certificado de garantía es válido únicamente en el territorio de la República Argentina.
2. Para que el mismo tenga validez, asegúrese de que los siguientes datos se encuentren completos por la casa vendedora y preséntelo conjuntamente con el comprobante original de compra, factura o boleta.

<b>Producto:</b>
<b>Nro. De Serie:</b>
<b>Fecha de Compra:</b>
<b>Firma y sello de la casa vendedora o distribuidor:</b>
<b>Nombre y Apellido del consumidor:</b>

3. La validez de esta garantía, rige a partir de la fecha de adquisición y por el término de los plazos mencionados en el siguiente cuadro, para cada tipo de producto:

PRODUCTO	GARANTIA
<b>AUDIO PARA EL HOGAR</b>	
Mini Sistemas	6 MESES
Micro Sistemas	6 MESES
Parlantes con Dock Android/Apple	1 AÑO
Radio relojes (con o sin dock)	1 AÑO
Parlantes para PC	6 MESES
<b>VIDEO PARA EL HOGAR</b>	
Home Theaters y SoundBars	1 AÑO
Reproductores de Bluray	1 AÑO
Reproductores de DVD	1 AÑO
Mini Sistemas con DVD	1 AÑO
Micro Sistemas con DVD	1 AÑO
<b>ENTRETENIMIENTO PARA AUTOMOVILES</b>	
Autoradios	6 MESES
Parlantes y potencias	6 MESES

PRODUCTO	GARANTIA
<b>ENTRETENIMIENTO PORTÁTIL</b>	
Radios portátiles	6 MESES
Parlantes portátiles	6 MESES
Parlantes Bluetooth	6 MESES
Reproductores de CD portátiles	6 MESES
Cámaras fotográficas digitales	6 MESES
Reproductores de MP3 y MP4	1 AÑO
Reproductores de DVD Portátiles	1 AÑO
<b>ACCESORIOS</b>	
Marcos para fotos	6 MESES
Teléfonos inalámbricos	1 AÑO
Cámaras de monitoreo por Wifi	6 MESES
Auriculares / Audífonos	6 MESES
Accesorios para aplicaciones	6 MESES

4. Serán causas de anulación de esta garantía, en los casos que corresponda:
  - 4.1. El uso inadecuado del producto o distinto del uso doméstico.
  - 4.2. Exceso o caídas de tensión eléctrica que impliquen su uso en condiciones anormales.
  - 4.3. La instalación y/o uso en condiciones incorrectas y/o distintas a las indicadas en el "Manual de uso" que se adjunta al producto.
  - 4.4. Cualquier intervención del producto por terceros o personas ajenas a los Servicios Técnicos Autorizados de Philips, quienes son los únicos habilitados para analizar, auditar y reparar las averías de los productos.
  - 4.5. Enmiendas o raspaduras en los datos incluidos en la etiqueta del artefacto, certificado de garantía o factura.
  - 4.6. Falta de comprobante original de compra que detalle tipo de artefacto, modelo, número de serie y fecha que coincida con los del encabezamiento del presente certificado.
5. No están cubiertos por esta garantía los siguientes casos:
  - 5.1. Los daños ocasionados al exterior del gabinete.
  - 5.2. Las roturas, golpes, caídas o rayaduras causadas por traslados, descuidos o manipulación por parte del usuario.
  - 5.3. Los daños o fallas ocasionados por deficiencias, sobretensiones / sobre voltaje, descargas o interrupciones del circuito de conexión del artefacto a fuentes de energía eléctrica (Red eléctrica, pilas, baterías, etc).
  - 5.4. Las fallas, daños, roturas o desgastes producidos por el maltrato o uso indebido del artefacto y/o causadas por inundaciones, incendios, terremotos, tormentas eléctricas, golpes o accidentes de cualquier naturaleza.
  - 5.5. Las fallas producidas por una mala recepción ocasionada en el uso de una antena deficiente o en señales de transmisión débiles.
  - 5.6. Las fallas o daños ocasionados en desperfectos en la línea telefónica.
6. Las condiciones de instalación y uso del artefacto se encuentran detalladas en el Manual de Uso del mismo.
7. La empresa no asume responsabilidad alguna por los daños personales o a la propiedad del usuario o a terceros que pudieran causar la mala instalación o uso indebido del artefacto, incluyendo en este último caso a la falta de mantenimiento.
8. En caso de existir algún reclamo, el usuario deberá comunicarse directamente con nuestro centro de atención al cliente: 0800 888 7532 (línea gratuita), a fin de recibir asesoramiento. Ante una posible reparación, durante el llamado a nuestra mesa de ayuda, será direccionado al servicio técnico más adecuado para resolver el inconveniente. La empresa asegura al usuario la reparación y/o reposición de piezas para su correcto funcionamiento en un plazo no mayor a 30 días contados a partir de la fecha de recepción del equipo en nuestra red de servicio, salvo caso fortuito o de fuerza mayor.
9. Toda intervención del servicio técnico realizada a pedido del usuario dentro del plazo de garantía, que no fuera originada por falla o defecto alguno cubierto por este certificado, deberá ser abonada por el interesado de acuerdo a la tarifa vigente.
10. El presente certificado anula cualquier otra garantía implícita o explícita, por la cual y expresamente no autorizamos a ninguna otra persona, sociedad o asociación a asumir por nuestra cuenta ninguna responsabilidad con respecto a nuestros productos.

## ATENCIÓN AL CLIENTE EN ARGENTINA

**0800 888 7532**

(Línea gratuita)

**Horario de atención:** Lunes a Viernes de 8 a 20hs y Sábado de 8 a 14hs.

Para más información acerca de nuestros **productos** o **red de servicio autorizado**,  
visite nuestra página web:

**[www.philips.com/support](http://www.philips.com/support)**

# CERTIFICADO DE GARANTÍA VALIDO EN BOLIVIA, CHILE, PARAGUAY Y URUGUAY



# PHILIPS

## ¡Felicitaciones! Acaba de adquirir un producto Philips - Lifestyle Entertainment.

Para su total tranquilidad, garantizamos el perfecto funcionamiento de su producto durante el período de garantía estipulado en este documento, y ante cualquier emergencia ponemos a su disposición nuestra **Red de Servicios Técnicos Autorizados** en cada país.

Philips garantiza al comprador de este producto, el normal funcionamiento contra cualquier defecto de fabricación y/o vicio de material, y se compromete a reparar el mismo, incluyendo la mano de obra necesaria, componentes y piezas que necesiten ser reemplazadas - sin cargo alguno para el adquiriente - cuando el mismo fallare en situaciones normales de uso y bajo las condiciones que a continuación se detallan.

### IMPORTANTE

1. El presente certificado de garantía es válido únicamente en los siguientes países:
  - 1.1. Estado Plurinacional de Bolivia,
  - 1.2. República de Chile,
  - 1.3. República del Paraguay,
  - 1.4. República Oriental del Uruguay.
2. Para que el mismo tenga validez, asegúrese de que los siguientes datos se encuentren completos por la casa vendedora y preséntelo conjuntamente con el comprobante original de compra, factura o boleta.

Producto:
Modelo:
Nro. De Serie:
Fecha de Compra:
Lugar de Compra:
Firma y sello de la casa vendedora o distribuidor:

### Datos del comprador:

Nombre:
Cédula de identidad / RUT:
Dirección:
Teléfono:

3. La validez de esta garantía, rige a partir de la fecha de adquisición y por el término de los plazos mencionados en el siguiente cuadro, para cada tipo de producto:

PRODUCTO	GARANTIA
<b>AUDIO PARA EL HOGAR</b>	
Mini Sistemas	1 AÑO
Micro Sistemas	1 AÑO
Parlantes con Dock Android/Apple	1 AÑO
Radio relojes (con o sin dock)	1 AÑO
Parlantes para PC	6 MESES
<b>VIDEO PARA EL HOGAR</b>	
Home Theaters y SoundBars	1 AÑO
Reproductores de Bluray	1 AÑO
Reproductores de DVD	1 AÑO
Mini Sistemas con DVD	1 AÑO
Micro Sistemas con DVD	1 AÑO
<b>ENTRETENIMIENTO PARA AUTOMOVILES</b>	
Autoradios	1 AÑO
Parlantes y potencias	1 AÑO

PRODUCTO	GARANTIA
<b>ENTRETENIMIENTO PORTÁTIL</b>	
Radios portátiles	1 AÑO
Parlantes portátiles	6 MESES
Parlantes Bluetooth	6 MESES
Reproductores de CD portátiles	6 MESES
Cámaras fotográficas digitales	1 AÑO
Reproductores de MP3 y MP4	1 AÑO
Reproductores de DVD Portátiles	1 AÑO
Tablets	1 AÑO
<b>ACCESORIOS</b>	
Marcos para fotos	1 AÑO
Teléfonos inalámbricos	1 AÑO
Cámaras de monitoreo por Wifi	6 MESES
Auriculares / Audífonos	6 MESES
Accesorios para aplicaciones	6 MESES

4. Serán causas de anulación de esta garantía, en los casos que corresponda:
- 4.1. El uso inadecuado del producto o distinto del uso doméstico.
  - 4.2. Exceso o caídas de tensión eléctrica que impliquen su uso en condiciones anormales.
  - 4.3. La instalación y/o uso en condiciones incorrectas y/o distintas a las indicadas en el "Manual de uso" que se adjunta al producto.
  - 4.4. Cualquier intervención del producto por terceros o personas ajenas a los Servicios Técnicos Autorizados de Philips, quienes son los únicos para calificar y reparar las averías de los productos.
  - 4.5. Enmiendas o raspaduras en los datos incluidos en la etiqueta del artefacto, certificado de garantía o factura.
  - 4.6. Falta de comprobante original de compra que detalle tipo de artefacto, modelo, número de serie y fecha que coincida con los del encabezamiento del presente certificado.
5. No están cubiertos por esta garantía los siguientes casos:
- 5.1. Los daños ocasionados al exterior del gabinete.
  - 5.2. Las roturas, golpes, caídas o rayaduras causadas por traslados o descuidos del usuario.
  - 5.3. Los daños o fallas ocasionados por deficiencias, sobretensiones / sobre voltaje, descargas o interrupciones del circuito de conexión del artefacto a fuentes de energía eléctrica (Red eléctrica, pilas, baterías, etc).
  - 5.4. Las fallas, daños, roturas o desgastes producidos por el maltrato o uso indebido del artefacto y/o causadas por inundaciones, incendios, terremotos, tormentas eléctricas, golpes o accidentes de cualquier naturaleza.
  - 5.5. Las fallas producidas por una mala recepción ocasionada en el uso de una antena deficiente o en señales de transmisión débiles.
  - 5.6. Las fallas o daños ocasionados en desperfectos en la línea telefónica.
6. Las condiciones de instalación y uso del artefacto se encuentran detalladas en el Manual de Uso del mismo.
7. La empresa no asume responsabilidad alguna por los daños personales o a la propiedad del usuario o a terceros que pudieran causar la mala instalación o uso indebido del artefacto, incluyendo en este último caso a la falta de mantenimiento.
8. En caso de falla, el usuario deberá requerir la reparación a la empresa a través del Servicio Técnico Autorizado más próximo a su domicilio y cuyo listado acompaña el presente documento. La empresa asegura al usuario la reparación y/o reposición de piezas para su correcto funcionamiento en un plazo no mayor a 30 días contados a partir de la fecha de solicitud de reparación, salvo caso fortuito o de fuerza mayor.
9. Toda intervención del servicio técnico realizada a pedido del usuario dentro del plazo de garantía, que no fuera originada por falla o defecto alguno cubierto por este certificado, deberá ser abonada por el interesado de acuerdo a la tarifa vigente.
10. El presente certificado anula cualquier otra garantía implícita o explícita, por la cual y expresamente no autorizamos a ninguna otra persona, sociedad o asociación a asumir por nuestra cuenta ninguna responsabilidad con respecto a nuestros productos.

## CENTROS DE ATENCIÓN AL CLIENTE

<b>BOLIVIA</b> Tel.: 800 100 664 (Número gratuito)	<b>CHILE</b> Tel.: 600 744 5477 <a href="http://www.philips.cl">www.philips.cl</a>	<b>PARAGUAY</b> Tel.: 009 800 541 0004 (Número gratuito)	<b>URUGUAY</b> Tel.: 0004 054 176 (Número gratuito)
--	--	--	---

## CENTROS DE SERVICIO TÉCNICO AUTORIZADOS

### CENTROS DE SERVICIO TÉCNICO AUTORIZADOS EN BOLIVIA

<b>CESER – BOLIVIA SRL</b>		<a href="mailto:jpsache@entelnet.bo">jpsache@entelnet.bo</a>	(02) 212-4913
Gerente General Ing. Juan Pasache C.			
<b>La Paz</b>	Sr. José Luis Mamani	Calle Villalobos N. 100 esq. Busch, Miraflores	(02) 222-4924
<b>La Paz</b> (Solo Talleres)	Sr. José Luis Mamani	Calle Villalobos N. 1337, entre Av. Saavedra y Av. Busch, Miraflores.	-
<b>El Alto</b>	Sr. Heriberto Vera	Calle 4 N. 444, entre Demetrio Moscoso y Francisco Carbajal, Villa Dolores	Cel 775-44269
<b>Cochabamba</b>	Sr. Rolando Rocha A.	Calle Uruguay N. 211 esq. Nataniel Aguirre	(04) 450-1894 (04) 412-6762
<b>Cochabamba</b>	Sr. Remberto Rocha Sr. Amilcar Delgado	Calle Arque N. 1904, entre Angostura y Av. Ayacucho, Zona Sud frente a rieles estación	(04) 412-4724
<b>Quillacollo</b>	Sr. Fernando Rocha	Av. Blanco Galindo N. 410 Km 13,5, al costado de la Residencial Reyna	(04) 436-7513
<b>Santa Cruz</b>	Sr. Antonio Ale.	Calle Colón N. 321, enter Pari y Mercado	(03) 330-3292 (03) 311-4649
<b>Santa Cruz</b> (Línea blanca)	Sr. David Paredes.	Av. Paragua 2415-A, entre 2do y 3er anillo entrando por calle Socoris	(03) 390-1672
<b>Oruro</b>	Sr. Juan Carlos Campos.	Calle Pagador N. 5779, entre Ayacucho y Cochabamba	(02) 511-1866
<b>Sucre</b>	Sr. Amael Cocha	Calle Pando N. 10, Zona Mercado Campesino	(04) 64-65089
<b>Tarija</b>	Sr. Ruben Montoya	Calle Junin 767, entre Bolívar e Ingavi, Cercado	(04) 66-58267
<b>Montero</b>	Centro de Acopio (no atiende clientes)	Av. Circunvalación N. 800 esq. Buenos Aires, Barrio 25 de Diciembre	(03) 92-27523
<b>Potosí</b>	Sr. Amael Cocha	Calle 1ero de Abril N. 700, entre Calle Bustillos y Chayanta, Zona Central	Cel 604-74537

### CENTROS DE SERVICIO TÉCNICO AUTORIZADOS EN CHILE

<b>I</b>	<b>Iquique</b>	Servitec	Hernán Fuenzalida 1030	57 - 2575139
<b>II</b>	<b>Antofagasta</b>	Casa Delta	Prat 789	55 - 2268883 55 - 2261788
	<b>Calama</b>	Servicio Técnico Carvajal	Latorre 1452	55 - 2361046
<b>III</b>	<b>Copiapó</b>	Electrónica El Palomar	Salitrera Rosario 2192, El Palomar	52 - 2233328 52 - 2364767
<b>IV</b>	<b>La Serena</b>	Centro Técnico Acuarela	Balmaceda 373	51 - 2222729 51 - 2225229
	<b>La Serena</b>	Electrónica Nueva Zener	O'Higgins 701 B	51 - 2224576
	<b>Coquimbo</b>	Electronica Belen	Los Clarines 870 Psindempart	51 - 2261052
<b>V</b>	<b>San Felipe</b>	Electronica Max Echeverria	Av. Bernardo O'Higgins 279-A	34 - 2505064 34 - 2535433
	<b>Limache</b>	Elena Álvarez	Urmeneta 365	33 - 2412553
	<b>Valparaíso</b>	Servicio Tec. Viña del Mar	Huito 572	32 - 2253925
	<b>Viña del Mar</b>	Servicio Tec. Viña del Mar	Quinta 209	32 - 2882691
<b>VI</b>	<b>Rancagua</b>	Multivisión	Ibieta 223	72 - 2228429
	<b>San Fernando</b>	Electrónica Colchagua	España 711	72 - 2717207
	<b>Santa Cruz</b>	Electronica Livaj	Av. Errázuriz 1096 -A	72 - 2821322



	<b>Curicó</b>	Audio Video Sistemas Ltda.	Vidal 671	75 - 2311561
	<b>Talca</b>	Audiovisión	9 Oriente 1121	71 - 2225974 71 - 2233540
<b>VII</b>	<b>Talca</b>	Servital	7 Norte 3060	(movil) 9-5491620
	<b>Talca</b>	Centro de Atención Técnica Ltda.	2 Sur 1667, entre 9 y 10 Oriente	71 - 2212576 71 - 2210729
	<b>Linares</b>	Tecnihogar	Lautaro 533	73 - 2213031 42 - 2224155
	<b>Chillán</b>	Telestereo	5 de Abril 336	42 - 2329272 42 - 2231515
<b>VIII</b>	<b>Concepción</b>	Cristina C. Avello M	Las Heras 259, 2° piso.	41 - 2232641 41 - 2981508
	<b>Los Ángeles</b>	Julio Quiroz	Galvarino 420	43 - 2313161
	<b>Angol</b>	ABT Electronica	Covadonga 1475	(movil) 7-4564738
	<b>Temuco</b>	Esina (Temuco)	Manuel Montt 198	45 - 2261885 45 - 2242727
<b>IX</b>	<b>Castro</b>	BRADI Servicios de Ingeniería SpA	Sargento Aldea 589	65 - 2534647
	<b>Pucon</b>	Marcelo Alejandro Ciraulo	Brasil 445	45 - 2441823
	<b>Osorno</b>	Servitodo Electrónica	Perez 559	64 - 2232874
<b>X</b>	<b>Puerto Montt</b>	Full Service	Antonio Varas 70 B	65 - 2717720 65 - 2254867
<b>XI</b>	<b>Coyhaique</b>	Servitelco	General Parra 220, Loc 2	67 - 2231149
<b>XII</b>	<b>Punta Arenas</b>	Electrónica MT	Belisario Garcia 0781	61 - 2218841
	<b>Providencia</b>	Plus Service	Av. Santa María 0858 - Providencia	2 - 24840800
<b>RM</b>	<b>La Florida</b>	INSEL	Avenida La Florida 9039	2 - 22873808
	<b>Maipú</b>	PCElectrónica	Chacabuco 271 - Maipu	2 - 25340927
	<b>Melipilla</b>	Jaime Osorio y Cia.	Ortuzar 164 Melipilla	2 - 28323153
<b>XIV</b>	<b>Valdivia</b>	Esina (Valdivia)	Arauco 842	63 - 2253505
<b>XV</b>	<b>Arica</b>	Centro Tecnico Integral	Juan Noe 1233	58 - 2231981 58 - 2314026
<b>CENTROS DE SERVICIO TÉCNICO AUTORIZADOS EN PARAGUAY</b>				
	<b>Asunción</b>	<b>Umesys SRL</b>	<b>R.I. 6 Boquerón 1559, c/ Serafina Dávalos</b>	<b>(021) 623835</b>
	<b>Asunción</b>	Sirio SRL	Iturbe 470 e/cerro Corá y 25 de Mayo	(021) 449753 (021) 447333
	<b>Asunción</b>	SCJ Service	Av. Gral. Artigas N° 1295 c/ Av. Gral. Santos	(021) 203465 (021) 226583
	<b>Ciudad del Este</b>	Audio & Video	Paso de Patria c/ Av. Gral. Bernardino Caballero	(061) 502962
	<b>Concepción</b>	Electrónica Concepción	Prof. Hernan Aponete c/ Antonio Caba (Bo. Primavera)	(0331) 240960
	<b>Coronel Oviedo</b>	Electrónica Total	Gral. Eugenio A. Garay N°148 C/Tte. Fariña	(0521) 205466
	<b>Encarnación</b>	Makoto Servicio Técnico	Villarrica 472 c/ Carlos Antonio López	(071) 202616 (071) 202516
	<b>Pedro Juan Caballero</b>	VICSA Electrónica	Brasil c/ Teresa Roa Caballero	(0336) 273399
	<b>San Estanislao</b>	Servimas Electrónica	Coronel Zoilo González c/Antequera	(0981) 977654 (0541) 40803
	<b>Villarrica</b>	Néstor Electrónica	República Argentina c/ Ita Ybate	(0981) 631619
<b>CENTROS DE SERVICIO TÉCNICO AUTORIZADOS EN URUGUAY</b>				
	<b>Montevideo</b>	CKL Uruguay S.R.L.	Gaboto 1550 esquina Mercedes	(598) 2402-3951 (598) 2400-8735



Specifications are subject to change without notice

2014 © WOOX Innovations Limited. All rights reserved.

This product was brought to the market by WOOX Innovations Limited or one of its affiliates, further referred to in this document as WOOX Innovations, and is the manufacturer of the product. WOOX Innovations is the warrantor in relation to the product with which this booklet was packaged. Philips and the Philips Shield Emblem are registered trademarks of Koninklijke Philips N.V.

HTL3140B\_78\_UM\_V2.0

