

# Sempre pronti ad aiutarti

Registrare il prodotto e richiedere assistenza all'indirizzo  
[www.philips.com/welcome](http://www.philips.com/welcome)



OR2200



## Manuale utente

**PHILIPS**



# Sommario

<b>1</b>	<b>Sicurezza</b>	<b>2</b>	<b>7</b>	<b>Ascolto delle stazioni radio DAB</b>	<b>12</b>
				Passaggio alla modalità DAB	12
				Primo utilizzo	12
				Sintonizzazione su una stazione radio memorizzata	12
				Programmazione delle stazioni radio	13
				Visualizzazione delle informazioni DAB	13
				Utilizzo dei menu DAB	13
<b>2</b>	<b>Radiosveglia</b>	<b>3</b>	<b>8</b>	<b>Riproduzione da un dispositivo esterno</b>	<b>15</b>
	Introduzione	3			
	Contenuto della confezione	3			
	Panoramica del prodotto	4			
	Informazioni sul display LCD	5			
<b>3</b>	<b>Primo utilizzo</b>	<b>6</b>	<b>9</b>	<b>Utilizzo dei menu di sistema</b>	<b>16</b>
	Assemblaggio dell'adattatore di alimentazione CA	6		Verifica della versione corrente del software	16
	Collegamento dell'alimentazione	6		Aggiornamento del software	16
	Accendere il dispositivo	6		Ripristino del prodotto	16
	Regolazione della luminosità	7			
<b>4</b>	<b>Impostazione di ora e data</b>	<b>8</b>	<b>10</b>	<b>Regolazione del volume</b>	<b>17</b>
<b>5</b>	<b>Utilizzo della sveglia</b>	<b>9</b>	<b>11</b>	<b>Uso dello spegnimento automatico</b>	<b>18</b>
	Impostazione di una sveglia	9			
	Disattivazione di una sveglia preimpostata	9			
	Ripetizione della sveglia	9			
	Arresto della sveglia	9			
<b>6</b>	<b>Ascolto della radio FM</b>	<b>10</b>	<b>12</b>	<b>Uso del timer di conto alla rovescia</b>	<b>19</b>
	Ricerca automatica di una stazione radio	10			
	Ricerca manuale di una stazione radio	10			
	Memorizzazione automatica delle stazioni radio	10			
	Programmazione manuale delle stazioni radio	10			
	Visualizzazione delle informazioni RDS	11			
	Regolazione delle impostazioni FM	11			
			<b>13</b>	<b>Risoluzione dei problemi</b>	<b>20</b>
			<b>14</b>	<b>Informazioni sul prodotto</b>	<b>21</b>
				Informazioni generali	21
				Sintonizzatore	21
				Altoparlanti	21
				Amplificatore	21
			<b>15</b>	<b>Avviso</b>	<b>22</b>
				Conformità	22
				Salvaguardia dell'ambiente	22
				Copyright	22

# 1 Sicurezza

Leggere attentamente tutte le istruzioni prima di utilizzare questo prodotto. La garanzia non copre i danni derivanti dal mancato rispetto delle istruzioni fornite.

## Rischio di scossa elettrica o di incendio!

- Non rimuovere il rivestimento del prodotto per nessun motivo.
- Non esporre il prodotto e gli accessori a pioggia o acqua. Non collocare contenitori di liquidi, ad esempio vasi, accanto al prodotto. Se vengono versati dei liquidi sopra o all'interno del prodotto, scollegarlo immediatamente dalla presa di corrente. Per un controllo del prodotto prima dell'uso, contattare il centro assistenza clienti.
- Non collocare mai il prodotto e gli accessori vicino a fiamme esposte o ad altre fonti di calore, inclusa la luce diretta del sole.
- Non inserire oggetti nelle aperture di ventilazione o in altre aperture del prodotto.
- Se si usa la spina di alimentazione o un accoppiatore per scollegare il dispositivo, assicurarsi che la spina e l'accoppiatore siano facilmente accessibili.
- Scollegare il prodotto dalla presa di corrente in caso di temporali.
- Estrarre sempre il cavo di alimentazione afferrando la spina e non il cavo.

## Rischio di corto circuito o di incendio!

- Utilizzare solo i sistemi di alimentazione elencati nel manuale dell'utente
- Prima di collegare il prodotto alla presa di corrente accertarsi che la tensione di alimentazione corrisponda al valore stampato sul retro dell'apparecchio. Non collegare mai il prodotto alla presa di corrente se la tensione è diversa.
- Non esporre mai il prodotto a pioggia, acqua, raggi solari o calore eccessivo.

- Evitare di fare forza sulle spine di alimentazione. Le spine di alimentazione non inserite correttamente possono causare archi elettrici o incendi.

## Rischio di lesioni o danni al prodotto!

- Non esporre il prodotto a gocce o schizzi.
- Non posizionare sul prodotto oggetti potenzialmente pericolosi (ad esempio oggetti che contengono liquidi o candele accese).
- Non posizionare mai il prodotto o un qualsiasi oggetto su cavi di alimentazione o altre attrezzature elettriche.
- Se il prodotto viene trasportato in luoghi dove la temperatura è inferiore a 5°C, estrarlo dalla confezione e attendere che la sua temperatura raggiunga la temperatura ambiente prima di eseguire il collegamento alla presa di corrente.

## Rischio di surriscaldamento!

- Non installare il prodotto in uno spazio ristretto. Lasciare uno spazio di almeno 10 cm intorno al prodotto per consentirne la ventilazione.
- Accertarsi che le aperture di ventilazione del prodotto non siano mai coperte da tende o altri oggetti.

### Nota

- La tensione nominale di alimentazione è stampata sul retro del prodotto. Il numero di modello e il numero di serie sono stampati sulla parte inferiore.

## 2 Radiosveglia

Congratulazioni per l'acquisto e benvenuti in Philips! Per trarre il massimo vantaggio dall'assistenza fornita da Philips, registrare il proprio prodotto sul sito: [www.philips.com/welcome](http://www.philips.com/welcome).

---

### Introduzione

Con questo prodotto, è possibile:

- Ascoltare stazioni radio FM (con RDS)
- Ascoltare stazioni radio DAB
- Ascoltare un dispositivo esterno attraverso la presa **AUDIO IN**
- Svegliarsi al suono delle sveglie

---

### Contenuto della confezione

Controllare che la confezione contenga i seguenti componenti:

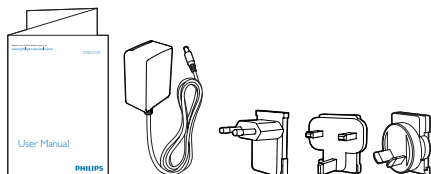
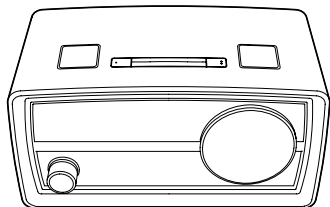

- ① Radio digitale
- ② Manuale dell'utente
- ③ Adattatore di alimentazione CA
- ④ Inserire il convertitore per l'adattatore CA X 3

## Panoramica del prodotto

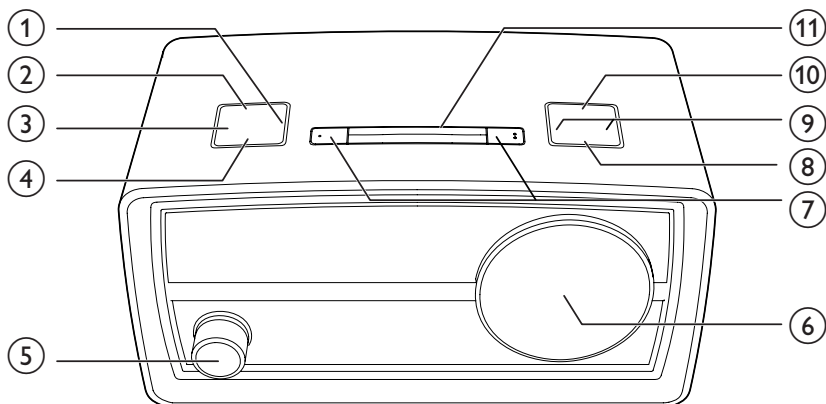

### ① TIMER

- Tenere premuto per impostare il timer di conto alla rovescia.

### ② MENU / INFO

- In modalità standby, tenere premuto per impostare l'ora e la data.
- In modalità DAB o FM, tenere premuto per accedere ai menu.
- Durante l'ascolto di una stazione RDS o DAB, premere più volte per visualizzare le informazioni disponibili.

### ③ SLEEP

- Premere più volte per impostare lo spegnimento automatico.

### ④ SOURCE

- Premere più volte per selezionare una sorgente.

### ⑤ Manopola di accensione e volume

- Premere per accendere o spegnere il dispositivo.
- Ruotare per regolare il volume.

### ⑥ Display LCD

### ⑦ AL1/AL2

- Tenere premuto per impostare una sveglia.

- Quando la sveglia suona, premere per arrestarla.
- Premere per visualizzare le impostazioni della sveglia.
- Premere più volte per disattivare o attivare la sveglia.

### ⑧ PRESET

- Premere per accedere all'elenco delle stazioni radio memorizzate.

### ⑨ ▲ / ▼

- Premere più volte per sintonizzarsi su una stazione.
- Tenere premuto per sintonizzarsi automaticamente sulla stazione con segnale forte precedente o successiva.
- Premere per passare da un menu all'altro o da un'opzione all'altra.

### ⑩ SCAN / SELECT

- Tenere premuto per memorizzare automaticamente le stazioni radio disponibili.
- Premere per confermare un'opzione.

### ⑪ SNOOZE/BRIGHTNESS

- Premere per regolare la luminosità del display LCD.
- Quando la sveglia suona, premere per posporla.

## Informazioni sul display LCD

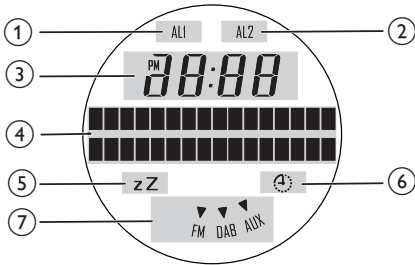

- ① La prima sveglia è attiva.
- ② La seconda sveglia è attiva.
- ③ Orologio
- ④ Informazioni di testo
- ⑤ Il timer di spegnimento automatico è attivo.
- ⑥ Il timer di conto alla rovescia è attivo.
- ⑦ Sorgente corrente

## 3 Primo utilizzo

### Assemblaggio dell'adattatore di alimentazione CA

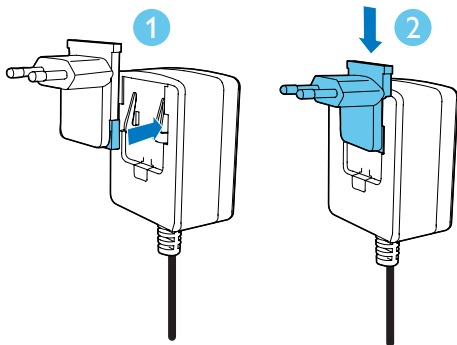

- 1 Allineare il convertitore con i fori dell'adattatore.
- 2 Spingere il convertitore verso il basso fino a sentire un clic.

### Sostituzione del convertitore

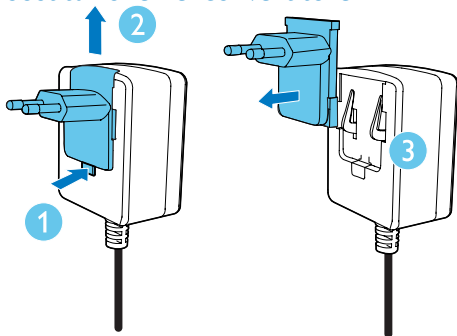

- 1 Premere la clip verso il basso.
- 2 Far scorrere il convertitore verso l'esterno.
- 3 Estrarre il convertitore.
- 4 Inserire un altro convertitore nell'adattatore.

### Collegamento dell'alimentazione

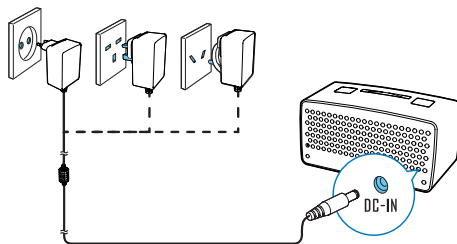

Collegare l'adattatore CA tra:

- la presa **DC-IN** sul pannello posteriore e
  - la presa di corrente CA.
- ↳ Il prodotto passa alla modalità standby.  
↳ [0:00] lampeggia.

### Accendere il dispositivo

Premere la manopola di accensione e volume.

- ↳ Il dispositivo è acceso e passa all'ultima modalità.

### Passaggio alla modalità standby

Premere nuovamente la manopola di accensione e volume.

- ↳ Se l'orologio non è impostato manualmente o sincronizzato automaticamente con una stazione radio DAB, [0:00] lampeggia.
- ↳ Se l'orologio è impostato manualmente o sincronizzato automaticamente con una stazione radio DAB, vengono visualizzate la data e l'ora.



---

## Regolazione della luminosità

Premere più volte **BRIGHTNESS** per regolare la luminosità del display LCD.











## 4 Impostazione di ora e data

### Suggerimento

- Quando una stazione radio DAB che trasmette il segnale orario è trasmessa, il prodotto sincronizza il suo orologio con la stazione radio DAB automaticamente.

### Nota

- Per impostare manualmente l'orologio, impostare prima il prodotto in modalità standby.

- 1 In modalità standby, tenere premuto **MENU / INFO** fino a che **[Set time]** non viene visualizzato.  
↳ Le cifre dell'ora lampeggiano.
- 2 Premere  /  per impostare l'ora, quindi premere **SCAN / SELECT** per confermare.  
↳ Le cifre dei minuti lampeggiano.
- 3 Premere  /  per impostare i minuti, quindi premere **SCAN / SELECT** per confermare.  
↳ La data è visualizzata con le cifre del giorno lampeggianti.
- 4 Premere  /  per impostare il giorno, quindi premere **SCAN / SELECT** per confermare.  
↳ Le cifre del mese lampeggiano.
- 5 Premere  /  per impostare il mese, quindi premere **SCAN / SELECT** per confermare.  
↳ Le cifre dell'anno lampeggiano.
- 6 Premere  /  per impostare l'anno quindi premere **SCAN / SELECT** per confermare.  
↳ **[Time saved]** lampeggia, quindi l'orologio e la data impostati sono visualizzati.







# 5 Utilizzo della sveglia



## Nota



- Assicurarsi di aver impostato l'orologio correttamente.

## Impostazione di una sveglia

È possibile impostare **due** sveglie.

- 1 Tenere premuto **AL1** (o **AL2**) per due secondi  
↳ **[Alarm 1]** (o **[Alarm 2]**) viene visualizzato con **AL1** (o **AL2**) lampeggiante.  
↳ L'ora della sveglia attuale viene visualizzata con le cifre dell'ora lampeggianti.
- 2 Premere  /  per impostare l'ora, quindi premere **SCAN / SELECT** per confermare.  
↳ I minuti iniziano a lampeggiare.
- 3 Premere  /  per impostare i minuti, quindi premere **SCAN / SELECT** per confermare.  
↳ Il nome della sorgente della sveglia inizia a lampeggiare: **[DAB]**, **[FM]** o **[Buzzer]**.
- 4 Premere  /  per selezionare una sorgente della sveglia e poi premere **SCAN / SELECT** per confermare.
  - Se **[DAB]** o **[Buzzer]** è selezionato come sorgente della sveglia, premere **SCAN / SELECT** per selezionare una stazione radio preimpostata o l'ultima stazione ascoltata.↳ La frequenza della sveglia lampeggia: **[Daily]** (giornaliero), **[Weekdays]** (giorni feriali), **[Weekends]** (fine settimana) o **[Once]** (una volta).

- 5 Premere  /  per selezionare una frequenza, quindi premere **SCAN / SELECT** per confermare.  
↳ Il livello del volume della sveglia lampeggia.

- 6 Premere  /  per selezionare il livello del volume, quindi premere **SCAN / SELECT** per confermare.  
↳ Il simbolo **[Alarm Saved]** lampeggia.

## Disattivazione di una sveglia preimpostata

- 1 Premere **AL1** (o **AL2**) per visualizzare le impostazioni della sveglia.
- 2 Premere di nuovo **AL1** (o **AL2**).  
↳ Viene visualizzato **[Alarm 1]** (o **[Alarm 2]**) e **[On]**.
- 3 Premere più volte **AL1** (o **AL2**) per selezionare **[On]** o **[Off]**.
  - **[On]**: la sveglia preimpostata è attiva.
  - **[Off]**: la sveglia preimpostata è disattiva.↳ **AL1** (o **AL2**) viene visualizzato quando la sveglia preimpostata è attiva.  
↳ **AL1** (o **AL2**) scompare quando la sveglia preimpostata viene disattivata.

## Ripetizione della sveglia

- Quando suona la sveglia, premere **SNOOZE**.  
↳ La sveglia si ripete dopo 9 minuti.

## Arresto della sveglia

- Quando la prima (o seconda) sveglia si attiva, premere **AL1** (o **AL2**).  
↳ La sveglia si arresta e si ripete all'orario impostato.

## 6 Ascolto della radio FM

### Nota

- Per una ricezione ottimale, estendere completamente l'antenna e regolarne la posizione.
- È possibile archiviare un massimo di 20 stazioni radio FM.



Premere più volte **SOURCE** fino a che non viene visualizzato **[FM Mode]**.

- ↳ **FM** appare evidenziato.
- ↳ Viene visualizzata la frequenza corrente.

### Ricerca automatica di una stazione radio

Tenere premuto / fino a quando non viene visualizzato **[Scanning...]**.

- ↳ Dopo aver trovato una stazione con un segnale forte, la ricerca si arresta e la stazione radio viene trasmessa.

### Ricerca manuale di una stazione radio

Toccare ripetutamente / fino a che non viene visualizzata la frequenza della stazione radio desiderata.

### Memorizzazione automatica delle stazioni radio

Tenere premuto **SCAN / SELECT** finché non viene visualizzato **[Auto]**.

- ↳ Dopo aver completato la ricerca, viene trasmessa la prima stazione radio memorizzata.

- Per sintonizzarsi su una stazione radio salvata, premere **PRESET** per accedere all'elenco delle stazioni radio salvate, quindi premere più volte / .

### Programmazione manuale delle stazioni radio

- 1 Sintonizzarsi su una stazione radio.
  - 2 Tenere premuto **PRESET** finché non viene visualizzato **[Preset store]**.
  - 3 Premere più volte / per selezionare un numero di sequenza preimpostato.
  - 4 Premere **PRESET** per confermare.
    - ↳ La stazione radio viene salvata con il numero di sequenza selezionato.
  - 5 Ripetere i passaggi da 1 a 4 per programmare più stazioni radio.
- Per sintonizzarsi su una stazione radio salvata, premere **PRESET** per accedere all'elenco delle stazioni radio salvate, quindi premere più volte / .



## Nota

- Se si salva una stazione radio con il numero di sequenza di un'altra, la viene sovrascritta.

## Visualizzazione delle informazioni RDS

Per RDS (Radio Data System), si intende un servizio che consente alle stazioni FM di trasmettere informazioni aggiuntive. Quando si esegue la sintonizzazione su una stazione radio FM che trasmette segnali RDS, viene visualizzato il nome della stazione.

- 1 Sintonizzarsi su una stazione RDS.
- 2 Premere ripetutamente **MENU / INFO** per scorrere le informazioni seguenti (se disponibili):
  - Nome della stazione
  - Testo radio
  - Tipo di programma, ad esempio **[NEWS]** (notizie), **[SPORT]** (sport), **[POP M]** (musica pop)...
  - Stereo/mono

### Tipi di programma RDS

NOTYPE	Nessun tipo di programma RDS
NEWS (Notizie)	Notiziari
AFFAIRS	Politica e attualità
INFO	Programmi speciali di carattere divulgativo
SPORT	Sport
EDUCATE	Istruzione e formazione avanzata
DRAMA	Letteratura e commedie radiofoniche
CULTURE	Cultura, religione e società
SCIENCE	Scienza
VARIED	Programmi di intrattenimento
POP M	Musica pop
ROCK M	Musica rock

MOR M	Musica leggera
LIGHT M	Musica classica leggera
CLASSICS	Musica classica
OTHER M	Programmi musicali speciali
WEATHER	Previsioni del tempo
FINANCE	Finanza
CHILDREN	Programmi per bambini
SOCIAL	Programmi di carattere sociale
RELIGION	Religione
PHONE IN	Programmi con telefonate in diretta
TRAVEL	Viaggi
LEISURE	Divertimento
JAZZ	Musica jazz
COUNTRY	Musica country
NATION M	Musica folkloristica
OLDIES	Musica revival
FOLK M	Musica folk
DOCUMENT	Documentari
TES	Prova sveglia
ALARM	Sveglia

## Regolazione delle impostazioni FM

- 1 Tenere premuto **MENU / INFO** per accedere al menu FM.
- 2 Premere / per visualizzare il menu **[Scan setting]**.
- 3 Premere **SCAN / SELECT** per accedere ai sottomenu.
- 4 Premere / per selezionare un'opzione.
  - **[Strong stations]**: consente di cercare solo le stazioni con un segnale forte.
  - **[All stations]**: consente di cercare tutte le stazioni a prescindere dalla potenza del segnale.
- 5 Premere **SCAN / SELECT** per confermare l'opzione.

# 7 Ascolto delle stazioni radio DAB

## Nota

- Per una ricezione ottimale, estendere completamente l'antenna e regolarne la posizione.
- È possibile programmare un massimo di 20 stazioni radio DAB.
- Per le frequenze radio DAB disponibili nella propria zona, chiedere informazioni al rivenditore locale o consultare il sito [www.WorldDAB.org](http://www.WorldDAB.org).

## Passaggio alla modalità DAB



Premere più volte **SOURCE** fino a che non viene visualizzato **[DAB Mode]**.

↳ **DAB** appare evidenziato.

## Primo utilizzo

- 1 Premere **SOURCE** più volte per passare alla modalità DAB.
- 2 Premere / più volte fino a visualizzare il menu **[Full scan]**.

- 3 Premere **SCAN / SELECT** per attivare la ricerca automatica.

↳ L'unità salva automaticamente le stazioni radio con un segnale sufficientemente forte.

↳ Una volta completata la ricerca, la prima stazione radio salvata viene trasmessa automaticamente.

- 4 Premere / ripetutamente per selezionare una stazione e poi premere **PRESET** per avviare l'ascolto.

## Suggerimento

- È possibile rieseguire la scansione per aggiornare l'elenco delle stazioni memorizzate (vedere 'Riscansione delle stazioni' a pagina 13).
- È possibile sintonizzarsi manualmente su una stazione (vedere 'Sintonizzazione manuale su una stazione' a pagina 13).

## Informazioni sui simboli speciali





Alcuni simboli potrebbe essere visualizzati prima del nome di una stazione.

- H: la stazione è una delle 10 stazioni preferite.
- ? : la stazione non è disponibile o inattiva.
- >> : la stazione è una stazione primaria con un servizio secondario.
- << : la stazione è una stazione secondaria.

## Sintonizzazione su una stazione radio memorizzata

- 1 Premere più volte / per selezionare una stazione.
- 2 Premere **PRESET** per avviare l'ascolto.

## Programmazione delle stazioni radio

- 1 Sintonizzarsi su una stazione radio DAB.
- 2 Tenere premuto **PRESET** per attivare la programmazione.
- 3 Premere più volte  /  per selezionare un numero di sequenza preimpostato.
- 4 Premere **PRESET** per confermare.  
↳ La stazione radio viene salvata con il numero di sequenza selezionato.
- 5 Ripetere i passaggi da 1 a 4 per programmare più stazioni radio.
  - Per sintonizzarsi su una stazione radio salvata, premere **PRESET** per accedere all'elenco delle stazioni radio salvate, quindi premere più volte  / .



### Nota

- Se si salva una stazione radio con il numero di sequenza di un'altra, la viene sovrascritta.



## Visualizzazione delle informazioni DAB

Il nome della stazione DAB corrente viene visualizzato. È possibile visualizzare anche altre informazioni.

Per passare in rassegna le informazioni disponibili, premere più volte **MENU / INFO**.

- Dynamic Label Segment (DLS)
- Potenza del segnale
- Program Type (PTY)
- Nome gruppo
- Frequenza
- Intervallo errore segnale
- Codec velocità trasmissione

## Utilizzo dei menu DAB

- 1 Tenere premuto **MENU / INFO** per accedere ai menu DAB.
- 2 Premere più volte  /  per visualizzare i vari menu.

### Riscansione delle stazioni

La scansione completa viene usata per eseguire una ricerca su vasta scala per le stazioni radio DAB.

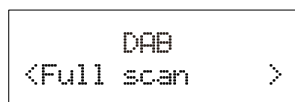



Premere **SCAN / SELECT** per avviare la scansione delle stazioni DAB disponibili.

- ↳ A scansione completata, viene trasmessa la prima stazione salvata.

### Sintonizzazione manuale su una stazione

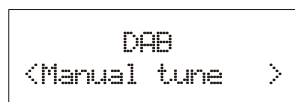
Questa funzione consente di sintonizzarsi manualmente su un canale o una frequenza specifica e, unitamente alla regolazione dell'antenna, permette di ottenere una ricezione radio ottimale.



- 1 Premere **SCAN / SELECT** per accedere all'elenco delle stazioni.
- 2 Premere più volte  /  per selezionare una stazione da 5A a 13F.





- 3 Premere **SCAN / SELECT** per confermare l'opzione.

---

## DRC (Dynamic Range Control)

L'opzione DRC aggiunge o rimuove un grado di compensazione per le differenze nella gamma dinamica tra le stazioni radio.





- 1 Premere **SCAN / SELECT** per accedere ai sottomenu.
- 2 Premere più volte  /  per selezionare un'opzione. (L'asterisco dietro l'opzione indica l'impostazione corrente).
  - **[DRC off]**: non viene applicata alcuna compensazione
  - **[DRC low]**: viene applicata una compensazione media.
  - **[DRC high]**: viene applicata la compensazione massima.
- 3 Premere **SCAN / SELECT** per confermare l'opzione.

---

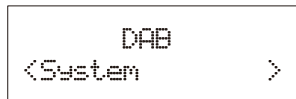
## Menu di sistema





- 1 Premere **SCAN / SELECT** per accedere ai menu di sistema.
- 2 Premere più volte  /  per selezionare un sottomenu.
  - Per i dettagli, fare riferimento alla sezione "Utilizzo dei menu di sistema".

---

## Rimozione delle stazioni non valide

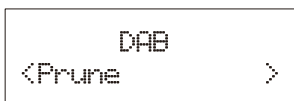
Alcune stazioni nell'elenco non sono disponibili quando ci si trova in un'altra area. Davanti al nome di una stazione non valida, viene visualizzato un punto interrogativo (?).



- 1 Premere **SCAN / SELECT** per accedere ai sottomenu.
- 2 Premere più volte  /  per selezionare un'opzione.
  - **[No]**: consente di tornare al menu precedente.
  - **[Yes]**: consente di rimuovere le stazioni non valide dall'elenco delle stazioni.
- 3 Premere **SCAN / SELECT** per confermare l'opzione.



## 8 Riproduzione da un dispositivo esterno

Grazie a questo prodotto è possibile ascoltare un dispositivo audio esterno, come ad esempio un lettore MP3.

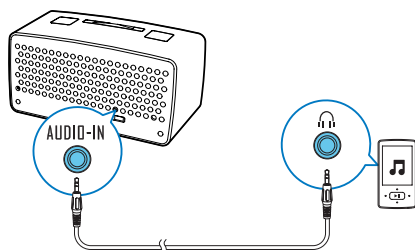

- 1 Premere più volte **SOURCE** per impostare la sorgente su **[AUX IN]**.  
↳ **AUX** appare evidenziato.
- 2 Collegare un cavo di ingresso audio con un connettore di 3,5 mm su entrambe le estremità
  - alla presa **AUDIO-IN** sul pannello posteriore di questo prodotto e
  - alla presa delle cuffie sul dispositivo esterno.
- 3 Riprodurre l'audio sul dispositivo esterno (fare riferimento al manuale dell'utente).

## 9 Utilizzo dei menu di sistema

Utilizzare i menu di sistema per

- controllare la versione software attuale del prodotto;
- aggiornare il software e
- ripristinare il prodotto alle impostazioni di fabbrica.

### Verifica della versione corrente del software

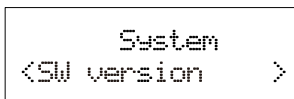

Premere **SCAN / SELECT** per visualizzare la versione software attuale.

### Aggiornamento del software

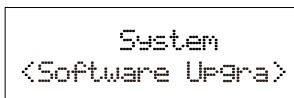



- 1 Visitare il sito Web [www.philips.com/support](http://www.philips.com/support).
- 2 Cercare le informazioni di supporto relative al prodotto utilizzando la parola "OR2200/10" / "OR2200M/10"
  - ↳ Quando è disponibile un pacchetto di aggiornamento, il link alle "Istruzioni di installazione" viene visualizzato nella sezione "Software & driver" (Software e driver). La dicitura esatta del nome del collegamento potrebbe variare a seconda della lingua.
- 3 Fare clic sul link alle "Istruzioni di installazione".

- 4 Leggere attentamente le istruzioni sull'aggiornamento del software.
- 5 Seguire le istruzioni per completare l'aggiornamento.

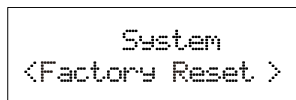
### Ripristino del prodotto



- 1 Premere **SCAN / SELECT** per visualizzare le opzioni.
- 2 Premere più volte  /  per selezionare un'opzione.
  - **[No]**: consente di tornare al menu precedente.
  - **[Yes]**: consente di riportare il prodotto alle impostazioni di fabbrica.
- 3 Premere **SCAN / SELECT** per confermare l'opzione.

# 10 Regolazione del volume

- Per aumentare il volume, girare in senso orario la manopola di accensione e del volume.
- Per abbassare il volume, girare in senso anti-orario la manopola di accensione e del volume.

# 11 Uso dello spegnimento automatico

È possibile impostare un periodo dopo cui il prodotto passa alla modalità standby automaticamente.

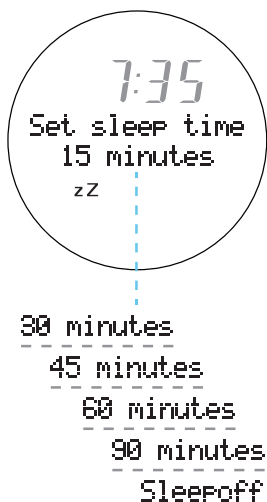









Premere più volte **SLEEP** per impostare un intervallo di tempo (in minuti).

- ↳ Quando lo spegnimento automatico è attivo, **zZ** viene visualizzato.
- ↳ Al termine dell'intervallo di tempo impostato, il prodotto passa alla modalità standby.
- Per disattivare lo spegnimento automatico, premere più volte **SLEEP** finché non compare [**Sleep off**].

## 12 Uso del timer di conto alla rovescia

È possibile impostare un intervallo di tempo dopo il quale il prodotto emette un segnale acustico.

- 1** Tenere premuto **TIMER** fino a che non lampeggia   
↳ Le cifre dell'ora lampeggiano.
- 2** Premere più volte  /  per impostare l'ora, quindi premere **SCAN / SELECT** per confermare.  
↳ Le cifre dei minuti lampeggiano.
- 3** Premere  /  per impostare i minuti, quindi premere **SCAN / SELECT** per confermare.  
↳ Le cifre dei secondi lampeggiano.
- 4** Premere più volte  /  per impostare i secondi, quindi premere **SCAN / SELECT** per confermare.  
↳  smette di lampeggiare.
  - Per interrompere il segnale acustico, premere **TIMER** o la manopola di accensione e volume.

# 13 Risoluzione dei problemi



## Avvertenza

- Non rimuovere il rivestimento del prodotto per nessun motivo.

Al fine di mantenere valida la garanzia, non provare a riparare l'unità.

Se si verificano problemi quando si utilizza il dispositivo, consultare l'elenco riportato di seguito prima di richiedere l'assistenza. Se il problema persiste, consultare il sito Web di Philips ([www.philips.com/support](http://www.philips.com/support)). Quando si contatta il centro assistenza clienti, tenere il prodotto vicino per fornire il numero di modello e il numero di serie.

### Assenza di alimentazione

- Verificare che il cavo di alimentazione CA sia collegato correttamente.
- Assicurarsi che venga erogata corrente dalla presa CA.

### Audio assente

- Regolare il volume.
- Quando si ascolta un dispositivo esterno, accertarsi che l'audio del dispositivo esterno non sia disattivato.

### Nessuna risposta dal prodotto

- Assicurarsi che l'alimentazione sia disponibile.
- Spegnerne e riaccendere il prodotto.

### Scarsa ricezione radio

- A causa dell'interferenza da altri ostacoli elettrici o fisici, i segnali diventano deboli. Spostare il prodotto in un luogo senza interferenze.
- Accertarsi che l'antenna sia completamente estesa. Regolare la posizione dell'antenna.

L'impostazione orologio/sveglia si è cancellata.

- Si è verificata un'interruzione di alimentazione o l'adattatore di alimentazione CA è stato scollegato.
- Impostare di nuovo l'ora/sveglia.

# 14 Informazioni sul prodotto



## Nota

- Le informazioni relative al prodotto sono soggette a modifiche senza preavviso.

## Informazioni generali

Adattatore di alimentazione CA	N. modello.: OH-1015E0591500U1 Marca: Philips Ingresso: 100-240V~, 50/60 Hz, 350 mA; Uscita: 5,9 V = 1,5 A
--------------------------------	---

Consumo energetico durante il funzionamento	2 W
---	-----

Consumo energetico in standby	< 1 W
-------------------------------	-------

Dimensioni: - Unità principale (L x A x P)	245 x 123 x 122 mm
--	--------------------

Peso: - Unità principale	1,1 kg
-----------------------------	--------

## Altoparlanti

Impedenza altoparlanti	4 Ohm
Driver altoparlanti	Full range da 3"
Sensibilità	> 82 dB/m/W

## Amplificatore

Potenza in uscita	3 W RMS
Risposta in frequenza	60 Hz - 16 kHz, ±3 dB
Rapporto segnale/rumore	> 65 dBA
Ingresso audio	0,5 V RMS 20 kOhm

## Sintonizzatore

Gamma di sintonizzazione	FM: 87.5 - 108.0 MHz; DAB: 174,928-239,200 MHz
--------------------------	---

Griglia di sintonizzazione	50 kHz
----------------------------	--------

Sensibilità DAB (EN50248)	< -95 dBm
---------------------------	-----------

Distorsione totale armonica	< 2%
-----------------------------	------

Rapporto segnale/rumore	> 50 dBA
-------------------------	----------

Numero di stazioni radio preimpostate	20 (FM), 20 (DAB)
---------------------------------------	-------------------

# 15 Avviso

Qualsiasi modifica o intervento su questo dispositivo, se non espressamente consentito da WOOX Innovations, può invalidare il diritto dell'utente all'uso dell'apparecchio.

---

## Conformità



Questo prodotto è conforme ai requisiti sulle interferenze radio della Comunità Europea.



Questo è un apparecchio di CLASSE II con doppio isolamento e senza dispositivi per la messa a terra.

---

## Salvaguardia dell'ambiente



Questo prodotto è stato progettato e realizzato con materiali e componenti di alta qualità, che possono essere riciclati e riutilizzati.



Quando su un prodotto si trova il simbolo del bidone dei rifiuti con una croce, significa che tale prodotto è soggetto alla Direttiva Europea 2002/96/CE. Informarsi sul sistema di raccolta differenziata in vigore per i prodotti elettrici ed elettronici.

Attenersi alle normative locali per lo smaltimento dei rifiuti e non gettare i vecchi prodotti nei normali rifiuti domestici. Il corretto smaltimento dei prodotti usati aiuta a prevenire l'inquinamento ambientale e possibili danni alla salute.

### Informazioni per il rispetto ambientale

L'uso di qualsiasi imballo non necessario è stato evitato. Si è cercato, inoltre, di semplificare la raccolta differenziata, usando per l'imballaggio tre materiali: cartone (scatola), polistirene espanso (materiale di separazione) e polietilene (sacchetti, schiuma protettiva).

Il sistema è composto da materiali che possono essere riciclati e riutilizzati purché il disassemblaggio venga effettuato da aziende specializzate. Attenersi alle norme locali in materia di riciclaggio di materiali per l'imballaggio, batterie usate e apparecchiature obsolete.

---

## Copyright

2014 © WOOX Innovations Limited. Tutti i diritti riservati.

Philips e il logo a forma di scudo Philips sono marchi registrati di Koninklijke Philips N.V. Questi ultimi vengono utilizzati da WOOX Innovations Limited su licenza da parte di Koninklijke Philips N.V.

Le specifiche sono soggette a modifica senza preavviso. WOOX si riserva il diritto di modificare i prodotti senza l'obbligo di implementare tali modifiche anche nelle versioni precedenti.





Specifications are subject to change without notice.  
2014 © WOOX Innovations Limited. All rights reserved.  
Philips and the Philips' Shield Emblem are registered  
trademarks of Koninklijke Philips N.V. and are used by WOOX  
Innovations Limited under license from Koninklijke Philips N.V.

OR2200\_10\_UM\_V2.0

