

Register your product and get support at
www.philips.com/welcome

FWM197/12



EN User manual

DA Brugervejledning

DE Benutzerhandbuch

ES Manual del usuario

FR Mode d'emploi

IT Manuale utente

NL Gebruiksaanwijzing

SV Användarhandbok

PHILIPS

Inhaltsangabe

1 Wichtig	2
Sicherheit	2
Hinweis	4

2 Ihr HiFi-Minisystem	6
Einführung	6
Lieferumfang	6
Geräteübersicht	7
Übersicht über die Fernbedienung	8

3 Erste Schritte	10
Anschließen von Lautsprechern	10
Einlegen der Batterien in die Fernbedienung	10
An die Stromversorgung anschließen	11
Einstellen der Uhr	11
Einschalten	11

4 Wiedergabe	12
Wiedergabe von CD	12
Wiedergabe von USB	12

5 Wiedergabeoptionen	13
Wiedergabewiederholung	13
Zufallswiedergabe	13
Programmieren von Titeln	13

6 Anhören des Radios	14
Einstellen eines Radiosenders	14
Automatisches Programmieren von Radiosendern	14
Manuelles Programmieren von Radiosendern	14
Auswählen eines voreingestellten Radiosenders	14

7 Wiedergeben einer Kassette	15
-------------------------------------	----

8 Anpassen von Toneinstellungen	16
Einstellen der Lautstärke	16
Einstellen eines vordefinierten Soundeffekts	16
Verstärken des Basses	16
Stummschalten des Tons	16

9 Weitere Funktionen	17
Wiedergabe von einem externen Gerät	17
Aufnehmen von einer Disc	17
Radioaufnahme	17
Aufnehmen von einer externen Quelle	17
Einstellen des Sleep Timers	18
Einstellen der Alarmfunktion	18
Über Kopfhörer Musik hören	18

10 Produktinformationen	19
Technische Daten	19
Informationen zur USB-Wiedergabefähigkeit	20
Unterstützte MP3-Discformate	20
Wartung	20

11 Fehlerbehebung	22
--------------------------	-----------

1 Wichtig

Sicherheit

Beachten Sie diese Sicherheitssymbole

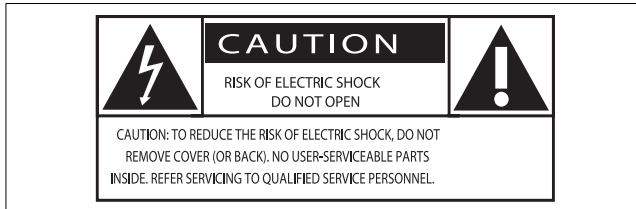

Dieser Blitz weist darauf hin, dass nicht isoliertes Material im Geräteinneren zu einem elektrischen Schlag führen kann. Entfernen Sie zur Sicherheit der im Haushalt lebenden Personen niemals das Gerätegehäuse. Das Ausrufezeichen weist auf Punkte hin, zu denen Sie unbedingt die beiliegende Anleitung aufmerksam lesen sollten, um Betriebs- und Wartungsprobleme zu vermeiden.

WARNUNG: Um die Gefahr eines Brands oder Stromschlags zu vermeiden, darf dieses Gerät keinem Regen und keiner Feuchtigkeit ausgesetzt werden. Mit Flüssigkeiten gefüllte Behältnisse wie z. B. Vasen dürfen nicht auf das Gerät gestellt werden.

ACHTUNG: Um einen Stromschlag zu vermeiden, stecken Sie den breiten Kontakt des Steckers vollständig in den breiten Schlitz.

- ① Lesen Sie diese Hinweise.
- ② Bewahren Sie diese Hinweise auf.
- ③ Beachten Sie alle Warnungen.
- ④ Befolgen Sie alle Anweisungen.
- ⑤ Verwenden Sie dieses Gerät nicht in der Nähe von Wasser.

- ⑥ Säubern Sie das Gerät nur mit einem trockenen Tuch.
- ⑦ Blockieren Sie keine Belüftungsöffnungen. Führen Sie die Installation gemäß den Angaben des Herstellers durch.
- ⑧ Stellen Sie das Gerät nicht in der Nähe von Wärmequellen wie Heizkörpern, Wärmehählern, Öfen oder anderen Geräten (einschließlich Verstärkern) auf, die Wärme erzeugen.
- ⑨ Schützen Sie das Netzkabel, damit niemand auf das Kabel tritt oder es geknickt wird. Insbesondere darf dies nicht an den Steckern, an den Steckdosen oder an der Stelle geschehen, an der die Kabel das Gerät verlassen.
- ⑩ Verwenden Sie ausschließlich vom Hersteller angegebenes Zubehör.
- ⑪ Verwenden Sie das Gerät nur mit dem vom Hersteller angegebenen bzw. mit dem Gerät verkauften Wagen, Ständer, Stativ, Halter oder Tisch. Achten Sie bei Verwendung eines Wagens darauf, dass bei einem Verschieben das Gerät nicht herunterfällt und zu Verletzungen führt.



- ⑫ Trennen Sie bei einem Gewitter oder bei Nichtverwendung über einen längeren Zeitraum das Gerät von der Stromversorgung.
- ⑬ Überlassen Sie Wartungsarbeiten stets einem qualifizierten Techniker. Eine Wartung ist immer dann erforderlich, wenn das Gerät beschädigt wurde. Dazu zählen Beschädigungen des Kabels oder Netzsteckers, ein Eindringen von Flüssigkeiten oder Gegenständen in das Gerät oder Fälle, in denen das Gerät

Regen oder Feuchtigkeit ausgesetzt wurde, es nicht ordnungsgemäß funktioniert oder fallen gelassen wurde.

⑭ VORSICHTSHINWEIS zur Batteriehandhabung: Achten Sie auf folgende Punkte, um ein Auslaufen der Batterien zu verhindern, was zu Verletzungen, Sachschäden oder Schäden am Gerät führen kann:

- Setzen Sie die Batterien gemäß den Markierungen + und - am Gerät korrekt ein.
- Verwenden Sie keine Kombination älterer und neuer Batterien oder unterschiedlicher Batterietypen (Zink-Kohle, Alkali-Mangan usw.).
- Nehmen Sie die Batterien aus dem Gerät, wenn es eine längere Zeit nicht verwendet wird.

⑮ Das Gerät darf nicht mit Flüssigkeiten benetzt oder bespritzt werden.

⑯ Auf das Gerät dürfen keine möglichen Gefahrenquellen gestellt werden (z. B. mit einer Flüssigkeit gefüllte Behältnisse, brennende Kerzen).

⑰ Dieses Produkt kann Blei und Quecksilber enthalten. Möglicherweise unterliegt die Entsorgung dieser Materialien speziellen Umweltvorschriften. Wenden Sie sich für Informationen zur Entsorgung bzw. zum Recyceln an Ihre örtlichen Behörden oder an die Electronic Industries Alliance: www.eiae.org.

⑱ Wenn der Netzstecker bzw. Gerätekuppler als Trennvorrichtung verwendet wird, muss die Trennvorrichtung frei zugänglich bleiben.



Warnung

- Öffnen Sie auf keinen Fall das Gehäuse des Geräts.
- Fetten Sie niemals Teile dieses Geräts ein.
- Stellen Sie dieses Gerät niemals auf andere elektrische Geräte.
- Setzen Sie dieses Gerät nicht direktem Sonnenlicht, offenem Feuer oder Wärme aus.
- Schauen Sie nie in den Laserstrahl im Inneren des Geräts.
- Stellen Sie sicher, dass das Netzkabel oder der Stecker immer leicht zugänglich sind, sodass Sie das Gerät schnell von der Stromversorgung trennen können.

Gehörschutz

Wählen Sie eine moderate Lautstärke.

- Das Verwenden von Kopfhörern bei zu hoher Lautstärke kann Ihrem Gehör schaden. Dieses Produkt kann Töne in einem Dezibelbereich wiedergeben, der bei einem gesunden Menschen bereits nach weniger als einer Minute zu Gehörschäden führen kann. Der höhere Dezibelbereich ist für Personen gedacht, die bereits unter einer Beeinträchtigung ihres Hörvermögens leiden.
- Die Lautstärke kann täuschen. Die als angenehm empfundene Lautstärke erhöht sich mit der Zeit. Deswegen kann es vorkommen, dass nach längerem Zuhören als "normal" empfunden wird, was in Wirklichkeit sehr laut und für Ihr Gehör schädlich ist. Um diesen Effekt zu vermeiden, sollten Sie Ihre Lautstärke aus einem sicheren Bereich auswählen, bevor sich ihr Gehör daran gewöhnt, und Sie sollten diese Einstellung nicht verändern.

So finden Sie Ihren sicheren Lautstärkepegel:

- Stellen Sie den Lautstärkeregler auf eine geringe Lautstärke.
- Erhöhen Sie langsam die Lautstärke, bis der Ton klar und deutlich zu hören ist.

Hören Sie nur eine angemessene Zeit:

- Bei sehr intensiver Nutzung kann auch eine "sichere" Lautstärke zu Gehörschäden führen.

- Verwenden Sie deshalb Ihre Geräte in vernünftiger Weise, und pausieren Sie in angemessenen Zeitabständen.

Beachten Sie bei der Verwendung von Kopfhörern folgende Richtlinien:

- Hören Sie nur bei angemessener Lautstärke und nur eine angemessene Zeit lang.
- Achten Sie darauf, auch nach Gewöhnung an einen Lautstärkepegel, diesen nicht zu erhöhen.
- Stellen Sie die Lautstärke nur so hoch ein, dass Sie Umgebungsgeräusche noch wahrnehmen können.
- Bei potentiell gefährlichen Situationen sollten Sie sehr vorsichtig sein oder die Verwendung kurzzeitig unterbrechen. Verwenden Sie die Kopfhörer nicht, während Sie ein motorisiertes Fahrzeug führen, Fahrrad oder Skateboard usw. fahren. Dies könnte für den Straßenverkehr gefährlich sein und ist in vielen Ländern verboten.

Hinweis



Dieses Produkt entspricht den Richtlinien der Europäischen Union zu Funkstörungen. Dieses Produkt entspricht den folgenden Richtlinien: 2004/108/EC und 2006/95/EC. Änderungen oder Modifizierungen des Geräts, die nicht ausdrücklich von Philips Consumer Lifestyle genehmigt wurden, können zum Erlöschen der Betriebserlaubnis führen.



Das unbefugte Kopieren von kopiergeschütztem Material wie z. B. Computerprogrammen, Dateien, Sendungen und Tonaufnahmen kann eine Urheberrechtsverletzung und somit eine

Straftat darstellen. Dieses Gerät darf für solche Zwecke nicht verwendet werden.

Recycling

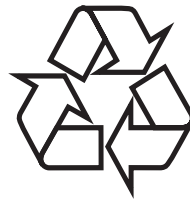

Ihr Gerät wurde unter Verwendung hochwertiger Materialien und Komponenten entwickelt und hergestellt, die recycelt und wiederverwendet werden können. Befindet sich dieses Symbol (durchgestrichene Abfalltonne auf Rädern) auf dem Gerät, bedeutet dies, dass für dieses Gerät die Europäische Richtlinie 2002/96/EG gilt:



Entsorgen Sie dieses Produkt nicht über Ihren Haushaltsabfall. Informieren Sie sich über die geltenden Bestimmungen zur getrennten Sammlung von Elektro- und Elektronik-Altgeräten in Ihrem Land. Die korrekte Entsorgung des nicht mehr benötigten Produkts hilft negative Auswirkungen auf Umwelt und Gesundheit zu vermeiden. Ihr Produkt enthält Batterien, die der Europäischen Richtlinie 2006/66/EG unterliegen. Diese dürfen nicht mit dem normalen Haushaltsmüll entsorgt werden. Befindet sich eine durchgestrichene Abfalltonne auf Rädern sowie das chemische Symbol "Pb" auf dem Gerät, bedeutet dies, dass die Batterien den Anforderungen der Richtlinie für bleihaltige Geräte entsprechen:



Informieren Sie sich über die geltenden Bestimmungen Ihres Landes zur separaten Sammlung von Batterien. Die korrekte Entsorgung von Batterien hilft, negative Auswirkungen auf Umwelt und Gesundheit zu vermeiden.

Hinweise zum Umweltschutz

Auf überflüssiges Verpackungsmaterial wurde verzichtet. Wir haben die Verpackung so gestaltet, dass sie aus nur drei Materialien besteht: Karton, Styropor (Dämmmaterial) und Polyethylen (Beutel, Schutzfolie).

Ihr System besteht aus Materialien, die wiederverwendet werden können, wenn Sie von einem Spezialunternehmen entsorgt werden. Beachten Sie die örtlichen Vorschriften zur Entsorgung von Verpackungsmaterial, verbrauchten Batterien und Altgeräten.



Windows Media und das Windows-Logo sind Marken oder eingetragene Marken der Microsoft Corporation in den USA und/oder anderen Ländern.

Dieses Gerät hat das folgende Etikett:



2 Ihr HiFi- Minisystem

Herzlichen Glückwunsch zu Ihrem Kauf und willkommen bei Philips! Um das Kundendienstangebot von Philips vollständig nutzen zu können, sollten Sie Ihr Produkt unter www.philips.com/welcome registrieren.

Einführung

Mit diesem Gerät können Sie Audioinhalte von Discs, Kassetten, USB-Geräten oder sonstigen externen Geräten sowie Radiosendern genießen.

Dieses Gerät bietet verschiedene Soundeffekteinstellungen, die mit Digital Sound Control (DSC) und Dynamic Bass Boost (DBB) zu einem satteren Klang beitragen.

Dieses Gerät unterstützt die folgenden Medienformate:



Lieferumfang





Prüfen Sie zunächst, ob die folgenden Teile im Lieferumfang enthalten sind:

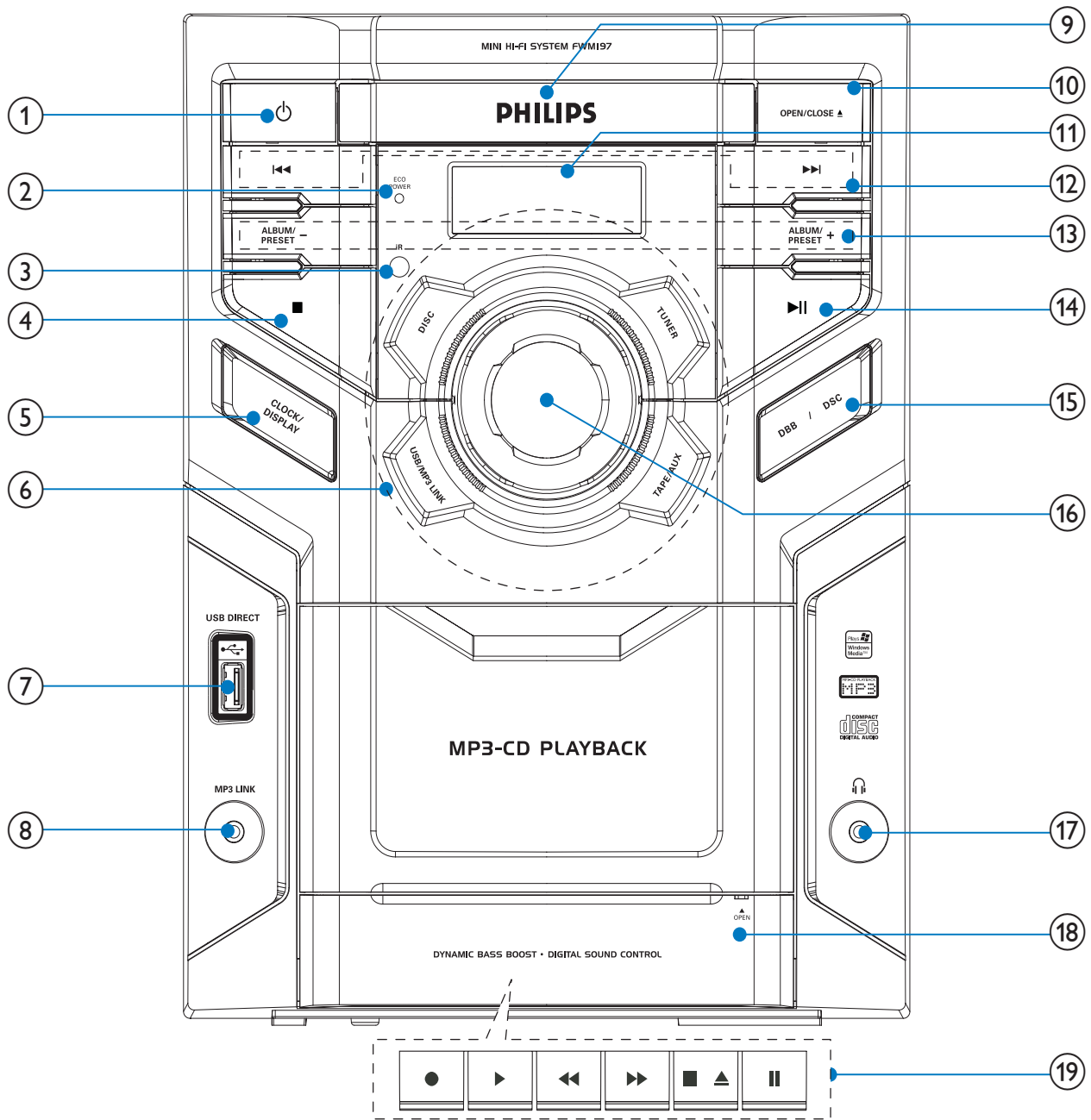



- Hauptgerät
- 2 Lautsprecher
- Fernbedienung
- MP3-Link-Kabel
- Benutzerhandbuch
- Schnellstartanleitung

Geräteübersicht





- ①
 - Einschalten des Geräts und Wechseln in den Standby- oder Eco Power-Standby-Modus
- ② **Eco Power-Anzeige**
- ③ **IR-Sensor**
- ④
 - Stoppen der Wiedergabe oder Löschen eines Programms
- ⑤ **CLOCK/DISPLAY**
 - Einstellen der Uhr
 - Anzeigen der Uhr während der Wiedergabe
- ⑥ **Quellentasten (DISC, TUNER, USB/MP3 LINK, TAPE/AUX)**
 - Auswählen einer Quelle: DISC, TUNER, USB, MP3 LINK, TAPE oder AUX.

- ⑦ 
 - Anschluss für ein USB-Massenspeichergerät
- ⑧ **MP3 LINK (MP3-Anschluss)**
 - Audio-Eingangsbuchse (3,5 mm) für externes Audiogerät
- ⑨ **Disc-Fach**
- ⑩ **OPEN/CLOSE▲**
 - Öffnen oder Schließen des Disc-Fachs
- ⑪ **Anzeigefeld**
 - Anzeigen des aktuellen Status
- ⑫ 
 - Springen zum vorherigen/nächsten Titel
 - Suche in einem Titel oder auf einer Disc
 - Einstellen der Radiosender
 - Einstellen der Uhrzeit
- ⑬ **ALBUM/PRESET +/-**
 - Auswählen eines voreingestellten Radiosenders
 - Springen zum vorhergehenden / nächsten Album
- ⑭ 
 - Starten oder Unterbrechen der Wiedergabe
- ⑮ **DBB/DSC**
 - Aktivieren oder Deaktivieren der dynamischen Bassverstärkung
 - Auswählen einer voreingestellten Soundeinstellung
- ⑯ **Lautstärkeregelung**
 - Einstellen der Lautstärke
- ⑰ 
 - Anschließen von Kopfhörern
- ⑱ **OPEN**
 - Ziehen, um Kassettentastenabdeckung zu öffnen
- ⑲ **Bedienelemente für die Kassettenwiedergabe**
 - ●

- Starten der Aufnahme
-  Starten der Kassettenwiedergabe
-  Schneller Vorlauf/Rücklauf der Kassette
-  Stoppen der Kassettenwiedergabe oder Öffnen des Kassettenschlittens
-  Anhalten der Kassettenwiedergabe oder der Aufnahme

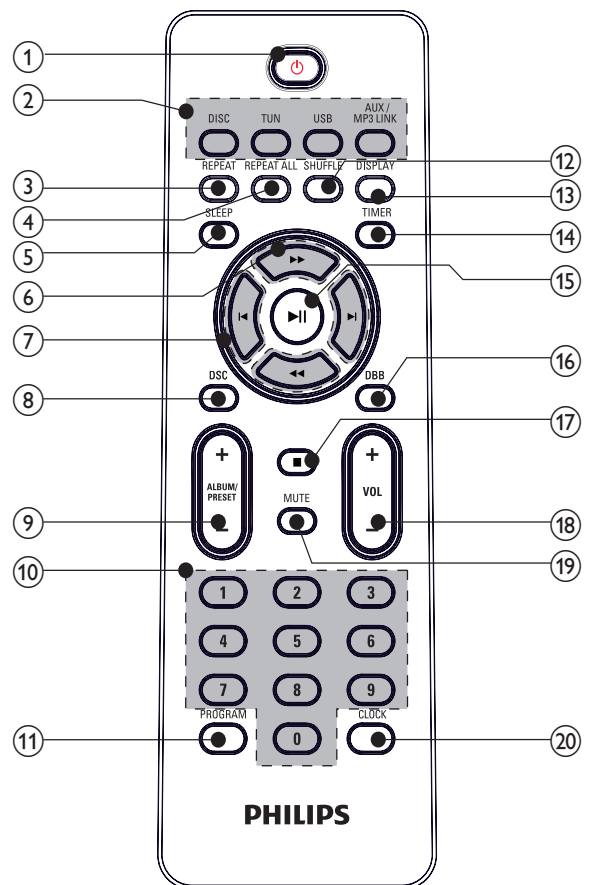
Übersicht über die Fernbedienung



- ① 
 - Einschalten des Geräts und Wechseln in den Standby- oder Eco Power-Standby-Modus

- ② **Quellentasten (DISC, TUN, USB, AUX/MP3 LINK)**
- Auswählen der Quelle: DISC, TUNER, USB oder AUX/MP3 LINK.
- ③ **REPEAT**
- Wiederholte Wiedergabe eines Musiktitels
- ④ **REPEAT ALL**
- Wiederholte Wiedergabe aller Titel
- ⑤ **SLEEP**
- Einstellen des Sleep Timers
- ⑥ **◀◀▶▶**
- Suche in einem Titel oder auf einer Disc
 - Einstellen der Radiosender
- ⑦ **◀▶**
- Springen zum vorherigen/nächsten Titel
 - Einstellen der Uhrzeit
- ⑧ **DSC**
- Auswählen einer voreingestellten Soundeinstellung
- ⑨ **ALBUM/PRESET +/-**
- Auswählen eines voreingestellten Radiosenders
 - Springen zum vorhergehenden / nächsten Album
- ⑩ **Zifferntasten**
- Direktes Auswählen eines Titels von einer Disc
 - Direkte Auswahl eines voreingestellten Radiosenders
- ⑪ **PROGRAM**
- Programmieren von Titeln
 - Programmieren von Radiosendern
 - Anzeigen des Programms
- ⑫ **SHUFFLE**
- Wiedergeben der Titel in zufälliger Reihenfolge
- ⑬ **DISPLAY**
- Anzeigen der Uhr während der Wiedergabe
- ⑭ **TIMER**
- Einstellen der Alarmfunktion
 - Anzeige der Alarmfunktion
- ⑮ **▶||**
- Starten oder Unterbrechen der Wiedergabe
- ⑯ **DBB**
- Aktivieren oder Deaktivieren der dynamischen Bassverstärkung
- ⑰ **■**
- Stoppen der Wiedergabe oder Löschen eines Programms
- ⑱ **VOL +/-**
- Stellen Sie die Lautstärke ein.
- ⑲ **MUTE**
- Stummschalten der Lautstärke
- ⑳ **CLOCK**
- Einstellen der Uhr

3 Erste Schritte

Achtung

- Die Verwendung von Steuerelementen, Einstellungen oder Vorgehensweisen, die von dieser Darstellung abweichen, können zu gefährlichen Strahlenbelastungen oder anderen Sicherheitsrisiken führen.

Folgen Sie den Anweisungen in diesem Kapitel immer nacheinander.

Wenn Sie mit Philips Kontakt aufnehmen, werden Sie nach der Modell- und Seriennummer Ihres Geräts gefragt. Sie finden die Modell- und Seriennummer auf der Rückseite des Geräts. Notieren Sie die Nummern:

Modell-Nr. _____

Serien-Nr. _____

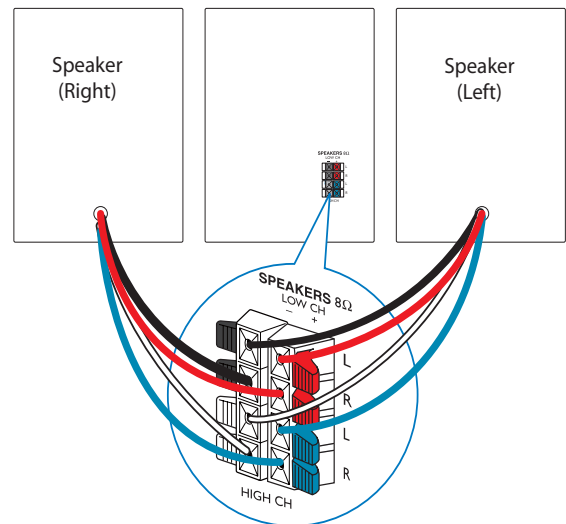
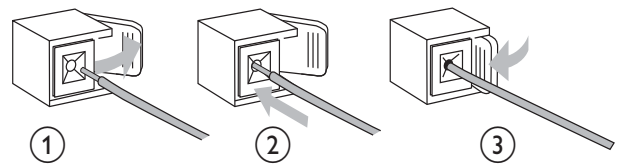

Anschließen von Lautsprechern

Hinweis

- Stellen Sie sicher, dass die Farben der Lautsprecherkabel den Farben der jeweiligen Anschlüsse entsprechen.

- 1 Drücken Sie die Klappe an der Buchse herunter.
- 2 Stecken Sie den abisolierten Teil des Kabels vollständig ein.
 - Schließen Sie die Kabel des rechten Lautsprechers an den Anschluss **“HIGH CH R/LOW CH R”** an und die Kabel des linken Lautsprechers an den Anschluss **“HIGH CH L/LOW CH L”**.
 - Stecken Sie die roten/blauen Kabel in den Anschluss **“+”** und die schwarzen/grauen Kabel in den Anschluss **“-”**.
- 3 Lassen Sie die Klappe los.

Einlegen der Batterien in die Fernbedienung

Achtung

- Explosionsgefahr! Setzen Sie die Batterien keiner großen Hitze, direktem Sonnenlicht oder Feuer aus. Werfen Sie Batterien niemals ins Feuer.
- Gefahr einer verminderten Lebensdauer der Batterien! Mischen Sie niemals Batterien unterschiedlicher Hersteller oder unterschiedliche Batterietypen.
- Beschädigung des Produkts möglich! Entnehmen Sie die Batterien, wenn die Fernbedienung längere Zeit nicht verwendet wird.

- 1 Öffnen Sie das Batteriefach.
- 2 Setzen Sie wie abgebildet 2 AAA-Batterien mit der korrekten Polarität (+/-) ein.
- 3 Schließen Sie das Batteriefach.

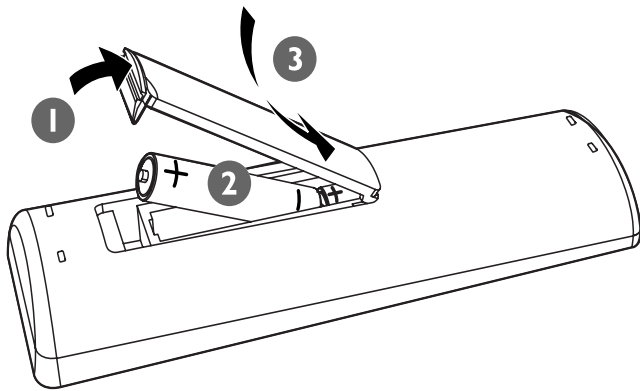

An die Stromversorgung anschließen

! Achtung

- Beschädigung des Produkts möglich! Prüfen Sie, ob die Stromspannung mit dem aufgedruckten Wert auf der Rück- oder Unterseite des Microsystems übereinstimmt.
- Stromschlaggefahr! Ziehen Sie immer am Stecker, wenn Sie das Netzkabel von der Stromversorgung trennen. Ziehen Sie nicht am Netzkabel.
- Vergewissern Sie sich vor dem Anschließen des Netzkabels, dass alle anderen Verbindungen hergestellt wurden.

- 1 Verbinden Sie das Netzkabel mit einer Steckdose.

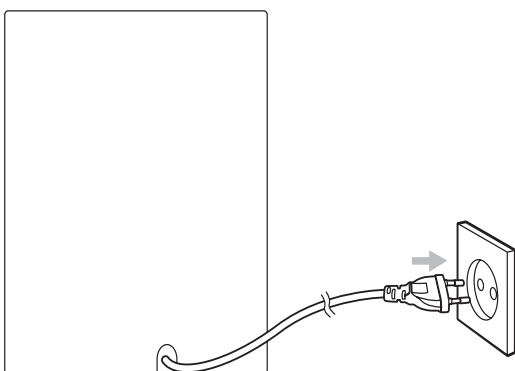

Einstellen der Uhr

- 1 Halten Sie im Standby-Modus die Taste **CLOCK** gedrückt.

↳ Die Ziffern für die Stundenanzeige werden angezeigt und blinken.

- 2 Drücken Sie auf der Fernbedienung die Taste **◀/▶**, um die Stunden einzustellen.

- 3 Drücken Sie die Taste **CLOCK**.

↳ Die Ziffern für die Minutenanzeige werden angezeigt und blinken.

- 4 Drücken Sie die Taste **◀/▶**, um die Minuten einzustellen.

- 5 Drücken Sie die Taste **CLOCK**, um die Zeit zu bestätigen.

* Tipp

- Während der Wiedergabe können Sie auf der Fernbedienung die Taste **DISPLAY** drücken, um die Uhrzeit anzuzeigen.

Einschalten

- 1 Drücken Sie die Taste **⏻**.
 - ↳ Das Gerät wechselt zur zuletzt ausgewählten Quelle.

In den Standby-Modus schalten

- 1 Drücken Sie die Taste **⏻**, um das Gerät in den Standby-Modus zu schalten.
 - ↳ Die Hintergrundbeleuchtung im Anzeigefeld wird abgesenkt.
 - ↳ Im Anzeigefeld wird die Uhr angezeigt (sofern eingestellt).

So aktivieren Sie den Eco Power Standby-Modus für das Gerät:

- 1 Halten Sie die Taste **⏻** im Standby-Modus mindestens 2 Sekunden gedrückt.
 - ↳ Die Hintergrundbeleuchtung im Anzeigefeld wird ausgeschaltet.
 - Halten Sie im Eco Power Standby-Modus die Taste **⏻** mindestens 2 Sekunden lang gedrückt, um in den Standby-Modus zu schalten.

4 Wiedergabe

Wiedergabe von CD

- 1 Drücken Sie zur Auswahl der Disc-Quelle die Taste **DISC**.
- 2 Drücken Sie auf der Vorderseite auf **OPEN/CLOSE**, um das Disc-Fach zu öffnen.
- 3 Legen Sie eine CD mit der bedruckten Seite nach oben ein, und schließen Sie das Disc-Fach.
 - ↳ Die Wiedergabe beginnt automatisch.
 - Um die Wiedergabe anzuhalten oder fortzusetzen, drücken Sie die Taste **▶||**.
 - Drücken Sie die Taste **■**, um die Wiedergabe anzuhalten.
 - Bei Verwendung einer MP3/WMA-Disc: Drücken Sie die Taste **ALBUM/PRESET +/-**, um ein Album auszuwählen.
 - Wenn Sie zu einem Titel springen möchten, drücken Sie **◀▶**.
 - Um innerhalb eines Titels zu suchen, halten Sie die Taste **◀◀▶▶** gedrückt. Lassen Sie die Taste los, um mit der normalen Wiedergabe fortzufahren.

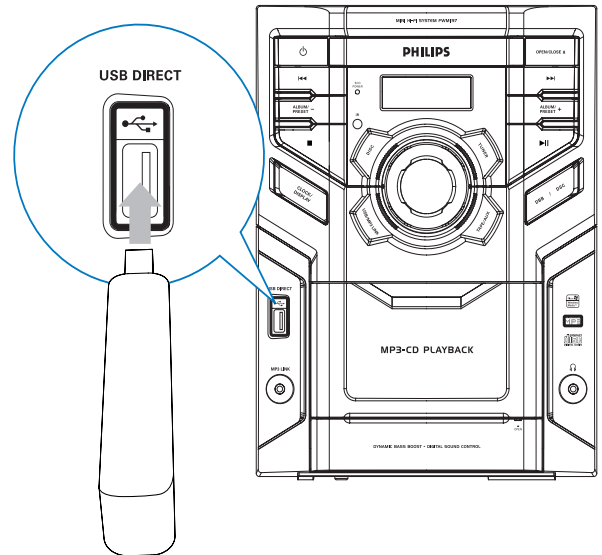

- 2 Drücken Sie auf **USB**, um USB als Quelle auszuwählen.
 - ↳ Die Wiedergabe startet automatisch.
 - Um die Wiedergabe anzuhalten oder fortzusetzen, drücken Sie die Taste **▶||**.
 - Drücken Sie die Taste **■**, um die Wiedergabe anzuhalten.
 - Um ein Album auszuwählen, drücken Sie die Taste **ALBUM/PRESET +/-**.
 - Wenn Sie zu einem Titel springen möchten, drücken Sie auf **◀▶**.
 - Um innerhalb eines Titels zu suchen, halten Sie die Taste **◀◀▶▶** gedrückt. Lassen Sie die Taste los, um mit der normalen Wiedergabe fortzufahren.

Wiedergabe von USB

Hinweis

- Überprüfen Sie, ob auf dem USB-Gerät abspielbarer Audioinhalt vorhanden ist.

- 1 Schließen Sie das USB-Gerät an den Anschluss  an.

5 Wiedergabeoptionen

Wiedergabewiederholung

Wiederholte Wiedergabe eines Musiktitels

- 1 Drücken Sie während der Wiedergabe die Taste **REPEAT** auf der Fernbedienung.
↳ [REPEAT] (Wiederholen) wird angezeigt. Der aktuelle Titel wird wiederholt wiedergegeben.
- 2 Drücken Sie **REPEAT** erneut, um zur normalen Wiedergabe zurückzukehren.

Wiederholte Wiedergabe aller Titel oder eines Albums

- 1 Drücken Sie während der Wiedergabe die Taste **REPEAT ALL** auf der Fernbedienung:
 - [REPEAT ALL] (Alle wiederholen) wird angezeigt. Alle Titel werden wiederholt wiedergegeben.
- 2 Drücken Sie **REPEAT ALL** erneut, um zur normalen Wiedergabe zurückzukehren.

Zufallswiedergabe

- 1 Drücken Sie die Taste **SHUFFLE**.
↳ [SHUF] (Zufallswiedergabe) wird angezeigt. Alle Titel werden in zufälliger Reihenfolge wiedergegeben.
- 2 Drücken Sie **SHUFFLE** erneut, um zur normalen Wiedergabe zurückzukehren.

Tipp

- Die Zufallswiedergabe kann nicht ausgewählt werden, wenn Sie die Wiedergabe von Titeln programmiert haben.
- Sie können [SHUF] (Zufallswiedergabe) und [REPEAT ALL] (Alle wiederholen) gleichzeitig aktivieren.

Programmieren von Titeln

Sie können bis zu 20 Titel programmieren.

- 1 Drücken Sie zum Aktivieren des Programmiermodus auf der Fernbedienung die Taste **PROGRAM**, während sich das Gerät im CD-Modus und in der Stopp-Position befindet.
↳ [PROG] (Programm) blinkt im Display.
- 2 Drücken Sie für MP3/WMA-Titel auf **ALBUM/PRESET +/-**, um ein Album auszuwählen.
- 3 Drücken Sie **◀/▶**, um eine Titelnummer auszuwählen. Drücken Sie anschließend **PROGRAM**, um die Auswahl zu bestätigen.
- 4 Wiederholen Sie die Schritte 2 und 3, um weitere Titel zu programmieren.
- 5 Drücken Sie auf **▶||**, um die programmierten Titel abzuspielen.
↳ Während der Wiedergabe wird [PROG] (Programm) angezeigt.
 - Um ein Programm zu löschen, drücken Sie in der Stopp-Position auf **■**.

6 Anhören des Radios

Einstellen eines Radiosenders



Tip

- Für optimalen UKW-Empfang ziehen Sie die UKW-Antenne vollständig aus, und richten Sie sie aus.
- Für optimalen MW-Empfang richten Sie das Hauptgerät aus.

- 1 Drücken Sie auf der Fernbedienung die Taste **TUN**, um die Tuner-Quelle auszuwählen.
- 2 Drücken Sie **TUN**, um UKW oder MW auszuwählen.
- 3 Halten Sie **◀▶** mindestens 2 Sekunden gedrückt.
 - ↳ [SEARCH] (Suche) wird angezeigt.
 - ↳ Das Radio wechselt automatisch zu einem Sender mit hoher Signalstärke.
- 4 Wiederholen Sie Schritt 3, um weitere Sender einzustellen.
 - Um einen Sender mit schwacher Signalstärke auszuwählen, drücken Sie wiederholt auf **◀▶**, bis der Empfang optimal ist.

Automatisches Programmieren von Radiosendern



Hinweis

- Sie können maximal 20 voreingestellte Radiosender programmieren.

- 1 Halten Sie die Taste **PROGRAM** im Radiomodus mindestens 2 Sekunden lang gedrückt, um den automatischen Programmiermodus zu aktivieren.
 - ↳ [AUTO] wird angezeigt und blinkt.

- ↳ Alle verfügbaren Sender werden nacheinander nach der Wellenband-Empfangsstärke programmiert.
- ↳ Der erste programmierte Radiosender wird automatisch wiedergegeben.

Manuelles Programmieren von Radiosendern



Hinweis

- Sie können maximal 20 voreingestellte Radiosender programmieren.

- 1 Stellen Sie einen Radiosender ein.
- 2 Drücken Sie die Taste **PROGRAM**, um in den Programmiermodus zu wechseln.
 - ↳ [PROG] (Programm) blinkt auf der Anzeige.
- 3 Drücken Sie die Taste **ALBUM/PRESET +/-**, um diesem Radiosender eine Nummer zwischen 1 und 20 zuzuweisen, und bestätigen Sie dies mit **PROGRAM**.
 - ↳ Die Voreinstellungsnummer und die Frequenz des voreingestellten Senders werden angezeigt.
- 4 Wiederholen Sie die obigen Schritte zum Programmieren weiterer Sender.



Hinweis

- Soll ein programmierter Sender überschrieben werden, speichern Sie einen anderen Sender an seiner Stelle.

Auswählen eines voreingestellten Radiosenders

- 1 Drücken Sie im Tuner-Modus auf **ALBUM/PRESET +/-**, um eine voreingestellte Sendernummer auszuwählen.

7 Wiedergeben einer Kassette

- 1 Drücken Sie am Hauptgerät die Taste **TAPE/AUX**, um die Kassettenquelle auszuwählen.
- 2 Drücken Sie auf der Vorderseite des Geräts die Taste **OPEN**, um die Abdeckung der Kassettentasten zu öffnen.
- 3 Drücken Sie die Taste **■▲**, um das Kassettenfach zu öffnen.
- 4 Legen Sie die Kassette mit der geöffneten Seite nach unten und der vollen Spule nach links ein.
- 5 Drücken Sie **▶**, um die Wiedergabe zu starten.
 - Um die Wiedergabe anzuhalten bzw. fortzusetzen, drücken Sie die Taste **||**.
 - Drücken Sie für einen schnellen Vorlauf/Rücklauf der Kassette die Taste **◀◀▶▶**.
 - Um die Wiedergabe zu beenden, drücken Sie die Taste **■▲**.



Hinweis

- Während Sie auf eine Kassette aufnehmen oder sie wiedergeben, können Sie die Soundquelle nicht ändern.

8 Anpassen von Toneinstellungen

Einstellen der Lautstärke

- 1 Drücken Sie während der Wiedergabe die Taste **VOL +/-**, um die Lautstärke zu erhöhen bzw. zu verringern.

Einstellen eines vordefinierten Soundeffekts

- 1 Drücken Sie während der Wiedergabe wiederholt die Taste **DSC**, um Folgendes zu erreichen:
 - [OPTIMAL] (optimal)
 - [JAZZ] (Jazz)
 - [TECHNO] (Techno)
 - [ROCK] (Rock)

Verstärken des Basses

- 1 Drücken Sie während der Wiedergabe die Taste **DBB**, um die dynamische Bassverstärkung ein- oder auszuschalten.
 - ↳ Wenn DBB aktiviert ist, wird [DBB] angezeigt.

Stummschalten des Tons

- 1 Drücken Sie während der Wiedergabe die Taste **MUTE**, um den Ton stummzuschalten bzw. die Tonwiedergabe fortzusetzen.

9 Weitere Funktionen

Wiedergabe von einem externen Gerät

Sie können mit diesem Audiosystem auch Musik von einem externen Audiogerät wiedergeben.

Bei Verwendung eines Audiogeräts mit Kopfhörerbuchse:

- 1 Drücken Sie auf der Fernbedienung wiederholt die Taste **AUX/MP3 LINK**, um MP3-Link als Quelle auszuwählen.
- 2 Schließen Sie das mitgelieferte MP3 Link-Kabel an folgende Buchsen an:
 - die **MP3 LINK**-Buchse an diesem Gerät.
 - die Kopfhörerbuchse an einem MP3-Player.
- 3 Starten Sie die Wiedergabe vom MP3-Player. (Informationen dazu finden Sie im Benutzerhandbuch des MP3-Players.)

Bei der Verwendung anderer Geräte:

- 1 Drücken Sie wiederholt die Taste **AUX/MP3-LINK**, um AUX als Quelle auszuwählen.
- 2 Schließen Sie die Audiokabel an folgende Buchsen an:
 - die **AUX IN**-Buchse an diesem Gerät.
 - die Audio-Ausgangsbuchsen am Audiogerät.
- 3 Starten Sie die Wiedergabe vom Gerät. (Informationen dazu finden Sie im Benutzerhandbuch)

Aufnahmen von einer Disc

- 1 Drücken Sie zur Auswahl der Disc-Quelle die Taste **DISC**.
- 2 Legen Sie eine CD mit der bedruckten Seite nach oben in das Disc-Fach ein.

- 3 Drücken Sie die Taste **■▲**, um das Kassettenfach zu öffnen.
- 4 Legen Sie eine leere Kassette ein, und schließen Sie das Kassettenfach.
- 5 Um einen speziellen Titel aufzunehmen, drücken Sie die Taste **◀▶**, um den Titel auszuwählen.
- 6 Um Titel in einer speziellen Reihenfolge aufzunehmen, programmieren Sie die Titel (siehe "**Wiedergabeoptionen**" > "**Programmieren von Titeln**").
- 7 Um die Aufnahme zu starten, drücken Sie **●**.
 - Um die Wiedergabe anzuhalten, drücken Sie **||**. Um die Wiedergabe fortzusetzen, drücken Sie erneut **||**.
 - Um die Wiedergabe zu beenden, drücken Sie **■▲**.

Radioaufnahme

- 1 Stellen Sie einen Radiosender ein.
- 2 Drücken Sie die Taste **■▲**, um das Kassettenfach zu öffnen.
- 3 Legen Sie eine leere Kassette ein, und schließen Sie das Kassettenfach.
- 4 Um die Aufnahme zu starten, drücken Sie **●**.
 - Um die Wiedergabe anzuhalten, drücken Sie **||**. Um die Wiedergabe fortzusetzen, drücken Sie erneut **||**.
 - Um die Wiedergabe zu beenden, drücken Sie **■▲**.

Aufnahmen von einer externen Quelle

- 1 Drücken Sie die Taste **USB** oder **AUX/MP3 LINK**, um eine externe Quelle auszuwählen.
- 2 Schließen Sie das externe Gerät an.

- 3 Geben Sie die Inhalte von der ausgewählten Quelle wieder.
- 4 Legen Sie eine leere Kassette ein, und schließen Sie das Kassettenfach.
- 5 Drücken Sie die Taste ●, um die Aufnahme zu starten.
 - Drücken Sie zum Anhalten der Wiedergabe die Taste ■■. Drücken Sie die Taste ■■ erneut, um die Wiedergabe fortzusetzen.
 - Drücken Sie zum Stoppen die Taste ■▲.

Einstellen des Sleep Timers

Dieses Gerät kann nach einem einstellbaren Zeitraum automatisch in den Standby-Modus wechseln.

- 1 Drücken Sie, wenn das Gerät eingeschaltet ist, wiederholt auf **SLEEP**, um einen Zeitraum (in Minuten) auszuwählen.
 - ↳ Bei aktiviertem Sleep Timer wird im Display zzz angezeigt.

So deaktivieren Sie den Sleep Timer:

- 1 Drücken Sie wiederholt auf **SLEEP**, bis "SLP OFF" angezeigt wird.
 - ↳ Ist diese Funktion deaktiviert, erlischt das Symbol zzz.

Einstellen der Alarmfunktion

Dieses Microsystem kann als Wecker eingesetzt werden. Die Wiedergabe startet zu einer festgelegten Zeit von der zuletzt ausgewählten Quelle.

- 1 Vergewissern Sie sich, dass die Uhr richtig eingestellt wurde.
- 2 Halten Sie für mindestens zwei Sekunden die Taste **TIMER** auf der Fernbedienung gedrückt.
 - ↳ Die Ziffern für die Stundenanzeige werden angezeigt und blinken.
- 3 Drücken Sie die Taste ◀▶, um die Stunden einzustellen.

- 4 Drücken Sie zur Bestätigung die Taste **TIMER**.
 - ↳ Die Ziffern für die Minutenanzeige werden angezeigt und blinken.
- 5 Drücken Sie die Taste ◀▶, um die Minuten einzustellen.
- 6 Drücken Sie zur Bestätigung die Taste **TIMER**.
 - ↳ Der Timer wurde eingestellt und ist nun aktiviert.

So wählen Sie eine Quelle für den Weckruf aus:

- 1 Drücken Sie die Taste **DISC, TUN, USB, AUX/MP3 LINK** oder **TAPE/AUX**, um eine Quelle auszuwählen.
 - Für DISC: Stellen Sie sicher, dass sich eine Disc im Disc-Fach befindet.
 - Für TUNER: Stellen Sie einen Radiosender ein.
 - Für USB: Schließen Sie ein USB-Gerät an.
 - Für AUX/MP3 LINK: Stellen Sie sicher, dass ein externes Gerät angeschlossen und eingeschaltet ist.
 - Für TAPE: Stellen Sie sicher, dass sich eine Kassette im Kassettenfach befindet, und drücken Sie die Taste ▶.
- 2 Drücken Sie die Taste ⏻, um das Gerät in den Standby-Modus zu schalten.

Aktivieren und Deaktivieren der Alarmfunktion

- 1 Drücken Sie wiederholt **TIMER**, um die Alarmfunktion zu aktivieren oder zu deaktivieren.
 - ↳ Bei aktivierter Alarmfunktion wird im Display ⌚ angezeigt.
 - ↳ Ist diese Funktion deaktiviert, erlischt das Symbol ⌚.

Über Kopfhörer Musik hören

- 1 Schließen Sie einen Kopfhörer an die 🎧-Buchse des Geräts an.

10 Produktinformationen

Hinweis

- Die Produktinformation können ohne vorherige Ankündigung geändert werden.

Technische Daten

Verstärker

Ausgangsleistung	4 x 30 W RMS
Frequenzgang	63 - 16000 Hz, ±3 dB
Signal-Rauschverhältnis	> 62 dB

Disc

Lasertyp	Halbleiter
Disc-Durchmesser	12 cm/8 cm
Unterstützte Disc-Typen	CD-DA, CD-R, CD-RW, MP3-CD, WMA-CD
Audio DAC	24 Bits / 44,1 kHz
Klirrfaktor	< 1 %
Frequenzgang	63 Hz – 16 kHz
S/N Ratio	> 65 dBA

Tuner

UKW

Empfangsbereich	87,5 – 108 MHz
Abstimmungsbereich	50 KHz
Empfindlichkeit	
– Mono, 26 dB S/N Ratio	< 22 dBu
– Stereo, 46 dB S/N Ratio	< 45 dBu
Abstimmsschärfe	< 28 dBu
Klirrfaktor	< 3 %
Signal-Rauschverhältnis	> 45 dB

MW

Empfangsbereich	531 - 1602 kHz
-----------------	----------------

Kassettendeck

Frequenzgang	63 –
- Normale Kassette (Typ I)	8000 Hz (8 dB)
S/N Ratio	35 dBA
- Normale Kassette (Typ I)	
Gleichlaufschwankungen	max. 0,4 % DIN

Lautsprecher

Lautsprecherimpedanz	8 Ohm
----------------------	-------

Allgemeine Informationen

Netzspannung	220 - 230 V, 50 Hz
Betriebs-Stromverbrauch	55 W
Standby-Stromverbrauch	< 2 W
Eco-Standby-Stromverbrauch	<1 W
USB Direct	Version 2.0/1.1
Abmessungen	
– Hauptgerät (B x H x T)	220 x 292 x
- Lautsprecherbox (B x H x T)	285 mm 207 x 292 x 186 mm
Gewicht	
- Inklusive Verpackung	10,8 kg
- Hauptgerät	4,3 kg
- Lautsprecherbox	2 x 2,8 kg

Informationen zur USB-Wiedergabefähigkeit

Kompatible USB-Geräte:

- USB-Flash-Speicher (USB 2.0 oder USB 1.1)
- USB-Flash-Player (USB 2.0 oder USB 1.1)
- Speicherkarten (zusätzliches Kartenlesegerät zum Einsatz mit diesem Gerät erforderlich)

Unterstützte Formate:

- USB- oder Speicher-Dateiformat FAT12, FAT16, FAT32 (Abschnittsgröße: 512 Byte)
- MP3-Bitrate (Übertragungsgeschwindigkeit): 32 – 320 Kbit/s und variable Bitrate
- WMA Version 9 oder ältere Versionen
- Die Verschachtelung von Verzeichnissen ist auf maximal 8 Ebenen beschränkt.
- Anzahl der Alben/Ordner: maximal 99
- Anzahl der Tracks/Titel: maximal 999
- ID3-Tag (Version 2.0 oder höher)

- Dateiname in Unicode UTF8 (maximale Länge: 128 Byte)

Nicht unterstützte Formate:

- Leere Alben: Ein leeres Album ist ein Album, das keine MP3-/WMA-Dateien enthält und im Display nicht angezeigt wird.
- Nicht unterstützte Dateiformate werden übersprungen. So werden z. B. Word-Dokumente (.doc) oder MP3-Dateien mit der Erweiterung “.dlf” ignoriert und nicht wiedergegeben.
- AAC-, WAV-, PCM-Audiodateien
- DRM-geschützte WMA-Dateien (.wav, .m4a, .m4p, .mp4, .aac)
- WMA-Dateien im Lossless-Format

Unterstützte MP3-Discformate

- ISO9660, Joliet
- Maximale Anzahl von Titeln: 511 (je nach Länge des Dateinamens)
- Maximale Anzahl von Alben: 511
- Die Verschachtelung von Verzeichnissen ist auf maximal 8 Ebenen beschränkt.
- Unterstützte Sampling-Frequenz: 32 kHz, 44,1 kHz, 48 kHz
- Unterstützte Bitraten: 32 bis 256 KBit/s, variable Bitraten
- ID3-Tag Version 2.0 oder neuere Versionen

Wartung

Reinigen des Gehäuses

- Verwenden Sie ein weiches, mit einer milden Reinigungslösung leicht angefeuchtetes Tuch. Verwenden Sie keine Lösung, die Alkohol, Spirituosen, Ammoniak oder Scheuermittel enthält.

Reinigen von Discs

- Ist eine Disc verschmutzt, reinigen Sie sie mit einem Reinigungstuch. Wischen Sie die Disc von der Mitte nach außen hin ab.

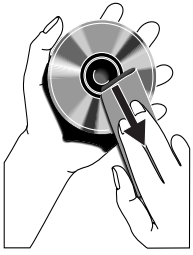

- Verwenden Sie keine Lösungsmittel, wie Benzol, Verdünner; im Handel erhältliche Reinigungsmittel oder für analoge Schallplatten entwickeltes Antistatikspray.

Reinigen der Disc-Linse

- Nach längerem Gebrauch kann sich Schmutz oder Staub auf der optischen Linse ablagern. Um eine gute Wiedergabequalität zu gewährleisten, reinigen Sie die optische Linse mit Philips CD Lens Cleaner oder einem im Handel erhältlichen Linsenreiniger. Befolgen Sie die Anweisungen zu dem Reiniger.

Reinigen der Tonköpfe und Rollen

- Reinigen Sie für eine gleichbleibend gute Aufnahme- und Wiedergabequalität die Tonköpfe **A**, die Antriebsrolle(n) **B** und die Andruckrolle(n) **C** alle 50 Betriebsstunden.
- Verwenden Sie hierzu ein mit Reinigungsflüssigkeit oder -alkohol leicht angefeuchtetes Wattestäbchen.

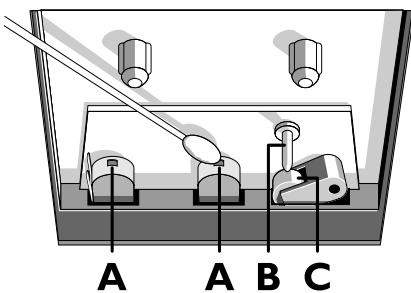

- Sie können zur Reinigung der Tonköpfe auch ein Reinigungsband verwenden.
- Entmagnetisierung der Tonköpfe**
- Erwerben Sie bei einem Fachhändler ein Entmagnetisierungsband.

11 Fehlerbehebung



Warnung

- Öffnen Sie auf keinen Fall das Gehäuse des Geräts.

Bei eigenhändigen Reparaturversuchen verfällt die Garantie.

Wenn Sie bei der Verwendung dieses Geräts Probleme feststellen, prüfen Sie bitte die folgenden Punkte, bevor Sie Serviceleistungen anfordern. Besteht das Problem auch weiterhin, besuchen Sie die Philips Website unter www.philips.com/welcome. Wenn Sie Philips kontaktieren, stellen Sie sicher, dass sich das Gerät in der Nähe befindet und die Modell- und Seriennummer verfügbar ist.

Keine Stromversorgung

- Prüfen Sie, ob der Netzstecker des Geräts ordnungsgemäß angeschlossen wurde.
- Stellen Sie sicher, dass die Steckdose Strom führt.
- Die Energiesparfunktion schaltet das System automatisch aus, wenn Sie innerhalb von 15 Minuten nach der letzten Wiedergabe keine Taste betätigt haben.

Kein Ton oder verzerrter Ton

- Stellen Sie die Lautstärke ein.
- Überprüfen Sie, ob die Lautsprecher korrekt angeschlossen sind.
- Überprüfen Sie, ob der abisolierte Teil des Lautsprecherkabels angeklemt ist.

Die Audioausgänge für links und rechts sind vertauscht

- Überprüfen Sie die Lautsprecheranschlüsse und ihre Position.

Das Gerät reagiert nicht

- Ziehen Sie den Netzstecker, und schließen Sie ihn wieder an. Schalten Sie anschließend das System erneut ein.
- Die Energiesparfunktion schaltet das Gerät automatisch aus, wenn Sie innerhalb von 15 Minuten nach der letzten Wiedergabe keine Taste betätigt haben.

Die Fernbedienung funktioniert nicht

- Wählen Sie die passende Quelle zunächst über die Fernbedienung statt über das Hauptgerät aus, bevor Sie eine Funktionstaste betätigen.
- Verringern Sie den Abstand zwischen der Fernbedienung und dem Gerät.
- Achten Sie beim Einsetzen der Batterie auf die korrekte Lage der Pole ("+/–"-Zeichen) gemäß Angabe.
- Tauschen Sie die Batterie aus.
- Richten Sie die Fernbedienung direkt auf den Sensor, der sich auf der Vorderseite des Geräts befindet.

Disc wird nicht erkannt

- Legen Sie eine Disc ein.
- Überprüfen Sie, ob Sie die Disc mit der beschrifteten Seite nach oben eingelegt haben.
- Warten Sie bis die kondensierte Feuchtigkeit auf der Linse verdunstet ist.
- Ersetzen oder reinigen Sie die Disc.
- Benutzen Sie eine finalisierte CD oder eine korrekt formatierte Disc.

Schlechter Radioempfang

- Erhöhen Sie den Abstand vom Gerät zu Fernsehgeräten oder Videorekordern.
- Ziehen Sie die UKW-Antenne ganz heraus.
- Schließen Sie eine UKW-Außenantenne an.

Die Zeitschaltuhr funktioniert nicht

- Stellen Sie die Uhrzeit korrekt ein.
- Schalten Sie die Zeitschaltuhr ein.

Die Uhrzeit-/Zeitschaltuhreinstellung wurde gelöscht

- Die Stromversorgung wurde unterbrochen bzw. das Netzkabel wurde vom Netz getrennt.
- Stellen Sie die Uhrzeit-/Zeitschaltuhreinstellungen erneut ein.

USB-Gerät wird nicht unterstützt

- Das USB-Gerät ist mit dem Gerät nicht kompatibel. Versuchen Sie, ein anderes Gerät anzuschließen.

