

Siempre a su disposición para ayudarle
 Para registrar su producto y obtener información de contacto y asistencia, visite
www.philips.com/support



PX840T



Guía de inicio rápido

PHILIPS



Specifications are subject to change without notice.
 This product has been manufactured by, and is sold under the responsibility of Gibson Innovations Ltd., and Gibson Innovations Ltd. is the warrantor in relation to this product.
 Philips and the Philips Shield Emblem are registered trademarks of Koninklijke Philips N.V. and are used under license.

PX840T_77_QSG_V1.0

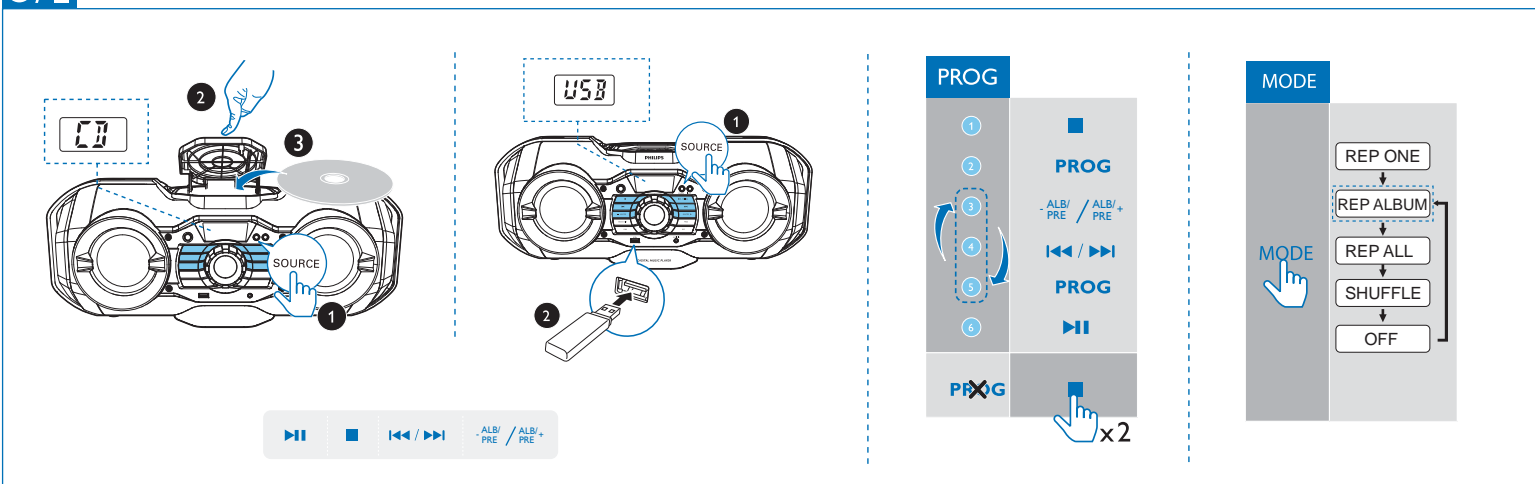
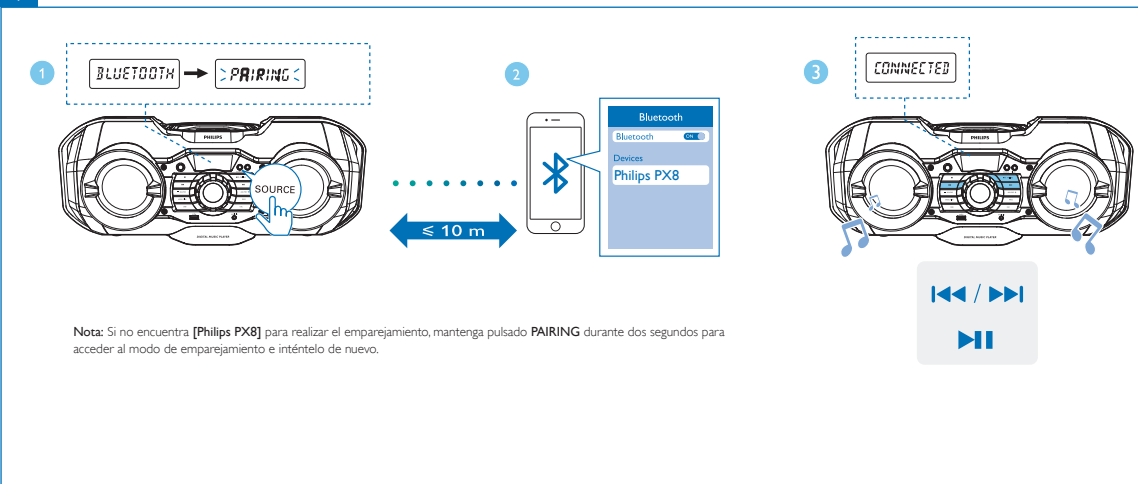
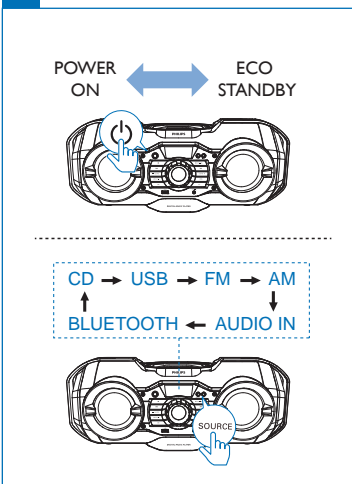
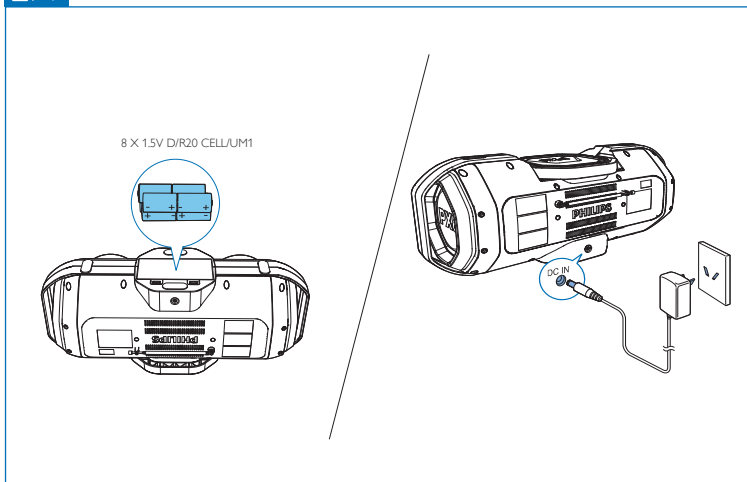
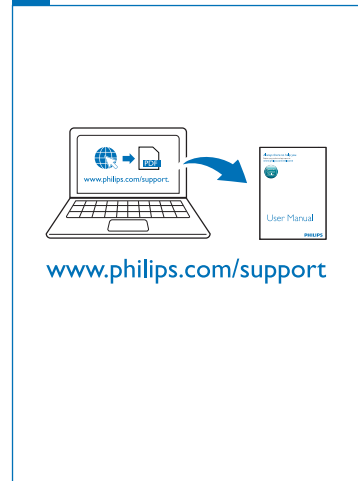
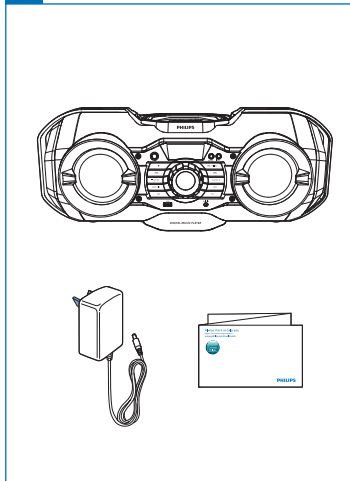

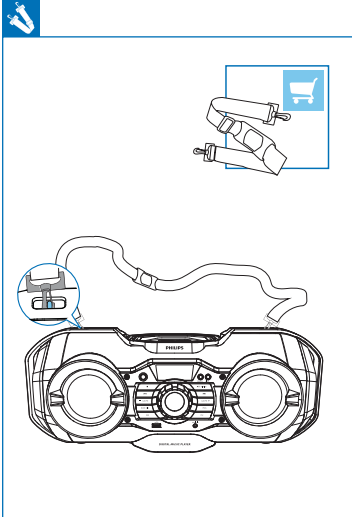
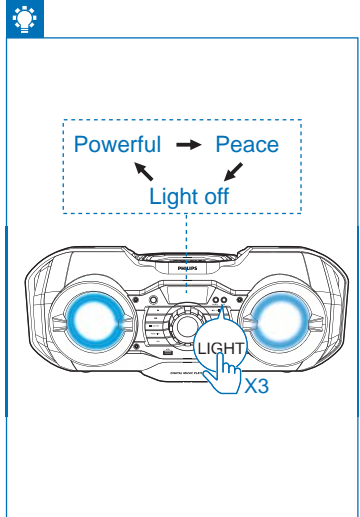
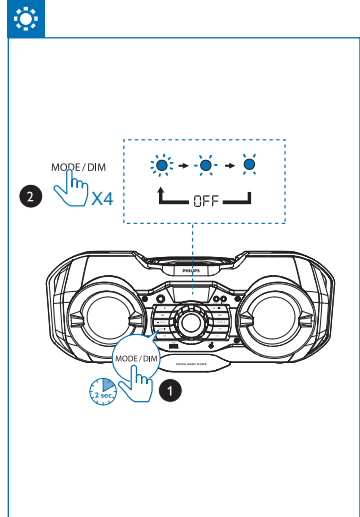
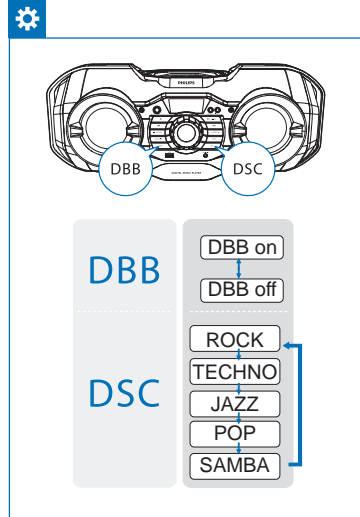
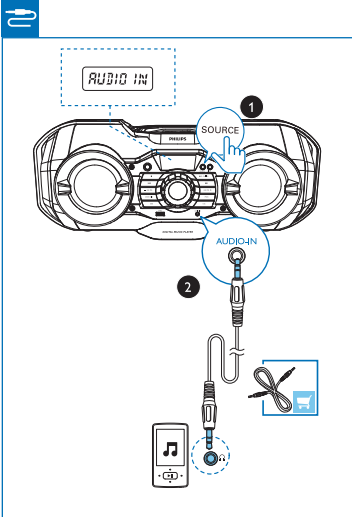
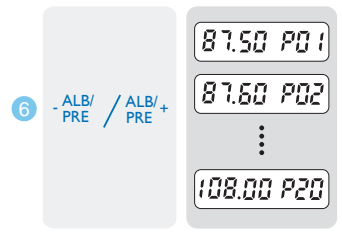
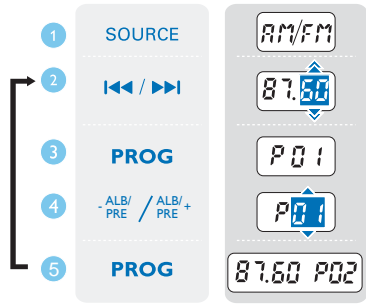
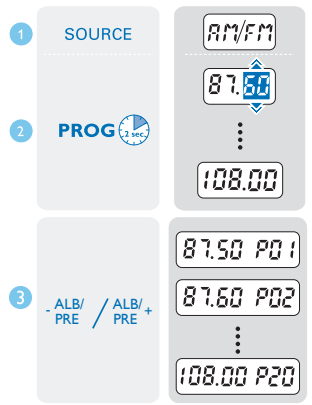
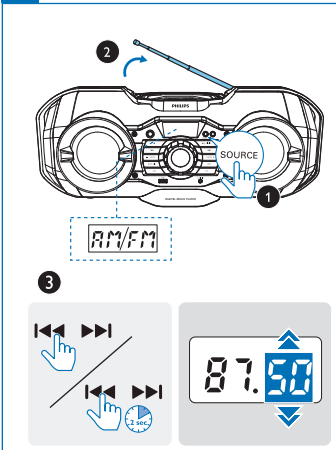

Especificaciones

Fuente de alimentación
- Alimentación de CA (adaptador de corriente)

Nombre de la marca: PHILIPS;
Modelo: HB40-120306SPA;
Entrada: 100 - 240V - de CA,
50/60 Hz, 0,8 A;
Salida: 12 V de CC, 3000 mA
8 pila D/REDO CELLUM1 de 1,5 V (no incluidas)

- Pila

Consumo de energía en funcionamiento: 20 W
Consumo en modo de espera de bajo consumo: < 0,5 W

1 Seguridad

- Desenchufe el aparato durante las tormentas eléctricas o cuando no lo utilice durante un periodo largo de tiempo.
- No bloquee las aberturas de ventilación. La distancia mínima alrededor del producto para que haya suficiente ventilación es de 10 cm.
- ATENCIÓN con el uso de las pilas. Para evitar fugas de las pilas que puedan causar lesiones corporales, daños en la propiedad o al producto:
 - Instale todas las pilas correctamente, siguiendo las indicaciones de los polos + y - del producto.
 - No mezcle pilas (antiguas y nuevas, o de carbón y alcalinas, etc.).
 - No exponga las pilas (batería o pilas instaladas) a temperaturas altas como, por ejemplo, la luz del sol, el fuego o similares.
 - Extraiga las pilas cuando no use el producto durante un periodo largo de tiempo.
 - Las pilas contienen sustancias químicas, por lo que debe deshacerse de ellas correctamente.
- Utilice únicamente las fuentes de alimentación que se indican en el manual de usuario.
- El producto no se debe exponer a goteos o salpicaduras.
- Utilice el producto en climas moderados.
- No coloque sobre el producto objetos que puedan suponer un peligro (por ejemplo, objetos que contengan líquido o velas encendidas).
- El producto se puede utilizar en climas tropicales y climas moderados.
- No permita que los niños utilicen sin vigilancia aparatos eléctricos.

No permita que los niños o adultos con capacidades físicas, sensoriales o mentales reducidas o personas con falta de experiencia/ conocimiento, utilicen aparatos eléctricos sin vigilancia.

2 Aviso

Cualquier cambio o modificación que se realice en este dispositivo que no esté aprobada expresamente por Gibson Innovations puede anular la autoridad del usuario para utilizar el equipo.

Cómo deshacerse del producto antiguo
El producto ha sido diseñado y fabricado con materiales y componentes de alta calidad que pueden reciclarse y reutilizarse.

Este símbolo en un producto significa que el producto cumple con la directiva europea 2012/19/EU. Infórmese sobre el sistema local de reciclaje de productos electrónicos y electrónicos. Siga la normativa local y nunca deseché el producto con la basura normal del hogar. El correcto desecho de los productos ayuda a evitar consecuencias negativas para el medio ambiente y la salud humana.

La marca denominativa Bluetooth® y los logotipos son marcas comerciales registradas propiedad de Bluetooth SIG, Inc. Gibson Innovations Limited utiliza siempre estas marcas con licencia. Las demás marcas y nombres comerciales son propiedad de sus respectivos propietarios.

Este aparato incluye esta etiqueta:

CLASS 1
LASER PRODUCT

CERTIFICADO DE GARANTÍA VALIDO EN ARGENTINA

PHILIPS

Felicitaciones! Acaba de adquirir un producto Philips - Lifestyle Entertainment.
Para su total tranquilidad, garantizamos el perfecto funcionamiento de su producto durante el periodo de garantía estipulado en este documento, y ante cualquier emergencia posemos a su disposición nuestra línea de comunicación gratuita con el Centro de Atención al Cliente.

Philips garantiza al comprador de este producto, el normal funcionamiento contra cualquier defecto de fabricación y/o vicio de material, y se compromete a reparar el mismo, incluyendo el mano de obra necesaria, componentes y piezas que fueran necesarios para el funcionamiento del dispositivo, cuando el mismo fuere en condiciones normales de uso y bajo las condiciones que a continuación se detallan.

IMPORTANTE

1. El presente certificado de garantía es válido únicamente en el territorio de la República Argentina.
2. Para que el mismo tenga validez, asegúrese de que los siguientes datos se encuentren completos por la casa vendedora y preséntelo conjuntamente con el comprobante original de compra, factura o boleto.

Producto:
Nro. De Serie:
Fecha de Compra:
Nombre y Apellido del consumidor:

PRODUCTO	GARANTIA
ENTRETENIMIENTO PORTATIL	
Radio portátiles	6 MESES
Parlantes portátiles	6 MESES
Parlantes Bluetooth	6 MESES
Parlantes con CD portátiles	6 MESES
Parlantes con MP3 portátiles	6 MESES
Reproductores de MP3 y MP4	1 AÑO
Reproductores de DVD portátiles	1 AÑO
ACCESORIOS	
Microscopios	6 MESES
Telediscos inalámbricos	1 AÑO
Cámaras de monitoreo por WiFi	6 MESES
Auriculares/Aurificones	6 MESES
Accesorios para aplicaciones	6 MESES

PRODUCTO	GARANTIA
AUDIO PARA EL HOGAR	
Mini-Sistemas	6 MESES
Macro-Sistemas	6 MESES
Parlantes con Disc, Android/Apple	1 AÑO
Parlantes con MP3 y MP4	1 AÑO
Parlantes con DAB	6 MESES
VÍDEO PARA EL HOGAR	
Home Theater y Soundbars	1 AÑO
Reproductores de Blu-ray	1 AÑO
Mini-Sistemas con DVD	1 AÑO
Macro-Sistemas con DVD	1 AÑO
ENTRETENIMIENTO PARA AUTOMÓVILES	
Auriculares	6 MESES
Accesorios para aplicaciones	6 MESES

3. La validez de esta garantía, rige a partir de la fecha de adquisición y por el término de los plazos mencionados en el siguiente cuadro, para cada tipo de producto:

4. Serán causa de anulación de esta garantía, en los casos que correspondan:
4.1. El uso inadecuado del producto o distinto del uso doméstico.
4.2. Exceso o caída de tensión eléctrica que impliquen su uso en condiciones anormales.
4.3. La instalación y/o uso en condiciones incorrectas y/o distintas a las indicadas en el "Manual de uso" que se adjunta al producto.
4.4. Cualquier intervención del producto por terceros o personas ajenas a los Servicios Técnicos Autorizados de Philips, quienes son los únicos habilitados para analizar, auditar y reparar las averías de los productos.
4.5. Enmendado o raspado en los datos incluidos en la etiqueta del artefacto, certificado de garantía o factura.
4.6. Falta de comprobación original de compra que detalle tipo de artefacto, modelo, número de serie y fecha que permita acreditar la garantía.
5. No están cubiertos por esta garantía los siguientes casos:
5.1. Los daños ocasionados al exterior del gabinete.
5.2. Las roturas, golpes, caídas o rayaduras causadas por traslado, descuido o manipulación por parte del usuario.
5.3. Los daños o fallas ocasionados por deficiencias, sobretensiones / sobre voltaje, descargas o interrupciones del circuito de conexión del artefacto a fuentes de energía eléctrica (red eléctrica, pila, baterías, etc).
5.4. Las fallas, caídas, roturas o desgastes producidos por el maltrato o uso indebido del artefacto y/o causados por inundaciones, incendios, terremotos, tormentas eléctricas, golpes o accidentes de cualquier naturaleza.
5.5. Los daños ocasionados por una mala recepción ocasionada en el uso de una antena débil o en señales de transmisión débiles.
5.6. Las fallas o daños ocasionados en dispositivos en la línea telefónica.
6. Las condiciones de instalación y uso del artefacto se encuentran detalladas en el Manual de uso del mismo.
7. La empresa no asume responsabilidad alguna por los daños personales o a la propiedad del usuario o a terceros que pudieran causar la mala instalación o uso indebido del artefacto, incluyendo en este último caso a la falta de mantenimiento.
8. En caso de existir algún reclamo, el usuario deberá comunicarse directamente con nuestro centro de atención al cliente: mesa de ayuda, será direccionado al servicio técnico más adecuado para resolver el inconveniente. La empresa asegura al usuario la reparación y/o reposición de piezas para su correcto funcionamiento en un plazo no mayor a 30 días contados a partir de la fecha de recepción del equipo en nuestra red de servicio, salvo caso fortuito o de fuerza mayor.
9. Toda intervención del servicio técnico realizada a pedido del usuario dentro del plazo de garantía, que no fuera originada por falla o defecto alguno cubierto por este certificado, deberá ser abonada por el interesado de acuerdo a la tarifa de mano de obra.
10. El presente certificado anula cualquier otra garantía implícita o explícita, por la cual y expresamente no autorizamos a ninguna otra persona, sociedad o asociación a asumir por nuestra cuenta, ninguna responsabilidad con respecto a nuestros productos.

ATENCIÓN AL CLIENTE EN ARGENTINA

0800 888 7532
(línea gratuita)

Horario de atención: Lunes a Viernes de 8 a 20hs y Sábado de 8 a 14hs.

Para más información acerca de nuestros productos o red de servicio autorizado, visite nuestra página web:
www.philips.com/Argentina