

**PHILIPS**

**Fidelio**

Sluchátka T2



# Uživatelská příručka

Zaregistrujte svůj výrobek a získejte podporu na webu:

[www.philips.com/support](http://www.philips.com/support)

# Obsah

<b>1</b>	<b>Důležité bezpečnostní pokyny</b>	<b>2</b>	<b>7</b>	<b>Poznámka</b>	<b>14</b>
	Bezpečnost sluchu	2		Prohlášení o shodě	14
	Všeobecné informace	2		Likvidace starého výrobku a baterie	14
<b>2</b>	<b>Pravá bezdrátová sluchátka do uší</b>	<b>4</b>		Vyjmutí integrované baterie	14
	Obsah balení	4		Dodržování norem EMF	15
	Ostatní zařízení	4		Informace o životním prostředí	15
	Přehled pravých bezdrátových sluchátek do uší	5		Poznámka o shodě	15
<b>3</b>	<b>Začínáme</b>	<b>6</b>	<b>8</b>	<b>Ochranné známky</b>	<b>17</b>
	Nabíjení baterie	6			
	Způsob nošení	7	<b>9</b>	<b>Časté otázky</b>	<b>18</b>
	Stažení aplikace	7			
	První párování sluchátek do uší se zařízením Bluetooth	8			
	Spárování sluchátek s dalším zařízením Bluetooth	9			
<b>4</b>	<b>Používání sluchátek do uší</b>	<b>10</b>			
	Připojení sluchátek do uší k zařízením Bluetooth	10			
	Ovládání funkce ANC (aktivní potlačení hluku)	10			
	Zapnutí/vypnutí	11			
	Ovládání hovorů a hudby	11			
	Hlasový asistent	11			
	Stav indikátoru LED sluchátek	11			
	Stav indikátoru LED nabíjecího pouzdra	12			
<b>5</b>	<b>Resetování sluchátek</b>	<b>13</b>			
<b>6</b>	<b>Technické údaje</b>	<b>13</b>			

# 1 Důležité bezpečnostní pokyny

## Bezpečnost sluchu



### Nebezpečí

- Omezte dobu používání sluchátek s vysokou hlasitostí a nastavujte hlasitost na bezpečnou úroveň, abyste zabránili poškození sluchu. Čím vyšší je hlasitost, tím kratší by měla být doba poslechu.

Při používání sluchátek dodržujte následující pokyny:

- Poslouchejte s rozumně nastavenou hlasitostí po rozumně dlouhou dobu.
- Dbejte opatrnosti a nenastavujte hlasitost neustále výš, protože sluch se přizpůsobuje.
- Nenastavujte hlasitost tak vysoko, že byste neslyšeli, co se děje kolem vás.
- V potenciálně nebezpečných situacích musíte být obezřetní nebo musíte sluchátka přestat dočasně používat.
- Nadměrný akustický tlak vycházející ze sluchátek může způsobit ztrátu sluchu.
- Během řízení se nedoporučuje používat sluchátka, která zakrývají obě uši. V některých regionech to může být dokonce nezákonné.
- V dopravním provozu nebo v jiných potenciálně nebezpečných prostředích zabraňte z důvodu vlastní bezpečnosti tomu, aby vás hudba nebo telefonní hovor rozptýlily.

## Všeobecné informace

K zabránění poškození nebo závady:

### Pozor

- Nevystavujte sluchátka nadměrnému teplu.
- Neupustěte sluchátka.
- Sluchátka nesmí být vystavena kapající ani stříkající vodě. (Viz krytí IP konkrétního výrobku.)
- Nedovolte, aby se sluchátka ponořila do vody.
- Nenabíjejte sluchátka v případě, že jsou konektor nebo zásuvka vlhké.
- Nepoužívejte žádné čisticí prostředky obsahující alkohol, amoniak, benzín ani abrazivní látky.
- Sluchátka pravidelně čistěte pomocí čistého navlhčeného hadříku, zejména čistěte zvukové trubičky a otvory mikrofonu, abyste zabránili hromadění látek, jako je například pot nebo ušní maz.
- Pokud ve zvukových trubičkách, větracích otvorech nebo otvorech mikrofonu zůstane pot nebo kapky vody, může dojít ke snížení hlasitosti zvuku nebo k jeho úplnému utlumení. Nejedná se o závadu. Použijte měkký navlhčený hadřík a sluchátka pečlivě vysušte. Můžete také sejmout špunty sluchátek, otočit zvukové trubičky směrem dolů a na sluchátka jemně asi pětkrát poklepat na suchém hadříku nebo podobně, abyste odstranili veškerou vodu, která se uvnitř shromáždila.
- Než sluchátka nabijete a začnete používat, zkontrolujte, zda jsou zcela suchá. Při čištění se vyhněte jednorázovým tampónům napuštěným alkoholem nebo jinými látkami.
- Integrovaná baterie by neměla být vystavena působení nadměrného tepla, jako je sluneční záření, oheň apod.
- Při nesprávné výměně baterie hrozí nebezpečí výbuchu. Baterii nahraďte pouze stejným nebo ekvivalentním typem.
- K dosažení uvedeného krytí IP je nutné zavřít kryt slotu pro nabíjení.
- Likvidace baterie v ohni nebo horké troubě, její mechanické rozbíjení nebo rozříznutí může vést k výbuchu.
- Ponechání baterie v prostředí s extrémně vysokou teplotou může vést k výbuchu nebo úniku hořlavé kapaliny nebo plynu.
- Při vystavení baterie extrémně nízkému tlaku vzduchu může dojít k výbuchu nebo úniku hořlavé kapaliny nebo plynu.
- Při výměně baterie za nesprávný typ hrozí vážné poškození sluchátek a baterie (například v případě některých typů lithiových baterií).
- Pokud se sluchátka delší dobu nepoužívají, nabíječe baterie začne ztrácet své nabití. K zabránění této ztrátě nabíjete plně baterii nejméně jednou za tři měsíce.

- K zabránění nebezpečí požáru je zařízení napájeno pouze externím napájecím zdrojem, jehož výstup odpovídá PS1 (s výstupní kapacitou méně než 15 W).

#### Provozní a skladovací teplota a vlhkost

- Skladujte výrobek na místě s teplotou mezi  $-20\text{ °C}$  a  $50\text{ °C}$  s relativní vlhkostí až 90 %.
- Provozujte výrobek na místě s teplotou mezi  $0\text{ °C}$  a  $45\text{ °C}$  s relativní vlhkostí až 90 %.
- V podmínkách s vyšší nebo nižší teplotou může být životnost baterie kratší.

## 2 Pravá bezdrátová sluchátka do uší

Blahopřejeme vám k zakoupení a vítajte u společnosti Philips! K plnému využívání výhod podpory, kterou společnost Philips nabízí, zaregistrujte svůj výrobek na webu [www.philips.com/support](http://www.philips.com/support). S těmito pravými bezdrátovými sluchátky do uší Philips můžete:

- Vychutnávat si pohodlné a bezdrátové handsfree hovory.
- Užívat si a ovládat hudbu bezdrátově.
- Přepínat mezi hovory a hudbou.

---

### Obsah balení

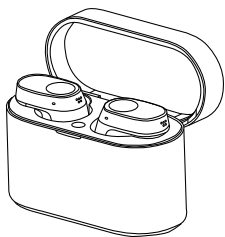

Pravá bezdrátová sluchátka do uší Philips Fidelio T2

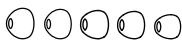

Špunty do uší, 5x pár



Nabíjecí kabel typu C (pouze k nabíjení)



Stručná příručka



Záruka



Bezpečnostní leták

---

### Ostatní zařízení

Mobilní telefon nebo zařízení (např. notebook, tablet, adaptéry Bluetooth, přehrávače MP3 atd.), které podporují Bluetooth a jsou kompatibilní se sluchátky.

---

## Přehled pravých bezdrátových sluchátek do uší

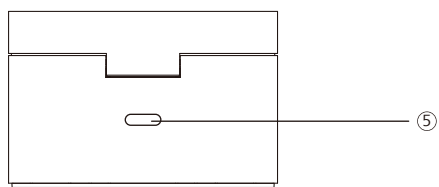
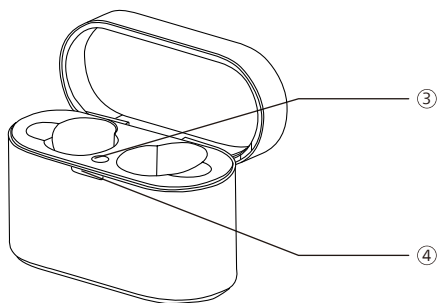
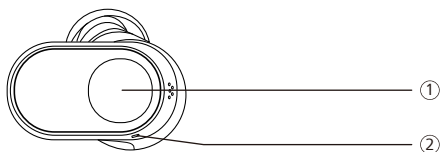

- ① Multifunkční ploška (MFT)
- ② Indikátor LED (sluchátka)
- ③ Tlačítko párování Bluetooth
- ④ Indikátor LED (stav baterie nebo stav nabíjení)
- ⑤ Slot USB-C pro nabíjení

# 3 Začínáme

## Nabíjení baterie

### Poznámka

- Než sluchátka použijete, nabíjejte baterii po dobu 2 hodin, aby dosáhla optimální kapacity a životnosti.
- Používejte pouze originální nabíjecí kabel USB-C, abyste zabránili jakémukoli poškození.
- Před nabíjením ukončete hovor.

## Nabíjecí pouzdro

Připojte jeden konec kabelu USB-C do nabíjecího pouzdra a druhý konec do napájecího zdroje.

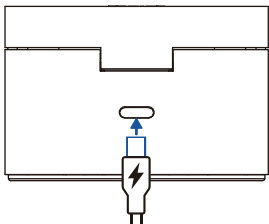

### Tip

- Nabíjecí pouzdro slouží jako přenosná záložní baterie k nabíjení sluchátek. Když je nabíjecí pouzdro plně nabitě, nabije plně sluchátka 3krát.

## Sluchátka do uší

Umístěte sluchátka do nabíjecího pouzdra.

- Sluchátka se začnou nabíjet a rozsvítí se modrý indikátor LED.
- Jakmile budou sluchátka plně nabitá, modrý indikátor zhasne.

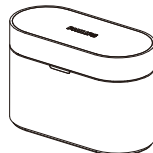

### Tip

- Za normálních podmínek trvá plné nabití kabelem USB 2 hodiny (sluchátek nebo nabíjecího pouzdra).

## Bezdrátové nabíjení

Nabíjecí pouzdro je vybaveno vestavěnou bezdrátovou nabíjecí cívkou. Baterii lze nabíjet pomocí bezdrátové nabíječky nebo jiného zařízení, které funguje jako bezdrátová nabíječka.

### Pozor

#### Opatření při bezdrátovém nabíjení

- Nabíjecí pouzdro neumísťujte na bezdrátovou nabíječku v případě, že jsou nabíjecím pouzdrům a bezdrátovou nabíječkou umístěny vodivé materiály, jako jsou kovové předměty a magnety.
- Nevystavujte nabíjecí pouzdro vysokým teplotám ani zdrojům vody. Pouzdro se může během nabíjení zahřát – jedná se o normální jev.

Nabíjení baterie pomocí bezdrátové nabíječky.

- Umístěte sluchátka do nabíjecího pouzdra
- Zavřete kryt nabíjecího pouzdra
- Umístěte nabíjecí pouzdro do středu bezdrátové nabíječky.
- Po plném nabití vyjměte nabíjecí pouzdro z bezdrátové nabíječky.

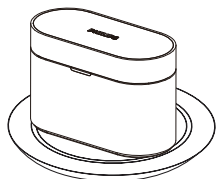

Tip

- Plné nabití trvá pomocí bezdrátového nabíjení 4 hodiny.
- Bezdrátová nabíječka není součástí balení.

## Způsob nošení

Výběr vhodných špuntů do uší, aby optimálně seděly

Budou-li špunty pevně a bezpečně sedět, zajistí nejlepší kvalitu zvuku a potlačení šumu.

- 1 Vyzkoušejte, které špunty do uší vám poskytují nejlepší zvuk a nejlépe padnou.
- 2 K dispozici je 5 velikostí silikonových špuntů do uší: extra velké, velké, střední, malé a extra malé.

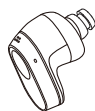
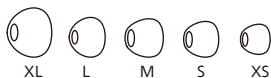

## Vložení sluchátek do uší

- 1 Zkontrolujte, zda je sluchátko levé nebo pravé.
- 2 Vložte sluchátka do uší a mírně jimi otočte, dokud nebudou pevně sedět.

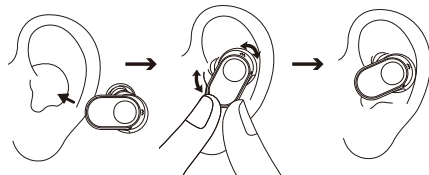

## Stažení aplikace

Aplikaci stáhnete naskenováním kódu QR, stisknutím tlačítka „Stáhnout“ nebo vyhledáním textu „Philips Headphones“ v obchodech Apple App Store nebo Google Play.

Začínáme



[philips.to/headapp](https://philips.to/headapp)

Aplikace Philips Headphones vám umožní nastavit si poslech hudby, kterou máte rádi. Můžete si přizpůsobit zvuk tak, aby hudba i hovory vždy co nejlépe vyhovovaly vašim potřebám.



## První párování sluchátek do uší se zařízením Bluetooth

- 1 Zkontrolujte, zda jsou sluchátka plně nabitá a vypnuta.
- 2 Otevřete kryt nabíjecího pouzdra. Sluchátka budou v režimu párování a připravena k připojení.
  - ↳ Indikátory LED na obou sluchátkách začnou blikat střídavě bíle a modře.
  - ↳ Sluchátka jsou nyní v režimu párování a připravena ke spárování se zařízením Bluetooth (např. mobilním telefonem).
- 3 Zapněte na zařízení Bluetooth funkci Bluetooth.
- 4 Spárujte sluchátka se zařízením Bluetooth, viz návod k obsluze zařízení Bluetooth.

### Poznámka

- Pokud nebudou sluchátka moct po zapnutí najít dříve připojené zařízení Bluetooth, přejdou automaticky do režimu párování.

V následujícím příkladu je uvedeno, jak sluchátka spárovat se zařízením Bluetooth.

- 1 Zapněte na zařízení Bluetooth funkci Bluetooth a vyberte možnost **Philips Fidelio T2**.
- 2 Zobrazí-li se výzva, zadejte heslo sluchátek „0000“ (4 nuly). U zařízení vybavených technologií Bluetooth 3.0 nebo vyšší není nutné zadávat heslo.



Philips Fidelio T2

## Jedno sluchátko (režim mono)

Chcete-li použít režim mono, vyjměte z nabíjecího pouzdra pravé nebo levé sluchátko. Sluchátko se automaticky zapne.

### Poznámka

- Po vyndání druhého sluchátka z nabíjecího pouzdra se obě sluchátka navzájem automaticky spárují.

## Spárování sluchátek s dalším zařízením Bluetooth

Chcete-li se sluchátky spárovat další zařízením Bluetooth, stačí je uvést do režimu párování (vložit obě sluchátka do boxu, otevřete jeho kryt a stisknete tlačítko na boxu a podržte jej stisknuté po dobu 3 sekund). Poté vyhledejte druhé zařízení jako při normálním párování.

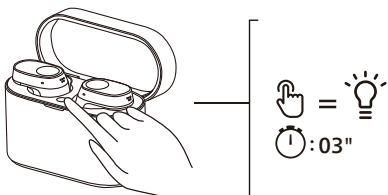

### Poznámka

- Sluchátka ukládají do paměti 4 zařízení. Pokud se pokusíte spárovat více než 4 zařízení, nejstarší spárované zařízení se nahradí novým.

## Vícebodové připojení

### Párování

- Spárujte sluchátka se 2 zařízeními, například s mobilním telefonem a notebookem.

### Přepínání mezi zařízeními

- V jednu chvíli můžete poslouchat hudbu pouze z 1 zařízení. Druhé zařízení bude sloužit pro telefonní hovory.
- Chcete-li začít poslouchat zvuk z druhého zařízení, pozastavte zvuk z prvního zařízení.

### Poznámka

- Při streamování zvuku z prvního zařízení a přijetí hovoru na druhém zařízení se přehrávání na prvním zařízení automaticky pozastaví. Hovor se automaticky přeměruje do sluchátek.
- Po skončení hovoru se přehrávání z prvního zařízení automaticky obnoví.

# 4 Používání sluchátek do uší

## Připojení sluchátek do uší k zařízení Bluetooth

- 1 Zapněte na zařízení Bluetooth funkci Bluetooth.
- 2 Otevřete kryt nabíjecího pouzdra.
  - ↳ Začne blikat modrý indikátor LED.
  - ↳ Sluchátka vyhledají naposledy připojené zařízení Bluetooth a automaticky se k němu znovu připojí. Pokud není naposledy připojené zařízení k dispozici, vyhledají sluchátka druhé naposledy připojené zařízení a připojí se k němu.



### Tip

- Pokud funkci Bluetooth zapnete na zařízení Bluetooth až po zapnutí sluchátek, budete muset přejít do nabídky Bluetooth zařízení a připojit sluchátka k zařízení ručně.



### Poznámka

- Pokud se pokus o připojení k zařízení Bluetooth nezdaří do 3 minut, sluchátka se automaticky vypnou, aby se šetřila výdrž baterie.
- U některých zařízení Bluetooth nemusí připojení probíhat automaticky. V takovém případě je nutné přejít do nabídky Bluetooth zařízení a připojit sluchátka k zařízení Bluetooth ručně.
- Pokud není ani při připojení Bluetooth přijat po dobu 60 minut žádný signál (hudba/volání), sluchátka se automaticky vypnou, aby šetřila výdrž baterie.

## Ovládání funkce ANC (aktivní potlačení hluku)

### Povolení funkce ANC

Mezi různými režimy ANC lze přepínat dvojitým klepnutím na levé sluchátko.

- Funkce ANC se aktivuje automaticky při nasazení sluchátka do ucha.
- Ke změně na režim informování se dvakrát dotkněte plošky MFT.
- K vypnutí funkce ANC se znovu dvakrát dotkněte plošky MFT.

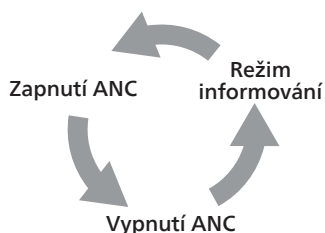

### Tip

- Při vyjmutí sluchátek dojde automaticky k aktivaci režimu spánku. Jakmile si sluchátka opět nasadíte, vrátí se opět do aktivního režimu.

Úkon	MFT	Operace
Zapnutí ANC	Levé sluchátko	Dvojité klepnutí
Režim informování	Levé sluchátko	Dvojité klepnutí
Vypnutí ANC	Levé sluchátko	Dvojité klepnutí
Rychlé informování	Levé sluchátko	Po pípnutí neustálý dotyk

## Zapnutí/vypnutí

Úkon	MFT	Operace
Zapnutí sluchátek		Zapnutí sluchátek vydáním z nabíjecího pouzdra
Vypnutí sluchátek		Vypnutí sluchátek jejich vložením zpět do nabíjecího pouzdra

## Ovládání hovorů a hudby

Ovládání hudby

Úkon	MFT	Operace
Přehrávání nebo pozastavení hudby	Pravé sluchátko	Jedno klepnutí
Další stopa	Pravé sluchátko	Trojité klepnutí
Předchozí stopa	Levé sluchátko	Trojité klepnutí
Hlasitost +/-		Přes ovládání mobilního telefonu

Ovládání hovoru

Úkon	MFT	Operace
Přijetí hovoru	Levé/pravé sluchátko	Jedno klepnutí
Ukončení/zamítnutí hovoru	Levé/pravé sluchátko	Dvojitě klepnutí

## Hlasový asistent

Úkon	MFT	Operace
Spuštění hlasového asistenta (Siri/Google)	Pravé sluchátko	Dlouhý dotyk
Ukončení hlasového asistenta	Pravé sluchátko	Jedno klepnutí

## Stav indikátoru LED sluchátek

Stav sluchátek	Indikátor
Sluchátka jsou připojena k zařízení Bluetooth	Bílý indikátor LED bliká každou sekundu
Sluchátka jsou připravena k párování	Indikátor LED bliká střídavě modře a bíle
Sluchátka jsou zapnuta, ale nejsou připojena k zařízení Bluetooth	Bílý indikátor LED bliká každou sekundu (po 3 minutách se automaticky vypne)
Nízká úroveň nabití baterie (sluchátek)	Modrý indikátor LED bliká 3× každých 5,5 sekundy
Baterie je plně nabitá (nabíjecího pouzdra)	Viz indikátor LED pouzdra

---

## Stav indikátoru LED nabíjecího pouzdra

---

Během nabíjení	Indikátor
Slabá baterie	Svítlí žlutý indikátor LED
Relativně adekvátní stav nabití baterie	Svítlí bílý indikátor LED

---

---

Při používání a otevřeném krytu	Indikátor
Slabá baterie	Žlutý indikátor ve 4 cyklech pomalu bliká
Relativně adekvátní stav nabití baterie	Bílý indikátor LED svítí po dobu 5 sekund

---

## 5 Resetování sluchátek

Objeví-li se při párování nebo připojování nějaký problém, můžete postupovat podle následujících kroků a resetovat sluchátka na výchozí tovární nastavení.

- 1 Přejděte na zařízení Bluetooth do nabídky Bluetooth a ze seznamu zařízení odeberte položku **Philips Fidelio T2**.
- 2 Vypněte na zařízení Bluetooth funkci Bluetooth.
- 3 Vraťte sluchátka do nabíjecího pouzdra a otevřete víko.
- 4 Stiskněte dvakrát tlačítko na boxu.
- 5 Postupujte podle kroků v části „Používání sluchátek do uší – Připojení sluchátek do uší k zařízení Bluetooth“.
- 6 Spárujte sluchátka se zařízením Bluetooth a vyberte možnost **Philips Fidelio T2**.

Pokud sluchátka nereagují, můžete postupováním podle níže uvedeného kroku resetovat jejich hardware.

- Klepněte na multifunkční plošku a podržte ji stisknutou po dobu 10 sekund.

## 6 Technické údaje

- Doba přehrávání hudby (ANC zapnuto): 9 + 27 hodin
- Doba přehrávání hudby (ANC vypnuto): 10 + 30 hodin
- Pohotovostní doba: 200 h
- Doba nabíjení: 2 h
- V každém sluchátku lithium-iontová baterie 75 mAh, v nabíjecím pouzdru lithium-iontová baterie 650 mAh
- Verze Bluetooth: 5.3
- Kompatibilní profily Bluetooth:
  - HFP (Hands-Free Profile)
  - A2DP (Advanced Audio Distribution Profile)
  - AVRCP (Audio Video Remote Control Profile)
- Podporované audiokodeky: LDAC, AAC, SBC, LC3
- Rozsah frekvence: 2,402–2,480 GHz
- Vysílací výkon: <10 dBm
- Provozní frekvence: 110 až 205 000 Hz
- Max. síla pole H: 11,3 dBuA/m (62,8 dBuV/m)
- Provozní dosah: až 10 metrů
- Automatické vypnutí
- Port USB-C k nabíjení
- Bezdrátové nabíjení Qi
- Varování při slabé baterii: k dispozici



### Poznámka

- Technické údaje se mohou změnit bez předchozího upozornění.

# 7 Poznámka

## Prohlášení o shodě

Společnost MMD Hong Kong Holding Limited tímto prohlašuje, že výrobek je ve shodě se základními požadavky a dalšími příslušnými ustanoveními směrnice RED 2014/53/EU a UK Radio Equipment Regulations SI 2017 No 1206. Prohlášení o shodě naleznete na webu [www.philips.com/support](http://www.philips.com/support).

## Likvidace starého výrobku a baterie



Váš výrobek je navržen a vyroben z vysoce kvalitních materiálů a komponent, které lze recyklovat a znovu použít.



Tento symbol na výrobku znamená, že se na výrobek vztahuje evropská směrnice 2012/19/EU.



Tento symbol znamená, že výrobek obsahuje vestavěnou nabíjecí baterii, na niž se vztahuje evropská směrnice 2013/56/EU a kterou nelze likvidovat s běžným domovním odpadem. Důrazně doporučujeme, abyste výrobek zanesli do oficiálního sběrného místa nebo servisního střediska Philips, kde nabíjecí baterii profesionálně vyjmou. Informujte se o místním systému odděleného sběru elektrických a elektronických výrobků a nabíjecích baterií. Dodržujte místní předpisy a nikdy nelikvidujte výrobek ani nabíjecí baterie s běžným domovním odpadem. Správná likvidace starých výrobků a nabíjecích baterií pomáhá předcházet negativním dopadům na životní prostředí a lidské zdraví.

## Vyjmutí integrované baterie

Pokud ve vaší zemi není zaveden systém sběru/recyklace elektronických výrobků, chraňte životní prostředí vyjmutím a recyklací baterie a až poté sluchátka zlikvidujte.

- Před vyjmutím baterie se ujistěte, že jsou sluchátka odpojena.

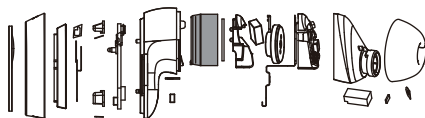

- Před vyjmutím baterie se ujistěte, že je nabíjecí pouzdro odpojeno od nabíjecího kabelu USB.

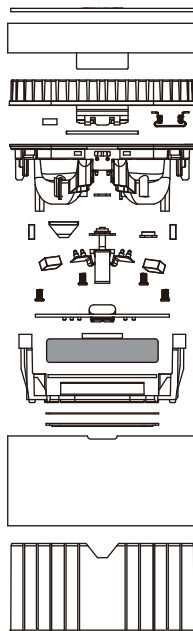

---

## Dodržování norem EMF

Tento výrobek je v souladu se všemi příslušnými normami a předpisy týkajícími se vystavení elektromagnetickým polím.

---

## Informace o životním prostředí

Veškeré obalové materiály, které byly zbytečné, se k zabalení tohoto výrobku vynechaly. Snažili jsme se udělat balení tak, aby bylo možné snadno oddělit tři materiály: karton (krabice), polystyrenová pěna (výplň) a polyetylen (sáčky, ochranný pěnový arch).

Váš systém se skládá z materiálů, které lze recyklovat a znovu využít, pokud je rozebere specializovaná společnost. Při likvidaci obalových materiálů, starých baterií a starého vybavení dodržujte místní předpisy.

---

## Poznámka o shodě

Toto zařízení vyhovuje předpisům FCC části 15. Provoz je podmíněn následujícími dvěma podmínkami:

- 1. Toto zařízení nesmí způsobovat škodlivé rušení.**
- 2. Toto zařízení musí přijmout libovolné přijaté rušení, včetně rušení, které může způsobit nežádoucí činnost.**

### Předpisy FCC

Toto zařízení bylo testováno a shledáno vyhovujícím v souladu s omezeními pro digitální zařízení třídy B podle části 15 předpisů FCC. Tato omezení jsou navržena tak, aby zajišťovala přiměřenou ochranu před nežádoucím rušením při instalaci v domácnostech. Toto zařízení vytváří, používá a může vyzařovat vysokofrekvenční energii, a pokud není instalováno a používáno v souladu

s návodem k obsluze, může způsobovat škodlivé rušení rádiových komunikací. V žádném případě však není možné zaručit, že v určité konkrétní situaci k rušení nedojde. Způsobuje-li toto zařízení škodlivé rušení rozhlasového nebo televizního příjmu, které lze určit vypnutím a zapnutím zařízení, doporučuje se uživateli, aby se pokusil o nápravu pomocí jednoho nebo více z následujících opatření:

- Přesměrujte nebo přemístěte přijímací anténu.
- Zvětšete vzdálenost mezi zařízením a přijímačem.
- Připojte zástrčku zařízení do zásuvky v jiném okruhu, než ke kterému je připojen přijímač.
- Požádejte o pomoc prodejce nebo zkušeného rádiového/televizního technika.

### Prohlášení FCC o vystavení radiaci:

Toto zařízení vyhovuje limitům FCC pro vystavení radiaci nastaveným pro neřízené prostředí.

Tento vysílač nesmí být umístěn nebo používán spolu s žádnou další anténou či vysílačem.

**Pozor:** Uživatel je upozorněn, že změny nebo úpravy, které nebyly výslovně schváleny stranou odpovědnou za dodržování předpisů, mohou mít za následek ztrátu oprávnění uživatele zařízení používat.

### Kanada:

Toto zařízení obsahuje bezlicenční vysílače/přijímače, které vyhovují bezlicenční normě RSS kanadského ministerstva pro inovace, vědu a průmysl. Provoz je podmíněn následujícími dvěma podmínkami: (1) Toto zařízení nesmí způsobovat škodlivé rušení. (2) Toto zařízení musí přijmout libovolné rušení, včetně rušení, které může způsobit nežádoucí činnost zařízení.



L'émetteur/récepteur exempt de licence contenu dans le présent appareil est conforme aux CNR d'Innovation, Sciences et Développement économique Canada applicables aux appareils radio exempts de licence.

L'exploitation est autorisée aux deux conditions suivantes : (1) L'appareil ne doit pas produire de brouillage ; (2) L'appareil doit accepter tout brouillage radioélectrique subi, même si le brouillage est susceptible d'en compromettre le fonctionnement.

CAN ICES-003(B)/NMB-003(B)

**Prohlášení IC o vystavení radiaci:**

Toto zařízení vyhovuje kanadským limitům pro vystavení radiaci nastaveným pro neřízená prostředí.

Tento vysílač nesmí být umístěn nebo používán spolu s žádnou další anténou či vysílačem.

# 8 Ochranné známky

---

## Bluetooth

Značka a loga Bluetooth® jsou registrované ochranné známky vlastněné společností Bluetooth SIG, Inc. a jakékoli použití těchto značek společností MMD Hong Kong Holding Limited podléhá licenci. Ostatní ochranné známky a obchodní názvy jsou majetkem příslušných vlastníků.

---

## Siri

Siri je ochrannou známkou společnosti Apple Inc., registrované v USA a dalších zemích.

---

## Google

Google a Google Play jsou ochranné známky společnosti Google LLC.

## 9 Časté otázky

### Sluchátka Bluetooth se nezapnula.

Úroveň nabití baterie je nízká. Sluchátka nabijte.

### Sluchátka Bluetooth se mi nedaří spárovat se zařízením Bluetooth.

Funkce Bluetooth je zakázána. Před zapnutím sluchátek povolte na zařízení Bluetooth funkci Bluetooth.

### Párování nefunguje.

- Vložte obě sluchátka do nabíjecího pouzdra.
- Ověřte, zda jste funkci Bluetooth na dříve připojených zařízeních Bluetooth zakázali.
- Na zařízení Bluetooth odstraňte v seznamu zařízení Bluetooth položku „Philips Fidelio T2“.
- Sluchátka spárujte (viz část „První párování sluchátek do uší se zařízením Bluetooth“ na straně 8).

### Zařízení Bluetooth nedokáže sluchátka najít.

- Sluchátka mohou být připojena ke dříve spárovanému zařízení. Vypněte připojené zařízení a přesuňte jej mimo dosah.
- Spárování se mohlo resetovat nebo sluchátka byla dříve spárována s jiným zařízením. Podle popisu v návodu k obsluze spárujte sluchátka se zařízením Bluetooth znovu. (Viz „První párování sluchátek do uší se zařízením Bluetooth“ na straně 8).

### Sluchátka Bluetooth jsou připojena k mobilnímu telefonu, na kterém je povolen stereozvuk Bluetooth, ale hudba se přehrává pouze z reproduktoru mobilního telefonu.

Viz návod k obsluze mobilního telefonu. Vyberte možnost poslechu hudby prostřednictvím sluchátek.

### Kvalita zvuku je nízká a je slyšet praskání.

- Zařízení Bluetooth je mimo dosah. Zmenšete vzdálenost mezi sluchátky a zařízením Bluetooth nebo mezi nimi odstraňte překážky.
- Sluchátka nabijte.

### Kvalita zvuku je nízká a při streamování z mobilního telefonu je stream pomalý nebo vůbec nefunguje.

Zkontrolujte, zda telefon nepodporuje pouze protokol (mono) HFP, ale také A2DP a zda je kompatibilní s verzí BT4.0x (nebo vyšší) (viz „Technické údaje“ na straně 13).

### Sluchátka pravidelně čistěte.

- Sluchátka pravidelně čistěte pomocí čistého navlhčeného hadříku, zejména čistěte zvukové trubičky a otvory mikrofonu, abyste zabránili hromadění látek, jako je například pot nebo ušní maz.
- Pokud ve zvukových trubičkách, větracích otvorech nebo otvorech mikrofonu zůstane pot nebo kapky vody, může dojít ke snížení hlasitosti zvuku nebo k jeho úplnému utlumení. Nejedná se o závadu. Použijte měkký navlhčený hadřík a sluchátka pečlivě vysušte. Můžete také sejmut špunty sluchátek, otočit zvukové trubičky směrem dolů a na sluchátka jemně asi pětkrát poklepat na suchém hadříku nebo podobně, abyste odstranili veškerou vodu, která se uvnitř shromáždila.

- Než sluchátka nabijete a začnete používat, zkontrolujte, zda jsou zcela suchá. Při čištění se vyhněte jednorázovým tampónům napuštěným alkoholem nebo jinými látkami.

### **Sluchátka pravidelně nabíjejte.**

Pokud se sluchátka delší dobu nepoužívají, nabíjecí baterie začne ztrácet své nabití. K zabránění této ztrátě nabíjete plně baterii nejméně jednou za tři měsíce.



2023 © MMD Hong Kong Holding Limited. Všechna práva vyhrazena.

Technické údaje se mohou změnit bez předchozího upozornění.

Philips a Philips Shield Emblem jsou registrované ochranné známky společnosti Koninklijke Philips N.V. a užívají se v rámci licence. Tento výrobek vyrábí a na svou vlastní odpovědnost prodává společnost MMD Hong Kong Holding Limited nebo některá z jejích poboček. Záruku ve vztahu k tomuto výrobku poskytuje společnost MMD Hong Kong Holding Limited. Všechny ostatní názvy společností a výrobků mohou být ochranné známky svých příslušných společností, se kterými jsou spojeny.

