

PHILIPS

Mira

Сымсыз телефон (M560)

Автожауапбергіші бар
сымсыз телефон (M565)



Қолданушының НҰСҚАУЛЫҒЫ

Өнімді мына жерде тіркеп, оған қолдау алыңыз:

www.philips.com/support

Мазмұндар кестесі

1 Маңызды қауіпсіздік нұсқаулары	3
2 Телефон	4
Жинақтылық	4
Телефонның сыртқы түрі	5
Негізгі станцияның сыртқы түрі	6
3 Жұмысты бастау	7
Негізгі станцияны қосу	7
Тұтқаны орнату	8
Телефонды жұмысқа даярлау (мемлекетке байланысты)	8
Қашықтан қол жеткізу үшін PIN кодын өзгерту (M565 үшін)	9
Тұтқаны зарядтау	9
Батарея деңгейін тексеру	9
Күту режимі дегеніміз не?	10
Дисплей белгішелері	10
Сигнал күшін тексеру	11
Тұтқаны қосу немесе өшіру	11
4 Қоңыраулар	12
Қоңырау шалу	12
Қоңырауға жауап беру	12
Қоңырауды аяқтау	13
Телефон тұтқасының динамигінің/ дауыс күшейткішінің дыбыс деңгейін реттеу	13
Микрофон дыбысының деңгейін төмендету	13
Дауыс күшейткішті қосу/өшіру	13
Екінші қоңырау шалу	13
Екінші қоңырауға жауап беру	13
Екі қоңырау арасында ауысу	13
Сыртқы қоңырау шалушылар бар конференция қоңырауын шалу	14
5 Екі жақты және конференциялық қоңырау	15
Келесі телефон тұтқасына қоңырау шалу	15
Конференциялық қоңырау шалу	15

6 Мәтін мен сандар	17
Мәтін мен сандарды енгізу	17
Үлкен әріп пен кіші әріп арасында ауысу	17
7 Телефон кітапшасы	18
Телефон кітапшасын қарау	18
Жазбаны іздеу	18
Телефон кітапшасынан қоңырау шалу	18
Қоңырау кезінде телефон кітапшасына кіру	19
Жазба қосу	19
Жазбаны өңдеу	19
Жазбаны жою	19
Барлық жазбаларды жою	19
8 Қоңыраулар журналы	20
Қоңырау тізімі түрі	20
Қоңырау жазбаларын қарау	20
Қоңырау жазбасын телефон кітапшасына сақтау	21
Қайта қоңырау шалу	21
Қоңырау жазбасын жою	21
Барлық қоңырау жазбаларын жою	21
9 Қайта теру тізімі	22
Қайта теру жазбаларын қарау	22
Қайта қоңырау шалу	22
Қоңырау жазбасын телефон кітапшасына сақтау	22
Қайта теру жазбасын жою	22
Барлық қайта теру жазбаларын жою	22
10 Телефон параметрлері	23
Дыбыс параметрлері	23
Телефон тұтқасына атау тағайындау	24
Күн мен уақытты орнату	24
Дисплей тілін орнату	24
ЕСО+ режимі	24

11 Телефонға авто жауап беру аппараты	25
Авто жауап беру аппаратын қосу немесе өшіру	25
Авто жауап беру аппаратының тілін орнату	25
Хабарландырулар	25
Кіріс хабарлар	26
Қоңырау кідірісін орнату	27
Қашықтан қатынас	27

12 Құпиялылық режимі	29
Қоңырауға тыйым салу (шығыс қоңырауларын блоктау)	29
Кіріс қоңырауларды блоктау	29
Құпиялылық режимінің PIN/құпия кодын өзгерту	30

13 Қызметтер	31
Қоңырау тізімі түрі	31
Автоконференция	31
Қоңырау шалушы идентификаторы/ ҚЖИ	31
Автопрефикс	32
Қайта қоңырау шалу ұзақтығын таңдау	32
Теру режимі	32
Автосағат	33
Қосымша телефон тұтқаларын тіркеу	33
Телефон тұтқаларын тіркеуден шығару	34
Бастапқы параметрлерді қалпына келтіру	34

14 Техникалық мәліметтер	35
---------------------------------	-----------

15 Ескерту	36
Сәйкестік туралы декларация	36
GAP сәйкестік стандартын пайдалану	36
Электр магнитті өріспен (ЭМӨ) үйлесімділігі	36
Ескірген бұйымдарды және батареяны жою	36

16 Жиі қойылатын сұрақтар	38
----------------------------------	-----------

17 Қосымша	40
Мәтін мен санды енгізу кестелері	40

1 Маңызды қауіпсіздік нұсқаулары

Қуат талаптары

- Бұл өнімге 100-240 вольт айнымалы ток электр көзі қажет. Қуат өшіп қалған жағдайда байланыс жоғалуы мүмкін.
- Желідегі кернеу EN 60950 стандартында анықталғандай TNV-3 (Электробайланыс желісіндегі кернеу) ретінде жүйеленген.



Абайлаңыз

- Электр желісі қауіпті ретінде белгіленген. Зарядтағышты қуаттан айырудың жалғыз жолы - қуат тасымалдау құралын электр тогы розеткасынан ажырату. Электр тогы розеткасына ыңғайлы жерде орналасқанына көз жеткізіңіз.

Зақымды немесе ақаулықты болдырмау үшін:



Ескерту

- Тек қана пайдаланушы нұсқаулығында көрсетілген қуат тасымалдау құралдарын пайдаланыңыз.
- Тек қана пайдаланушы нұсқаулығында көрсетілген батареяларды пайдаланыңыз.
- Батарея бұрыс түрде орнатылса, жарылыс қаупі туындауы мүмкін.
- Пайдаланылған батареяларды нұсқауларға сәйкес тастаңыз.
- Батареяларды отқа тастамаңыз.
- Әрдайым өніммен бірге ұсынылған кабельдерді пайдаланыңыз.
- Зарядтауға арналған жанасу нүктелерінің немесе батареялардың металл заттармен жанасуына жол бермеңіз.
- Кішкентай металл заттардың өніммен жанасуына жол бермеңіз. Ол дыбыс сапасын нашарлатуы және өнімді зақымдауы мүмкін.
- Металл заттар телефон тұтқасына жақын немесе оның үстінде орналса, олар шоғырланып қалуы мүмкін.

- Жарылыс қаупі бар ортада өнімді қолданбаңыз.
- Телефон тұтқасын, негізгі станцияны немесе зарядтағышты ашпаңыз, себебі тым жоғары кернеуге тап болыңыз мүмкін.
- Алынбалы құрылғылар үшін розетка құрылғыға жақын орналасуы және ол ыңғайлы жерде болуы қажет.
- Күшейтілген байланыстың қосылу нәтижесінде, дыбыс деңгейінің күрт өсуі ықтимал, сондықтан тұтқаны құлақтан жеткілікті арақашықтықта ұстаныңыз..
- Бұл жабдық қуат өшкенде жедел байланыстар құруға арналмаған. Жедел байланыстар құру үшін басқа жабдық қолдану қажет.
- Өнімге сұйықтықтың енуіне жол бермеңіз.
- Құрамында спирт, аммиак, бензин немесе абразивті заттары бар тазартқыш құралдарды қолданбаңыз, құрылғыны зақымдауы мүмкін.
- Телефонды жылыту жабдығы немесе тікелей күн сәулесі сияқты қатты ыстық жерде пайдаланбаңыз.
- Телефоныңызды құлатып алмаңыз немесе өзге заттардың оның үстіне құлап кетуіне жол беріңіз.
- Жақын жердегі белсенді ұялы телефондар кедергі келтіруі мүмкін.

Жұмыс істеу және сақтау температурасы туралы

- Температурасы 0°C пен 40°C аралығында болатын (ылғалдылығы 90%-дан аспайтын) бөлмеде пайдаланыңыз.
- Температурасы -20°C пен +45°C аралығында болатын (ылғалдылығы 95%-дан аспайтын) бөлмеде сақтаңыз.
- Батарея қуаты төмен температура шарттарында қысқаруы мүмкін.

2 Телефон

Сатып алынған зат құтты болсын және Philips өнімдері орталығына қош келдіңіз!
Philips ұсынатын қолдауды толық пайдалану үшін өніміңізді www.philips.com/welcome торабында тіркеңіз.

Жинақтылық



Тұтқа**

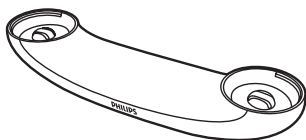

Негізгі станция (екі коннекторы бар)

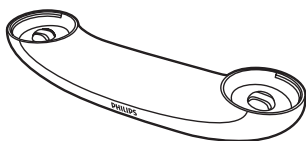

Зарядтағыш (бір коннекторы бар)**

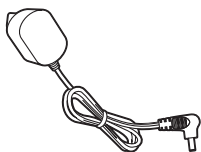

Қуат адаптері**



Желі сымы*

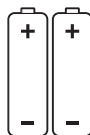

2 x AAA зарядталатын батарея**



Кепілдік



Пайдаланушы нұсқаулығы



Жұмысты бастаудың қысқаша нұсқаулығы

Ескертпе

- * Кейбір елдерде алдымен желі адаптерін желі сымына қосу, одан кейін желі сымын телефон розеткасына сұғу қажет.
- ** Бірнеше телефон тұтқасы бар топтамада қосымша телефон тұтқалары, зарядтағыштар, қуат адаптерлері және батареялар болады.

Телефонның сыртқы түрі

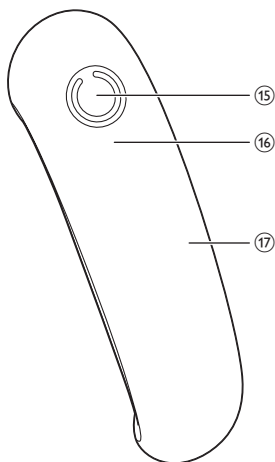
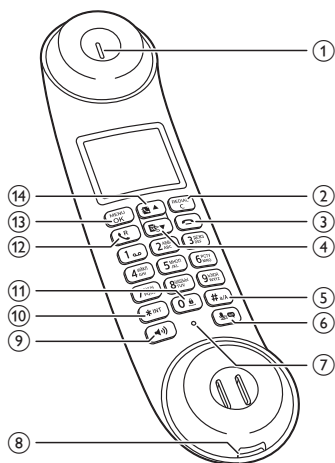

① Телефон тұтқасының динамигі

② REDIAL/C

- Мәтінді немесе санды жою.
- Операциядан бас тарту.
- Қайта теру тізіміне кіру.

③

- Қоңырауды аяқтау.
- Мәзірден шығу немесе операцияны аяқтау.
- Телефон тұтқасын қосу немесе өшіру үшін басу.

④

- Мәзір бойымен төмен жылжу.
- Телефон тұтқасының динамигінің/дауыс күшейткішінің дыбыс деңгейін төмендету.
- Күту режимінде қоңыраулар журналына қол жеткізу.

⑤ # a/A

- Қоңырау шалу кезінде уақытша кідірту үшін басып тұру.
- Өңдеу кезінде үлкен/кіші әріпке ауысу.

⑥ (M560 үшін) немесе / (M565 үшін)

- Микрофон дыбысының деңгейін арттыру немесе төмендету.
- Күту режимінде авто жауап беру аппаратының мәзіріне кіру (тек M565 үшін).
- Авто жауап беру аппаратындағы жаңа хабарларды тыңдау (тек M565 үшін).

⑦ Микрофон

⑧ Батареяка орналасқан орынның қақпағын ашуға арналған орын

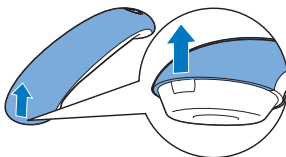

⑨

- Телефон дауыс күшейткішін қосу/өшіру.
- Дауыс күшейткіш арқылы қоңырау шалу және қоңырауларды қабылдау.

- 10 **✱INT**
- Екі жақты қоңырау шалу үшін басып тұру (тек бірнеше телефон тұтқасы бар нұсқаға арналған).
 - Теру режимін (импульстік режимді немесе уақытша үндестік режимін) орнату.

- 11 **0#**
- Мәтінді өңдеу кезінде бос орын енгізу үшін басу.
 - Күту режимінде пернетақтаны құлыптау/құлыптаудан шығару үшін басып тұру.

- 12 **☎^R**
- Қоңырау шалу және қоңырауларды қабылдау.
 - Қайта қоңырау шалу пернесі (бұл функция желіге байланысты.)

- 13 **MENU/OK**
- Басты мәзірге кіру.
 - Таңдауды растау.
 - Опциялар мәзірін енгізу.
 - Қоңырау барысында телефон кітапшасын ашу үшін басыңыз.

- 14 **📶▲**
- Мәзір бойымен жоғары жылжу.
 - Телефон тұтқасының динамигінің/дауыс күшейткішінің дыбыс деңгейін арттыру.
 - Телефон кітапшасына күту режимінде қол жеткізу.

15 **Дауыс күшейткіші**

- 16 **LED көрсеткіші**
- Өшіру: жаңа оқиға жоқ.
 - Қосу: тұтқаны негізгі станцияға қойғанда екі секунд бойы.
 - Жыпылықтау: авто жауап беру аппаратындағы жаңа жауап берілмеген қоңыраулар/жаңа хабарлар, жаңа дауыстық пошта.
 - Жылдам жыпылықтайды: жаңа кіріс қоңыраулар.

17 **Тұтқаның артқы қақпағы**

Негізгі станцияның сыртқы түрі

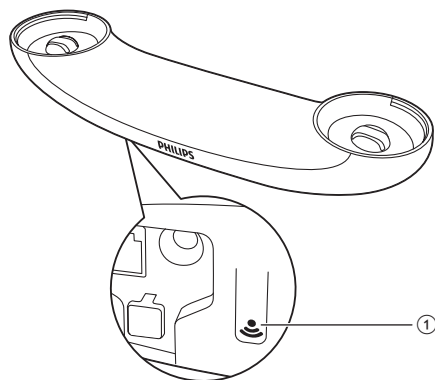

- 1 **•)**
- Телефон тұтқаларын табу үшін басу.
 - Тіркеу режимін енгізу үшін басып тұру.

3 Жұмысты бастау

Ескерту

- Телефон тұтқасын қоспас немесе орнатпас бұрын, мәңдетті түрде «Маңызды қауіпсіздік нұсқаулары» бөлімін оқып шығыңыз.

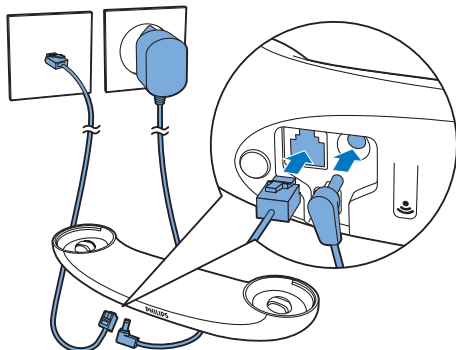

Негізгі станцияны қосу

Абайлаңыз

- Өнімді бұзып алу қаупі! Электр қуаты көзіндегі кернеулі токтың телефонның артқы жағында немесе астында көрсетілген кернеулі токқа сәйкестігін тексеріңіз.
- Батареяларды зарядтау үшін тек жинақпен берілген айнаымалы ток адаптерін пайдаланыңыз.

Ескертпе

- Егер сандық жазылу желісі (DSL) жоғары жылдамдықты интернетке телефон желісі арқылы жазылған болсаңыз, телефон желісі сымы мен қуат розеткасы арасында DSL сүзгісі орнатылғанына көз жеткізіңіз. Сүзгі DSL әсерінен туындайтын шу мен қоңырау шалушы идентификаторына қатысты мәселелердің алдын алуға мүмкіндік береді. DSL сүзгілері туралы ақпарат алу үшін DSL қызметін көрсетуші провайдерге хабарласыңыз.
- Типтік кесте негізгі станцияның астыңғы жағында орналасқан.

- 3 Қуат адаптерінің әрбір ұшын мыналарға жалғаңыз (тек көп тұтқалы нұсқада):
- телефон тұтқасын зарядтағышының төменгі жағындағы тұрақты ток кіріс ұясына;
 - қабырғадағы қуат розеткасына.

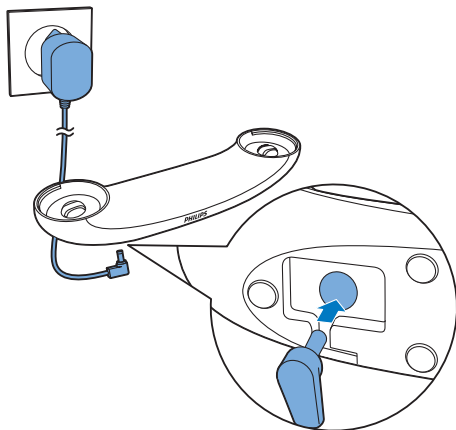

- 1 Қуат адаптерінің әр ұшын келесіге жалғаңыз:
 - негізгі станцияның төменгі жағындағы тұрақты ток кіріс ұясына;
 - қабырғадағы қуат розеткасына.
- 2 Желі сымының әр ұшын келесіге жалғаңыз:
 - негізгі станцияның төменгі жағындағы телефон ұясына;
 - қабырғадағы телефон ұясына.

Тұтқаны орнату

Батареялар тұтқаға алдын ала орнатылған. Зарядтау алдында батарея лентасын батарея есігінен тартып ажыратыңыз.

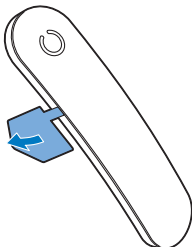

Ескерту

- Жарылу қаупі бар! Батареяларды қызудан, күн сәулесінен немесе оттан аулақ ұстаңыз. Батареяларды отқа тастамаңыз.
- Тек ұсынылған батареяларды қолданыңыз.
- Батареяның қызмет мерзімінің азаю қаупі бар! Батареялардың әртүрлі брендтерін немесе түрлерін ешқашан араластырмаңыз.

Ескертпе

- Бірінші рет пайдаланбай тұрып батареяларды 8 сағат бойы зарядтаңыз.
- Батареяларды зарядтау кезінде телефон тұтқасының қызып кетуі - қалыпты жағдай.

Абайлаңыз

- Батареяларды батарея бөлігіне енгізу кезінде батарея полярлығын тексеріңіз. Полярлықтың дұрыс болмауы өнімді зақымдауы мүмкін.

Телефонды жұмысқа даярлау (мемлекетке байланысты)

- 1 Телефонды алғаш рет пайдалану кезінде сәлемдесу хабарын көретін боласыз.
- 2 **MENU/OK** түймесін басыңыз.

Елді/тілді орнату

Елді/тілді таңдаңыз, растау үшін **MENU/OK** түймесін басыңыз.

↳ Ел/тіл параметрі сақталды.

Ескертпе

- Ел/тіл параметрі опциясы елге байланысты. Егер сәлемдесу хабары көрсетілмесе, ел/тіл параметрі алдын ала орнатылған. Одан кейін күн мен уақытты қолмен орнатуға болады.

Тілді қалпына келтіру үшін келесі қадамдары орындаңыз.

- 1 **MENU/OK** > [**Настройки**] > [**Язык**] тармағын таңдап, растау үшін **MENU/OK** түймесін басыңыз.
- 2 Тілді таңдап, растау үшін **MENU/OK** түймесін басыңыз.
↳ Параметр сақталды.

Күн мен уақытты орнату

- 1 MENU/OK түймесін басыңыз.
- 2 [Настройки] > [Дата и время] тармағын таңдаңыз, растау үшін MENU/OK түймесін басыңыз.
- 3 Күнді енгізу үшін сандық түймелерді басып, растау үшін MENU/OK түймесін басыңыз.
↳ Уақыт параметрі мәзірі телефон тұтқасында көрсетіледі.
- 4 Уақытты енгізу үшін сандық түймелерді басыңыз.
- 5 Растау үшін MENU/OK түймесін басыңыз.

Қашықтан қол жеткізу үшін PIN кодын өзгерту (M565 үшін)

Ескертпе

- Әдепкі авто жауап беру аппаратына қашықтан қол жеткізудің PIN коды — 0000 және қауіпсіздікті қамтамасыз ету үшін оны өзгерту маңызды.

- 1 📞 / 🗨️ немесе MENU/OK > [Автоответчик] түймесін басыңыз.
 - 2 [Удал. доступ] > [Сменить PIN] тармағын таңдаңыз, растау үшін MENU/OK түймесін басыңыз.
 - 3 Ескі PIN кодын енгізіп, растау үшін MENU/OK түймесін басыңыз.
 - 4 Жаңа PIN кодын енгізіп, растау үшін MENU/OK түймесін басыңыз.
 - 5 Жаңа PIN кодын қайта енгізіп, растау үшін MENU/OK түймесін басыңыз.
- Параметр сақталды.

Тұтқаны зарядтау

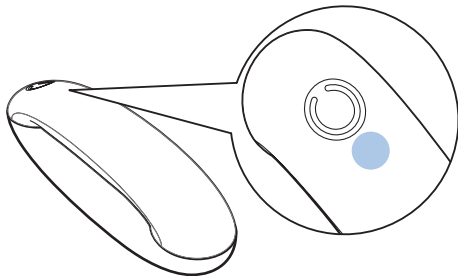

Тұтқаны кез келген бағытта станцияға қондырып зарядтаңыз. Телефон тұтқасы негізгі станцияға дұрыс қойылғанда түйісу дыбысын (ақылдасу 'Түйісу дыбысын орнату' бет 23) естисіз.

- ↳ Телефон тұтқасы зарядтала бастайды.

Ескертпе

- Бірінші рет пайдаланбай тұрып батареяларды 8 сағат бойы зарядтаңыз.
- Батареялар зарядталып жатқан кезде тұтқаның қызуы — қалыпты жағдай.

Телефон қолдануға дайын.

Батарея деңгейін тексеру

Батарея белгішесі ағымдағы батарея деңгейін көрсетеді.

- 🔋 Тұтқа негізгі станциядан алынғанда жолақтар батарея деңгейін (толы, орташа және аз) көрсетеді.
Тұтқаны негізгі станцияға қойғанда жолақтар зарядталу аяқталғанша жыпылықтайды.
- 🔋 Қуаты жоқ батарея белгішесі жыпылықтайды. Батареяның қуаты аз және оны қайта зарядтау қажет.





Егер батареяларда қуат жоқ болса, телефон тұтқасы өшіп қалады. Телефонды қолдану кезінде ескерту дыбыстарын естісеңіз, телефон батареясының қуаты таусылуға жақын. Ескертуден кейін қоңырау ажыратылады.









Күту режимі дегеніміз не?

Телефон қолданылмай тұрған кезде күту режимінде болады. Күту режимінің экранында телефон тұтқасының аты, күн мен уақыт, әрі телефон тұтқасының нөмірі көрсетіледі.

Дисплей белгішелері

Күту режимінде басты экрандағы белгішелер телефон тұтқасында қолжетімді мүмкіндіктерді көрсетеді.

Белгіше	Сипаттамалар
	Телефон тұтқасы негізгі станциядан/зарядтағыштан ажыратылған болса, жолақтар батарея деңгейін (толықтай зарядталған немесе аз) көрсетеді. Телефон тұтқасын негізгі станцияға/зарядтағышқа қойғанда, жолақтар батарея толық зарядталғанша жылжуын тоқтатпайды.
	Қуаты таусылған батарея белгішесі жыпылықтап, ескерту дыбысы естіледі. Батареяның қуаты аз және оны қайта зарядтау қажет.
	Телефон тұтқасы мен базалық станция арасындағы байланыс күйін көрсетеді. Жолақтар саны көп болған сайын байланыс сапасы да жақсырақ болады.
	қоңыраулар журналында жауап берілген кіріс қоңырауын көрсетеді.

	қоңыраулар журналында шығыс қоңырауын көрсетеді.
	Жауап берілмеген қоңыраулар журналында жаңа жауап берілмеген қоңырау болған жағдайда немесе жауап берілмеген қоңыраулар тізімін қараған кезде жыпылықтап тұрады. Жауап берілмеген қоңыраулар журналы оқылып қойған жағдайда белгі өзгеріссіз қалады..
	Кіріс қоңырауы келген кезде жыпылықтап тұрады. Сөйлесу кезінде өзгеріссіз қалады.
	Дауыс зорайтқыш қосулы.
	Қоңырау дыбысы өшулі.
	Авто жауап беру аппараты (тек M565): жаңа хабар келгенде немесе жад толы болғанда жыпылықтайды. Телефонға авто жауап беру аппараты қосылған кезде ол көрсетіледі.
	Жаңа дауыстық хабарлама бар кезде жыпылықтайды. Дауыстық хабарламаны қоңырау журналынан қарағаннан кейін белгіше қалыпты күйіне оралады. Дауыстық хабарлама жоқ болса, белгіше көрсетілмейді.
	тізімді жоғары/төмен қарағанда немесе дыбыс деңгейін арттырғанда және азайтқанда көрсетіледі.
	Дисплейде барлық сандар көрсетілмеген. Қалғанын оқу үшін түймесін басыңыз.
ECO+	ECO+ режимі белсенді.

Сигнал күшін тексеру

- Жолақтар саны телефон тұтқасы мен негізгі станция арасындағы байланыс күйін көрсетеді.
 - Жолақтар саны көп болған сайын байланыс та жақсырақ болады.
-

- Қоңырау шалмас немесе қабылдас бұрын және телефон функциялары мен мүмкіндіктерін қолданбас бұрын телефон тұтқасы негізгі станцияға жалғанғанына көз жеткізіңіз.
- Телефон арқылы сөйлесу кезінде ескерту дыбыстарын естісеңіз, телефон батареясының қуаты таусылуға жақын немесе телефон ауқымнан тыс жерде тұр. Батареяны зарядтаңыз немесе тұтқаны негізгі станцияға жақынырақ апарыңыз.



Ескертпе

- ЕСО+ қосылып тұрғанда сигнал сапасының белгішесі көрсетілмейді. (ақылдасу 'ЕСО+ режимі' бет 24)

Тұтқаны қосу немесе өшіру

Телефон тұтқасын қосу немесе өшіру үшін  түймесін басып тұрыңыз.

4 Қоңыраулар

Ескертпе

- Қуат өшкенде, телефон төтенше жағдай қызметтеріне хабарласа алмайды.

Кеңес

- Қоңырау шалар алдында немесе сөйлесу кезінде сигнал күшін тексеріңіз. (ақылдасу 'Сигнал күшін тексеру' бет 11)



Қоңырау шалу

Келесі әдістер арқылы қоңырау шала аласыз:



- Қалыпты қоңырау.
- Алдын ала теру қоңырауы.

Сондай-ақ, қайта теру тізімінен (ақылдасу 'Қайта қоңырау шалу' бет 22), телефон кітапшасы тізімінен (ақылдасу 'Телефон кітапшасынан қоңырау шалу' бет 18) және қоңырау журналынан (ақылдасу 'Қайта қоңырау шалу' бет 21) қоңырау шала аласыз.

Қалыпты қоңырау

- 1  немесе  түймесін басыңыз.
- 2 Телефон нөмірін теріңіз.
 - ↳ Нөмір терілді.
 - ↳ Ағымдағы қоңырау ұзақтығы көрсетіледі.



Алдын ала теру қоңырауы

- 1 Телефон нөмірін теріңіз.
 - Санды өшіру үшін **REDIAL/C** түймесін басыңыз.
 - Уақытша кідірту енгізу үшін **#**#** түймесін басып тұрыңыз.
- 2 Қоңыраудан шығу үшін  немесе  түймесін басыңыз.

Ескертпе

- Ағымдағы қоңыраудың сөйлесу уақыты қоңыраудың уақыт датчигінде көрсетіледі.
- Егер ескерту дыбысын естісеніз, телефон батареясының қуаты таусылған немесе телефон ауқымнан тыс жерде тұр. Батареяны зарядтаңыз немесе телефонды негізгі станцияға жақынырақ апарыңыз.

Қоңырауға жауап беру

Кіріс қоңырауы болғанда телефон шылдырлайды. Қоңырауға жауап беру үшін  немесе  түймесін басыңыз.

Абайлаңыз

- Телефон тұтқасы шылдырлағанда немесе хендсфри белсенді болған кезде, құлағыңызға зақым келмеу үшін телефон тұтқасын құлағыңыздан қашығырақ ұстаңыз.

Ескертпе

- Қоңырау шалушы идентификаторы қызметін қызмет көрсетуші провайдерге тіркеген болсаңыз, бұл қызмет қолжетімді болады.

Кеңес

- Қоңырау жіберілген кезде, ескертпе хабарламасы көрсетіледі.

Ағымдағы кіріс қоңырауының шырылдауын өшіру





Телефон шырылдап жатқанда ағымдағы кіріс қоңырауының шырылдауын уақытша өшіру үшін **REDIAL/C** түймесін басыңыз.

Қоңырауды аяқтау

Келесі әдістер арқылы қоңырауды аяқтауға болады:



-  түймесін басыңыз;
- Тұтқаны негізгі станцияға немесе зарядтайтын ұстағышқа қойыңыз.

Телефон тұтқасының динамигінің/дауыс күшейткішінің дыбыс деңгейін реттеу

Қоңырау кезінде дыбыс қаттылығын реттеу үшін   /   түймесін басыңыз.

- ↳ Телефон тұтқасының динамигінің/дауыс күшейткішінің дыбыс деңгейі реттелген және телефон қоңырау экранына оралу.

Микрофон дыбысының деңгейін төмендету

- 1 Қоңырау кезінде  түймесін басыңыз.
 - ↳ Тұтқада [Звук выкл.] көрсетіледі.
 - ↳ Қоңырау шалушы сізді естімейді, алайда, сіз оны естисіз.
- 2 Микрофонды ажырату үшін  түймесін қайта басыңыз.
 - ↳ Енді қоңырау шалушымен сөйлесе аласыз.

Дауыс күшейткішті қосу/өшіру

-  түймесін басыңыз.

Екінші қоңырау шалу



Ескертпе

- Бұл қызмет желіге байланысты. Жұмыс үшін желі провайдерінен тексеріңіз.

- 1 Қоңырау кезінде  түймесін басыңыз.
 - ↳ Бірінші қоңырау желіде тұрады.
- 2 Екінші нөмірді теріңіз.
 - ↳ Экранда көрсетілген нөмір теріледі.





Екінші қоңырауға жауап беру



Ескертпе

- Бұл қызмет желіге байланысты.

Кіріс қоңырауы туралы хабарлайтын үздіксіз дыбысты естісеңіз, келесі жолдар арқылы қоңырауға жауап бере аласыз:



- 1 Қоңырауға жауап беру үшін  және  түймелерін басыңыз.
 - ↳ Бірінші қоңырау желіде тұрады, ал сіз екінші қоңырауға қосыласыз.
- 2 Ағымдағы қоңырауды аяқтап, бірінші қоңырауға жауап беру үшін  және  түймелерін басыңыз.

Екі қоңырау арасында ауысу



Ескертпе

- Бұл қызмет желіге байланысты. Жұмыс үшін желі провайдерінен тексеріңіз.



-  және  түймелерін басыңыз.
 - ↳ Ағымдағы қоңырау желіде тұрады, ал сіз келесі қоңырауға қосыласыз.

Сыртқы қоңырау шалушылар бар конференция қоңырауын шалу



Ескертпе

- Бұл қызмет желіге және елге байланысты. Пайдалану мен қосымша төлемдерді қызмет провайдерінен тексеріңіз.

Екі қоңырауға жалғанған кезде,  түймесін, одан кейін  түймесін басыңыз.

- ↳ Екі қоңырау біріктіріледі және конференциялық қоңырау орнатылады.

5 Екі жақты және конференциялық қоңырау



Екі жақты қоңырау — бір негізгі станцияны ортақ пайдаланатын өзге телефон тұтқасына шалынатын қоңырау. Конференция қоңырауы сіз, өзге телефон тұтқасын пайдаланушы және сыртқы қоңырау шалушы арасындағы тілдесуді қамтиды.

Келесі телефон тұтқасына қоңырау шалу



Ескертпе

- Егер негізгі станцияда тек екі телефон тұтқасы тіркелген болса, қоңырауды келесі телефон тұтқасына қоңырау шалу үшін *INT түймесін басып тұрыңыз.

- 1 *INT түймесін басып тұрыңыз.
 - ↳ Көп тұтқалы нұсқаларда өзара байланысқа қолдануға болатын тұтқалар көрсетіледі, содан кейін 2-қадамға өтіңіз.
 - ↳ Екі тұтқалы нұсқаларда, екінші тұтқа шырылдағанда, 3-қадамға өтіңіз.
- 2 Телефон тұтқасын таңдап, растау үшін MENU/OK түймесін басыңыз.
 - ↳ Таңдалған телефон тұтқасы шылдырлайды.
- 3 Таңдалған телефон тұтқасындағы  түймесін басыңыз.
 - ↳ Екі жақты қоңырау орнатылды.
- 4 Ішкі байланыс қоңырауын аяқтау үшін,  түймесін басыңыз.

Қоңырау кезінде

Қоңырау кезінде бір телефон тұтқасынан екінші телефон тұтқасына ауыса аласыз:

- 1 *INT түймесін басып тұрыңыз.
 - ↳ Ағымдағы қоңырау желіде тұрады.
 - ↳ Көп тұтқалы нұсқаларда өзара байланысқа қолдануға болатын тұтқалар көрсетіледі, содан кейін 2-қадамға өтіңіз.
 - ↳ Екі тұтқалы нұсқаларда, екінші тұтқа шырылдағанда, 3-қадамға өтіңіз.
- 2 Телефон тұтқасын таңдап, растау үшін MENU/OK түймесін басыңыз.
 - ↳ Келесі тараптың қоңырауға жауап беруін күтіңіз.
- 3 Таңдалған телефон тұтқасындағы  түймесін басыңыз.
 - ↳ Екі жақты қоңырау орнатылды.



Қоңыраулар арасында ауысу

Сыртқы қоңырау мен екі жақты қоңырау арасында ауысу үшін *INT түймесін басып тұрыңыз.

Конференциялық қоңырау шалу

3 жақты конференция қоңырауы — сіздің, өзге телефон тұтқасын пайдаланушының және сыртқы қоңырау шалушының арасындағы қоңырау. Ол бір негізгі станцияны ортақ пайдаланатын екі телефон тұтқасының болуын қажет етеді.

Сыртқы қоңырау кезінде

- 1 Ішкі қоңырауды бастау үшін ***INT** түймесін басып тұрыңыз.
 - ↳ Сыртқы қоңырау желіде тұрады.
 - ↳ Көп тұтқалы нұсқаларда өзара байланысқа қолдануға болатын тұтқалар көрсетіледі, содан кейін 2-қадамға өтіңіз.
 - ↳ Екі тұтқалы нұсқаларда, екінші тұтқа шырылдағанда, 3-қадамға өтіңіз.
- 2 Телефон тұтқасын таңдап, растау үшін **MENU/OK** түймесін басыңыз.
 - ↳ Таңдалған телефон тұтқасы шылдырлайды.
- 3 Таңдалған телефон тұтқасындағы  түймесін басыңыз.
 - ↳ Екі жақты қоңырау орнатылды.
- 4 **MENU/OK** түймесін басыңыз.
 - ↳ Сіз сыртқы қоңырау мен таңдалған телефон тұтқасы арқылы орнатылған 3 жақты конференциялық қоңыраудасыз.
- 5 Конференциялық қоңырауды аяқтау үшін  түймесін басыңыз.

Ескертпе

- [Службы]> [Конференция] параметрі [Авто] мәніне орнатылған жағдайда жүріп жатқан конференциялық қоңырауға қосылу үшін  түймесін басыңыз.

Ескертпе

- Егер конференциялық қоңырау кезінде бір телефон тұтқасын қойсаңыз, екінші телефон тұтқасы сыртқы қоңырауға қосылған күйінде қалады.





Конференциялық қоңырау кезінде

- 1 Сыртқы қоңырауды желіде ұстап, ішкі қоңырауға оралу үшін ***INT** түймесін басыңыз.
 - ↳ Сыртқы қоңырау желіде тұрады.
- 2 Конференциялық қоңырауды қайта орнату үшін **MENU/OK** түймесін басыңыз.

6 Мәтін мен сандар

Телефон тұтқасы атауы, телефон кітапшасы жазбалары және өзге де мәзір элементтері үшін мәтін және сандарды енгізе аласыз.

Мәтін мен сандарды енгізу

- 1 Қажетті таңбаны енгізу үшін әріптік-сандық пернені бір немесе бірнеше рет басыңыз.
- 2 Таңбаны жою үшін **REDIAL/C** түймесін басыңыз. Барлық таңбаларды жою үшін **REDIAL/C** түймесін басып тұрыңыз. Курсорды солға және оңға жылжыту үшін,   және   түймесін басыңыз.
- 3 Бос орын қосу үшін **0** түймесін басыңыз.



Ескертпе

- Таңбалар мен сандарды басты салыстыру туралы мәліметтер алу үшін «Қосымша» тарауын қараңыз.

Үлкен әріп пен кіші әріп арасында ауысу

Әдепкі бойынша, сөйлемдегі әр сөздің бірінші әрпі үлкен әріптен басталады, ал қалғандары кіші әріппен жазылады. Үлкен және кіші әріптердің арасында ауысу үшін **#*/^** түймесін басып тұрыңыз.

7 Телефон кітапшасы

Бұл телефонда 100 жазбаға сақтайтын телефон кітапшасы бар. Телефон кітапшасына негізгі станциядан қол жеткізуге болады. Әр жазбаның атауының ұзындығы 14 таңбадан және 24 саннан тұруы мүмкін. 2 тікелей қол жеткізілетін жад жасауға болады (1 және 2 пернелері). Елге сәйкес 1 және 2-перне үшін сәйкесінше қызмет көрсетуші провайдердің дауыстық хабарлама нөмірі және ақпараттық қызмет нөмірі алдын ала орнатылады. Пернені күту режимінде басып тұрғанда сақталған нөмір автоматты түрде теріледі.



Ескертпе

- Тікелей қатынасатын жадтың қол жетімділігі елге байланысты.

Телефон кітапшасын қарау

Ескертпе

- Телефон кітапшасын бір уақытта бір телефон тұтқасынан қарай аласыз.





- 1 Телефон кітапшасының тізіміне кіру үшін   түймесін басыңыз немесе **MENU/OK** > **[Телеф. книга]** > **[Показать]** > **MENU/OK** тармағын таңдаңыз.
- 2 Бір жаңа контактіні таңдап, бар ақпаратты қараңыз.

Жазбаны іздеу



Телефон кітапшасы жазбаларын екі жолмен іздеуге болады:

- Контактілер тізімі бойымен жылжу.
- Контактінің алғашқы таңбасын енгізу.



Контактілер тізімі бойымен жылжу

- 1 Телефон кітапшасының тізіміне кіру үшін   түймесін немесе **MENU/OK** > **[Телеф. книга]** > **[Показать]** тармағын басыңыз.
- 2 Телефон кітапшасы тізімі бойымен қозғалу үшін   және  түймесін басыңыз.

Контактінің алғашқы таңбасын енгізу

- 1 Телефон кітапшасының тізіміне кіру үшін   түймесін немесе **MENU/OK** > **[Телеф. книга]** > **[Показать]** тармағын басыңыз.
- 2 Таңбаға сәйкес келетін әріптік-сандық пернені басыңыз.
↳ Осы таңбадан басталатын жазба көрсетіледі.

Телефон кітапшасынан қоңырау шалу

- 1 Телефон кітапшасының тізіміне кіру үшін   түймесін басыңыз немесе **MENU/OK** > **[Телеф. книга]** > **[Показать]** > **MENU/OK** тармағын таңдаңыз.
- 2 Телефон кітапшасынан контактіні таңдаңыз.
- 3 Қоңырау шалу үшін  түймесін басыңыз.

Қоңырау кезінде телефон кітапшасына кіру

- 1 MENU/OK түймесін басыңыз.
- 2 Нөмірді көру үшін контактіні таңдаңыз да, MENU/OK түймесін басыңыз.

Жазба қосу

Ескертпе

- Телефон кітапшасының жады толы болса, тұтқада ескертпе хабары көрсетіледі. Жаңасын қосу үшін бірнеше жазбаны жойыңыз.
- Жазба нөмірін өзгерткенде жаңа нөмір ескі нөмірді қайта жазады.

- 1 MENU/OK түймесін басыңыз.
- 2 [Телеф. книга] > [Доб. новый] тармағын таңдаңыз, растау үшін MENU/OK түймесін басыңыз.
- 3 Атауды енгізіңіз, растау үшін MENU/OK түймесін басыңыз.
- 4 Нөмірді енгізіңіз, растау үшін MENU/OK түймесін басыңыз.
↳ Жаңа жазба сақталды.

Кеңес

- Уақытша кідірту үшін #**# түймесін басып тұрыңыз.
- Қажетті таңбаны енгізу үшін әріптік-сандық пернені бір немесе бірнеше рет басыңыз.
- Таңбаны жою үшін REDIAL/C түймесін басыңыз. Курсорды солға және оңға жылжыту үшін,   және  түймесін басыңыз.

Жазбаны өңдеу

- 1 MENU/OK түймесін басыңыз.
- 2 [Телеф. книга] > [Редактир.] тармағын таңдаңыз, растау үшін MENU/OK түймесін басыңыз.
- 3 Контактін таңдап, растау үшін MENU/OK түймесін басыңыз.
- 4 Атты өңдеңіз, растау үшін MENU/OK түймесін басыңыз.
- 5 Нөмірді өзгертіп, растау үшін MENU/OK түймесін басыңыз.
↳ Жазба сақталды.

Жазбаны жою

- 1 MENU/OK түймесін басыңыз.
- 2 [Телеф. книга] > [Удалить] тармағын таңдаңыз, растау үшін MENU/OK түймесін басыңыз.
- 3 Контактін таңдап, растау үшін MENU/OK түймесін басыңыз.
↳ Тұтқада растау сұрауы көрсетіледі.
- 4 Растау үшін, MENU/OK түймесін басыңыз.
↳ Жазба жойылды.

Барлық жазбаларды жою

- 1 MENU/OK түймесін басыңыз.
- 2 [Телеф. книга] > [Удалить все] тармағын таңдап, растау үшін MENU/OK түймесін басыңыз.
↳ Тұтқада растау сұрауы көрсетіледі.
- 3 Растау үшін, MENU/OK түймесін басыңыз.
↳ Барлық жазбалар (2 тікелей қатысу жады жазбасынан басқа) жойылды.



8 Қоңыраулар журналы

Қоңыраулар журналында барлық қабылданған немесе жауап берілмеген қоңыраулар сақталады. Кіріс қоңыраулары журналында қоңырау шалушы аты мен нөмірін, қоңырау шалу уақыты мен күнін қамтиды. Бұл мүмкіндік қоңырау шалушы идентификаторы қызметін қызмет көрсетуші провайдерінде тіркеген болсаңыз, қолжетімді болады. Телефон 50 қоңырау жазбасына дейін сақтай алады. Телефон тұтқасындағы қоңырау журналы белгішесі жауап берілмеген қоңыраулар бар болса, жыпылықтап тұрады. Егер қоңырау шалушы өзі туралы ақпаратты көрсетуге рұқсат етсе, оның аты мен нөмірін көре аласыз. Қоңырау жазбалары хронологиялық реті бойынша тізімделеді, тізімнің басында ең соңғы қабылданған қоңырау көрсетіледі.

Ескертпе

- Қоңырау тізімінен тікелей кері қоңырау шалу үшін қоңырау тізіміндегі нөмір жарамды екеніне көз жеткізіңіз.

Экрандағы белгішелер қоңыраудың жауап берілмеген/қабылданған қоңырау екенін көрсетеді.

Белгішелер	Сипаттама
	Кіріс қоңырауын қоңыраулар журналынан қараған кезде белгіше қалыпты күйіне оралады.
	Бұл белгіше жаңа жауап берілмеген қоңырау бар болғанда жыпылықтап тұрады. Жауап берілмеген қоңырауды қоңыраулар журналынан қараған кезде белгіше қалыпты күйіне оралады.

Қоңырау тізімі түрі

Қоңырау журналында барлық кіріс қоңыраулардың немесе тек өткізіп алған қоңыраулардың көрсетілуін орнатуға болады.

Ескертпе

- Бұл параметр елге байланысты.

Қоңырау тізімі түрін таңдау

- 1 **MENU/OK** түймесін басыңыз.
- 2 **[Службы] > [Тип спис. выз.]** тармағын таңдаңыз, растау үшін **MENU/OK** түймесін басыңыз.
- 3 Опцияны таңдап, растау үшін **MENU/OK** түймесін басыңыз.



Қоңырау жазбаларын қарау

- 1  түймесін басыңыз.
↳ Кіріс қоңыраулары журналы көрсетіледі.
- 2 Бір жазбаны таңдап, **MENU/OK** түймесін басыңыз да, толығырақ ақпарат алу үшін **[Показать]** түймесін басыңыз.

Қоңырау жазбасын телефон кітапшасына сақтау

- 1  ▼ түймесін басыңыз.
↳ Кіріс қоңыраулары журналы көрсетіледі.
- 2 Бір жазбаны таңдап, растау үшін **MENU/OK** түймесін басыңыз.
- 3 [**Сохран. номер**] пәрменін таңдаңыз да, растау үшін **MENU/OK** түймесін басыңыз.
- 4 Атты енгізіп немесе өзгертіп, растау үшін **MENU/OK** түймесін басыңыз.
- 5 Нөмірді енгізіп немесе өзгертіп, растау үшін **MENU/OK** түймесін басыңыз.
↳ Жазба сақталды.

Қайта қоңырау шалу

- 1  ▼ түймесін басыңыз.
- 2 Тізімнен бір жазбаны таңдаңыз.
- 3 Қоңырау шалу үшін  түймесін басыңыз.

Қоңырау жазбасын жою

- 1  ▼ түймесін басыңыз.
↳ Кіріс қоңыраулары журналы көрсетіледі.
- 2 Бір жазбаны таңдап, растау үшін **MENU/OK** түймесін басыңыз.
- 3 [**Удалить**] пәрменін таңдаңыз да, растау үшін **MENU/OK** түймесін басыңыз.
↳ Тұтқада растау сұрауы көрсетіледі.
- 4 Растау үшін **MENU/OK** түймесін басыңыз.
↳ Жазба жойылды.

Барлық қоңырау жазбаларын жою

- 1  ▼ түймесін басыңыз.
↳ Кіріс қоңыраулары журналы көрсетіледі.
- 2 Опциялар мәзіріне кіру үшін **MENU/OK** түймесін басыңыз.
- 3 [**Удалить все**] пәрменін таңдаңыз да, растау үшін **MENU/OK** түймесін басыңыз.
↳ Тұтқада растау сұрауы көрсетіледі.
- 4 Растау үшін **MENU/OK** түймесін басыңыз.
↳ Барлық жазбалар жойылды.

9 Қайта теру тізімі

Қайта теру тізімінде терілген нөмірлердің тізімі сақталады. Бұл тізім сіз қоңырау шалған нөмірлерді және/немесе аттарды қамтиды. Бұл телефон 20 қайта теру жазбасына дейін сақтай алады.

Қайта теру жазбаларын қарау

REDIAL/C түймесін басыңыз.

Қайта қоңырау шалу

- 1 **REDIAL/C** түймесін басыңыз.
- 2 Бір жазбаны таңдап, **↶** түймесін басыңыз.
↳ Нөмір терілді.

Қоңырау жазбасын телефон кітапшасына сақтау

- 1 Терілген қоңыраулар тізіміне кіру үшін **REDIAL/C** түймесін басыңыз.
- 2 Бір жазбаны таңдап, растау үшін **MENU/OK** түймесін басыңыз.
- 3 **[Сохран. номер]** пәрменін таңдаңыз да, растау үшін **MENU/OK** түймесін басыңыз.
- 4 Атты енгізіп немесе өзгертіп, растау үшін **MENU/OK** түймесін басыңыз.
- 5 Нөмірді енгізіп немесе өзгертіп, растау үшін **MENU/OK** түймесін басыңыз.
↳ Жазба сақталды.

Қайта теру жазбасын жою

- 1 Терілген қоңыраулар тізіміне кіру үшін **REDIAL/C** түймесін басыңыз.
- 2 Бір жазбаны таңдап, растау үшін **MENU/OK** түймесін басыңыз.
- 3 **[Удалить]** тармағын таңдап, растау үшін **MENU/OK** түймесін басыңыз.
↳ Тұтқада растау сұрауы көрсетіледі.
- 4 Растау үшін, **MENU/OK** түймесін басыңыз.
↳ Жазба жойылды.

Барлық қайта теру жазбаларын жою

- 1 Терілген қоңыраулар тізіміне кіру үшін **REDIAL/C** түймесін басыңыз.
- 2 Опциялар мәзіріне кіру үшін **MENU/OK** түймесін басыңыз.
- 3 **[Удалить все]** пәрменін таңдаңыз да, растау үшін **MENU/OK** түймесін басыңыз.
↳ Тұтқада растау сұрауы көрсетіледі.
- 4 Растау үшін **MENU/OK** түймесін басыңыз.
↳ Барлық жазбалар жойылды.

10 Телефон параметрлері

Телефоныңызды толықтай иелену үшін параметрлерді теңшей аласыз.

Дыбыс параметрлері

Телефон тұтқасының қоңырау дыбысының деңгейін орнату

5 түрлі қоңырау дыбысы деңгейінің бірін немесе **[Выключить]** деңгейін таңдай аласыз.

- 1 **MENU/OK** түймесін басыңыз.
- 2 **[Настройки] > [Звуки] > [Громк. вызова]** тармағын таңдаңыз да, растау үшін **MENU/OK** түймесін басыңыз.
- 3 Дыбыс деңгейін таңдаңыз, растау үшін **MENU/OK** түймесін басыңыз.
↳ Параметр сақталды.

Телефон тұтқасының қоңырау дыбысын орнату

10 түрлі қоңырау дыбысының бірін таңдай аласыз.

- 1 **MENU/OK** түймесін басыңыз.
- 2 **[Настройки] > [Звуки] > [Мелод. вызова]** тармағын таңдап, растау үшін **MENU/OK** түймесін басыңыз.
- 3 Қоңырау дыбысын таңдап, растау үшін **MENU/OK** түймесін басыңыз.
↳ Параметр сақталды.

Перне дыбысы

Перне дыбысы — телефон тұтқасындағы пернені басқанда шығатын дыбыс.

- 1 **MENU/OK** түймесін басыңыз.
- 2 **[Настройки] > [Звуки] > [Звук кнопок]** тармағын таңдаңыз да, растау үшін **MENU/OK** түймесін басыңыз.
- 3 **[Включить]/[Выключить]** тармағын таңдаңыз, растау үшін **MENU/OK** түймесін басыңыз.
↳ Параметр сақталды.

Түйісу дыбысын орнату

Түйісу дыбысы — телефон тұтқасын негізгі станцияға немесе зарядтағышқа қойған кезде шығатын дыбыс.

- 1 **MENU/OK** түймесін басыңыз.
- 2 **[Настройки] > [Звуки] > [Звук базы]** тармағын таңдап, растау үшін **MENU/OK** түймесін басыңыз.
- 3 **[Включить]/[Выключить]** тармағын таңдаңыз, растау үшін **MENU/OK** түймесін басыңыз.
↳ Параметр сақталды.

Батарея дыбыс орнату

Батарея дыбысы — батарея қуаты төмендегенде және қайта зарядтау қажет болғанда шығатын дыбыс.

- 1 **MENU/OK** түймесін басыңыз.
- 2 **[Настройки] > [Звуки] > [Звук аккумулят.]** тармағын таңдап, растау үшін **MENU/OK** түймесін басыңыз.
- 3 **[Включить]/[Выключить]** тармағын таңдаңыз, растау үшін **MENU/OK** түймесін басыңыз.
↳ Параметр сақталды.

Телефон тұтқасына атау тағайындау

Телефон тұтқасының атауы 12 таңбадан аспауы тиіс. Ол күту режимінде тұтқа экранында көрсетіледі.

- 1 **MENU/OK** түймесін басыңыз.
- 2 **[Настройки] > [Имя телефона]** тармағын таңдаңыз, растау үшін **MENU/OK** түймесін басыңыз.
- 3 Атау енгізіңіз немесе өзгертіңіз. Таңбаны өшіру үшін **REDIAL/C** түймесін басыңыз.
- 4 Растау үшін, **MENU/OK** түймесін басыңыз.
↳ Параметр сақталды.

Күн мен уақытты орнату

Толығырақ ақпарат алу үшін «Жұмысты бастау» бөлімінің «Күн мен уақытты орнату» тарауын қараныз.

Дисплей тілін орнату

Ескертпе

- Бұл мүмкіндік тек бірнеше тілге қолдау көрсететін үлгілерде ғана бар.
- Қолжетімді тілдер мемлекетке байланысты әр түрлі болады.

- 1 **MENU/OK** түймесін басыңыз.
- 2 **[Настройки] > [Язык]** тармағын таңдаңыз, растау үшін **MENU/OK** түймесін басыңыз.
- 3 Тілді таңдап, растау үшін **MENU/OK** түймесін басыңыз.
↳ Параметр сақталды.

ECO+ режимі

ECO+ режимі белсендірілгенде күту режимінде тұтқаның және негізгі станцияның сәуленуін азайтады.

- 1 **MENU/OK** түймесін басыңыз.
- 2 **[Настройки] > [Режим ECO+]** тармағын таңдаңыз да, растау үшін **MENU/OK** түймесін басыңыз.
- 3 **[Включить]/[Выключить]** тармағын таңдаңыз, растау үшін **MENU/OK** түймесін басыңыз.
↳ Параметр сақталды.
↳ **ECO+** күту режимінде біраз уақыттан кейін көрсетіледі.

Ескертпе

- **ECO+** мүмкіндігі дұрыс жұмыс істеу үшін негізгі станцияда тіркелген барлық тұтқалар <Үлгі нөмірі> екеніне көз жеткізіңіз.
- **ECO+** белсендірілгенде күту уақыты азаяды. Бұл **ECO+** режимінде негізгі станция күту режимінде болғанда ешбір сигналдарды тасымалдай алмайтындығына байланысты; сондықтан тұтқаның кіріс қоңырауларын немесе негізгі станциядан келген басқа сұрауларды анықтау үшін негізгі станция сигналдарын жиі «тыңдауы» қажет болады. Сондай-ақ, қоңырау орнатылымы, қоңырау журналы, пейджинг және телефон кітапшасын шолу секілді мүмкіндіктерге қол жеткізу үшін кететін тұтқаның уақыты да азайтылады. Қуат таусылғанда немесе ауқымнан тыс жерге өткенде тұтқа байланыстың жоғалғаны туралы ескертпейді.



11 Телефонға авто жауап беру аппараты

Ескертпе

- Тек M565 үшін қолданылады.

Телефонда қосылған кезде жауап берілмеген қоңырауларды жазатын телефонға авто жауап беру аппараты бар. Авто жауап беру аппаратына қашықтан қол жеткізуге болады және тұтқадағы авто жауап беру аппаратының мәзірі арқылы параметрлерді өзгертуге болады.

Авто жауап беру аппаратын қосу немесе өшіру

- 1  /  немесе **MENU/OK** > **[Автоответчик]** түймесін басыңыз.
- 2 **[Вкл./выкл.]** > **[Включить]/[Выключить]** тармағын таңдап, растау үшін **MENU/OK** түймесін басыңыз.
- 3 Авто жауап беру аппараты қосылып тұрғанда **[Отв. и запись]/ [Без записи]** тармағын таңдаңыз, одан кейін растау үшін **MENU/OK** түймесін басыңыз.
↳ Параметр сақталды.

Ескертпе

- **[Отв. и запись]** белгішесі тек жауап берілетін қоңырауларды, жазылатын хабарларды білдіреді. **[Без записи]** белгішесі тек жауап берілетін қоңырауларды, жазылмайтын хабарларды білдіреді.



↳ Параметр сақталды.

Авто жауап беру аппаратының тілін орнату

Ескертпе

- Бұл мүмкіндік тек бірнеше тілге қолдау көрсететін үлгілерде ғана бар.

Авто жауап беру аппаратының тілі — хабарландырулар тілі.



- 1  /  немесе **MENU/OK** > **[Автоответчик]** түймесін басыңыз.
- 2 **[Яз. гол. сооб.]** пәрменін таңдаңыз да, растау үшін **MENU/OK** түймесін басыңыз.
- 3 Тілді таңдап, растау үшін **MENU/OK** түймесін басыңыз.
↳ Параметр сақталды.

Хабарландырулар

Хабарландыру — авто жауап беру аппараты қоңырауды көтерген кезде қоңырау шалушы еститін хабар. Авто жауап беру аппаратына 2 алдын ала жазылған хабарландыру бар: **[Отв. и запись]** және **[Без записи]**.

Хабарландыруды жазу



Жазуға болатын хабарландырудың максималды ұзақтығы — 3 минут. Жаңадан жазылған хабарландыру автоматты түрде ескісін ауыстырады.

- 1  /  немесе **MENU/OK** > **[Автоответчик]** түймесін басыңыз.
- 2 **[Приветствие]** пәрменін таңдаңыз да, растау үшін **MENU/OK** түймесін басыңыз.
- 3 **[Без записи]** немесе **[Отв. и запись]** тармағын таңдаңыз да, растау үшін **MENU/OK** түймесін басыңыз.
- 4 **[Запись]** пәрменін таңдаңыз да, растау үшін **MENU/OK** түймесін басыңыз.
- 5 Дыбыстан кейін микрофонға жақындап жазбаны бастаңыз.
- 6 Жазбаны тоқтату үшін **MENU/OK** түймесін басыңыз немесе жазба 3 минуттан кейін тоқтайды.
↳ Тұтқадағы жаңадан жазылған хабарландыруды тыңдауға болады.

Ескертпе

- Хабарландыруды жазу кезінде микрофонға жақын сөйлегеніңізді тексеріңіз.



Хабарландыруды тыңдаңыз

- 1  /  немесе **MENU/OK** > **[Автоответчик]** түймесін басыңыз.
- 2 **[Приветствие]** тармағын таңдап, растау үшін **MENU/OK** түймесін басыңыз.
- 3 **[Без записи]** немесе **[Отв. и запись]** тармағын таңдаңыз да, растау үшін **MENU/OK** түймесін басыңыз.
- 4 **[Воспр.]** пәрменін таңдаңыз да, растау үшін **MENU/OK** түймесін басыңыз.
↳ Ағымдағы хабарландыруды тыңдауға болады.

Ескертпе

- Кіріс қоңырауды алу кезінде хабарландыруды енді тыңдай алмайсыз.

Әдепкі хабарландыруды қалпына келтіру

- 1  /  немесе **MENU/OK** > **[Автоответчик]** түймесін басыңыз.
- 2 **[Приветствие]** пәрменін таңдаңыз да, растау үшін **MENU/OK** түймесін басыңыз.
- 3 **[Отв. и запись]** немесе **[Без записи]** тармағын таңдаңыз да, растау үшін **MENU/OK** түймесін басыңыз.
- 4 **[Исп. по умолч.]** пәрменін таңдаңыз да, растау үшін **MENU/OK** түймесін басыңыз.
↳ Тұтқада растау сұрауы көрсетіледі.
- 5 Растау үшін **MENU/OK** түймесін басыңыз.
↳ Әдепкі хабарландыру қалпына келтіріледі.

Кіріс хабарлар





Әрбір хабардың ұзақтығы 3 минутқа дейін болуы мүмкін. Жаңа хабарларды алғанда авто жауап беру аппаратында және тұтқада жаңа хабар көрсеткіші жыпылықтайды.

Ескертпе

- Егер қоңырау шалушы хабар қалдырған кезде телефон алынса, жазба тоқтатылып, қоңырау шалушымен тікелей сөйлесуге болады.
- Егер жад толық болса, авто жауап беру аппараты **[Без записи]** күйіне автоматты түрде қосылады. Жаңаларын алу үшін ескі хабарларды жойыңыз.

Кіріс хабарларды тыңдау



Кіріс хабарларды жазылған ретте тыңдауға болады.

- Егер жаңа хабарлар болса, тыңдау үшін  /  түймесін басыңыз. Егер жаңа хабар болмаса, ескі хабарларды тыңдау үшін  /  түймесін, одан кейін **MENU/OK** түймесін басыңыз.
- **MENU/OK > [Автоответчик] > [Воспр.]** түймесін басыңыз да, растау үшін **MENU/OK** түймесін басыңыз.
 - ↳ Жаңа хабарлар ойнатыла басталады. Егер жаңа хабар болмаса, ескі хабарлар ойнатыла бастайды.
- Тыңдауды тоқтату үшін **REDIAL/C** түймесін басыңыз.
- Опциялар мәзіріне кіру үшін **MENU/OK** түймесін басыңыз.
- Дыбыс деңгейін арттыру/азайту үшін  **▲ / 🔇 ▼** түймесін басыңыз.

Кіріс хабарды жою

- 1 Хабарды тыңдаған кезде опциялар мәзірін енгізу үшін **MENU/OK** түймесін басыңыз.
- 2 **[Удалить]** пәрменін таңдаңыз да, растау үшін **MENU/OK** түймесін басыңыз.
 - ↳ Ағымдағы хабар жойылады.

Барлық ескі кіріс хабарларын жою



- 1  /  немесе **MENU/OK > [Автоответчик]** түймесін басыңыз.
- 2 **[Удалить все]** пәрменін таңдаңыз да, растау үшін **MENU/OK** түймесін басыңыз.
 - ↳ Тұтқада растау сұрауы көрсетіледі.
- 3 Растау үшін **MENU/OK** түймесін басыңыз.
 - ↳ Барлық ескі хабарлар тұрақты түрде жойылады.

Ескертпе

- Тек оқылған хабарларды жоюға болады. Жойылған хабарларды қалпына келтіруге болмайды.

Қоңырау кідірісін орнату

Авто жауап беру аппараты қоңырауды алмас бұрын телефон қоңырауларының санын орнатуға болады.

- 1  /  немесе **MENU/OK > [Автоответчик]** түймесін басыңыз.
- 2 **[Задер. звонок]** пәрменін таңдаңыз да, растау үшін **MENU/OK** түймесін басыңыз.
- 3 Жаңа параметрді таңдаңыз, растау үшін **MENU/OK** түймесін басыңыз.
 - ↳ Параметр сақталды.

Ескертпе

- Авто жауап беру аппараты осы мүмкіндік қолданылмас бұрын қосылғанын тексеріңіз.

Кеңес

- Авто жауап беру аппаратына қашықтан қол жеткізу кезінде қоңырау кідірісін **[Экономия]** режиміне орнату ұсынылады. Бұл хабарларды басқаруды өте тиімді жол болып табылады. Жаңа хабарлар болған кезде авто жауап беру аппараты 3 қоңыраудан кейін қоңырауды қабылдайды; хабарлар болмаған кезде 5 қоңыраудан кейін қоңырауды қабылдайды.

Қашықтан қатынас



Үй сыртында болған кезде авто жауап беру аппаратын басқаруға болады. Сенсорлық телефонмен қарапайым қоңырау жасап, 4 сандық PIN кодты енгізіңіз.

Ескертпе



- Қашықтан қол жеткізу PIN коды жүйенің PIN кодымен бірдей. Әдепкі PIN коды: 0000.

Қашықтан қол жеткізуді белсендіру/тоқтату

Авто жауап беру аппаратына қашықтан қол жеткізу мүмкіндігін беруге немесе құлыптауға болады.

- 1  /  немесе **MENU/OK** > **[Автоответчик]** түймесін басыңыз.
- 2 **[Удал. доступ]** тармағын таңдап, растау үшін **MENU/OK** түймесін басыңыз.
- 3 **[Включить]/[Выключить]** тармағын таңдаңыз, растау үшін **MENU/OK** түймесін басыңыз.
↳ Параметр сақталды.

PIN кодын өзгерту

- 1  /  немесе **MENU/OK** > **[Автоответчик]** түймесін басыңыз.
- 2 **[Удал. доступ]** > **[Сменить PIN]** тармағын таңдаңыз, растау үшін **MENU/OK** түймесін басыңыз.
- 3 Ескі PIN кодын енгізіп, растау үшін **MENU/OK** түймесін басыңыз.
- 4 Жаңа PIN кодын енгізіп, растау үшін **MENU/OK** түймесін басыңыз.
- 5 Жаңа PIN кодын қайта енгізіп, растау үшін **MENU/OK** түймесін басыңыз.
↳ Параметр сақталды.

Авто жауап беру аппаратына қашықтан қол жеткізу

- 1 Сенсорлық телефон арқылы үй нөміріне қоңырау шалуға болады.
- 2 Хабарландыруды естіген кезде # таңбасын енгізіңіз.
- 3 PIN кодын енгізіңіз.
↳ Енді авто жауап беру аппаратына қол жеткізуге болады және жаңа хабарларды тыңдауға болады.

Ескертпе

- Телефонды көтермес бұрын дұрыс PIN кодын енгізуге 2 мүмкіндік бар.

- 4 Функцияны орындау үшін пернені басыңыз. Қолжетімді функцияларды көру үшін Қашықтан қол жеткізу пәрмендерінің тізімін көріңіз.

Ескертпе

- Хабар болмаған кезде, 8 секундта еш перне басылмаған жағдайда телефон автоматты түрде қоңырауды көтереді.

Қашықтан қол жеткізу пәрмендері

Перне	Функция
1	Алдыңғы хабарды тыңдау.
2	Хабарларды тыңдау.
3	Келесі хабарға өту.
6	Ағымдағы хабарды жою.
7	Автожауапбергішті қосу (хабарларды тыңдағанда қолдану мүмкін емес).
8	Хабарды тыңдауды тоқтату.
9	Авто жауап беру аппаратын өшіру. (хабарларды тыңдаған кезде қол жетімді болмайды).

12 Құпиялылық режимі

Шығасын және кіресін қоңырауларды құрсаулау үшін құпиялылық режимі мәзіріне кіруіңізге болады.

Қоңырауға тыйым салу (шығыс қоңырауларын блоктау)

Белгілі бір сандардан басталатын қоңырауларға тыйым салу арқылы шетелдік қоңыраулар немесе қажетсіз шұғыл байланыс желілері сияқты нөмірлерге шығыс қоңырауларды блоктауға болады. Әр нөмірлер жинағы үшін ең көбі 4 саны бар 2 нөмірлер жинағын жасауға болады. Осы 2 нөмірлер жинағының біреуінен басталатын нөмірге қоңырау шалғанда шығыс қоңырауға тыйым салынады.

Шығыс қоңырауларды блоктау режимін қосу/ажырату

- 1 **MENU/OK** түймесін басыңыз.
- 2 **[Конфид. режим]** пәрменін таңдаңыз да, растау үшін **MENU/OK** түймесін басыңыз.
- 3 Құпиялылық режимінің PIN/құпия кодын енгізіңіз. Әдепкі PIN/құпия коды: 0000. Одан кейін растау үшін **MENU/OK** түймесін басыңыз.
- 4 **[Запрет вызова] > [Реж.блокировки] > [Включить]/[Выключить]** тармағын таңдаңыз, содан соң растау үшін **MENU/OK** түймесін басыңыз.
↳ Параметр сақталды.

Шығыс қоңырауларды блоктау тізіміне жаңа нөмірлер қосу

- 1 **MENU/OK** түймесін басыңыз.
- 2 **[Конфид. режим]** пәрменін таңдаңыз да, растау үшін **MENU/OK** түймесін басыңыз.
- 3 Құпиялылық режимінің PIN/құпия кодын енгізіңіз. Әдепкі PIN: 0000. Одан кейін растау үшін **MENU/OK** түймесін басыңыз.
- 4 **[Запрет вызова] > [Блокир. номера]** тармағын таңдаңыз, растау үшін **MENU/OK** түймесін басыңыз.
- 5 Тізімнен нөмірді таңдаңыз, содан кейін растау үшін **MENU/OK** түймесін басыңыз.
- 6 Нөмірді өңдеңіз, растау үшін **MENU/OK** түймесін басыңыз.
↳ Параметр сақталды.

Кіріс қоңырауларды блоктау

Белгілі бір қалаусыз нөмірлерден кіріс қоңырауларды блоктау үшін нөмірлерді қара тізімге орналастыруға болады. Әр нөмірлер жинағы үшін ең көбі 24 цифр бар 4 нөмірлер жинағын жасауға болады. Осы 4 нөмір жинағының біреуінен кіріс қоңырау бар болса, қоңырау дыбысы өшеді.

Мысалы:

Құлыптау нөмірі = 0123

Кіріс қоңырау нөмірі = 0123456789

Қоңырау құлыпталады.

Құлыптау нөмірі = 23456789

Кіріс қоңырау нөмірі = 03123456789

Қоңырау құлыпталмайды.



Ескертпе

- Бұл мүмкіндікті пайдаланбас бұрын қоңырау шалушы идентификаторы қызметіне жазылғаныңызға көз жеткізіңіз.
- Контакттің нөмірі қара тізімде сақталған жазбаға сәйкес болса, контакттің аты телефон кітапшасында көрсетілмейді.

Қара тізімді іске қосу/ажырату

- 1 MENU/OK түймесін басыңыз.
- 2 [Конфид. режим] пәрменін таңдаңыз да, растау үшін MENU/OK түймесін басыңыз.
- 3 Құпиялылық режимінің PIN/құпия кодын енгізіңіз. Әдепкі PIN: 0000. Одан кейін растау үшін MENU/OK түймесін басыңыз.
- 4 [Блокир. вызова] > [Блокировка] > [Включить]/[Выключить] тармағын таңдаңыз, содан соң растау үшін MENU/OK түймесін басыңыз.
↳ Параметр сақталды.

Қара тізімге нөмірлер қосу

- 1 MENU/OK түймесін басыңыз.
- 2 [Конфид. режим] пәрменін таңдаңыз да, растау үшін MENU/OK түймесін басыңыз.
- 3 Құпиялылық режимінің PIN/құпия кодын енгізіңіз. Әдепкі PIN: 0000. Одан кейін растау үшін MENU/OK түймесін басыңыз.
- 4 [Блокир. вызова] > [Номер блокир.] тармағын таңдаңыз, растау үшін MENU/OK түймесін басыңыз.
- 5 Нөмірді енгізіңіз, растау үшін MENU/OK түймесін басыңыз.
↳ Параметр сақталды.

Құпиялылық режимінің PIN/құпия кодын өзгерту

- 1 MENU/OK түймесін басыңыз.
- 2 [Конфид. режим] пәрменін таңдаңыз да, растау үшін MENU/OK түймесін басыңыз.
- 3 Ескі PIN кодын/құпия кодын енгізіңіз. Әдепкі PIN: 0000. Одан кейін растау үшін MENU/OK түймесін басыңыз.
- 4 [Сменить PIN] пәрменін таңдаңыз да, растау үшін MENU/OK түймесін басыңыз.
- 5 Жаңа PIN/құпия кодын енгізіп, растау үшін MENU/OK түймесін басыңыз.
- 6 Жаңа PIN/құпия кодын қайта енгізіп, растау үшін MENU/OK түймесін басыңыз.
↳ Параметр сақталды.

13 Қызметтер

Телефонда қоңырауларды пайдалануды және басқаруды жеңілдететін бірнеше мүмкіндіктер бар.

Қоңырау тізімі түрі

Қоңырау журналында барлық кіріс қоңыраулардың немесе тек өткізіп алған қоңыраулардың көрсетілуін орнатуға болады.

Ескертпе

- Бұл параметр елге байланысты.

Қоңырау тізімі түрін таңдау

- 1 MENU/OK түймесін басыңыз.
- 2 [Службы] > [Тип спис. выз.] тармағын таңдаңыз да, растау үшін MENU/OK түймесін басыңыз.
- 3 Опцияны таңдап, растау үшін MENU/OK түймесін басыңыз.

Автоконференция

Басқа бір тұтқамен сыртқы қоңырауға қосылу үшін  түймесін басыңыз.

Ескертпе

- Бұл мүмкіндік тек көп тұтқалы нұсқалар үшін қол жетімді.

Автоконференцияны қосу/ажырату

- 1 MENU/OK түймесін басыңыз.
- 2 [Службы] > [Конференция] тармағын таңдаңыз, растау үшін MENU/OK түймесін басыңыз.
- 3 [Авто]/[Выключить] тармағын таңдаңыз, растау үшін MENU/OK түймесін басыңыз.
↳ Параметр сақталды.

Қоңырау шалушы идентификаторы/ҚЖИ

Кіріс қоңыраулары кезінде қоңырау шалушы туралы ақпарат алатын және қарайтын етіп телефон тұтқасын орнатыңыз.

Қоңырау шалушы дисплейі туралы ақпаратты қосу/ажырату

- 1 MENU/OK түймесін басыңыз.
- 2 [Службы] > [Caller ID/АОН] тармағын таңдаңыз, растау үшін MENU/OK түймесін басыңыз.
- 3 [Авто] / [АОН вкл.] / [АОН выкл.] тармағын таңдаңыз, растау үшін MENU/OK түймесін басыңыз.
↳ Параметр сақталды.

Қоңырау шалушы нөмірі ұзындығын орнату

- 1 MENU/OK түймесін басыңыз.
- 2 [Службы] > [Caller ID/АОН] > [Колич. цифр] тармағын таңдап, растау үшін MENU/OK түймесін басыңыз.
- 3 Жаңа параметрді таңдаңыз, растау үшін MENU/OK түймесін басыңыз.
↳ Параметр сақталды.

Автопрефикс

Бұл мүмкіндік нөмір терілімес бұрын шығыс қоңырауын тексереді және пішімдейді. Префикс нөмірі мәзірде орнатылған анықтау нөмірін ауыстыруы мүмкін. Мысалы, 604 санын анықтау нөмірі ретінде, ал 1250 санын префикс ретінде орнаттыңыз. 6043338888 секілді нөмірді терсеңіз, теру кезінде телефоныңыз оны автоматты түрде 12503338888 санына өзгертеді.

Ескертпе

- Анықтау нөмірінің максималды ұзындығы: 5 сан. Автопрефикс нөмірінің максималды ұзындығы: 10 сан.
- Бұл параметр елге байланысты.

Автопрефикс орнату

- 1 MENU/OK түймесін басыңыз.
- 2 [Службы] > [Автопрефикс] тармағын таңдаңыз, растау үшін MENU/OK түймесін басыңыз.
- 3 Анықтау нөмірін енгізіңіз, растау үшін MENU/OK түймесін басыңыз.
- 4 Префикс нөмірін енгізіңіз, растау үшін MENU/OK түймесін басыңыз.
↳ Параметр сақталды.

Ескертпе

- Уақытша кідірту енгізу үшін #** түймесін басып тұрыңыз.
- Егер префикс нөмірі орнатылған болса және анықтау нөмірі бос қалдырылған болса, префикс нөмірі барлық шығыс нөмірлеріне қосылады.
- Бұл мүмкіндік терілген нөмір * және # таңбаларынан басталса, қолжетімсіз болады.

Қайта қоңырау шалу ұзақтығын таңдау

Екінші қоңырауға жауап бермес бұрын қайта қоңырау шалу уақыты алдын ала орнатылғанына көз жеткізіңіз. Қалыпты жағдайда телефон үшін қайта қоңырау шалу ұзақтығы алдын ала орнатылады. 3 опцияның бірін таңдай аласыз: [Короткая], [Средняя] және [Длинная]. Қолжетімді опциялар саны елге байланысты әр түрлі болады. Толық ақпарат алу үшін қызмет көрсетуші провайдерге хабарласыңыз.

- 1 MENU/OK түймесін басыңыз.
- 2 [Службы] > [Пауза 2го выз.] тармағын таңдаңыз, растау үшін MENU/OK түймесін басыңыз.
- 3 Опцияны таңдап, растау үшін MENU/OK түймесін басыңыз.
↳ Параметр сақталды.

Теру режимі

Ескертпе

- Бұл мүмкіндік тек тоңдық және пульстік терудің екеуін де қолдайтын үлгілерге қатысты.

Теру режимі — мемлекетіңізде қолданылатын телефон сигналы. Телефон үндестік (DTMF) және импульстік (айналмалы) теруге қолдау көрсетеді. Толық ақпарат алу үшін қызмет көрсетуші провайдеріне хабарласыңыз.

Теру режимін орнату

- 1 MENU/OK түймесін басыңыз.
- 2 [Службы] > [Режим набора] тармағын таңдап, растау үшін MENU/OK түймесін басыңыз.
- 3 Теру режимін таңдаңыз, растау үшін MENU/OK түймесін басыңыз.
↳ Параметр сақталды.

Ескертпе

- Егер телефон импульстік теру режимінде болса, қоңырау кезінде уақытша үндестік режимге ауысу үшін *111 түймесін басыңыз. Бұл қоңырау үшін енгізілген сандар дыбыс сигналдары ретінде жіберіледі.

Автосағат

Ескертпе

- Бұл қызмет желіге байланысты.
- Бұл мүмкіндікті пайдаланбас бұрын қоңырау шалушы идентификаторы қызметіне жазылғаныңызға көз жеткізіңіз.

Бұл қызмет телефоныңыздағы күн мен уақытты автоматты түрде жалпы қолданыстағы телефондық желімен (PSTN) үндестіреді. Үндестірілетін күн үшін ағымдағы жыл орнатылғанына көз жеткізіңіз.

- 1 MENU/OK түймесін басыңыз.
- 2 [Службы] > [Авточасы] тармағын таңдаңыз, растау үшін MENU/OK түймесін басыңыз.
- 3 [Включить]/[Выключить] тармағын таңдаңыз. MENU/OK түймесін басыңыз.
↳ Параметр сақталды.

Қосымша телефон тұтқаларын тіркеу

Негізгі станцияға қосымша тұтқалар тіркеуге болады. Негізгі станция 4 телефон тұтқасына дейін тіркей алады.

- 1 Тұтқаңызды былайша тіркеуге болады:
 - Егер тұтқа [Незарегистр.] күйінде болса, MENU/OK түймесін басыңыз.
 - Егер тұтқа [Поиск...] және [Недоступен] күйінде болса, MENU/OK > [Службы] > [Регистр.] > MENU/OK тармағын басыңыз.
- 2 Негізгі станциядағы ● түймесін 10 секунд бойы басып тұрыңыз.
- 3 Жүйе PIN кодын енгізіңіз. Түзетулер енгізу үшін REDIAL/C түймесін басыңыз. Одан кейін PIN кодын растау үшін MENU/OK түймесін басыңыз.
↳ Тіркеу 2 минуттан аз уақыт ішінде аяқталады. Орталық автоматты түрде телефон тұтқасына нөмір тағайындайды.

Ескертпе

- PIN коды дұрыс емес болса немесе белгілі бір кезең ішінде негіз табылмаса, телефон тұтқасында ескерту хабары пайда болады.
- Егер тіркеу орындалмаса, қуат адаптерін негіз станциясынан ажыратып, қайтадан қосыңыз. 15 секунд күтіңіз, одан кейін тіркеу процедурасын қайталаңыз.
- Әдепкі PIN коды: 0000. Ешбір өзгеріс енгізуге болмайды.

жеткізу пернелерінің ақпаратын қоспағанда) қалпына келтіріледі.

Телефон тұтқаларын тіркеуден шығару

- 1 **MENU/OK** түймесін басыңыз.
- 2 **[Службы] > [Отм. регистр.]** тармағын таңдаңыз, растау үшін **MENU/OK** түймесін басыңыз.
- 3 Жүйе PIN кодын енгізіңіз. (Әдепкі PIN коды: 0000). Нөмірді жою үшін **REDIAL/C** түймесін басыңыз.
- 4 Тіркеу қажет емес телефон тұтқасын таңдаңыз.
- 5 Растау үшін **MENU/OK** түймесін басыңыз.
↳ Телефон тұтқасы тіркелмеген.



Кеңес

- Тұтқаның нөмірі күту режимінде тұтқа атауының қасында көрсетіледі.



Ескертпе

- Телефон тұтқасын өзін тіркеуден шығара алмайды.

Бастапқы параметрлерді қалпына келтіру

Телефон параметрлері үшін зауыттық параметрлерді қайтаруға болады.

- 1 **MENU/OK** түймесін басыңыз.
- 2 **[Службы] > [Сброс]** тармағын таңдаңыз, растау үшін **MENU/OK** түймесін басыңыз.
↳ Тұтқада растау сұрауы көрсетіледі.
- 3 Растау үшін, **MENU/OK** түймесін басыңыз.
↳ Барлық параметрлер (телефон кітапшасынан және тікелей қол

14 Техникалық мәліметтер

Жалпы техникалық сипаттамалары мен мүмкіндіктері

- Сөйлесу уақыты: 16 сағат
- Күту уақыты: 250 сағат
- Ішкі ауқымы: 50 метр
- Сыртқы ауқымы: 300 метр
- 100 жазбасы бар телефон кітапшасы
- 20 жазба бар қайта теру тізімі
- 50 жазба бар қоңыраулар журналы
- 30 минут жазу уақыты бар авто жауап беру аппараты
- Қолдау көрсетілген қоңырау шалушы идентификаторы: FSK, DTMF

Батарея

- Philips: 2 x AAA Ni-MH 1,2 В 500 мА/сағ қайта зарядталатын батареясы

Қуат адаптері

Негіз және зарядтағыш

- Тенрао: S003GV0600050, кіріс: 100-240 В~, 50/60 Гц 150 мА, шығыс: 6 В тұрақты ток 500 мА

РЖ шығыс қуаты

- < 24 дБм

Жиілік жолағы

- 1880 МГц ~ 1900 МГц

Қуатты тұтыну

- Күту режимінде қуатты тұтыну: шамамен 0,7 Вт (M560), 0,75 Вт (M565)

Салмағы және көлемі

- Тұтқа: 132 грамм
213 x 50 x 44 мм (Б x Е x Қ)
- Негіз: 86 грамм
35 x 215 x 50 мм (Б x Е x Қ)
- Зарядтағыш: 72 грамм
35 x 215 x 50 мм (Б x Е x Қ)

15 Ескерту

Сәйкестік туралы декларация

Осы құжат арқылы Gibson Innovations компаниясы бұл өнімнің 2014/53/EU директивасының негізгі талаптары мен басқа да тиісті ережелеріне сәйкес келетінін мәлімдейді. Сәйкестік туралы декларацияны www.p4c.philips.com сайтынан табуға болады.

GAP сәйкестік стандартын пайдалану

GAP стандарты барлық DECT™ GAP телефон тұтқалары мен негізгі станциялар барлық минималды пайдалану стандарттарына сай келетіндігіне кепілдік береді. Телефон тұтқасы мен негізгі станция GAP стандартымен үйлесімді, бұл келесі қызметтерге кепілдік беріледі дегенді білдіреді: телефон тұтқасын тіркеу, желіні алу, қоңырау шалу және қоңырау қабылдау. Егер оны жасалуы өзге құрылғылармен қолдансаңыз, қосымша мүмкіндіктер қолжетімді болмауы мүмкін. Бұл телефон тұтқасын GAP стандартымен үйлесімді, жасалуы өзге болып келетін негізгі станцияда тіркеп, пайдалану үшін, алдымен, жеткізуші нұсқаулығындағы әрекеттерді орындаңыз, одан кейін осы нұсқаулықтың телефонды тіркеуге арналған бөлімінде сипатталған әрекеттерді орындаңыз. Жасалуы өзге телефон тұтқасын негізгі станцияда тіркеу үшін негізгі станцияны тіркеу режиміне қойып, телефон тұтқасын жеткізуші нұсқаулығындағы әрекеттерді орындаңыз.

Электр магнитті өріспен (ЭМӨ) үйлесімділігі

Бұл өнім электромагниттік өрістерге қатысты барлық қолданыстағы стандарттар мен ережелерге сәйкес келеді.

Ескірген бұйымдарды және батареяны жою



Бұл өнім қайта өңдеп, қайта пайдалануға болатын жоғары сапалы материалдар мен бөлшектерден жасалған.



Өнімдегі бұл таңба өнімнің 2012/19/EU еуропалық директивасы арқылы қамтылатынын білдіреді.



Өнімдегі бұл таңба өнімде 2013/56/EU еуропалық директивасына сай келетін, қалыпты тұрмыстық қоқыспен бірге тастауға болмайтын батареялар бар екенін білдіреді. Электр және электрондық бұйымдар мен батареяларға арналған жергілікті жеке жинау жүйесінің ережелерімен танысыңыз. Жергілікті ережелерді орындаңыз және бұйымдар мен батареяларды қалыпты тұрмыстық қалдықтармен бірге тастамаңыз. Ескі бұйымдар мен батареяларды қоқысқа дұрыс тастау қоршаған ортаға және адам денсаулығына зиянды әсерлер тигізбеуге көмектеседі.

Лақтыруға болатын батареяларды тастау Лақтыруға болатын батареяларды тастау үшін, «Жіі қойылатын сұрақтар» бөлімін қараңыз.



Өнімге жапсырылған бұл логотип тиісті ұлттық қалпына келтіру және қайта өңдеу жүйесіне қаржылай үлес төленгенін білдіреді.

Айналаны қорғау мәселелер ақпараты

Барлық қажетсіз орамдар алынып тасталған. Біз орамды үш материалға оңай ажыратылатын етіп жасауға тырыстық: картон (қорап), көбік полистирол (буфер) және полиэтилен (дорбалар, қорғағыш көбік орауышы.)

Жүйе мамандандырылған компания тарапынан бөлшектенген жағдайда қайта өңдеп, қайта пайдалануға болатын материалдардан тұрады. Орауыш материалдар, ресурсі біткен батареялар мен ескірген жабдықты тастауға қатысты жергілікті ережелерді ұстаныңыз.

16 Жиі қойылатын сұрақтар

Экранда сигнал жолағы жоқ.

- Тұтқа ауқымнан тыс жерде тұр. Оны негізгі станцияға жақындатыңыз.
- Тұтқада [Незарегистр.] көрсетілсе, тұтқаны тіркеңіз.



Кеңес

- Толық ақпарат алу үшін «Қосымша телефон тұтқаларын тіркеу» бөлімінің «Қызметтер» тарауын қараңыз.

Негізгі станциямен қосымша тұтқалар жұпталмаса (тіркелмесе) не істеймін?

Негіз жады толы. Қолданылмайтын тұтқаларды тіркеуден шығарып, әрекетті қайталаңыз.



Кеңес

- Толық ақпарат алу үшін «Қосымша телефон тұтқаларын тіркеуден шығару» бөлімінің «Қызметтер» тарауын қараңыз.

Leviulatus on väike. Kuidas seda parandada?

Ulatas sõltub keskkonnateguritest, näiteks elektriseadmetest või seintest seadmete vahel.

- Liigutage telefonialus teise nurka/tuppa.
- Liigutage telefonialus eemale teistest lähedalasuvatest elektriseadmetest, mis võivad leviulatust mõjutada (ruuterid, telerid, raadiod jne).
- Ärge paigutage telefonialust metallist lauale või tööpinna.

Телефон тұтқасы іздеу немесе қолжетімсіз күйінде, қандай әрекет орындауым қажет?

- Негізгі станцияның ток көзіне қосылып тұрғанына көз жеткізіңіз.
- Тұтқаны негізгі станцияға жақынырақ жылжытыңыз.
- Тұтқаны негізгі станцияда тіркеңіз.

Қош келдіңіз экранында қате ел таңдалды, мен не істеймін?

Телефон параметрлері үшін зауыттық әдепкі параметрлерге (ақылдасу 'Әдепкі параметрлерді қалпына келтіру' бет 34) қалпына келтіріңіз.

Өзім оқи алмайтын қажет емес тілді орнаттым, қандай әрекетті орындауым қажет?

- 1 Күту экранына қайту үшін түймесін басыңыз.
- 2 Негізгі мәзір экранына қатысу үшін **MENU/OK** түймесін басыңыз.
- 3 Экранда төмендегі мәтіндердің біреуі көрсетіледі:

Настройки > Язык

Phone setup > Тіл

Налаштув. тел. > Мова

Tel. nustat. > Kalba

Telef. seadis. > Keel

Tälr. iestat. > Valoda

- 4 Тіл опцияларына қатысу үшін оны таңдаңыз.
- 5 Қажетті тілді таңдаңыз.

Нөмір теру гудогы немесе желі бос екенін білдіретін дыбыс жоқ:

- Телефон байланыстарын тексеріңіз.
- Тұтқа ауқымнан тыс жерде тұр. Оны негізгі станцияға жақындатыңыз.
- Телефон тұтқасы [Поиск...] немесе [Недоступен] күйінде. Тұтқаны негізгі станцияда тіркеңіз.

Док-станцияға қою үні жоқ.

- Телефон тұтқасы негізгі станцияға/зарядтағышқа дұрыс орналаспаған.
- Зарядтауға арналған жанасу нүктелері лас. Қуат көзін ажыратып, жанасу нүктелерін дымқыл шүберекпен сүртіңіз.

Дауыстық пошта дыбысын өзгерте алмадым, не істеуім қажет?

Дауыстық пошта қызметін телефон емес, қызмет көрсетуші провайдері басқарады. Параметрлерді өзгерту үшін қызмет көрсетуші провайдеріне хабарласыңыз.

Зарядтағыш тұтқасы зарядталмайды немесе батарея қуаты тым жылдам таусылады.

- Батареялар дұрыс енгізілгеніне көз жеткізіңіз.
- Телефон тұтқасы зарядтағышқа дұрыс орналасқанына көз жеткізіңіз. Түйісу дыбысы қосылып тұрса, тұтқаны зарядтау иініне қойғанда түйісу дыбысын естуге болады.
- Зарядтауға арналған жанасу нүктелері лас. Қуат көзін ажыратып, жанасу нүктелерін дымқыл шүберекпен сүртіңіз.
- Батарея толығымен зарядталмады. Тұтқаны зарядтау иініне кемінде 8 сағатқа немесе тұтқадағы батарея белгішесі жылжуын тоқтатып, толық жолақты көрсеткенше қойыңыз.
- Батареялар ескі немесе зақымдалған. Техникалық сипаттамалары бірдей жаңа зарядталатын батареяларды сатып алып, алмастырыңыз. Батарея қаппағын ашу келесі суреттегі нұсқауды қараңыз.

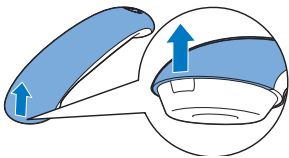

Дисплейде ештеңе жоқ.

- Батареялар зарядталғанына көз жеткізіңіз.
- Қуат бар екеніне және телефон қосылғанына көз жеткізіңіз.

Дыбыс сапасы нашар (шыртылдау, жаңғырық, т.б.).

- Телефон тұтқасы ауқымнан тыс жерде тұр. Оны негізгі станцияға жақындатыңыз.
- Телефон жақын арадағы электр құрылғылардың кедергісіне тап болады. Негізгі станцияны олардан алысырақ орналастырыңыз.
- Телефон жіңішке қабырғалы жерде орналасқан. Негізді олардан алысырақ орналастырыңыз.
- Телефон DSL (сандық жазылу желісі) байланысының кедергісіне тап болады. Шуылдың алдын алу үшін DSL сүзгісін орнатыңыз. DSL сүзгісі үшін қызмет көрсетуші провайдерге хабарласыңыз.

Телефон тұтқасы шыддырламайды.

- Телефон тұтқасының қоңырау дыбысы қосылып тұрғанына көз жеткізіңіз.
- Телефон тұтқасы негізгі станцияға тіркелгенін тексеріңіз.

Қоңырау шалушы идентификаторы көрсетілмейді.

- Қызмет белсендірілмеген. Қызмет көрсетуші провайдерден сұрап біліңіз.
- Қоңырау шалушы туралы ақпарат бүркеулі немесе қолжетімсіз.

Тұтқада * және # таңбалары көрсетілмейді.

* және # таңбалары сұйық кристалды дисплейде кішкентай «п» және кішкентай «о» ретінде көрінеді. Дисплейдің 2-ші жолындағы 7-ші сегмент болғандықтан бұл қалыпты жағдай болып табылады (осы 4 түймедегі таңбаларды мына жерден табуға болады: *INT және #*A).



Ескертпе

- Егер жоғарыда ұсынылған шешім мәселені шешпесе, қуат көзін телефон тұтқасынан және негізгі станциядан ажыратыңыз. 1 минуттан соң қайталап көріңіз.

17 Қосымша

Мәтін мен санды енгізу кестелері

Перне Бас әріп таңбалары (ағылшын/ француз/неміс/итальян/түрік/ португал/испан/нидерланд/дат/ фин/норвег/швед/румын/поляк/ чех/венгр/словак/словен/хорват/ литван/эстон/латыш/болгар тілдері үшін)

0	Бос орын . 0 , / ; : " ' ! ; ? ; * + - % \ ^ ~
1	1 @ _ # = < > () & € £ \$ ¥ [] { } ¨ § ...
2	A B C 2 Å Ä Å Æ Á Ã Ä Å Æ Ç Ć
3	D E F 3 È É Ê Ë Ì Í Î Ï Ð Ñ
4	G H I 4 Ğ Ħ İ Ï Ĵ Ķ ĸ
5	J K L 5 Λ
6	M N O 6 Ñ Ó Ô Õ Ö
7	P Q R S 7 Ş Š Π Θ Σ
8	T U V 8 Ù Ú Û Ü Û Ü
9	W X Y Z 9 Ø Ω Ξ Ψ Ž

Перне Кіші әріп таңбалары (ағылшын/ француз/неміс/итальян/түрік/ португал/испан/нидерланд/дат/ фин/норвег/швед тілдері үшін)

0	Бос орын . 0 , / ; : " ' ! ; ? ; * + - % \ ^ ~
1	1 @ _ # = < > () & € £ \$ ¥ [] { } ¨ § ...
2	a b c 2 à á â ã ä å æ å Æ ç Ć
3	d e f 3 è é ê ë ì í î ï ð ñ
4	g h i 4 ğ ħ ì ï ĵ ķ ĸ
5	j k l 5 Λ
6	m n o 6 ñ ó ô õ ö ò
7	p q r s 7 ş š Π Θ Σ

8	t u v 8 ù ú û ü û ü
9	w x y z 9 ø Ω Ξ Ψ Ž

Перне Бас әріп таңбалары (орыс және украин тілдері үшін)

0	Бос орын . 0 , / ; : " ' ! ; ? ; * + - % \ ^ ~
1	1 @ _ # = < > () & € £ \$ ¥ [] { } ¨ § ...
2	A B B Г 2 Г A B C Æ Ä Å Ç
3	Δ E Ê Ж З 3 E D E F É Δ Ф
4	I Й K Л 4 I Ĩ G H I Г
5	M H O П 5 J K L Λ
6	P C T Y 6 M N O Ñ Ö
7	Ф X Ц Ч 7 P Q R S П Θ Σ Β
8	Ш Щ Ъ Ы 8 T U V Ü
9	Ь Э Ю Я 9 W X Y Z Ø Ω Ξ Ψ

Перне Кіші әріп таңбалары (орыс және украин тілдері үшін)

0	Бос орын . 0 , / ; : " ' ! ; ? ; * + - % \ ^ ~
1	1 @ _ # = < > () & € £ \$ ¥ [] { } ¨ § ...
2	a b в г 2 a b c ç à æ å ä
3	д е ё ж з 3 e d e f è é Δ Ф
4	и й к л 4 i ĩ g h i Ĩ Г
5	м н о п 5 j k l Λ
6	p c t y 6 m n o ñ ö ò
7	ф x ц ч 7 p q r s П Θ Σ Β
8	ш щ ъ ы 8 t u v ü ù
9	ь э ю я 9 w x y z ø Ω Ξ Ψ



2016 © Gibson Innovations Limited. Барлық құқықтары қорғалған.

Бұл өнімді Gibson Innovations Ltd. жасап шығарған және ол соның жауапкершілігімен сатылады. Gibson Innovations Ltd. осы өнімге кепілдік береді.

Philips және Philips Shield Emblem - Koninklijke Philips N.V. компаниясының тіркелген сауда белгілері болып табылады, және Koninklijke Philips N.V. лицензиясына сәйкес пайдаланылады.

UM_M560_M565_51_KK_V1.0
WK1618

