

Toujours là pour vous aider

Enregistrez votre produit et obtenez de l'assistance sur le site
www.philips.com/support

DCM2330



Mode d'emploi

PHILIPS

Table des matières

1 Important	2	7 Réglage du son	17
Sécurité	2	Sélection d'un effet sonore prédéfini	17
Avertissement	3	Réglage du volume sonore	17
		Désactivation du son	17
2 Votre micro-chaîne	5	8 Autres fonctions	18
Introduction	5	Réglage de l'alarme	18
Contenu de l'emballage	5	Réglage de l'arrêt programmé	18
Présentation de l'unité principale	6	Écoute de musique à partir d'un périphérique externe	18
3 Mise en route	9	9 Informations sur le produit	20
Connexion des enceintes	9	Caractéristiques techniques	20
Connexion de l'antenne FM	9	Informations de compatibilité USB	21
Alimentation	9	Formats de disque MP3 pris en charge	21
Préparation de la télécommande	10		
Mise sous tension	10	10 Dépannage	22
Régler l'horloge	10		
4 Lecture	12		
Lecture à partir d'un disque	12		
Lecture à partir d'un périphérique USB	12		
Principales fonctions de lecture	13		
Passer des pistes	13		
Programmation des pistes	13		
5 Lecture à partir d'un iPod/iPhone	14		
iPod/iPhone compatibles	14		
Charge de l'iPod/iPhone	14		
Écoute de l'iPod/iPhone	15		
Charge de l'iPod/iPhone	15		
Retrait de l'iPod/iPhone	15		
6 Écoute de stations de radio FM	16		
Réglage des stations de radio FM	16		
Programmation automatique des stations de radio	16		
Programmation manuelle des stations de radio	16		
Réglage d'une station de radio présélectionnée	16		

1 Important

Sécurité

Prenez soin de bien lire et comprendre toutes les instructions avant d'utiliser votre micro-chaîne. Si le produit est endommagé suite au non respect de ces instructions, la garantie ne s'appliquera pas.

Risque d'électrocution ou d'incendie !

- Ne retirez jamais le boîtier du produit.
- Conservez toujours le produit et ses accessoires à l'abri de la pluie ou de l'eau. Ne placez jamais de récipients remplis de liquide (vases par exemple) à proximité du produit. Dans l'éventualité où un liquide serait renversé sur votre produit, débranchez-le immédiatement de la prise secteur. Contactez le Service Consommateurs pour faire vérifier le produit avant de l'utiliser.
- Ne placez jamais le produit et ses accessoires à proximité d'une flamme nue ou d'autres sources de chaleur, telle que la lumière directe du soleil.
- N'insérez jamais d'objet dans les orifices de ventilation ou dans un autre orifice du produit.
- Si la fiche d'alimentation ou un coupleur d'appareil est utilisé comme dispositif de sectionnement, celui-ci doit rester facilement accessible.
- En cas d'orage, débranchez le produit de la prise secteur.
- Lorsque vous déconnectez le cordon d'alimentation, tirez toujours sur la fiche, et non sur le câble.
- N'exposez pas les piles ou les batteries intégrées à une source produisant une chaleur excessive, par exemple le soleil, un feu ou similaire.

Risque de court-circuit ou d'incendie !

- Avant de brancher le produit sur la prise secteur, vérifiez que la tension d'alimentation correspond à la valeur imprimée à l'arrière du produit. Ne branchez jamais le produit sur la prise secteur si la tension est différente.
- N'exposez jamais la télécommande ou les piles à la pluie, à l'eau ou à une chaleur excessive.
- Évitez les pressions sur la fiche d'alimentation. Une fiche d'alimentation mal fixée peut provoquer la formation d'un arc électrique ou d'un incendie.
- Installez correctement la batterie en respectant la polarité (signes + /-) conformément aux indications sur la télécommande.
- Risque d'explosion si les piles ne sont pas remplacées correctement. Remplacez-les uniquement par le même type de batterie.

Risque de blessures ou de dommages !

- Rayonnement laser visible et invisible à l'ouverture. Évitez de vous exposer au rayon.
- Ne touchez pas la lentille optique à l'intérieur du compartiment du disque.
- Ne placez jamais le produit ou tout autre objet sur les cordons d'alimentation ou sur un autre appareil électrique.
- Si le produit a été transporté à des températures inférieures à 5 °C, déballez-le et attendez que sa température remonte à celle de la pièce avant de le brancher sur la prise secteur.

Risque de surchauffe !

- N'installez jamais ce produit dans un espace confiné. Laissez toujours un espace d'au moins 10 cm autour du produit pour assurer une bonne ventilation.
- Assurez-vous que des rideaux ou d'autres objets n'obstruent pas les orifices de ventilation du produit.

Risque de contamination !

- Ôtez la pile si celle-ci est usagée ou si vous savez que vous ne vous servirez pas de la télécommande pendant une période prolongée.

- Les piles contiennent des substances chimiques : elles doivent être mises au rebut de manière adéquate.



Ce symbole signifie que le produit contient des piles conformes à la directive européenne 2013/56/EU, qui ne doivent pas être mises au rebut avec les déchets ménagers.

Renseignez-vous sur votre système local de gestion des déchets d'équipements électriques et électroniques et sur la mise au rebut des piles. Respectez la réglementation locale et ne jetez pas ce produit et les piles avec les ordures ménagères. La mise au rebut correcte de vos anciens appareils et des piles aide à préserver l'environnement et la santé.

Retrait des piles jetables

Pour retirer les piles jetables, consultez la section consacrée à l'installation des piles.

Informations sur l'environnement

Tout emballage superflu a été supprimé. Nous avons fait notre possible pour permettre une séparation facile de l'emballage en trois matériaux : carton (boîte), polystyrène moussé (qui amortit les chocs) et polyéthylène (sacs, feuille protectrice en mousse).

Votre appareil se compose de matériaux recyclables et réutilisables à condition d'être démontés par une entreprise spécialisée.

Respectez les réglementations locales pour vous débarrasser des emballages, des piles usagées et de votre ancien équipement.

Avertissement

Toute modification apportée à cet appareil qui ne serait pas approuvée expressément par Gibson Innovations peut invalider l'habilitation de l'utilisateur à utiliser l'appareil.

Conformité



Ce produit est conforme aux spécifications d'interférence radio de la Communauté Européenne.

Cet appareil présente l'étiquette suivante :



Protection de l'environnement

Mise au rebut de votre produit et de la pile en fin de vie



Cet appareil a été conçu et fabriqué avec des matériaux et des composants de haute qualité pouvant être recyclés et réutilisés.



Ce symbole sur un produit indique que ce dernier est conforme à la directive européenne 2012/19/UE.



La réalisation de copies non autorisées de contenu protégé contre la copie, notamment de programmes informatiques, fichiers, diffusions et enregistrement sonores, peut représenter une violation de droits d'auteur et une infraction à la loi. Cet appareil ne doit en aucun cas être utilisé à de telles fins.

Remarque

- La plaque signalétique est située à l'arrière du produit.

Protection de votre produit

- N'insérez pas d'autres objets que des disques dans le compartiment du disque.
- N'insérez pas de disques gondolés ou fissurés dans le compartiment du disque.
- Lorsque vous n'utilisez pas l'appareil pendant une période prolongée, retirez les disques du compartiment du disque.
- Utilisez uniquement un chiffon en microfibre pour nettoyer le produit.

Remarques liées à la marque commerciale



« Made for iPod » (Compatible avec l'iPod) et « Made for iPhone » (Compatible avec l'iPhone) signifient qu'un appareil électronique est conçu spécialement pour être connecté à un iPod ou un iPhone et que le développeur certifie que le produit satisfait aux normes de performances Apple. Apple n'est pas responsable du fonctionnement de cet appareil ou de sa conformité aux normes de sécurité et aux normes réglementaires. Notez que l'utilisation de cet accessoire avec un iPod ou un iPhone peut affecter les performances sans fil. iPod et iPhone sont des marques commerciales d'Apple Inc. déposées aux États-Unis et dans d'autres pays.

2 Votre micro-chaîne

Félicitations pour votre achat et bienvenue dans le monde de Philips ! Pour profiter pleinement de l'assistance offerte par Philips, enregistrez votre produit à l'adresse suivante : www.philips.com/welcome.

Introduction

Avec cet appareil, vous pouvez :

- écouter de la musique à partir de disques, de périphériques USB, d'un iPod, d'un iPhone et d'autres périphériques externes ;
- écouter des stations de radio.

Vous pouvez améliorer la qualité du son diffusé grâce aux effets sonores suivants :

- Digital Sound Control (DSC, contrôle du son numérique)

L'appareil prend en charge les formats multimédias suivants :



Contenu de l'emballage

Vérifiez et identifiez les différentes pièces contenues dans l'emballage :

- Unité principale
- Télécommande (avec une pile AAA)
- Enceintes (×2)
- Antenne FM
- Bref mode d'emploi
- Sécurité et remarques

Présentation de l'unité principale

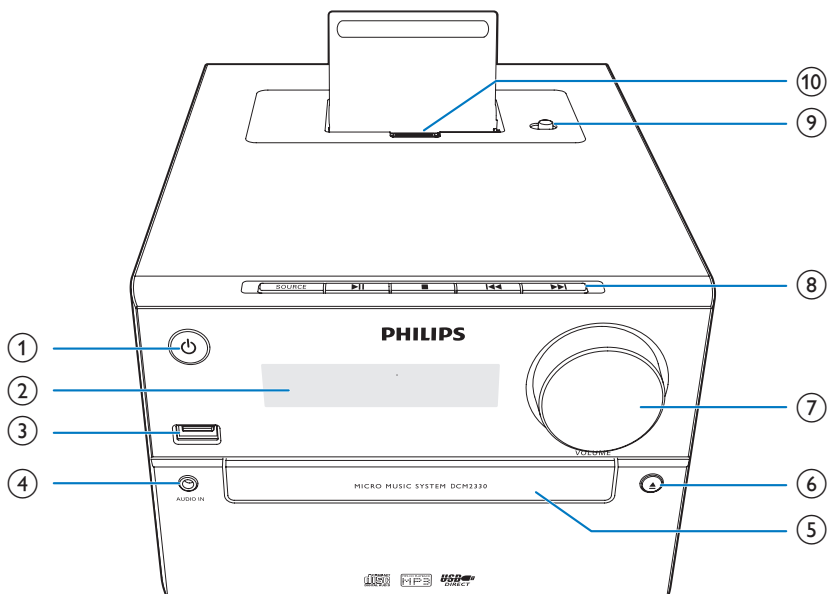

①

- Permet de mettre l'appareil sous tension.
- Permet de passer en mode veille ou en mode veille d'économie d'énergie.

② **Afficheur**

- Permet d'afficher l'état en cours.

③

- Permet de connecter des périphériques de stockage USB.

④ **AUDIO IN**

- Permet de connecter des appareils audio externes.

⑤ **Logement du disque**

⑥

- Permet d'ouvrir ou de fermer le logement du disque.

⑦ **VOLUME**

- Permet de régler le volume.

⑧ **SOURCE**

- Permet de sélectionner une source : DISC, USB, AUDIO IN, TUNER ou iPhone/iPod.

- Permet de passer à la piste précédente/suivante.
- Permet d'effectuer une recherche dans une piste ou un disque.
- Permet de régler une station de radio de votre choix.
- Permet de régler l'heure.

- Permet de démarrer ou de suspendre la lecture.

- Permet d'arrêter la lecture.
- Permet d'effacer un programme.
- Permet d'accéder à la liste de lecture d'un iPod/iPhone connecté.

⑨ **Commutateur de basculement pour la commande Lightning ou 30 broches**

⑩ **Connecteur Lightning ou 30 broches**

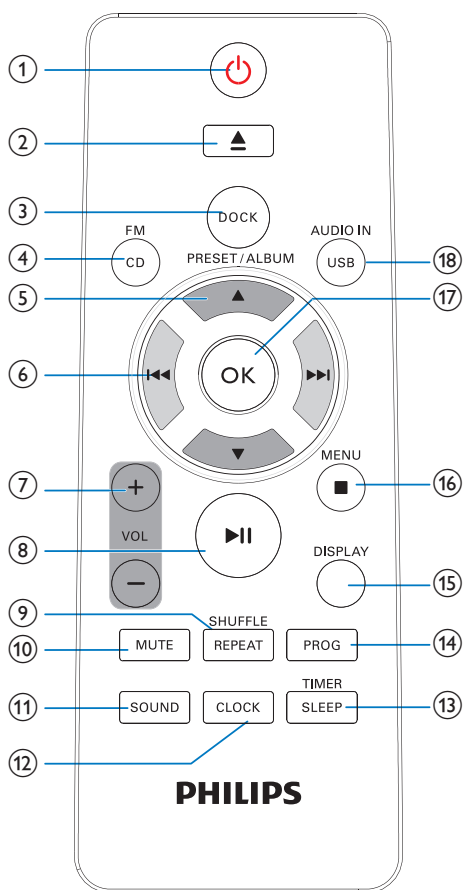

- ① **⏻**
 - Permet de mettre le produit sous tension.
 - Permet de passer en mode veille ou en mode veille d'économie d'énergie.
- ② **▲**
 - Permet d'éjecter le disque.
- ③ **DOCK**
 - Permet de connecter un iPod/iPhone compatible pour la lecture de musique.
- ④ **FM/ CD**
 - Permet de sélectionner la source radio FM ou CD.

- ⑤ **PRESET/ALBUM ▲ / ▼**
 - Permet de passer à l'album précédent ou suivant.
 - Permet de choisir une présélection radio.
 - Permet de parcourir la liste de lecture iPod/iPhone.
- ⑥ **⏮ / ⏭**
 - Permet de passer à la piste précédente ou suivante.
 - Maintenez ces touches enfoncées pour faire une recherche dans une piste.
 - Permet de régler une station de radio de votre choix.
- ⑦ **+VOL -**
 - Permet d'augmenter ou de réduire le volume.
- ⑧ **⏸**
 - Permet de lancer, d'interrompre ou de reprendre la lecture.
- ⑨ **REPEAT/SHUFFLE**
 - Permet de sélectionner un mode de lecture.
- ⑩ **MUTE**
 - Permet de couper et de rétablir le son.
- ⑪ **SON**
 - Permet de sélectionner un effet sonore prédéfini.
- ⑫ **CLOCK**
 - Permet de régler l'horloge.
- ⑬ **TIMER/SLEEP**
 - Permet de régler la minuterie de l'alarme.
 - Permet de régler l'arrêt programmé.
- ⑭ **PROG**
 - Permet de programmer des stations de radio.
 - Permet de programmer des pistes stockées sur un disque ou un périphérique de stockage USB.

15 DISPLAY

- En mode de fonctionnement, appuyez sur cette touche pour régler la luminosité de l'afficheur LCD.

16 ■ /MENU

- Permet d'arrêter la lecture de la musique.
- Permet d'effacer un programme.
- Permet d'accéder à la liste de lecture d'un iPod/iPhone (uniquement pour les appareils iOS à écran non tactile).

17 OK

- Permet de confirmer l'option actuelle.

18 USB/AUDIO IN

- Permet de sélectionner la source USB ou AUDIO IN.

3 Mise en route

! Attention

- L'utilisation de commandes ou de réglages, ou de toute autre procédure que celles données dans ce document risque d'exposer l'utilisateur à une utilisation ou à des radiations dangereuses.

Les instructions fournies dans ce chapitre doivent être suivies dans l'ordre énoncé.

Connexion des enceintes

Remarque

- Pour obtenir une qualité sonore optimale, utilisez uniquement les enceintes fournies.
- Connectez uniquement des enceintes dont l'impédance est supérieure ou égale à celle des enceintes fournies. Reportez-vous à la section Caractéristiques techniques du présent manuel.

Insérez les câbles d'enceinte complètement dans les prises d'entrée de l'enceinte à l'arrière du produit.

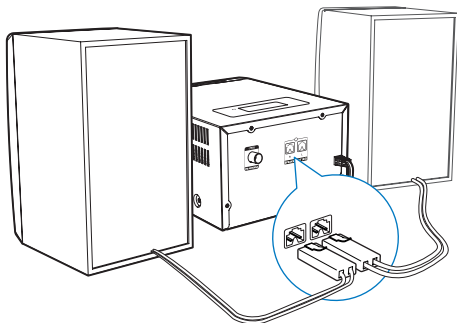

Connexion de l'antenne FM

* Conseil

- Pour une réception optimale, déployez entièrement l'antenne FM et modifiez-en la position.
- Pour une meilleure réception stéréo des stations FM, branchez une antenne FM externe sur la prise **FM ANTENNA**.

Raccordez l'antenne FM fournie à la prise **FM ANTENNA** située à l'arrière du produit.

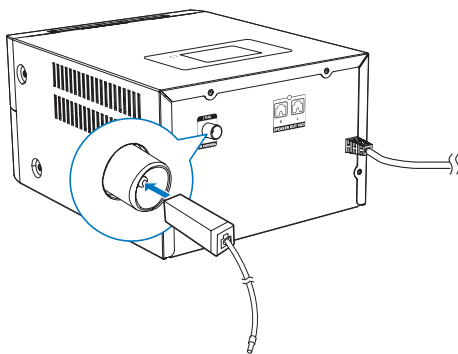

Alimentation

! Attention

- Risque d'endommagement du produit ! Vérifiez que la tension d'alimentation correspond à la valeur de tension imprimée sous ou au dos de l'appareil.
- Avant de brancher le cordon d'alimentation, vérifiez que vous avez effectué toutes les autres connexions.

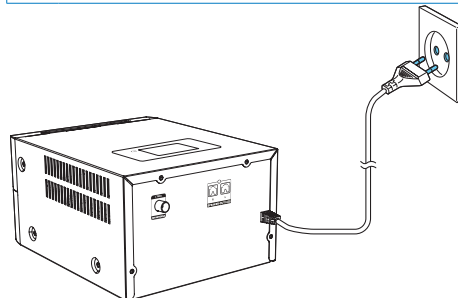

Branchez le cordon d'alimentation secteur sur la prise murale.

Préparation de la télécommande



Attention

- Risque d'endommagement du produit ! Retirez les piles de la télécommande si vous ne l'utilisez pas pendant une longue durée.

Pour insérer les piles de la télécommande :

- 1 Ouvrez le compartiment à piles.
- 2 Insérez la pile AAA fournie en respectant la polarité (+/-) indiquée.
- 3 Fermez le compartiment à piles.

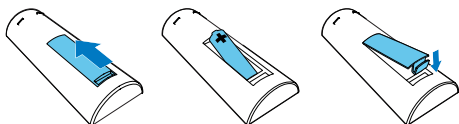

Mise sous tension

Appuyez sur **⏻**.

- ↳ **DCM2330** bascule sur la dernière source sélectionnée.

Activation du mode veille

Appuyez à nouveau sur **⏻** pour activer le mode veille de **DCM2330**.

- ↳ Si vous avez préalablement réglé l'horloge, celle-ci apparaît sur l'afficheur.
- En mode veille, appuyez sur **⏻** pour basculer entre le mode de fonctionnement et le mode veille.



Remarque

- DCM2330 passe en mode veille après 15 minutes d'inactivité.

Passage en mode veille d'économie d'énergie

Maintenez **⏻** enfoncé pendant plus de deux secondes.

- ↳ Le voyant rouge de veille d'économie d'énergie s'allume.
- En mode veille d'économie d'énergie, appuyez sur **⏻** pour basculer entre le mode de fonctionnement et le mode veille d'économie d'énergie.



Remarque

- Après 15 minutes en mode veille, DCM2330 passe en mode veille d'économie d'énergie.

Pour basculer entre le mode veille et le mode veille d'économie d'énergie :

- Maintenez **⏻** enfoncé pendant plus de deux secondes.

Régler l'horloge

- 1 En mode veille, maintenez la touche **CLOCK** enfoncée pendant plus de deux secondes pour accéder au mode de réglage de l'horloge.
↳ **[24H]** ou **[12H]** s'affiche.
- 2 Appuyez sur **⏪** / **⏩** pour sélectionner le format d'heure **24H** ou **12H**, puis appuyez sur **CLOCK**.
↳ Les chiffres des heures se mettent à clignoter.
- 3 Appuyez sur **⏪** / **⏩** pour régler les heures, puis appuyez sur **CLOCK**.
↳ Les chiffres des minutes commencent à clignoter.
- 4 Appuyez sur **⏪** / **⏩** pour régler les minutes, puis appuyez sur **CLOCK**.
↳ L'horloge s'affiche.



Remarque

- Pour afficher les informations d'horloge en mode de fonctionnement, appuyez sur **CLOCK**.
- Si vous n'appuyez sur aucun bouton dans les 90 secondes lors du réglage, **DCM2330** quitte le mode de réglage de l'horloge sans enregistrer les opérations précédentes.

4 Lecture

Lecture à partir d'un disque

- 1 Appuyez sur **FM/ CD** pour sélectionner la source CD.
- 2 Appuyez sur **▲** pour ouvrir le logement du disque.
- 3 Insérez un disque, face imprimée orientée vers le haut.
- 4 Appuyez sur **▲** pour fermer le logement du disque.
 - ↳ La lecture démarre automatiquement.
 - ↳ Si ce n'est pas le cas, appuyez sur **◀◀** / **▶▶** pour sélectionner un dossier et sur **▶▶** / **▶▶** pour sélectionner une piste, puis appuyez sur **▶▶**.

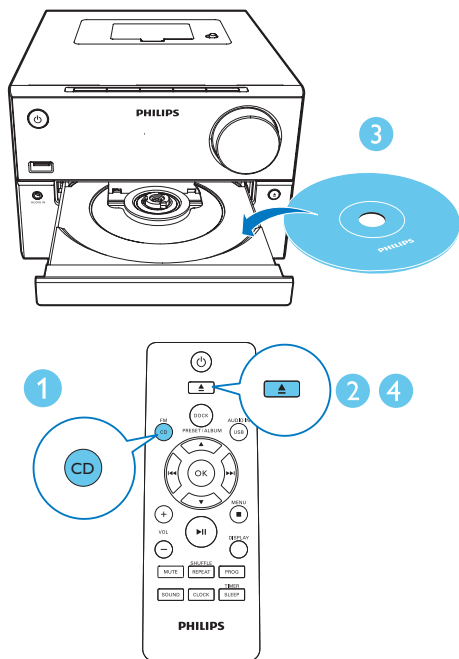

Lecture à partir d'un périphérique USB





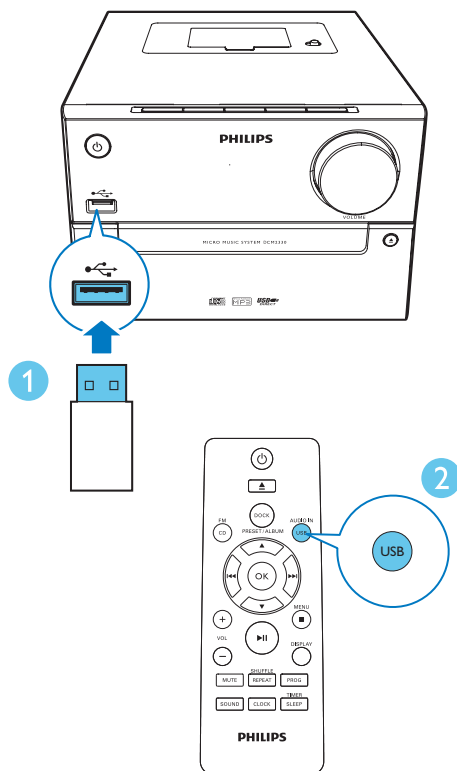

Assurez-vous que le périphérique USB contient des fichiers audio compatibles avec les formats pris en charge.

- 1 Insérez le périphérique USB dans la prise USB.
- 2 Appuyez sur **USB/AUDIO IN** pour sélectionner la source USB.
 - ↳ La lecture démarre automatiquement.
 - ↳ Si ce n'est pas le cas, appuyez sur **PRESET/ALBUM** pour sélectionner un dossier et sur **◀◀** / **▶▶** pour sélectionner un fichier. Appuyez sur **OK** pour commencer la lecture.



Principales fonctions de lecture

Vous pouvez contrôler la lecture via les fonctions suivantes.





	Permet de lancer, d'interrompre ou de reprendre la lecture.
	Permet d'arrêter la lecture.
	Permet de sélectionner un album ou un dossier.
	Appuyez sur ces boutons pour passer à la piste précédente/suivante. Maintenez ces touches enfoncées pour faire une recherche avant/arrière dans une piste.
REPEAT/ SHUFFLE	Permet de sélectionner le mode de répétition : [] (répéter une piste) : permet de répéter la piste en cours. [ALB] (répéter album) : permet de répéter l'album en cours. [ALL] (répéter tout) : permet de répéter toutes les pistes. [] (aléatoire) : permet de lire toutes les pistes dans un ordre aléatoire. Appuyez plusieurs fois sur cette touche pour revenir à la lecture normale.
VOL +/-	Permet d'augmenter ou de réduire le volume.
MUTE	Permet de couper ou de rétablir le son.
SON	Permet de sélectionner un réglage d'égaliseur prédéfini.
DISPLAY	Permet de régler la luminosité de l'écran.

Passer des pistes

Lors de la lecture d'un CD :





Appuyez sur  /  pour sélectionner des pistes.

Lors de la lecture d'un disque MP3 et USB :

- 1 Appuyez sur  /  pour sélectionner un album ou un dossier.
- 2 Appuyez sur  /  pour sélectionner une piste ou un fichier.

Programmation des pistes

Cette fonction vous permet de programmer 20 pistes dans l'ordre de votre choix.

- 1 En mode d'arrêt, appuyez sur **PROG** pour activer le mode de programmation.
↳ [**PROG**] (programme) et [**01 PR 01**] s'affichent.
- 2 Pour les pistes MP3, appuyez sur  /  pour sélectionner un album.
- 3 Appuyez sur  /  pour sélectionner une piste, puis appuyez sur **PROG** pour confirmer.
- 4 Répétez les étapes 2 et 3 pour programmer d'autres pistes.
- 5 Appuyez sur  pour lire les pistes programmées.
↳ Pendant la lecture, [**PROG**] s'affiche.

Pour supprimer la programmation

Appuyez deux fois sur .

5 Lecture à partir d'un iPod/iPhone

Grâce à cet appareil, vous pouvez diffuser la musique d'un iPod/iPhone.

iPod/iPhone compatibles

Avec les stations d'accueil doubles intégrées, **DCM2330** prend en charge les modèles d'iPod et d'iPhone suivants :

Compatible avec (connecteur Lightning) :

- iPhone 5S
- iPhone 5C
- iPod nano (7e génération)
- iPod touch (5e génération)

Également compatible avec (connecteur 30 broches) :

- iPhone 4S
- iPhone 4
- iPhone 3GS
- iPhone 3G
- iPhone
- iPod nano (2e, 3e, 4e, 5e et 6e générations)
- iPod classic
- iPod touch (1re, 2e, 3e et 4e générations)

Charge de l'iPod/iPhone

- 1 Relevez le couvercle de la station d'accueil.
- 2 Placez le commutateur →🔒 sur la droite.
↳ La station d'accueil pivote et l'autre connecteur est accessible.

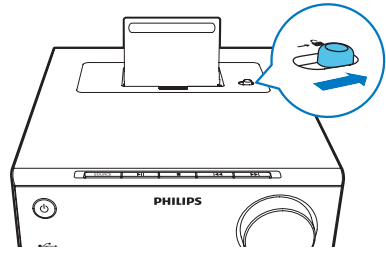

- 3 Sélectionnez le connecteur de votre choix et appuyez jusqu'à ce que vous entendiez un clic.

↳ Le commutateur →🔒 se déplace sur la gauche.

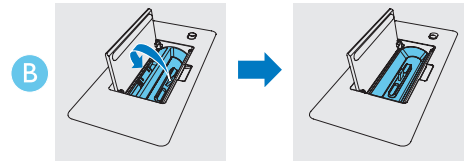
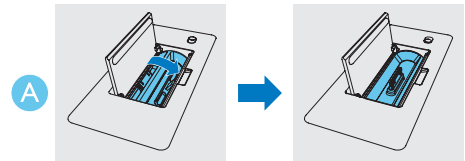

- 4 Installez votre iPod/iPhone sur la station d'accueil.

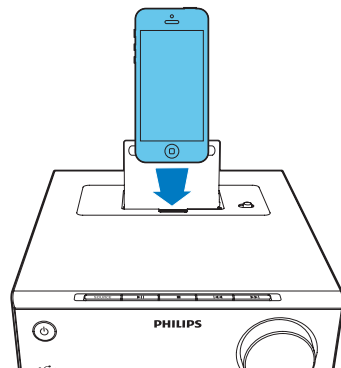

Écoute de l'iPod/iPhone

Remarque

- Assurez-vous que votre iPod/iPhone a été correctement chargé.

- Appuyez sur **DOCK** pour sélectionner la source « station d'accueil ».
- Lancez la lecture du contenu audio de l'iPod/iPhone.

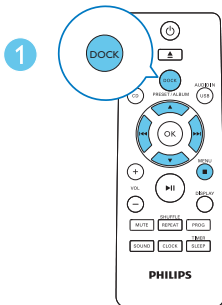
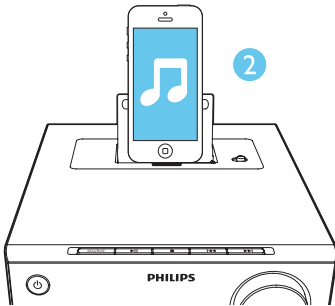

- Pour suspendre/reprendre la lecture, appuyez sur **▶||**.
- Pour accéder à une piste, appuyez sur **◀◀ / ▶▶**.
- Pour effectuer une recherche pendant la lecture : maintenez **◀◀ / ▶▶** enfoncé, puis relâchez pour reprendre la lecture normale.

- Pour parcourir le menu : appuyez sur **MENU/■** et sur **▲ / ▼ / ◀◀ / ▶▶** pour sélectionner une option, puis sur **OK** pour confirmer.

Remarque

- MENU/■ / ▲ / ▼** fonctionne uniquement pour les appareils iOS sans écran tactile.

Charge de l'iPod/iPhone

Lorsque le produit est sous tension, l'iPod/iPhone placé sur la station d'accueil commence à se charger automatiquement.

Retrait de l'iPod/iPhone

- Retirez l'iPod/iPhone de la station d'accueil.

6 Écoute de stations de radio FM

Réglage des stations de radio FM

Remarque

- Vérifiez que vous avez connecté et déployé entièrement l'antenne FM fournie.

- 1 Appuyez plusieurs fois sur **FM/ CD** pour sélectionner la source radio FM.
- 2 Maintenez les touches **◀◀ / ▶▶** enfoncées jusqu'à ce que la fréquence commence à changer.
↳ Le tuner FM se règle automatiquement sur une station présentant un signal puissant.

- 3 Répétez les étapes 2 et 3 pour régler d'autres stations.

Pour régler une station dont le signal est faible :

Appuyez plusieurs fois sur **◀◀ / ▶▶** jusqu'à obtention de la réception optimale.

Programmation automatique des stations de radio

Remarque

- Vous pouvez programmer jusqu'à 20 stations de radio présélectionnées.

- 1 En mode tuner FM, appuyez sur **PROG** pendant 3 secondes pour activer la programmation automatique.

- ↳ **[AUTO]** (Auto) s'affiche.
- ↳ Le produit mémorise automatiquement toutes les stations de radio FM et diffuse ensuite la première station de radio présélectionnée.

Programmation manuelle des stations de radio

Remarque

- Vous pouvez programmer jusqu'à 20 stations de radio présélectionnées.

- 1 Permet de régler une station de radio de votre choix.
- 2 Appuyez sur **PROG** pour activer le mode de programmation.
- 3 Appuyez sur **▲ / ▼** pour sélectionner un numéro compris entre 1 et 20 pour cette station de radio, puis appuyez sur **PROG** pour confirmer.
↳ Le numéro de présélection et la fréquence de la station présélectionnée s'affichent.
- 4 Répétez les étapes 1 à 3 pour programmer d'autres stations.

Remarque

- Pour remplacer une station présélectionnée, mémorisez une autre station à sa place.

Réglage d'une station de radio présélectionnée

- 1 Appuyez sur **▲ / ▼** pour sélectionner un numéro de présélection.

7 Réglage du son

Les opérations suivantes sont applicables pour tous les supports pris en charge.

Sélection d'un effet sonore prédéfini

- Appuyez sur **SON** à plusieurs reprises pour sélectionner un effet sonore prédéfini.
 - **DSC1** : Powerful (puissant)
 - **DSC2** : Balanced (équilibré)
 - **DSC3** : Warm (chaud)
 - **DSC4** : Bright (lumineux)
 - **DSC5** : Clear (clair)

Réglage du volume sonore

- Appuyez plusieurs fois sur la touche **VOL +/-** de la télécommande.
- Sur l'unité principale, appuyez sur **VOL+ / VOL-** à plusieurs reprises.

Désactivation du son

- Appuyez sur **MUTE** pour couper ou rétablir le son.

8 Autres fonctions

Réglage de l'alarme

DCM2330 peut être utilisé comme réveil. Vous pouvez sélectionner le disque, la bibliothèque iPod/iPhone, la station de radio FM ou les fichiers .mp3 enregistrés sur un périphérique de stockage USB comme source de l'alarme.



Remarque

- Assurez-vous que vous avez correctement réglé l'horloge.
- Si la source d'alarme sélectionnée est indisponible, le produit bascule automatiquement en mode FM.

- 1 En mode veille normale, maintenez **SLEEP/TIMER** enfoncé pendant deux secondes.
↳ **[SET TIMER]** s'affiche.
- 2 Appuyez sur **◀◀ / ▶▶** pour sélectionner une source d'alarme (DISC, USB, IPHONE ou TUNER), puis appuyez sur **SLEEP/TIMER** pour confirmer.
↳ Les chiffres des heures clignotent.
- 3 Appuyez sur **◀◀ / ▶▶** à plusieurs reprises pour régler l'heure, puis sur **SLEEP/TIMER** pour confirmer.
↳ Les chiffres des minutes clignotent.
- 4 Appuyez sur **◀◀ / ▶▶** pour régler les minutes, puis sur **SLEEP/TIMER** pour confirmer.
↳ **VOL XX** (XX indique le volume de l'alarme) clignote.
- 5 Appuyez sur **◀◀ / ▶▶** pour régler le volume de l'alarme, puis sur **SLEEP/TIMER** pour confirmer.

Arrêt d'une alarme

Lorsqu'une alarme retentit, appuyez sur **⏻** ou passez à un autre mode pour l'arrêter.



Remarque

- Si vous n'arrêtez pas une alarme, elle continue de sonner pendant 30 minutes, puis le produit passe automatiquement en mode veille normal.

Activation/désactivation de l'alarme

En mode veille, appuyez plusieurs fois sur **SLEEP/TIMER** pour activer ou désactiver l'alarme.

↳ Si le programmateur est activé, **⌚** s'affiche à l'écran.

Réglage de l'arrêt programmé

Lorsque le produit est sous tension, appuyez plusieurs fois sur **SLEEP/TIMER** pour sélectionner une durée (en minutes).

↳ Lorsque l'arrêt programmé est activé, **zZ** s'affiche.

↳ Pour désactiver l'arrêt programmé, appuyez à nouveau sur **SLEEP/TIMER** jusqu'à ce que **SLP OFF** apparaisse.

Écoute de musique à partir d'un périphérique externe

Vous pouvez écouter de la musique sur le produit à partir d'un appareil audio externe comme un lecteur MP3.

- 1 Connectez un câble d'entrée audio doté d'un connecteur 3,5 mm à :
 - la prise **AUDIO IN** située sur le panneau arrière de ce produit, et
 - la prise casque du périphérique externe.

- 2 Appuyez à plusieurs reprises sur **USB/AUDIO IN** pour sélectionner la source AUDIO IN.
- 3 Démarrez la lecture sur le périphérique externe (reportez-vous à son mode d'emploi).

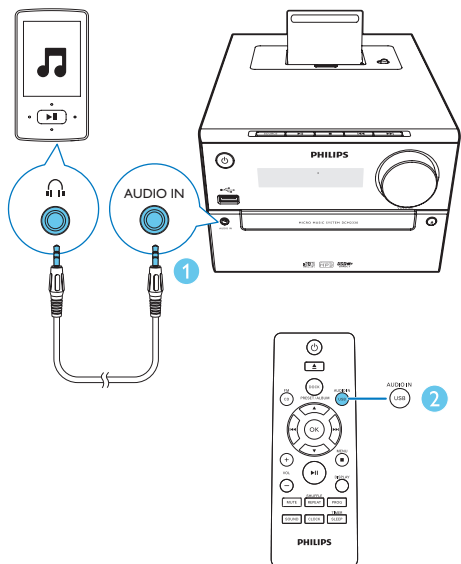

9 Informations sur le produit

Remarque

- Les informations sur le produit sont sujettes à modifications sans notification préalable.

Caractéristiques techniques

Amplificateur

Puissance de sortie maximale	30 W
Réponse en fréquence	60 Hz - 16 kHz ; +3 dB
Rapport signal/bruit	> 70 dB
Entrée AUX	800 mV RMS

Enceintes

Impédance	4 ohms
Enceinte	Gamme étendue 4"
Sensibilité	> 83 dB/m/W

Tuner (FM)

Gamme de fréquences	87,5-108 MHz
Grille de syntonisation	50 kHz
Sensibilité	
- Mono, rapport signal/bruit	26 dB
- Stéréo, rapport signal/bruit	46 dB
Sélectivité de recherche	< 30 dBu
Distorsion harmonique totale	< 3 %
Rapport signal/bruit	> 45 dB

USB

Version USB Direct	2.0 ultrarapide
Alimentation USB 5 V	≤ 500 mA

Disque

Type de laser	Semi-conducteur
Diamètre du disque	12 cm / 8 cm
Disques pris en charge	CD-DA, CD-R, CD-RW, MP3-CD
CNA audio	24 bits/44,1 kHz
Distorsion harmonique totale	< 1 % (1 kHz)
Réponse en fréquence	60 Hz - 16 kHz ; ±3 dB
Rapport signal/bruit	>70 dBA

Informations générales

Alimentation par secteur	100-240V~, 50/60 Hz
Consommation électrique en mode de fonctionnement	22 W
Consommation électrique en mode veille d'économie d'énergie	< 0,5 W
Dimensions	
- Unité principale (l x H x P)	180 x 121 x 247 mm
- Enceinte (l x H x P)	156 x 253,5 x 128 mm
Poids	
- Unité principale	1,6 kg
- Enceinte	2 x 1,16 kg

Informations de compatibilité USB

Périphériques USB compatibles :

- Mémoires flash USB (USB 2.0 ou USB 1.1)
- Lecteurs flash USB (USB 2.0 ou USB 1.1)
- Cartes mémoire (lecteur de carte supplémentaire requis pour votre appareil)

Formats pris en charge :

- USB ou format de fichier mémoire FAT12, FAT16, FAT32 (taille du secteur : 512 Ko)
- Débit binaire MP3 (taux de données) : 32 - 320 Kbit/s et débit binaire variable
- WMA version 9 ou ultérieure
- Imbrication de répertoires jusqu'à 8 niveaux
- Nombre d'albums/dossiers : 99 maximum
- Nombre de pistes/titres : 999 maximum
- ID3 tag version 2.0 ou ultérieure
- Nom de fichier dans Unicode UTF8 (longueur maximale : 64 octets)

Formats non pris en charge :

- Albums vides : un album vide est un album ne contenant pas de fichiers MP3/WMA. Il n'apparaît pas sur l'afficheur.
- Les formats de fichiers non pris en charge sont ignorés. Par exemple, les documents Word (.doc) ou les fichiers MP3 dont l'extension est .dlf sont ignorés et ne sont pas lus.
- Fichiers audio AAC, WAV et PCM
- Fichiers WMA protégés contre la copie (DRM) (.wav, .m4a, .m4p, .mp4, .aac)
- Fichiers WMA au format Lossless

Formats de disque MP3 pris en charge

- ISO9660, Joliet
- Nombre de titres maximum : 512 (selon la longueur des noms de fichier)
- Nombre d'albums maximum : 255
- Fréquences d'échantillonnage prises en charge : 32 kHz, 44,1 kHz, 48 kHz
- Débits binaires pris en charge : 32 - 320 (Kbit/s), débits variables

10 Dépannage



Avertissement

- Ne retirez jamais le boîtier de l'appareil.

Pour que votre garantie reste valide, n'essayez jamais de réparer le système vous-même.

En cas de problème lors de l'utilisation de cet appareil, vérifiez les points suivants avant de faire appel au service d'assistance. Si aucune solution à votre problème n'a été trouvée, visitez le site Web Philips (www.philips.com/welcome). Lorsque vous contactez Philips, placez votre appareil à portée de main et gardez le numéro de modèle et le numéro de série de l'appareil à disposition.

Pas d'alimentation

- Assurez-vous que le cordon d'alimentation CA de l'appareil est correctement branché.
- Assurez-vous que la prise secteur est alimentée.
- L'appareil dispose d'une fonction d'économie d'énergie. Par conséquent, le système s'éteint automatiquement 15 minutes après la fin de la lecture de la piste lorsqu'aucune commande n'a été utilisée.

Pas de son ou son faible

- Ajustez le volume.
- Déconnectez le casque.
- Vérifiez que les enceintes sont bien connectées.

Aucune réponse de l'appareil

- Débranchez et rebranchez la prise d'alimentation secteur, puis rallumez l'appareil.
- L'appareil dispose d'une fonction d'économie d'énergie. Par conséquent, le système s'éteint automatiquement 15 minutes après la fin de la lecture de la piste lorsqu'aucune commande n'a été utilisée.

La télécommande ne fonctionne pas.

- Avant d'appuyer sur une touche de fonction, commencez par sélectionner la source appropriée à l'aide de la télécommande (au lieu de passer par l'unité principale).
- Rapprochez la télécommande de l'appareil.
- Insérez la pile en respectant la polarité (signes +/–) conformément aux indications.
- Remplacez la pile.
- Dirigez la télécommande directement vers le capteur situé à l'avant de l'appareil.

Aucun disque détecté

- Insérez un disque.
- Vérifiez que le disque n'a pas été inséré à l'envers.
- Attendez que la condensation sur la lentille se soit évaporée.
- Remplacez ou nettoyez le disque.
- Utilisez un CD finalisé ou un disque dont le format est compatible.

Impossible d'afficher certains fichiers du périphérique USB

- Le nombre de dossiers ou de fichiers du périphérique USB dépasse une certaine limite. Il ne s'agit pas d'un dysfonctionnement de l'appareil.
- Le format de ces fichiers n'est pas pris en charge.

Périphérique USB non pris en charge

- Le périphérique USB est incompatible avec l'appareil. Essayez un autre périphérique.

Mauvaise qualité de la réception radio

- Éloignez l'appareil de votre téléviseur ou magnétoscope.
- Déployez entièrement l'antenne FM.
- Branchez plutôt une antenne FM extérieure.

Le programmeur ne fonctionne pas.

- Réglez correctement l'horloge.
- Activez le programmeur.

Les réglages de l'horloge/du programmeur sont effacés.

- Une coupure de courant s'est produite ou le cordon d'alimentation a été débranché.
- Réglez à nouveau l'horloge/le programmeur:



2015 © Gibson Innovations Limited. All rights reserved.

This product has been manufactured by, and is sold under the responsibility of Gibson Innovations Ltd., and Gibson Innovations Ltd. is the warrantor in relation to this product.

Philips and the Philips Shield Emblem are registered trademarks of Koninklijke Philips N.V. and are used under license from Koninklijke Philips N.V.

