

Register your product and get support at

www.philips.com/welcome

DCM378



EN User manual

DE Benutzerhandbuch

ES Manual del usuario

FR Mode d'emploi

IT Manuale utente

NL Gebruiksaanwijzing

PT Manual do utilizador

SV Användarhandbok

PHILIPS

Sommario

1	Importante	2
	Sicurezza	2
	Avviso	3

2	Sistema di intrattenimento docking	4
	Introduzione	4
	Contenuto della confezione	4
	Panoramica dell'unità principale	5
	Panoramica del telecomando	6

3	Operazioni preliminari	7
	Collegamento degli altoparlanti	7
	Collegamento dell'antenna FM	8
	Collegamento dell'alimentazione	8
	Preparazione del telecomando	8
	Impostazione dell'orologio	9
	Accensione	9
	Salvataggio automatico delle stazioni radio	9

4	Riproduzione	10
	Operazioni di riproduzione di base	10
	Riproduzione da disco	10
	Riproduzione USB	10
	Regolazione dell'audio	10

5	Riproduzione da iPhone/iPod	11
	Modelli iPhone/iPod compatibili	11
	Ascolto tramite iPhone/iPod	11
	Caricamento dell'iPhone/iPod	12
	Rimozione dell'iPhone/iPod	12

6	Ascolto della radio FM	12
	Sintonizzazione delle stazioni radio FM	12
	Programmazione automatica delle stazioni radio	12
	Programmazione manuale delle stazioni radio	12
	Sintonizzazione su una stazione radio preimpostata	12
	Visualizzazione delle informazioni RDS	12

7	Altre funzioni	13
	Impostazione della sveglia	13
	Impostazione del timer di spegnimento	13
	Riproduzione da un dispositivo audio esterno	13
	Ascolto tramite le cuffie	14

8	Informazioni sul prodotto	14
	Specifiche	14
	Informazioni sulla riproducibilità USB	15
	Formati disco MP3 supportati	15

9	Risoluzione dei problemi	15
----------	---------------------------------	----

1 Importante

Sicurezza

Simboli sulla sicurezza



Il "fulmine" indica che il materiale non isolato nell'unità potrebbe causare una scossa elettrica. Per la sicurezza di tutti nell'ambiente domestico, non rimuovere la protezione dal prodotto.

Il "punto esclamativo" richiama l'attenzione sulle funzioni per le quali è necessario leggere attentamente la documentazione allegata per evitare problemi di funzionamento e manutenzione.

AVVERTENZA: per ridurre il rischio di incendio o scossa elettrica, l'apparecchio non deve essere esposto alla pioggia o umidità e non devono essere posizionati sull'apparecchio oggetti contenenti liquidi, come i vasi, ad esempio.

ATTENZIONE: per evitare una scossa elettrica, far corrispondere la lama grande della presa all'alloggiamento maggiore, inserendola completamente.

- Non ostruire le aperture per la ventilazione. Eseguire l'installazione in base a quanto previsto dalle istruzioni del produttore.
- Non installare vicino a fonti di calore come radiatori, termoregolatori, stufe o altri apparecchi (inclusi gli amplificatori) che producono calore.
- Proteggere il cavo di alimentazione per evitare di calpestarlo o stringerlo, in particolare vicino a prese standard o multiple oppure nel punto in cui esce dall'apparecchio.

- Utilizzare solo collegamenti/accessori specificati dal produttore.
- Utilizzare solo il carrello, il supporto, il cavalletto, la staffa o il piano specificati dal produttore o venduti con l'apparecchio. Se si utilizza un carrello, prestare attenzione quando si sposta la combinazione carrello/apparecchio per evitare di ferirsi a causa di un eventuale ribaltamento.
- Scollegare l'apparecchio durante i temporali o se non viene utilizzato per lunghi periodi di tempo.
- Per eventuali controlli, contattare il personale per l'assistenza qualificato. Un controllo è necessario quando l'apparecchio è stato in qualche modo danneggiato: ad esempio, il cavo di alimentazione o la spina sono danneggiati, è stato versato del liquido o sono caduti degli oggetti sull'apparecchio, l'apparecchio è stato esposto a pioggia o umidità, non funziona regolarmente o è stato fatto cadere.
- **ATTENZIONE:** per evitare perdite di liquido dalla batteria che potrebbero causare danni alle persone, alle cose o danni all'apparecchio:
- Installare tutte le batterie correttamente, con i poli + e - come indicato sull'apparecchio.
- Non utilizzare combinazioni di batterie diverse (vecchie e nuove, al carbonio e alcaline, ecc.).
- Rimuovere le batterie quando l'apparecchio non viene utilizzato per un lungo periodo di tempo.
- Non esporre l'apparecchio a gocce o schizzi.
- Non appoggiare sull'apparecchio oggetti potenzialmente pericolosi (ad esempio oggetti che contengono del liquido o candele accese).



Attenzione

- L'uso dei comandi o delle impostazioni o l'esecuzione delle procedure in modo diverso da quanto indicato nel presente documento potrebbe provocare l'esposizione a radiazioni pericolose o altri funzionamenti nocivi.

Avvertenza

- Se si usa la spina di alimentazione o un accoppiatore per scollegare il dispositivo, assicurarsi che la spina e l'accoppiatore siano facilmente accessibili.

Sicurezza per l'udito

Pericolo

- Per evitare danni all'udito, limitare i tempi di ascolto ad alto volume e impostare un livello di volume sicuro. Più alto è il volume, minore è il tempo di ascolto che rientra nei parametri di sicurezza.

Quando si utilizzano le cuffie, attenersi alle indicazioni seguenti.

- La riproduzione deve avvenire a un volume ragionevole e per periodi di tempo non eccessivamente lunghi.
- Non alzare il volume dopo che l'orecchio si è adattato.
- Non alzare il volume a un livello tale da non sentire i suoni circostanti.
- Nelle situazioni pericolose è necessario prestare attenzione o interrompere temporaneamente l'ascolto.
- Un livello di pressione sonora eccessivo di cuffie e auricolari può provocare la perdita dell'udito.

Avviso



Questo prodotto è conforme ai requisiti sulle interferenze radio della Comunità Europea. Questo prodotto è conforme ai requisiti delle seguenti direttive e linee guida: 2004/108/CE, 2006/95/CE.

Qualsiasi modifica o intervento su questo dispositivo che non sia espressamente consentita da Philips Consumer Lifestyle può invalidare il diritto dell'utente all'uso dell'apparecchio.



Questo prodotto è stato progettato e realizzato con materiali e componenti di alta qualità, che possono essere riciclati e riutilizzati.



Quando su un prodotto si trova il simbolo del bidone dei rifiuti con una croce, significa che tale prodotto è soggetto alla Direttiva Europea 2002/96/CE.

Informarsi sul sistema di raccolta differenziata in vigore per i prodotti elettrici ed elettronici. Attenersi alle normative locali per lo smaltimento dei rifiuti e non gettare i vecchi prodotti nei normali rifiuti domestici. Il corretto smaltimento dei prodotti non più utilizzabili aiuta a prevenire l'inquinamento ambientale e possibili danni alla salute.



Il prodotto funziona con batterie che rientrano nella Direttiva Europea 2006/66/CE e che non possono essere smaltite con i normali rifiuti domestici. Informarsi sulle normative locali relative alla raccolta differenziata delle batterie: un corretto smaltimento permette di evitare conseguenze negative per l'ambiente e la salute.

Informazioni per il rispetto ambientale

L'uso di qualsiasi imballo non necessario è stato evitato. Si è cercato, inoltre, di semplificare la raccolta differenziata, usando per l'imballaggio tre materiali: cartone (scatola), polistirene espanso (materiale di separazione) e polietilene (sacchetti, schiuma protettiva).

Il sistema è composto da materiali che possono essere riciclati e riutilizzati purché il disassemblaggio venga effettuato da aziende specializzate. Attenersi alle norme locali in materia di riciclaggio di materiali per l'imballaggio, batterie usate e apparecchiature obsolete.



Be responsible
Respect copyrights

La copia non autorizzata di materiale protetto da copia, inclusi programmi per computer, file, trasmissioni e registrazioni audio, può rappresentare una violazione della legge sul copyright e costituire un reato penale. Questo apparecchio non deve essere utilizzato a tale scopo.



La dicitura "Made for iPod" indica che un accessorio elettronico è stato progettato per il collegamento specifico ad un iPod ed è certificato dal produttore per la compatibilità con gli standard Apple in materia di prestazioni.

La dicitura "Works with iPhone" indica che un accessorio elettronico è stato progettato per il collegamento specifico ad un iPhone ed è certificato dal produttore per la compatibilità con gli standard Apple in materia di prestazioni.

Apple non è responsabile per il funzionamento di questo dispositivo o per la sua conformità agli standard normativi e di sicurezza.

iPod è un marchio di Apple Inc., registrato negli Stati Uniti e in altri paesi.

Questo apparecchio è dotato della seguente etichetta:



Nota

- La targhetta del modello è situata sul retro dell'apparecchio.

2 Sistema di intrattenimento docking

Congratulazioni per l'acquisto e benvenuti in Philips! Per trarre il massimo vantaggio dall'assistenza fornita da Philips, registrare il proprio prodotto sul sito: www.philips.com/welcome.

Introduzione

Grazie a questa unità, è possibile:

- ascoltare audio da dischi, dispositivi USB, lettori iPod, iPhone e altri dispositivi esterni
- ascoltare stazioni radio;

È possibile migliorare l'audio con i seguenti effetti sonori:

- Regolazione dei bassi
- Regolazione dei toni alti
- Controllo del volume

L'unità supporta i seguenti formati multimediali:



Contenuto della confezione

Controllare e identificare i seguenti contenuti della confezione:

- Unità principale
- Telecomando con batteria
- Casse altoparlante (2)
- Antenna FM
- Cavo di alimentazione
- Cavo MP3 Link (60 cm)
- Manuale dell'utente

Italia

DICHIARAZIONE DI CONFORMITA'

Si dichiara che l'apparecchio DCM378 Philips risponde alle prescrizioni dell'art. 2 comma 1 del D.M. 28 Agosto 1995 n. 548.

Fatto a Eindhoven





Philips Consumer Electronics

Philips, Glaslaan 2

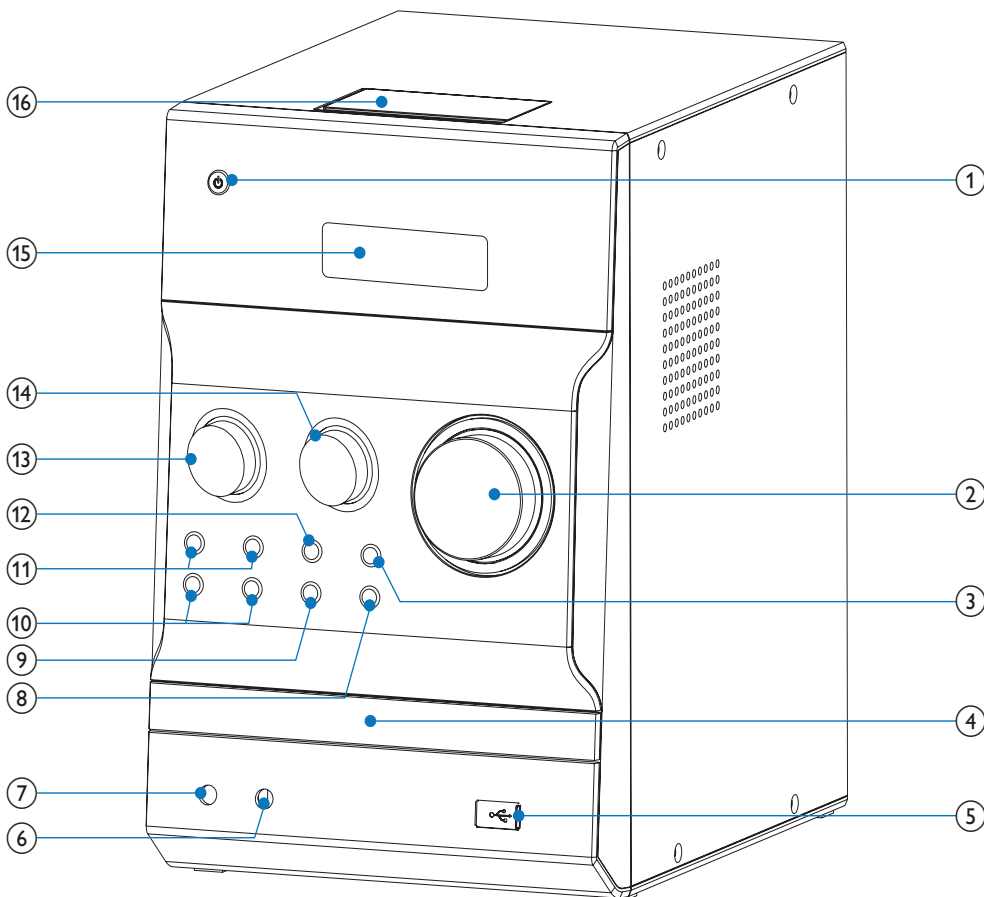
5616 JB Eindhoven, The Netherlands

Panoramica dell'unità principale



- ① 
 - Accendere l'unità.
 - Consente di passare alla modalità standby, o Standby Eco Power.
- ② **VOLUME**
 - Consente di regolare il volume.
- ③ 
 - Consente di avviare o mettere in pausa la riproduzione.
- ④ **Vassoio del disco**
- ⑤ 
 - Presa USB.
- ⑥ **MP3 LINK**
 - Consente di collegare un dispositivo audio esterno.
- ⑦ 
 - Presa per cuffia.
- ⑧ **OPEN/CLOSE▲**
 - Consente di aprire o chiudere il vassoio del disco.
- ⑨ **SOURCE**
 - Consentono di selezionare una sorgente.
- ⑩ **ALBUM/PRESET▲▼**
 - Consentono di passare all'album precedente/successivo.
 - Consentono di selezionare una stazione radio preimpostata.
 - Consentono di effettuare ricerche all'interno del menu dell'iPod/iPhone.

Panoramica del telecomando

11 ◀◀▶▶

- Consentono di passare al brano precedente/successivo.
- Consentono di effettuare ricerche all'interno di un brano o disco.
- Consente di sintonizzarsi su una stazione radio.

12 ■

- Consente di interrompere la riproduzione.
- Consente di cancellare un programma.

13 TREBLE

- Consente di regolare il livello degli alti.

14 BASS

- Consente di regolare il livello dei bassi.

15 Display

- Mostra lo stato corrente.

16 Sistema docking per iPod/iPhone

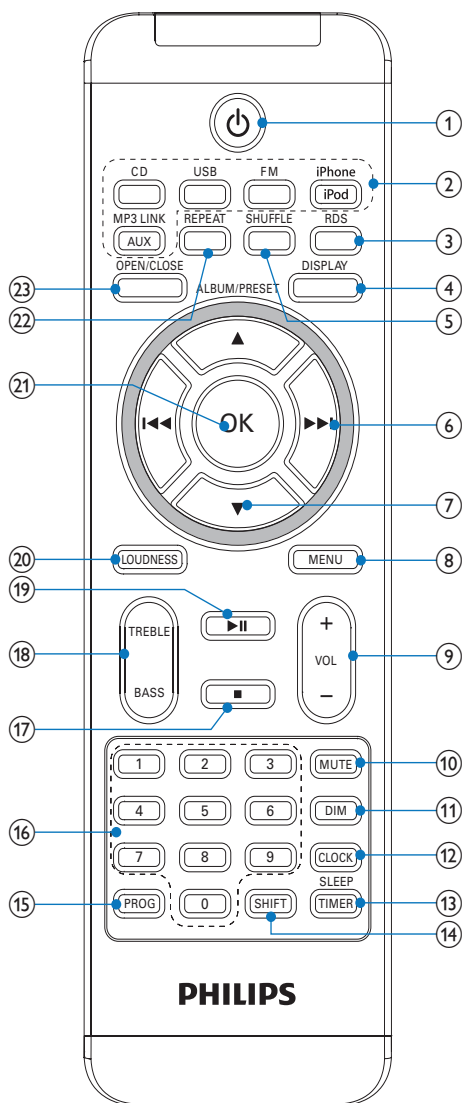

1 ❶

- Accendere l'unità.
- Consente di passare alla modalità standby o Standby Eco Power.

2 ❷ Tasti di selezione della sorgente (CD, USB, FM, iPhone, iPod, AUX, MP3 LINK)

- Consentono di selezionare una sorgente.

- ③ RDS**
- Per le stazioni radio FM selezionate: consente di visualizzare le informazioni RDS.
 - Consente di sincronizzare l'orologio con le stazioni radio RDS.
- ④ DISPLAY**
- Consente di visualizzare le informazioni sulla riproduzione.
- ⑤ SHUFFLE**
- Consente di riprodurre i brani in modo casuale.
- ⑥ ◀◀▶▶**
- Consentono di passare al brano precedente/successivo.
 - Consentono di effettuare ricerche all'interno di un brano o disco.
 - Consentono di sintonizzarsi su una stazione radio.
- ⑦ ALBUM/PRESET▲▼**
- Consentono di passare all'album precedente/successivo.
 - Consente di selezionare una stazione radio preimpostata.
 - Consentono di effettuare ricerche all'interno del menu dell'iPod/iPhone.
- ⑧ MENU**
- Consente di accedere al menu dell'iPod/iPhone.
- ⑨ VOL +/-**
- Consente di regolare il volume.
- ⑩ MUTE**
- Disattiva l'audio.
- ⑪ DIM**
- Consente di regolare la luminosità del display.
- ⑫ CLOCK**
- Consente di impostare l'orologio
- ⑬ SLEEP/TIMER**
- Consente di impostare il timer di spegnimento.
 - Consente di impostare la sveglia.
- ⑭ SHIFT**
- Immettere un numero di due o tre cifre (tramite la tastiera numerica).
- ⑮ PROG**
- Consente di programmare i brani.
 - Consente di programmare le stazioni radio.

- ⑯ Tastierino numerico**
- Consente di scegliere un brano direttamente.
- ⑰ ■**
- Consente di interrompere la riproduzione.
 - Consente di cancellare un programma.
- ⑱ TREBLE/BASS**
- Consente di ottimizzare gli alti/bassi.
- ⑲ ▶▶**
- Consente di avviare o mettere in pausa la riproduzione.
- ⑳ LOUDNESS**
- Consente di abilitare/disabilitare la regolazione automatica del volume.
- ㉑ OK**
- Consente di confermare una selezione.
- ㉒ REPEAT**
- Consente di selezionare una modalità di ripetizione della riproduzione.
- ㉓ OPEN/CLOSE**
- Consente di aprire o chiudere il vassoio del disco.

3 Operazioni preliminari



Attenzione

- L'uso dei comandi o delle impostazioni o l'esecuzione delle procedure in modo diverso da quanto indicato nel presente documento potrebbe provocare l'esposizione a radiazioni pericolose o altri funzionamenti nocivi.

Seguire sempre le istruzioni di questo capitolo in sequenza.

Quando si contatta Philips, verrà richiesto il numero del modello e il numero di serie dell'apparecchio. Il numero di modello e il numero di serie si trovano sulla base dell'apparecchio. Annotare i numeri qui:

N° modello _____

N° di serie _____

Collegamento degli altoparlanti



Nota

- Per ottenere prestazioni audio ottimali, utilizzare solo gli altoparlanti in dotazione.
- Collegare solo altoparlanti la cui impedenza è uguale o maggiore rispetto a quella degli altoparlanti in dotazione. Fare riferimento alla sezione Specifiche del presente manuale.

- 1 Inserire i cavi degli altoparlanti completamente nelle prese di ingresso degli altoparlanti stessi sulla parte posteriore dell'unità.

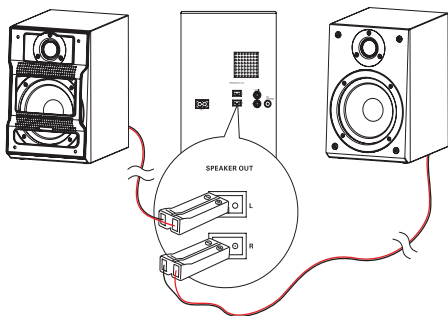

Collegamento dell'antenna FM

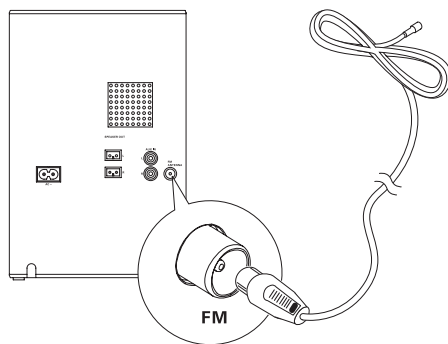

Suggerimento

- Per una ricezione ottimale, allungare e regolare la posizione dell'antenna.
- Per una migliore ricezione stereo FM, collegare un'antenna FM esterna alla presa **FM ANTENNA**.
- L'unità non supporta la ricezione radio MW.

- 1 Collegare l'antenna FM in dotazione alla presa **FM ANTENNA** sull'unità principale.

Collegamento dell'alimentazione



Attenzione

- Rischio di danni al prodotto! Assicurarsi che la tensione dell'alimentazione corrisponda a quella indicata sul retro o sul fondo dell'unità.
- Rischio di scosse elettriche! Quando si scollega il cavo di alimentazione CA, staccare sempre la spina dalla presa. Non tirare mai il cavo.
- Prima di collegare il cavo di alimentazione CA, accertarsi di aver eseguito tutti gli altri collegamenti.

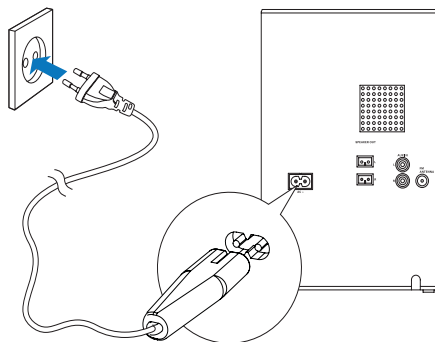

- 1 Collegare il cavo di alimentazione:
 - al jack **AC~** sull'unità principale.
 - Alla presa a muro.

Preparazione del telecomando



Attenzione

- Rischio di esplosione! Tenere lontane le batterie da fonti di calore, dai raggi solari e dal fuoco. Non gettare mai le batterie nel fuoco.

Primo utilizzo

- 1 Rimuovere la linguetta protettiva per attivare le batterie del telecomando.

Sostituzione delle batterie del telecomando

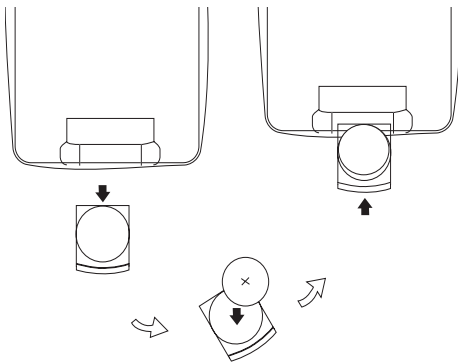

- 1 Aprire il coperchio del vano batteria.
- 2 Inserire una batteria CR2025 al litio rispettando la polarità (+/-) come indicato.
- 3 Chiudere il coperchio del vano batteria.



Nota

- Se non si deve utilizzare il telecomando per lunghi periodi, rimuovere le batterie.

Impostazione dell'orologio

- 1 In modalità standby, premere **CLOCK** per oltre 3 secondi per attivare la modalità di impostazione dell'orologio.
↳ **[SET CLOCK]** scorre sul display, seguito dal formato dell'ora **[24H]** e **[12H]**.
- 2 Premere **ALBUM/PRESET** per selezionare 24H o 12H, quindi premere **CLOCK** per confermare.
↳ Le ore iniziano a lampeggiare.
- 3 Premere **ALBUM/PRESET** per impostare l'ora, quindi premere nuovamente **CLOCK**.
↳ I minuti iniziano a lampeggiare.
- 4 Premere **ALBUM/PRESET** per impostare i minuti.
- 5 Premere **CLOCK** per confermare l'impostazione dell'ora.



Nota

- Se entro 30 secondi non viene premuto alcun pulsante, il sistema esce automaticamente dalla modalità di impostazione dell'orologio.

Accensione

- 1 Premere **⏻**.
↳ L'unità passa all'ultima sorgente selezionata.

Passaggio alla modalità standby

- 1 Premere **⏻** per oltre 3 secondi per impostare l'unità in modalità Standby Eco Power.
↳ Viene disattivata la retroilluminazione sul display.
↳ L'indicatore Eco Power blu si accende.

Per impostare la modalità standby sull'unità:

- 1 In modalità di Standby Eco Power, premere **⏻** per oltre 3 secondi.
↳ L'orologio (se impostato) viene visualizzato sul display.
↳ L'indicatore Eco Power blu si spegne.

Salvataggio automatico delle stazioni radio

Quando l'unità è collegata all'alimentazione e non viene salvata alcuna stazione radio, l'unità stessa inizia a salvare automaticamente le stazioni radio.

- 1 Collegare l'unità all'alimentazione.
↳ Viene visualizzato il messaggio **[AUTO INSTALL PRESS--PLAY KEY]** (installazione automatica - premere il tasto play).
- 2 Premere **▶||** per avviare il processo di salvataggio.
↳ L'unità salva automaticamente le stazioni radio con un segnale sufficientemente forte.
↳ Quando sono state salvate tutte le stazioni radio disponibili, la prima stazione preimpostata viene trasmessa in maniera automatica.

4 Riproduzione

Operazioni di riproduzione di base

Le seguenti operazioni consentono di controllare la riproduzione.

Tasto	Funzione
⏮⏪⏩⏭	Per selezionare un brano o un file. Tenerli premuti per mandare avanti/indietro veloce il brano durante la riproduzione, quindi rilasciarli per riprendere la riproduzione.
⏸	Per mettere in pausa/riprendere la riproduzione.
DISPLAY	Per selezionare informazioni di riproduzione diverse.
REPEAT	Per selezionare una modalità di ripetizione della riproduzione: [REP] (Ripeti): riproduce il brano corrente in maniera continua. [REP ALL] (Ripeti tutto): riproduce tutti i brani in maniera continua. [REP] (Ripeti) e [ALB] (Album) (solo per MP3 e USB): riproduce l'album corrente ripetutamente. Premere di nuovo per ritornare alla riproduzione normale.
SHUFFLE	Per riprodurre dei brani in maniera casuale. Premere di nuovo per ritornare alla riproduzione normale.

Riproduzione da disco

- 1 Premere **CD** per selezionare la sorgente CD.
- 2 Premere **OPEN/CLOSE**.
↳ Il vassoio del disco si apre.
- 3 Posizionare un disco con il lato stampato rivolto verso l'alto, quindi premere **OPEN/CLOSE**.
- 4 La riproduzione si avvia automaticamente.
 - Se la riproduzione non ha inizio, premere ⏮⏪⏩⏭ / ⏸ per selezionare un brano, quindi premere ⏸.

Riproduzione USB

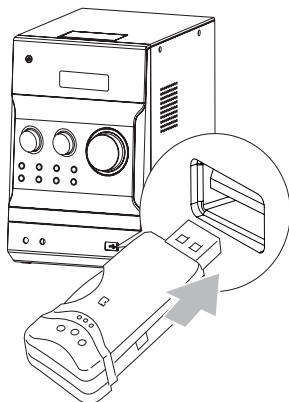

⚠ Avvertenza

- Assicurarsi che il dispositivo USB contenga file audio riproducibili nei formati supportati.

- 1 Aprire il coperchio che riporta il simbolo  sul pannello anteriore.
- 2 Inserire il dispositivo USB nella presa relativa.
- 3 Premere **USB** per selezionare la sorgente USB.
↳ La riproduzione si avvia automaticamente. In caso contrario, premere **ALBUM/PRESET** per selezionare una cartella e ⏮⏪⏩⏭ per selezionare un file. Premere **OK** per avviare la riproduzione.

Regolazione dell'audio

Durante la riproduzione, è possibile regolare il volume attraverso le operazioni seguenti.

Tasto	Funzione
VOL +/-	Per aumentare/diminuire il volume. Per regolare il livello dei bassi/alti in modalità bassi/alti.
MUTE	Per disattivare/attivare l'audio.
LOUDNESS	Per attivare/disattivare il controllo automatico del volume.
BASS	Per abilitare l'ottimizzazione dei bassi.
TREBLE	Per abilitare l'ottimizzazione degli alti.

5 Riproduzione da iPhone/iPod

Grazie a questo apparecchio è possibile ascoltare l'audio dall'iPhone/iPod.

Modelli iPhone/iPod compatibili

L'unità supporta i seguenti modelli di iPod e iPhone:

Creato per:

- iPod classic
- iPod con display a colori
- iPod con funzionalità video
- iPod nano (prima/seconda/terza/quarta/quinta generazione)
- iPod Touch (prima/seconda/terza generazione)

Funziona con:

- iPhone
- iPhone 3G
- iPhone 3GS

Ascolto tramite iPhone/iPod

- 1 Premere **iPhone/iPod** per selezionare la sorgente iPod/iPhone.
- 2 Sollevare la base docking dell'iPhone/iPod sul pannello superiore.

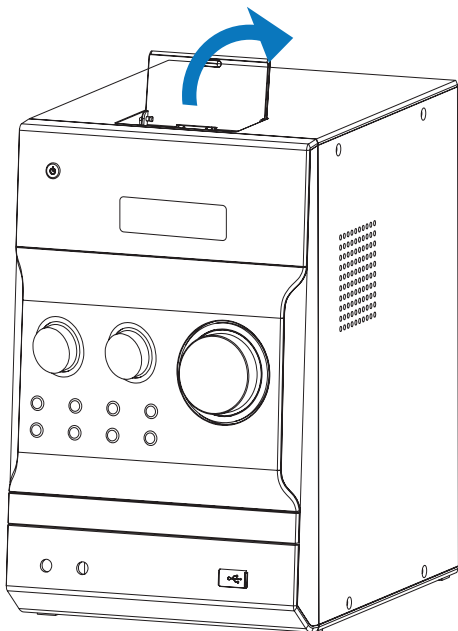

- 3 Collocare l'iPod sul sistema docking.

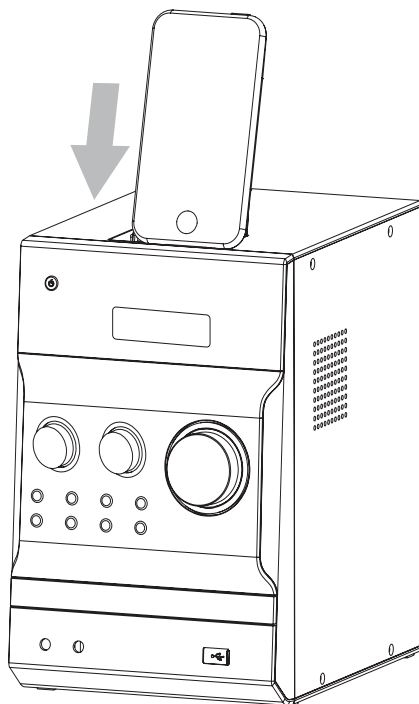

- Per mettere in pausa/riprendere la riproduzione, premere **||**.
- Per saltare un brano, premere **◀◀▶▶**.
- Per effettuare una ricerca durante la riproduzione, tenere premuto **◀◀▶▶**, quindi rilasciare il pulsante per riavviare la riproduzione.
- Per navigare all'interno del menu, premere **MENU** e **▲▼** per effettuare la selezione, quindi premere **OK** per confermare.

Nota

- Quando viene selezionata la sorgente iPod/iPhone, non è possibile ascoltare l'audio attraverso la presa per le cuffie.

Caricamento dell'iPhone/iPod

Quando l'unità è collegata all'alimentazione, il lettore iPhone/iPod posizionato sulla base docking inizia a caricarsi.

Rimozione dell'iPhone/iPod

- 1 Estrarre l'iPhone/iPod dal sistema docking.
- 2 Premere verso il basso per nascondere il sistema docking.

6 Ascolto della radio FM

Sintonizzazione delle stazioni radio FM



Avvertenza

- Accertarsi che l'antenna FM in dotazione sia completamente allungata e collegata.

- 1 Premere **FM**.
- 2 Tenere premuto **◀◀▶▶** per sintonizzarsi su una stazione radio.
- 3 Quando l'indicazione della frequenza inizia a cambiare, rilasciare il pulsante.
 - ↳ Il sintonizzatore FM si sintonizza automaticamente su una stazione con un segnale forte.
- 4 Per sintonizzarsi su altre stazioni, ripetere i passaggi 2-3.

Per sintonizzarsi su una stazione con un segnale debole:

Premere ripetutamente **◀◀▶▶** fino a che non si ottiene una ricezione ottimale.

Programmazione automatica delle stazioni radio



Nota

- È possibile programmare un massimo di 20 stazioni radio preimpostate.

- 1 In modalità sintonizzatore FM, premere **PROG** per 3 secondi per attivare la programmazione automatica.
 - ↳ Viene visualizzato **[AUTO]** (auto).
 - ↳ L'unità salva automaticamente le stazioni radio con un segnale sufficientemente forte.

- ↳ Quando sono state salvate tutte le stazioni radio disponibili, la prima stazione preimpostata viene trasmessa in maniera automatica.

Programmazione manuale delle stazioni radio



Nota

- È possibile programmare un massimo di 20 stazioni radio preimpostate.

- 1 Consente di sintonizzarsi su una stazione radio.
- 2 Premere **PROG** per attivare la modalità di programmazione.
- 3 Premere **▲▼** per selezionare un numero da 1 a 20 da abbinare alla stazione radio, quindi premere **PROG** per confermare.
 - ↳ Vengono visualizzati il numero e la frequenza della stazione preimpostata.
- 4 Ripetere i passaggi 2-3 per programmare altre stazioni.



Nota

- Per sovrascrivere una stazione programmata, memorizzare un'altra stazione al suo posto.

Sintonizzazione su una stazione radio preimpostata

- 1 Premere **▲▼**/ per selezionare un numero preimpostato.

Visualizzazione delle informazioni RDS

RDS (Radio Data System, Sistema Dati Radio), è un servizio che consente alle stazioni FM di visualizzare ulteriori informazioni. Se si è sintonizzati su una stazione RDS, vengono visualizzati l'icona RDS e il nome della stazione.

- 1 Sintonizzarsi su una stazione RDS.
- 2 Premere ripetutamente **RDS** per scorrere le informazioni seguenti (se disponibili):
 - ↳ Nome della stazione
 - ↳ Tipo di programma, ad esempio **[NEWS]** (notizie), **[SPORT]** (sport), **[POP M]** (musica pop)...

- ↳ Orologio RDS
- ↳ Frequenza

Sincronizzazione RDS dell'orologio

L'ora visualizzata sull'unità può essere sincronizzata con quella della stazione RDS.

- 1 Sintonizzarsi su una stazione radio RDS che trasmette segnali orari.
- 2 Premere **RDS** per oltre 2 secondi.
 - ↳ La scritta **[CT SYNC]** compare sul display e l'unità legge automaticamente l'orario RDS.
 - ↳ Se non viene ricevuto alcun segnale orario, viene visualizzata la scritta **[NO CT]**.

Nota

- L'accuratezza dell'ora trasmessa dipende dalla stazione RDS che trasmette il segnale orario.

7 Altre funzioni

Impostazione della sveglia

Questa unità può essere utilizzata come sveglia. Come sorgente della sveglia è possibile selezionare le opzioni CD, iPod/iPhone, playlist iPod/iPhone, FM o USB.

Nota

- Assicurarsi di aver impostato l'orologio correttamente.

- 1 In modalità standby, tenere premuto **TIMER** finché **[SET TIMER]** (imposta timer) non scorre sul display.
 - ↳ La scritta **[SELECT SOURCE]** (seleziona la sorgente) scorre sullo schermo.
- 2 Premere ripetutamente **SOURCE** per selezionare una sorgente: CD, FM, USB, iPod/iPhone o playlist iPod/iPhone.
 - Se è selezionata la sorgente playlist iPod/iPhone come sveglia, è necessario creare una playlist chiamata "PHILIPS" sul proprio iPod/iPhone.
 - Se non viene creata alcuna playlist chiamata "PHILIPS" all'interno dell'iPod/iPhone o all'interno della playlist non è presente alcun brano, l'unità passa alla sorgente della sveglia iPod/iPhone.
- 3 Premere **TIMER** per confermare.
 - ↳ Le cifre dell'ora iniziano a lampeggiare.

- 4 Premere più volte **▲/▼** per impostare l'ora, quindi premere nuovamente **TIMER** per confermare.
 - ↳ Le cifre dei minuti iniziano a lampeggiare.
- 5 Premere **▲/▼** per impostare i minuti, quindi premere **TIMER** per confermare.
 - ↳ Viene visualizzata la scritta **VOL** (volume) che poi inizia a lampeggiare.
- 6 Premere **▲/▼** per regolare il volume, quindi premere **TIMER** per confermare.
 - ↳ Viene visualizzata l'icona dell'orologio.

Attivazione e disattivazione della sveglia

- 1 In modalità standby, premere più volte **TIMER** per attivare/disattivare il timer.
 - ↳ Se il timer è attivo, compare la scritta **⌚**.

Suggerimento

- La sveglia non è disponibile in modalità MP3 LINK.
- Se è stata selezionata la sorgente CD/USB/iPod/iPhone ma non è inserito alcun disco o collegato alcun dispositivo USB/iPod/iPhone, il sistema passerà automaticamente alla modalità sintonizzatore.

Impostazione del timer di spegnimento

- 1 Quando l'unità è accesa, premere ripetutamente **SLEEP** per selezionare un determinato periodo di tempo (in minuti).
 - ↳ Quando il timer di spegnimento è attivo, viene visualizzato **⌚**.
 - ↳ Per disattivare il timer di spegnimento, premere nuovamente **SLEEP** fino a che non scompare **⌚**.

Riproduzione da un dispositivo audio esterno

L'unità consente di ascoltare un dispositivo audio esterno come ad esempio un lettore MP3.

- 1 Collegare il dispositivo audio.
 - Per dispositivi audio con uscite audio rossa/bianca: Collegare un cavo audio rosso/bianco (non fornito) alle prese **AUX IN** e alle prese di uscita audio sul dispositivo audio.
 - Per i dispositivi audio dotati di prese per cuffia: Collegare il cavo MP3 Link fornito alla presa **MP3 LINK** e alla presa per cuffie del dispositivo audio.

- 2 Selezionare la sorgente **MP3 LINK/AUX**.
- 3 Avviare la riproduzione dal dispositivo.

Ascolto tramite le cuffie

- 1 Collegare un paio di cuffie alla presa  dell'unità.

8 Informazioni sul prodotto



Nota

- Le informazioni relative al prodotto sono soggette a modifiche senza preavviso.

Specifiche

Amplificatore

Potenza nominale in uscita	2 X 80 W RMS
Risposta di frequenza	30 Hz-20 kHz
Rapporto segnale/rumore	≥ 75 dB
Ingresso Aux	1 V RMS 20 kohm

Disco

Tipo laser	Semiconduttore
Diametro disco	12 cm/8 cm
Supporto disco	CD-DA, CD-R, CD-RW, MP3-CD, WMA-CD
Audio DAC	16 Bit / 44,1 kHz
Distorsione totale armonica	< 0,8% (1 kHz)
Risposta di frequenza	4 Hz - 20 kHz (44,1 kHz)
Rapporto segnale/rumore	> 75 dBA

Sintonizzatore (FM)

Gamma di sintonizzazione	87,5 - 108 MHz
Griglia di sintonizzazione	50 kHz
Sensibilità	
- Mono, rapporto segnale/rumore 26 dB	< 22 dBf
- Stereo, rapporto segnale/rumore 46 dB	> 43 dBf
Selettività di ricerca	> 28 dBf
Distorsione totale armonica	< 3%
Rapporto segnale/rumore	> 55 dB

Altoparlanti

Impedenza altoparlanti	6 ohm
Driver altoparlanti	woofer da 5" + tweeter da 1"
Sensibilità	> 85 dB/m/W

Informazioni generali

Alimentazione CA	220 - 230 V, 50 Hz
Consumo energetico durante il funzionamento	40 W
Consumo energetico in modalità Standby Eco Power	≤ 1 W
Uscita audio	1 V _{pp} ± 0,1 V _{pp} , 3,5 kohm
Uscita cuffie	2 x 15 mW 32 ohm
USB Direct	Versione 2.0 FS
Dimensioni	
- Unità principale (L x A x P)	160 x 242 x 237 mm
- Cassa altoparlanti (L x A x P)	160 x 242 x 222 mm
Peso	
- Con imballo	10 kg
- Unità principale	2 kg
- Cassa altoparlanti	2,85 x 2 kg

Informazioni sulla riproducibilità USB

Dispositivi USB compatibili:

- Memoria flash USB (USB 2.0 o USB 1.1)
- Lettori USB Flash (USB 2.0 o USB 1.1).
- Schede di memoria (per il funzionamento con questa unità è necessario un lettore di schede supplementare)

Formati supportati:

- Formato file memoria o USB FAT12, FAT16, FAT32 (dimensioni settore: 512 byte)
- Velocità di trasferimento dati MP3: 32-320 Kbps e velocità di trasferimento variabile
- WMA v9 o versioni precedenti
- Directory nidificata fino a un massimo di 8 livelli
- Numero di album/cartelle: massimo 99
- Numero di brani/titoli: massimo 999
- Tag ID3 versione 2.0 o successiva
- Nome file in Unicode UTF8 (lunghezza massima: 64 byte)

Formati non supportati:

- Album vuoti: album che non contengono file MP3/WMA e che, pertanto, non vengono visualizzati sul display.
- I formati di file non supportati vengono ignorati. Ad esempio, i documenti Word (.doc) o i file MP3 con estensione .dlf vengono ignorati e non saranno riprodotti.

- File audio in formato AAC, WAV, PCM
- File WMA protetti da codifica DRM (.wav, .m4a, .m4p, .mp4, .aac)
- File WMA in formato senza perdita

Formati disco MP3 supportati

- ISO9660, Joliet
- Numero massimo di titoli: 512 (in base alla lunghezza del nome file)
- Numero massimo di album: 255
- Frequenze di campionamento supportate: 32 kHz, 44,1 kHz, 48 kHz
- Velocità di trasferimento supportate: 32~320 (kbps), velocità di conversione variabili

9 Risoluzione dei problemi



Avvertenza

- Non rimuovere il rivestimento dell'apparecchio per nessun motivo.

Al fine di mantenere valida la garanzia, non provare a riparare da soli il sistema.

Se si verificano problemi quando si utilizza l'apparecchio, consultare l'elenco riportato di seguito prima di richiedere l'assistenza. Se il problema persiste, consultare il sito Web di Philips (www.philips.com/welcome). Quando si contatta Philips, assicurarsi di avere l'apparecchio nelle vicinanze e di disporre del numero di modello e numero di serie.

Assenza di alimentazione

- Verificare che il cavo di alimentazione CA dell'unità sia collegato correttamente.
- Assicurarsi che venga erogata corrente dalla presa CA.
- Il sistema è dotato di una funzione di risparmio energetico, grazie alla quale si spegne automaticamente 15 minuti dopo il termine della riproduzione di un brano se non viene effettuata alcuna operazione.

Assenza di audio o audio scarso

- Regolare il volume.
- Scollegare le cuffie.
- Verificare che gli altoparlanti siano collegati correttamente.
- Verificare che il cavo dell'altoparlante sia stretto.

Nessuna risposta dall'unità

- Scollegare e ricollegare la spina di alimentazione CA e accendere nuovamente l'unità.
- Il sistema è dotato di una funzione di risparmio energetico, grazie alla quale si spegne automaticamente 15 minuti dopo il termine della riproduzione di un brano se non viene effettuata alcuna operazione.

Il telecomando non funziona

- Prima di premere i tasti funzione, selezionare la fonte corretta con il telecomando anziché dall'unità principale.
- Ridurre la distanza tra il telecomando e l'unità.
- Inserire la batteria con le polarità (segni +/-) allineate come indicato.
- Sostituire la batteria.
- Puntare il telecomando in direzione del sensore sulla parte anteriore dell'unità.

Disco assente

- Inserire un disco.
- Verificare che il disco non sia inserito capovolto.
- Attendere che la condensa dell'umidità presente sulla lente sia scomparsa.
- Sostituire o pulire il disco.
- Utilizzare un CD finalizzato o il formato disco corretto.

Impossibile visualizzare alcuni file nel dispositivo USB

- Il numero di cartelle o file contenuti nel dispositivo USB supera il limite massimo consentito. Ciò non costituisce un malfunzionamento del dispositivo.
- I formati di questi file non sono supportati.

Dispositivo USB non supportato

- Il dispositivo USB non è compatibile con l'unità. Provare a utilizzarne un altro.

Scarsa ricezione radio

- Aumentare la distanza tra l'unità e il televisore o il videoregistratore.
- Estendere completamente l'antenna FM.
- Collegare un'antenna FM esterna.

Il timer non funziona

- Impostare correttamente l'ora.
- Attivare il timer.

L'impostazione orologio/timer si è cancellata

- Si è verificata un'interruzione di alimentazione o il cavo di alimentazione è stato scollegato.
- Ripristinare l'orologio/timer.

