

في خدمتك دائماً

سجل منتجك واحصل على الدعم من

www.philips.com/support

SHB3595

هل لديك
استفسارات؟
تواصل مع
Philips

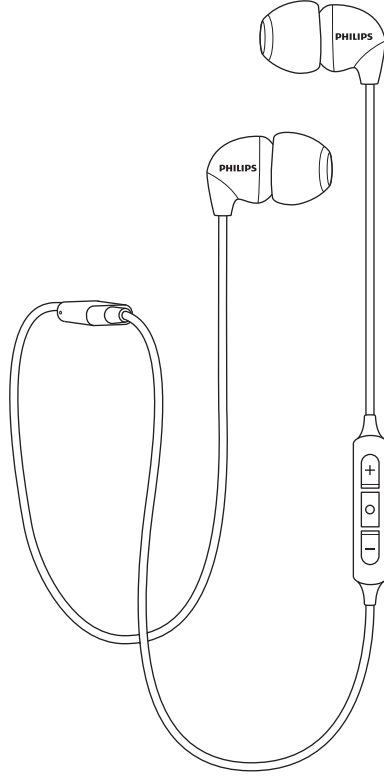

دليل المستخدم

PHILIPS

المحتويات

2	1	تعليمات السلامة الهامة
2		سلامة السمع
2		معلومات عامة
3	2	سماعات بلوتوث توضع داخل الأذن
3		محتويات العبوة
3		الأجهزة الأخرى
		نظرة عامة على سماعة البلوتوث التي
3		توضع داخل الأذن
4	3	بدء التشغيل
4		شحن سماعة الرأس
4		إقران سماعة الرأس بهاتفك المحمول
5	4	استخدام سماعة الرأس
5		توصيل سماعة الرأس بجهاز بلوتوث
5		إدارة المكالمات والموسيقى
6	5	البيانات الفنية
7	6	ملاحظة
7		إخطار الامتثال
7		إعلان التوافق
7		التخلص من المنتج والبطاريات القديمة
8		الامتثال لحدود المجالات الكهرومغناطيسية
8		العلامات التجارية
9	7	الأسئلة الشائعة

1 تعليمات السلامة الهامة

معلومات عامة

لتجنب حدوث أضرار أو أعطال:

تنبيه !

- تجنب تعريض سماعة الرأس للحرارة الزائدة.
- تجنب إسقاط سماعات الرأس.
- تجنب تعريض سماعة الرأس للرذاذ أو قطرات الماء.
- تجنب غمر سماعة الرأس في الماء.
- تجنب استخدام أي مواد تنظيف تحتوي على الكحول أو الأمونيا أو البنزين أو المواد الكاشطة.
- عند الحاجة إلى التنظيف، استخدم قطعة قماش ناعمة، وإذا لزم الأمر بللها بكمية قليلة من الماء أو صابون مخفف، لتنظيف المنتج.
- لا ينبغي تعريض البطارية المدمجة للحرارة الزائدة مثل أشعة الشمس أو النار أو ما شابه.
- خطر الانفجار في حالة استبدال البطارية بطريقة غير صحيحة، لا يتم استبدال البطارية إلا بواحدة ماثلة أو بنوع مكافئ.

سلامة السمع



خطر

- لتجنب تلف السمع، ضع حدًا للوقت الذي تستخدم فيه سماعات الرأس على مستوى صوت مرتفع واضبط مستوى الصوت على مستوى آمن، فكلما ارتفع الصوت، كلما قصرت مدة الاستماع الآمنة.

نبذة عن درجات حرارة التشغيل والتخزين والرطوبة

- احرص أن يكون التشغيل أو التخزين في مكان تتراوح فيه درجة الحرارة بين 15- درجة مئوية (5 درجة فهرنهايت) إلى 55 درجة مئوية (131 درجة فهرنهايت) (الرطوبة النسبية حتى 90%)
- قد يكون عمر البطارية أقصر في ظروف درجات الحرارة العالية أو المنخفضة.

تأكد من اتباع الإرشادات التالية عند استخدام سماعة الرأس.

- احرص على الاستماع بمستويات صوت معقولة لفترات زمنية معقولة.
- احرص على عدم رفع مستوى الصوت باستمرار كي يناسب مستوى سمعك.
- تجنب رفع مستوى الصوت إلى درجة مرتفعة تحول دون سماع ما يحيط بك.
- ينبغي لك توخي الحذر أو التوقف مؤقتًا عن استخدام السماعة في المواقف الخطرة المحتملة.
- يمكن أن يتسبب ضغط الصوت المفرط الناتج من سماعة الأذن وسماعة الرأس في فقدان حاسة السمع.
- لا يُنصح باستخدام سماعة الرأس مع تغطية كلتا الأذنين أثناء القيادة وقد يكون ذلك مخالفًا للقانون في بعض المناطق أثناء القيادة.
- حافظًا على سلامتك، تجنب مشتتات الانتباه مثل الاستماع إلى الموسيقى أو إجراء مكالمات هاتفية أثناء السير وسط الحركة المرورية أو في بيئات أخرى يُحتمل أن تكون خطيرة.

2 سماعات بلوتوث توضع داخل الأذن

الأجهزة الأخرى

جهاز أو هاتف محمول (مثل الكمبيوتر المحمول أو المساعد الرقمي الشخصي أو محولات بلوتوث أو مشغلات MP3 وما إلى ذلك) يدعم تقنية البلوتوث ومتوافق مع سماعة الرأس (راجع "البيانات الفنية" في صفحة 7).

نظرة عامة على سماعة البلوتوث التي توضع داخل الأذن

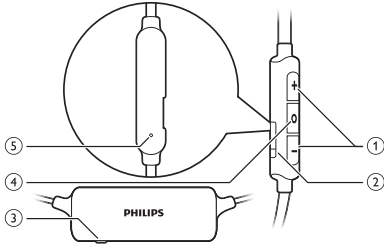

- ① زر التحكم في مستوى الصوت/المقطع الصوتي
- ② منفذ شحن Micro USB
- ③ مؤشر LED
- ④ زر التحكم في تشغيل/إيقاف تشغيل الموسيقى/المكالمات
- ⑤ ميكروفون

تهانينا لكم على شراء هذا المنتج ومرحبًا بكم مع Philips! للاستفادة الكاملة من الدعم الذي تقدمه Philips، قم بتسجيل منتجك على الموقع الإلكتروني www.philips.com/welcome. مع سماعة الرأس اللاسلكية هذه التي توضع داخل الأذن من Philips، يمكنك:

- الاستمتاع بإجراء مكالمات لاسلكية مريحة بدون استخدام اليدين.
- الاستمتاع بالموسيقى والتحكم بها لاسلكيًا.
- التبديل بين المكالمات والموسيقى.

محتويات العبوة

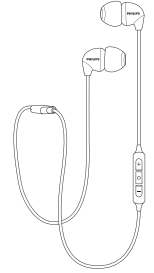

سماعة البلوتوث التي توضع خارج الأذن من Philips،
طرز SHB3595

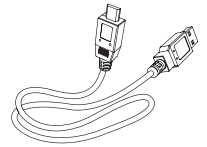

كبل شحن USB (للشحن فقط)



دليل البدء السريع

3 بدء التشغيل

شحن سماعة الرأس

ملاحظة

- قبل استخدام سماعة الرأس للمرة الأولى، اشحن البطارية لمدة 5 ساعات للحصول على أفضل سعة وأطول عمر للبطارية.
- استخدم فقط كبل شحن USB الأصلي لتجنب حدوث أي أضرار.
- احرص على إنهاء مكالمتك قبل شحن سماعة الرأس، لأن توصيل السماعة للشحن سيؤدي إلى إيقاف تشغيلها.

صِل كبل شحن USB المرفق بـ:

- منفذ شحن micro USB بسماعة الرأس و؛
 - الشاحن/منفذ USB بالكمبيوتر
- ← يضيئ مؤشر LED باللون الأبيض أثناء الشحن وينطفئ عندما يكتمل شحن سماعة الرأس.

نصيحة

- لا يمكن ضبط مستوى صوت التنبيه، ولكنه سيرتفع تدريجياً لإيقاظك بلطف.

إقران سماعة الرأس بهاتفك المحمول

أقرن سماعة الرأس بهاتفك المحمول قبل استخدامها معه للمرة الأولى، يؤدي الاقتران الناجح إلى إنشاء رابط مشفر فريد بين سماعة الرأس والهاتف المحمول، تُخزّن سماعة الرأس آخر 10 أجهزة في الذاكرة، فإذا حاولت الاقتران بأكثر من 10 أجهزة، سيتم استبدال الجهاز الأقدم بالجهاز الجديد.

1
2

تأكد من اكتمال شحن سماعة الرأس وإيقاف تشغيلها.
اضغط مع الاستمرار على زر التشغيل/إيقاف التشغيل،
يومض مؤشر LED باللونين الأزرق والأبيض
بالتناوب.

يومض ضوء أزرق للدلالة على الإقران الناجح.

← تظل سماعات الرأس في وضع الإقران لمدة 5 دقائق.

تأكد من تشغيل الهاتف المحمول ومن تنشيط خاصية البلوتوث به.

4
قم بإقران سماعات الرأس مع الهاتف المحمول،
وللحصول على معلومات مفصلة، راجع دليل المستخدم
الخاص بهاتفك المحمول.

يوضح لك المثال التالي كيفية إقران سماعة الرأس بهاتفك
المحمول.

1
نشط خاصية البلوتوث بهاتفك المحمول، وحدد
Philips SHB3595.

2
أدخل كلمة مرور سماعة الرأس "0000" (4 أصفار)
إذا طلب منك ذلك، وبالنسبة إلى الهواتف المحمولة
المزودة بتقنية Bluetooth 3.0 أو أعلى، لا يلزم
إدخال كلمة مرور.

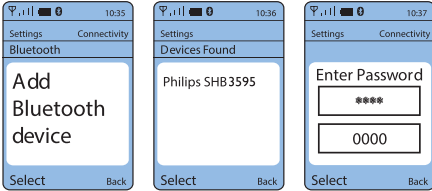

4 استخدام سماعة الرأس

إيقاف تشغيل سماعة الرأس.	التحكم في تشغيل / اضغط مع الاستمرار لإيقاف تشغيل الموسيقى/المكالمات ← يضيء مؤشر LED باللون الأبيض وينطفئ.
--------------------------	---

التحكم في الموسيقى

المهمة	الزر	التشغيل
تشغيل الموسيقى أو إيقافها مؤقتًا.	التحكم في تشغيل / اضغط مرة واحدة.	إيقاف تشغيل الموسيقى/المكالمات
ضبط مستوى الصوت.	+/-	اضغط مرة واحدة.
المقطع الصوتي التالي.	+	اضغط ضغطة طويلة.
المقطع الصوتي السابق.	-	اضغط ضغطة طويلة.

التحكم في المكالمات

المهمة	الزر	التشغيل
الرد على/تعليق مكالمة.	التحكم في تشغيل / اضغط مرة واحدة.	إيقاف تشغيل الموسيقى/المكالمات
تبديل المتصل أثناء المكالمة.	التحكم في تشغيل / اضغط مرتين.	إيقاف تشغيل الموسيقى/المكالمات ← صافرة واحدة.

حالة مؤشر سماعة الرأس الأخرى

حالة سماعة الرأس	المؤشر
سماعة الرأس متصلة بجهاز بلوتوث أو عندما تكون سماعة الرأس في وضع الاستعداد أو أثناء الاستماع إلى الموسيقى.	يوميض مؤشر LED كل 8 ثوان تقريبًا.
سماعة الرأس جاهزة للاقتراح.	يوميض مؤشر LED باللون الأزرق والأبيض بالتناوب.
سماعة الرأس قيد التشغيل ولكن غير متصلة بجهاز بلوتوث.	يوميض مؤشر LED بسرعة في حالة عدم وجود اتصال، ويتوقف تشغيل سماعة الرأس في غضون 5 دقائق.
مستوى البطارية منخفض.	يوميض مؤشر LED الأبيض 3 مرات كل 150 ثانية لحين نفاد الطاقة.
البطارية مشحونة بالكامل.	ينطفئ مؤشر LED.

توصيل سماعة الرأس بجهاز بلوتوث

1
2

- شغل الهاتف المحمول/جهاز البلوتوث.
- اضغط مع الاستمرار على زر تشغيل/إيقاف تشغيل سماعة الرأس.
- يوميض مؤشر LED باللون الأزرق.
- تتم إعادة توصيل سماعة الرأس تلقائيًا بأخر هاتف محمول/جهاز بلوتوث متصل، وفي حالة عدم توافر آخر جهاز، تحاول سماعة الرأس إعادة الاتصال بالجهاز المتصل قبل الأخير.

نصيحة

- إذا قمت بتشغيل الهاتف المحمول/جهاز البلوتوث أو تنشيط خاصية البلوتوث بعد تشغيل سماعة الرأس، فعليك إعادة توصيل سماعة الرأس والهاتف المحمول/جهاز البلوتوث يدويًا.

ملاحظة

- إذا تعذر على سماعة الرأس الاتصال بأي جهاز بلوتوث في غضون 5 دقائق، فسيتم إيقاف تشغيلها تلقائيًا للحفاظ على عمر البطارية.

إدارة المكالمات والموسيقى

المهمة	الزر	التشغيل
تشغيل سماعة الرأس.	التحكم في تشغيل / اضغط مع الاستمرار لإيقاف تشغيل الموسيقى/المكالمات	لمدة 3 ثوان.

5 البيانات الفنية

- وقت الموسيقى: 6 ساعات
- وقت التحدث: 6 ساعات
- وقت الاستعداد: 55 ساعات
- الوقت العادي لشحن البطارية بالكامل: ساعتان
- بطارية ليثيوم بوليمر قابلة لإعادة للشحن بقوة (120 مللي أمبير في الساعة)
- Bluetooth 4.2، تدعم بلوتوث أحادي (وضع سماعة الرأس - HSP، وضع الاستخدام حر اليدين - HFP)، كما تدعم بلوتوث استريو (وضع توزيع الصوت المتقدم - A2DP؛ وضع التحكم عن بعد في الصوت والفيديو - AVRCP)
- نطاق التشغيل: حتى 10 أمتار (33 قدم)
- الصدى الرقمي وتقليل الضجيج
- إيقاف التشغيل تلقائيًا

ملاحظة

- المواصفات عرضة للتغيير دون إشعار.

إخطار كندا:

يتوافق هذا الجهاز مع معايير الإعفاء من التراخيص الخاصة بهيئة الصناعة الكندية، ويخضع التشغيل لشرطين: (1) لا ينبغي أن يتسبب هذا الجهاز في حدوث تداخل ضار، (2) يجب أن يقبل التداخل، بما في ذلك التداخل الذي قد يتسبب في عمل الجهاز بصورة غير مرغوب فيها.

CAN ICES-3(B)/NMB-3(B)

بيان التعرض للإشعاع الخاص بهيئة الصناعة الكندية يتوافق هذا الجهاز مع حدود التعرض للإشعاع الكندية المنصوص عليها بخصوص البيانات التي لا يمكن التحكم بها. يجب عدم وضع جهاز الإرسال هذا أو تشغيله بالقرب من أي هوائي أو جهاز إرسال آخر.

تنبيه: يتم تنبيه المستخدم بأن التغييرات أو التعديلات التي لم يتم الموافقة عليها بوضوح من قبل الطرف المسؤول عن التوافق قد تُبطل صلاحية المستخدم في تشغيل الجهاز.

إعلان التوافق

تعلن شركة MMD Hong Kong Holding Limited بموجب هذه الوثيقة أن هذا المنتج متوافق مع المتطلبات الأساسية والأحكام الأخرى ذات الصلة الخاصة بالتوجيه الأوروبي 2014/53/EU، ويمكنك الاطلاع على إعلان المطابقة على الموقع الإلكتروني التالي
www.p4c.philips.com

التخلص من المنتج والبطاريات القديمة

قد يحتوي هذا المنتج على الرصاص والزنك، ويمكن تنظيم التخلص من هذه المواد وفقاً لاعتبارات بيئية، وللحصول على معلومات حول كيفية التخلص من المنتج أو إعادة تدويره، يرجى الاتصال بالسلطات المحلية أو زيارة
www.recycle.philips.com

إخطار الامتثال

إخطار الولايات المتحدة:

يتوافق هذا الجهاز مع الجزء 15 من قواعد هيئة الاتصالات الفيدرالية، ويخضع التشغيل إلى الشرطين التاليين:

- ① ألا يتسبب هذا الجهاز في تشويش ضار،
- ② يجب أن يقبل هذا الجهاز أي تداخل يتم استقباله، بما في ذلك التداخل الذي قد يسبب تشغيلاً غير مرغوب فيه.

قواعد هيئة الاتصالات الفيدرالية

تم فحص هذا الجهاز ووجد أنه متوافق مع حدود الفئة ب للأجهزة الرقمية، وفقاً للجزء 15 من قواعد لجنة الاتصالات الفيدرالية. وهذه القيود مصممة لتوفير الحماية المعقولة ضد التداخل الضار للتركيب في الأماكن السكنية، وهذا الجهاز يولد طاقة راديو ترددية ويستخدمها ومن الممكن أن يصدرها وإذا لم يتم التركيب والاستخدام وفقاً لدليل التعليمات، فقد يسبب التداخل الضار مع اتصالات الراديو، ومع ذلك، فإن هذا ليس ضماناً لعدم حدوث التداخل في حالة التركيب بشكل معين. وإذا لم يتسبب الجهاز في التداخل الضار لاستقبال الراديو أو التلفاز، والذي يتم التعرف عليه من خلال تشغيل أو إيقاف تشغيل الجهاز، فيجب على المستخدم محاولة تصحيح التداخل بواسطة واحدة أو أكثر من المقاييس التالية:

- أعد تركيب هوائي الاستقبال.
- وسّع المسافة الفاصلة بين الجهاز وجهاز الاستقبال.
- صل الجهاز بمأخذ متصل بدائرة مختلفة غير الدائرة المتصل بها جهاز الاستقبال.
- استشر الموزع أو في راديو/تليفزيون ذو خبرة للحصول على المساعدة.

بيان التعرض للإشعاع الخاص بهيئة الاتصالات الفيدرالية: يتوافق هذا الجهاز مع حدود التعرض للإشعاع التابعة للجنة الاتصالات الفيدرالية المنصوص عليها بخصوص البيئة التي لا يمكن التحكم فيها، ويجب عدم وضع جهاز الإرسال هذا أو تشغيله بالقرب من أي هوائي أو جهاز إرسال آخر.

إذا لم يكن هناك نظام لجمع/إعادة تدوير المنتجات الإلكترونية في بلدك، يمكنك حماية البيئة عن طريق إخراج البطارية وإعادة تدويرها قبل التخلص من سماعة الرأس.

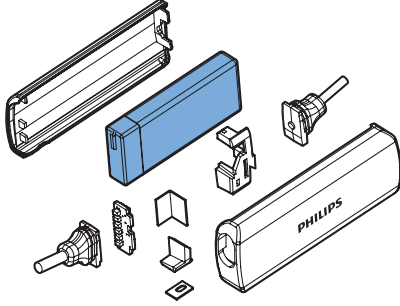

يحتوي هذا المنتج على بطاريات غير قابلة للإزالة:

- تجنب حرقه، فقد تنفجر البطاريات في حالة ارتفاع درجة حرارتها.
- للحصول على معلومات عن التخلص من المنتج أو إعادة تدويره، يرجى الاتصال بالسلطات المحلية أو زيارة الموقع الإلكتروني www.recycle.philips.com.



تم تصميم المنتج الخاص بك وتصنيعه باستخدام مواد ومكونات ذات جودة عالية، والتي يمكن إعادة تصنيعها واستخدامها مرة أخرى.



الامتثال لحدود المجالات الكهرومغناطيسية

يتوافق هذا المنتج مع جميع المعايير واللوائح المعمول بها فيما يتعلق بالتعرض للمجالات الكهرومغناطيسية.

المعلومات البيئية

تم التخلي عن جميع مواد التغليف غير الضرورية، كما حاولنا جعل العبوة سهلة التقسيم إلى ثلاث مواد: الورق المقوى (العلبة) ومادة البوليسترين (الطبقة الواقية) والبولي إيثيلين (الأكياس) والقطع الإسفنجية الواقية).

يتكون نظامك من مواد يمكن إعادة تدويرها وإعادة استخدامها إذا تم تفكيكها من قبل شركة متخصصة، يرجى مراعاة اللوائح المحلية الخاصة بالتخلص من مواد التغليف والبطاريات المستهلكة والمعدات القديمة.

العلامات التجارية

تقنية البلوتوث

الكلمات التي تحمل علامة Bluetooth® وشعارها هي علامات تجارية مسجلة ومملوكة لشركة Bluetooth SIG, Inc. وأي استخدام لهذه العلامات من قبل شركة MMD Hong Kong Holding Limited يكون بموجب ترخيص، أما العلامات والأسماء التجارية الأخرى فهي ملكية خالصة لأصحابها.

يعني هذا الرمز المرفق بالمنتج أن المنتج مشمول بالتوجيه الأوروبي 2012/19/EU.



يعني هذا الرمز أن المنتج يحتوي على بطارية مدمجة قابلة لإعادة الشحن مشمولة بالتوجيه الأوروبي 2013/56/EU ولا يمكن التخلص منها في النفايات المنزلية العادية، وننصحك بشدة بأخذ منتجك إلى نقطة تجميع رسمية أو إلى مركز خدمة Philips لإزالة البطارية القابلة لإعادة الشحن من قبل فني متخصص.

احرص على التعرف على نظام التجميع المحلي المنفصل الخاص بالمنتجات الكهربائية والإلكترونية والبطاريات القابلة لإعادة الشحن، واتباع القواعد المحلية ولا تتخلص مطلقاً من المنتج والبطاريات القابلة لإعادة الشحن مع النفايات المنزلية العادية، حيث يساعد التخلص الصحيح من المنتجات القديمة والبطاريات القابلة لإعادة الشحن على منع حدوث آثار سلبية على البيئة وصحة الإنسان.

إخراج البطارية المدمجة

ملاحظة

- تأكد من فصل سماعة الرأس عن كبل شحن USB قبل إخراج البطارية.

7 الأسئلة الشائعة

جودة الصوت ضعيفة ويمكن سماع صوت ضجيج.
جهاز البلوتوث خارج النطاق، قلّل المسافة بينه وبين سماعة الرأس، أو أزل العقبات من بينهما.

تكون جودة الصوت ضعيفة عندما يكون التشغيل من الهاتف المحمول بطيئاً للغاية أو لا يعمل تشغيل الصوت على الإطلاق.
تأكد من أن هاتفك المحمول لا يدعم فقط (التشغيل الأحادي) HSP/HFP ولكن يدعم أيضاً A2DP (راجع "البيانات الفنية" في صفحة 7).

أسمع الموسيقى ولكن لا يمكنني التحكم بها على جهاز البلوتوث (مثل تشغيل/إيقاف مؤقت/تخطي للأمام/للخلف).
تأكد من أن مصدر صوت البلوتوث يدعم AVRCP (راجع "البيانات الفنية" في صفحة 7).

للحصول على مزيد من الدعم، يرجى زيارة
www.philips.com/support

سماعة الرأس المزودة بتقنية البلوتوث لا تعمل.
مستوى البطارية منخفض، اشحن سماعة الرأس.

لا يمكنني إقران سماعة الرأس المزودة بتقنية البلوتوث بهاتف محمول.
البلوتوث معطل، قم بتمكينه بهاتفك المحمول وشغل الهاتف المحمول قبل تشغيل سماعة الرأس.

الاقتران لا يعمل.
تأكد من وجود سماعة الرأس في وضع الاقتران.
• اتبع الخطوات الموضحة في دليل المستخدم هذا.
• تأكد من وميض مؤشر LED باللونين الأزرق والأبيض بالتناوب قبل تحرير زر الاتصال/الموسيقى، لا تتوقف عن الضغط على الزر إذا رأيت مؤشر LED الأزرق فقط.

لا يمكن للهاتف المحمول العثور على سماعة الرأس.
• قد تكون سماعة الرأس متصلة بجهاز مقترن مسبقاً، أوقف تشغيل الجهاز المتصل أو حركه خارج النطاق.
• ربما تمت إعادة تعيين الإقران أو تم إقران سماعة الرأس مسبقاً بجهاز آخر، أقرن سماعة الرأس بالهاتف المحمول مرة أخرى على النحو الموضح في دليل المستخدم.

سماعة الرأس المزودة بتقنية البلوتوث متصلة بهاتف محمول مزود بتقنية بلوتوث استريو، ولكن لا يتم تشغيل الموسيقى إلا على مكبر صوت الهاتف المحمول، راجع دليل المستخدم الخاص بهاتفك المحمول.



Philips وشعار الدرع الواقي الخاص بها هما علامتان تجاريتان مسجلتان لشركة Koninklijke Philips N.V. ولا يتم استخدامهما إلا بموجب ترخيص رسمي.

صُنِعَ هذا المنتج من قِبَل شركة MMD Hong Kong Holding Limited كما أنها هي أو إحدى الشركات التابعة لها المسؤولة عن بيعه، وهي الضامن فيما يتعلق بهذا المنتج.

