

Užregistruokite savo įrenginį ir gaukite visą  
reikiamą pagalbą internete, adresu:  
[www.philips.com/welcome](http://www.philips.com/welcome)

**AJ 3500**

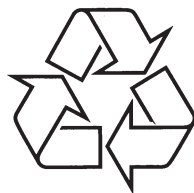

Daugiau apie firmos 'Philips' gaminius galite sužinoti  
pasauliniame Interneto tinkle. Svetainės adresas:  
<http://www.philips.com>

Naudojimosi instrukcijų knygelė

1

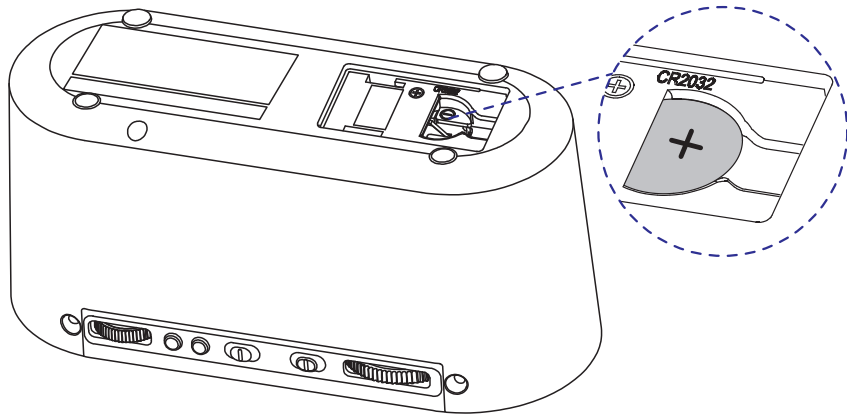
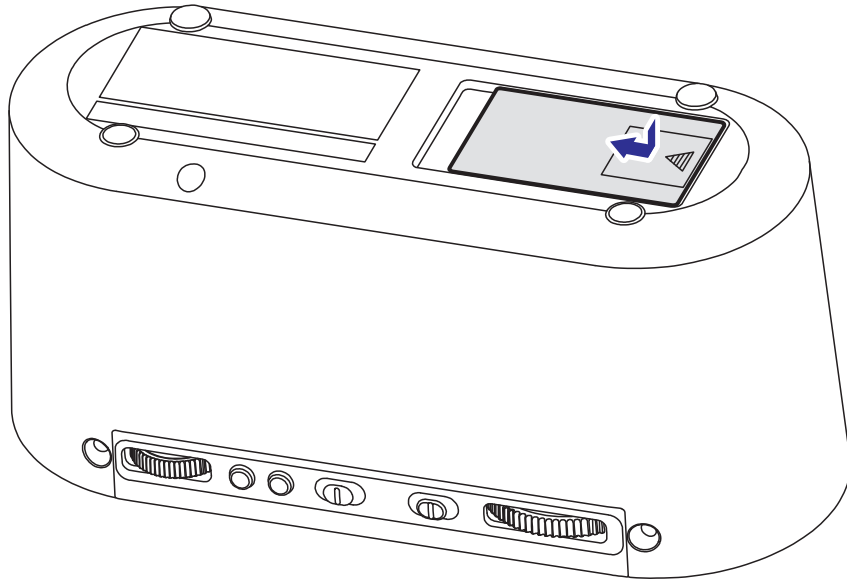





## ... PASTABOS

Laikykitės visų vietinių taisyklių ir niekuomet neišmeskite savo įrenginio kartu su įprastinėmis namų apyvokos šiukšlėmis. Jeigu įrenginiu atsikratysite tinkamai, jūs padėsite apsaugoti gamtą ir žmogaus sveikatą nuo kenksmingų veiksnių, kurie gali atsirasti dėl netinkamo atsikratymo senais daiktais.



Jūsų produkte yra baterijos, pagamintos pagal Europos Direktyvą 2006/66/EC, baterijų negalima išmesti kartu su įprastinėmis namų apyvokos šiukšlėmis. Prašome pasidomėti apie senų produktų išmetimą ir perdirbimą, tai padės apsaugoti gamtą ir žmogaus sveikatą nuo kenksmingų veiksnių, kurie atsiranda dėl netinkamo atsikratymo senais įrenginiais.

### Aplinkosaugos informacija

Į įpakavimą neįeina jokia nereikalinga medžiaga. Mes skyrėme daug pastangų, kad sumažintume įpakavimo dydį ir padarytume jį lengvai išskiriamą į tris medžiagas: kartoną (dėžė), išplečiamą polistirolą (apsauga) bei polietileną (maišeliai ir pan.).

2010 © Koninklijke Philips Electronics N.V. Visos teisės saugomos. Techniniai duomenys gali būti pakeisti be perspėjimo. Prekiniai ženklai yra Koninklijke Philips Electronics N.V. arba jų savininkų nuosavybė. Philips pasilieka teisę pakeisti produktus bet koku metu ir neprisiima atsakomybės už ankstesnių produktų reguliavimą.

## SCHEMOS

4

a

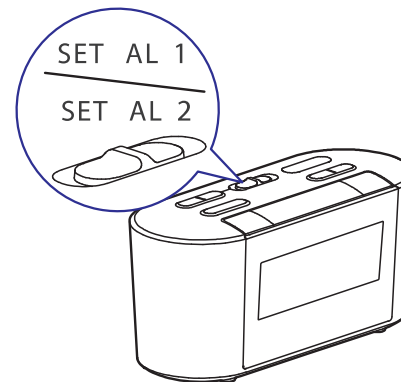

b

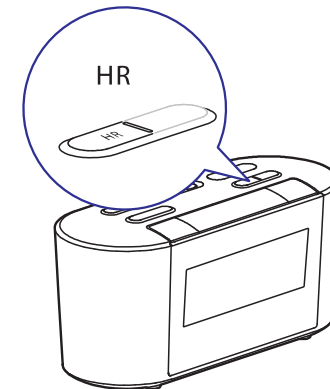

c

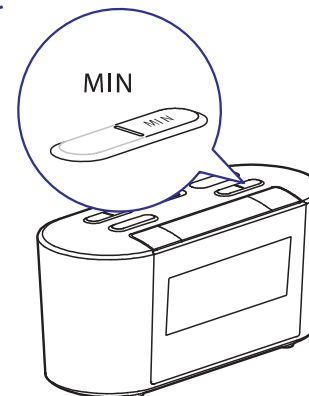

d

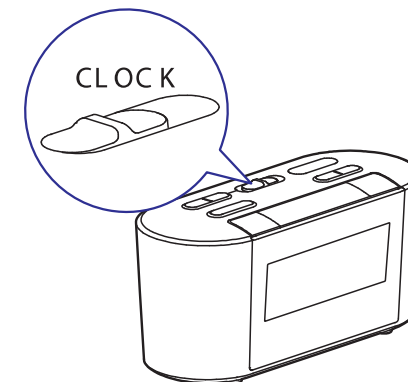

## SCHEMOS

5

a

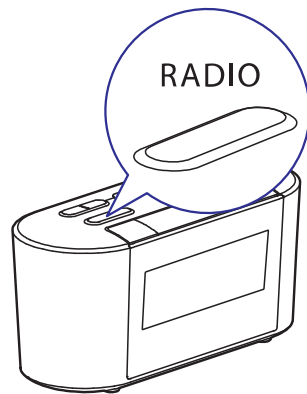

b

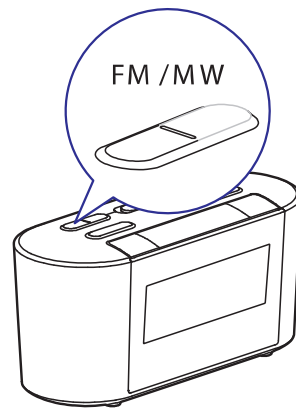

c

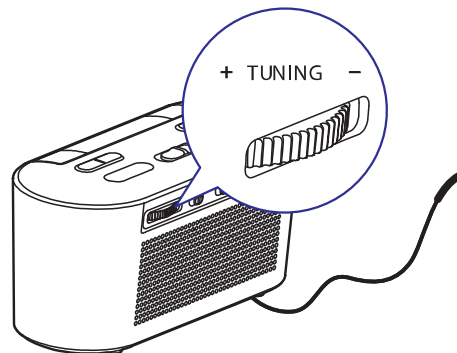

6

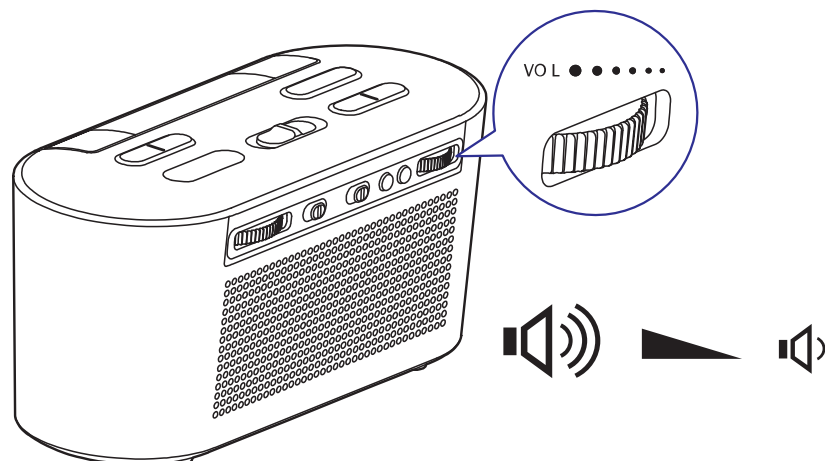

## 9. PASTABOS



Šis produktas atitinka Europos Bendrijos nustatytus reikalavimus radijo trukdžiams.

Bet kokie produktui atlikti pakeitimai, kurie nėra patvirtinti gamintojo, gali panaikinti vartotojo teisę naudotis šiuo produktu.

### Pastaba

- Tipo lentelę rasite įrenginio apačioje.

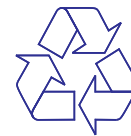

Jūsų įrenginys sukurtas naudojant aukštos kokybės medžiagas ir komponentus, kurie gali būti perdirbami arba naudojami dar kartą.



Jeigu prie savo įrenginio matote nubraukto atliekų konteinerio paveikslėliuką, tai reiškia, kad įrenginys pagamintas pagal 2002/96/EC Europos direktyvą.

Prašome pasidomėti apie vietinę elektrinių ir elektroninių produktų išmetimo ir perdirbimo tvarką.

## 8. PROBLEMŲ SPRENDIMAS

### ! Dėmesio

- Niekada nenuimkite apsauginio įrenginio gaubto.

Niekada patys netaisykite įrenginio, nes taip pažeisite garantiją. Jeigu naudodamiesi šiuo įrenginiu susiduriate su problemomis, pirmiausiai perskaitykite šį skyrį. Jeigu problemos išspręsti nepavyko, aplankykite tinklapį [www.philips.com/support](http://www.philips.com/support). Kai bandysite susisiekti su Philips, būtinai žinokite modelio ir serijos numerį ir būkite šalia savo įrenginio.

### Nėra maitinimo

- Įsitikinkite, kad maitinimo laidas yra prijungtas teisingai.
- Įsitikinkite, kad rozetėje yra elektros energija.

### Nėra garso

- Pareguliuokite garsumą.

### Įrenginys nereaguoja

- Atjunkite įrenginį iš elektros tinklo, o tada vėl prijunkite ir bandykite įjungti įrenginį.

### Prastas radijo bangų 'priėmimas'

- Padidinkite atstumą tarp garso sistemos ir televizoriaus arba vaizdajuosčių grotuvo.
- Pilnai išskleiskite FM anteną.

### Žadintuvas neveikia

- Teisingai nustatykite laikrodį/žadintuvą.

### Laikrodžio/žadintuvo nustatymas išsitynė

- Buvo sutrikęs maitinimas arba atjungtas maitinimo laidas.
- Nustatykite laikrodį/žadintuvą iš naujo.

## 1. SVARBI INFORMACIJA

### Saugumas

- Svarbios Saugumo Instrukcijos
- Perskaitykite šias instrukcijas.
- Atkreipkite dėmesį į visus įspėjimus.
- Vadovaukitės visomis instrukcijomis.
- Nenaudokite įrenginio šalia vandens.
- Valykite įrenginį tik su sausa šluoste.
- Neužblokuokite vėdinimosi angų. Statykite įrenginį pagal instrukcijas.
- Nestatykite įrenginio šalia radiatorių, stiprintuvų ir kitų įrenginių, kurie skleidžia karštį.
- Stenkitės neužlipti ir niekada nekliudyti prijungtų laidų, taip pat stenkitės nekliudyti tos vietos, kur laidai išeina iš įrenginio.
- Naudokite tik gamintojo nurodytus priedus ir detales.
- Žaibo, didelės audros metu išjunkite įrenginį iš elektros tinklo. Taip pat išjunkite įrenginį, jeigu neketinate jo naudoti ilgesnį laiką.
- Visais atvejais dėl taisymo kreipkitės tik į kvalifikuotus meistrus. Meistrų pagalbos jums reikės visais atvejais, kai pažeisite įrenginį, elektros maitinimo laidą, apliesite įrenginį skysčiais, pažeisite jį sunkiais daiktais, numesite ir t.t.
- Jūsų įrenginys negali būti nei aptaškytas, nei aplaistytas.
- Šalia įrenginio nestatykite pavojingų daiktų (degančių žvakių, vandens pilnų vazų ir panašiai).
- Jeigu pagrindinis maitinimo kištukas ar prailgintuvas yra naudojamas kaip atjungimo prietaisas, jis turi būti lengvai pasiekiamas bet koku metu.

## 2. JŪSŲ LAIKRODIS – RADIO IMTUVAS

Sveikiname įsigijus šį įrenginį ir sveikiname prisijungus prie Philips!  
Jeigu norite gauti visą reikalingą pagalbą, užregistruokite savo įrenginį [www.philips.com/welcome](http://www.philips.com/welcome) tinklapyje internete.

### Pristatymas

Naudodamiesi šiuo įrenginiu, jūs galite:

- Klausytis FM/MW radijo
- Žinoti laiką
- Nustatyti du žadintuvus; ir
- Pabusti išgirdus žadintuvo garsą arba FM/MW radiją

### Ką rasite dėžutėje

Patikrinkite, ar visus išvardintus elementus radote dėžutėje:

- Pagrindinis įrenginys (su baterija)
- Naudojimosi instrukcijų knygelė

Jeigu jūs bandysite susisiekti su Philips, jūsų paprašys pasakyti savo garso sistemos modelio ir serijos numerius. Jūsų įrenginio modelio ir serijos numeriai yra užrašyti įrenginio apatinėje dalyje. Užsirašykite numerius čia:

Modelio Numeris: \_\_\_\_\_

Serijos Numeris: \_\_\_\_\_

## 7. PRODUKTO INFORMACIJA

### Pastaba

- Duomenys apie įrenginį gali būti keičiami be išankstinio perspėjimo.

### Techniniai duomenys

#### Stiprintuvas

Išvesties Galia 0.6W RMS

#### Tiuneris

Radijo bangų spektras FM: 87.5 – 108MHz;  
MW: 520 – 1620 KHz

Jautrumas FM: < 22 dBu  
- Mono, 26dB Signalo ir triukšmo santykis MW: < 92 dBuV/M

Paieškos Atranka FM: < 28 dBu  
MW: < 98 dBuV/M

Bendrieji 'Harmoniniai' Trukdžiai FM: < 3%  
MW: < 5%

Signalų ir triukšmo santykis FM: > 45 dB  
MW: > 40 dB

### Bendra informacija

Galia 220 ~ 240 V, 50/60Hz

Energijos Suvartojimas Veikimo metu < 3 W

Energijos Suvartojimas Budėjimo režime < 2 W

Išmatavimai 179.5 x 87 x 76 mm

Svoris Su įpakavimu 0.7 kg  
Pagrindinis įrenginys 0.5 kg



## 6. KITOS FUNKCIJOS

### Išsijungimo laikmačio nustatymas

Šiame įrenginyje yra funkcija, kuri jums leis nustatyti įrenginio automatinį išsijungimą po tam tikro laiko tarpo.

1. Pakartotinai spauskite **SLEEP**, norėdami pasirinkti laiką (minutėmis).
  - ↳ Įrenginys automatiškai išsijungs po tam tikro laiko tarpo. Rodoma **zZ**.

### Išjunkite išsijungimo laikmatį:

1. Pakartotinai spauskite **SLEEP**, kol pamatysite užrašą **[OFF]** (išjungta).

15 → 30 → 60 → 90 → 120



### Viešbučio režimo pasirinkimas

Viešbučio režime žadintuvas gali būti nustatytas skambėjimui norimu laiku, o sekančią dieną skambėjimas nebeįsijungs.

Nuspaudę laikykite **SLEEP**, tuo pačiu metu paspauskite ir nuspaudę 5 sekundes laikykite **AL2**.

- ↳ Rodoma **[ON]**.



#### Pastaba

- Norėdami sugrįžti į įprastą režimą, kartokite viršuje nurodytus žingsnelius. Rodoma **[OFF]**.

### Ekranėlio apšvietimo lygio reguliavimas

Pakartotinai spauskite **REPEAT ALARM/ BRIGHTNESS CONTROL** mygtuką, norėdami pareguliuoti ekranėlio apšvietimo lygį: aukštas, vidutinis ir žemas.

## ... JŪSŲ LAIKRODIS – RADIOJŲ IMTUVAS

### Pagrindinio įrenginio apžvalga

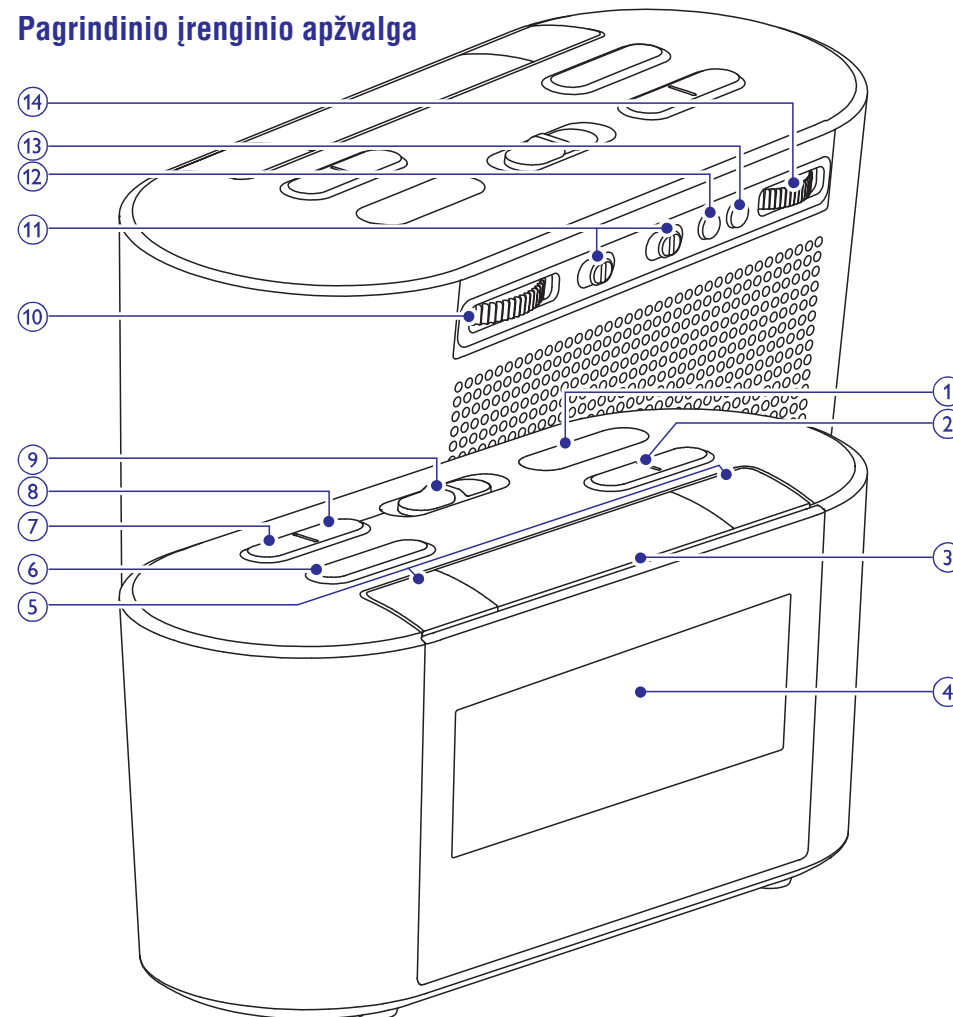

#### 1. FM/MW dažnio indikatorius

- FM/MW dažnio rodymas.

#### 2. HR/MIN

- Valandų/minučių reguliavimas.

#### 3. REPEAT ALARM/BRIGHTNESS CONTROL

- Snaudimo režimas.
- Ekranų apšvietimo ryškumo reguliavimas.

## ... JŪSŲ LAIKRODIS – RADIO IMTUVAS

### 4. Ekranas

- Rodo esamą būklę.

### 5. AL1/AL2

- Žadintuvo įjungimas/išjungimas.
- Rodyti žadintuvo nustatymus.

### 6. RADIO

- Radijo įjungimas/išjungimas.

### 7. FM/MW

- FM/MW tiunerio pasirinkimas.

### 8. SLEEP

- Išsijungimo laikmačio nustatymas.

### 9. CLOCK/SET AL1/SET AL2/SET TIME

- Laiko/žadintuvo nustatymas.
- Laiko rodymas

### 10. + TUNING -

- Radijo stočių radimas.

### 11. AL1/AL2 RADIO-BUZZ

- 1 Žadintuvo/2 žadintuvo šaltinio pasirinkimas.

### 12. TIME ZONE

- Laiko zonos pasirinkimas.

### 13. 12/24H DST

- 12/24 valandų formato pasirinkimas.
- Vasaros laiko nustatymo pasirinkimas.

### 14. VOL

- Garsumo reguliavimas.

## ... ŽADINTUVO NUSTATYMAS

### Snaudimo režimas

Skambant žadintuvui, spauskite **REPEAT ALARM/BRIGHTNESS CONTROL**.

↳ Įsijungia žadintuvo snaudimo režimas, o skambėjimas dar kartą įjungiamas po penkių minučių.

Norėdami reguliuoti žadintuvo skambėjimo intervalą (minutėmis), pakartotinai spauskite **REPEAT ALARM/BRIGHTNESS CONTROL**.

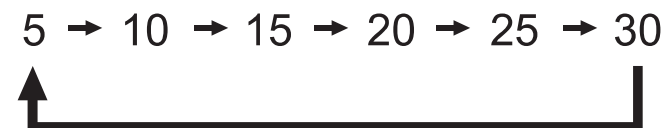

## 5. RADIO IMTUVO KLAUSYMAS

### Radijo stoties suradimas ⑤

#### Patarimas

- Anteną padėkite kuo toliau nuo televizoriaus, vaizdajuosčių grotuvo bei kitų galimų spinduliavimo šaltinių.
- Norėdami išgauti optimalią transliaciją, pilnai ištieskite ir nureguliuokite anteną.

### Garsumo reguliavimas ⑥

## 4. ŽADINTUVO NUSTATYMAS

### Žadintuvo nustatymas ④

Budėjimo režime galite nustatyti du žadintuvus, kurie gali skambėti skirtingu laiku.

#### Pastaba

- Laikrodžio nustatymo režime, spauskite ir nuspaudę laikykite **HR/MIN** vieną sekundę ir valandų/minučių skaičiai pradės didėti arba mažėti.

### Žadintuvo garso pasirinkimas

Norėdami paskutinį kanalą ar skambėjimo signalą nustatyti kaip žadintuvo garsą, **AL1/AL2 RADIO BUZZ** mygtuką perjunkite į kairę arba dešinę.

#### Patarimas

- Švelnaus pažadinimo funkcija yra skirta visiems žadintuvo šaltiniams.

### Žadintuvo įjungimas/išjungimas

1. Spauskite **AL1/AL2**, norėdami peržiūrėti žadintuvo nustatymus.
2. Spauskite **AL1/AL2** dar kartą, norėdami įjungti arba išjungti žadintuvą.
  - ↳ Jeigu žadintuvus yra įjungtas, tuomet bus rodomas **▲ 1** simbolis ir **▲ 2** simbolis, jeigu žadintuvus yra išjungtas.
  - Norėdami sustabdyti žadintuvą, spauskite atitinkamus mygtukus **AL1/AL2**.
  - Žadintuvus skambės kiekvieną dieną, nebent yra įjungtas viešbučio (hotel) režimas.

#### Pastaba

- Skambant žadintuvui jūs negalėsite reguliuoti garso, naudodamiesi **VOL** mygtuku.

## 3. PRADŽIA

### Įspėjimas

- Kitoks nei čia aprašytas procesų atlikimas bei nustatymų reguliavimas gali sąlygoti pavojingą spinduliavimo atsiradimą arba sukelti kitokius nesaugius reiškinius.

Būtinai sekite instrukcijomis jų eilės tvarka.

### Baterijų įdėjimas ①

#### Pastaba

- Sprogimo rizika! Baterijas laikykite atokiau nuo karščio, tiesioginių saulės spindulių ar liepsnos. Niekuomet nemeskite baterijų į ugnį.
- Baterijose yra cheminių elementų, taigi baterijomis turite atsikratyti tinkamai.
- Sprogimo rizika neteisingai įdėjus bateriją. Bateriją keiskite tik tokia pačia arba tokio paties tipo baterija.
- Bateriją laikykite atokiau nuo vaikų.

#### Pastaba

- Energijos tiekimui galite naudoti tik įprastą AC lizdą.
- Kai maitinimas yra atjungtas, ekrano apšvietimas yra išjungtas.
- Integruota ličio baterija CR2032 gali atkurti laikrodžio nustatymus.

Kai rodomas  simbolis, pakeiskite bateriją kaip nurodyta.

## Maitinimo prijungimas ②

### ! Dėmesio

- Rizika sugadinti produktą! Įsitikinkite, kad maitinimo įtampa atitinka įtampą, nurodytą aparato apatinėje dalyje.
- Elektros iškvovos rizika! Atjungdami AC adapterį visada traukite jį už kištuko. Niekada nebandykite traukti už laido.

## Prijunkite ir nustatykite

Laikrodis – Radijo imtuvas turi 'plug and set' (prijunkite ir nustatykite) funkciją. Kai maitinimas yra prijungtas, laikrodis nustatomas automatiškai.

## Laiko zonos pasirinkimas

Patikrinkite ar laikrodžio rodomas laikas atitinka vietinį laiką. Jeigu ne, pakeiskite laiko zonos nustatymus pagal savo gyvenamąją vietą.

1. Budėjimo režime, spauskite **TIME ZONE**.  
↳ Pasirinktos laiko zonos numeris mirkės ekrane.
2. Pakartotinai spauskite **TIME ZONE**, norėdami pasirinkti laiko zoną (reguliuojamas nuo -1 iki +12).

Europai:

Vakarų Europos Laikas (WET)	+0
Centrinis Europos Laikas (CET)	+1 (Išankstinis nustatymas)
Rytų Europos Laikas (EET)	+2
Maskvos Standartinis Laikas (MST)	+3

## Laikrodžio nustatymas ③

Budėjimo režime laikrodį galite nustatyti rankiniu būdu.

### \* Patarimas

- Laikrodžio nustatymo režime, spauskite ir nuspaudę laikykite **HR/MIN** vieną sekundę ir valandų/minučių skaičiai pradės didėti arba mažėti.

## Vasaros laiko nustatymo pasirinkimas

Jeigu jūs gyvenate šalyje, kurioje yra skirtingas vasaros laikas, galite pasinaudoti vasaros laiko nustatymo funkcija.

Budėjimo režime spauskite ir nuspaudę keletą sekundžių laikykite **12/24H DST**.

↳ Laikrodis yra pasukamas į priekį viena valanda ir rodoma **[DST]**.

### \* Patarimas

- Norėdami išeiti iš DST režimo, kartokite aukščiau aprašytą funkciją.
- Norėdami pasirinkti 12/24h formatą, pakartotinai spauskite **12/24 DST**.