

Užregistruokite savo įrenginį ir gaukite
visą reikiamą pagalbą internete, adresu:
www.philips.com/welcome

AJ 3138

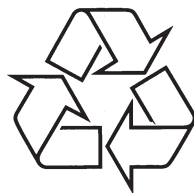

Daugiau apie firmos "Philips" gaminius galite sužinoti
pasauliniame Interneto tinkle. Svetainės adresas:
<http://www.philips.com>

Naudojimosi instrukcijų knygelė

1. SVARBI INFORMACIJA

Saugumas

Svarbios Saugumo Instrukcijos

1. Perskaitykite šias instrukcijas.
2. Saugokite šias instrukcijas.
3. Atkreipkite dėmesį į visus įspėjimus.
4. Vadovaukitės visomis instrukcijomis.
5. Nenaudokite įrenginio šalia vandens.
6. Valykite įrenginį tik su sausa šluoste.
7. Neužblokuokite vėdinimosi angų. Statykite įrenginį pagal instrukcijas.
8. Nestatykite įrenginio šalia radiatorių, stiprintuvų ir kitų įrenginių, kurie skleidžia karštį.
9. Stenkitės neužlipti ir niekada nekliudyti prijungtų laidų, taip pat stenkitės nekliudyti tos vietos, kur laidai išeina iš įrenginio.
10. Naudokite tik gamintojo nurodytus priedus ir detales.
11. Naudokitės tik gamintojo nurodytais priedais: rėmeliu, stoveliu, staliuku ir t.t. Jeigu naudojate judančiu stoveliu, atsargiai elkitės, kai bandysite perstatyti ar patraukti įrenginį į kitą vietą.



12. Žaibo, didelės audros metu išjunkite įrenginį iš elektros tinklo. Taip pat išjunkite įrenginį, jeigu neketinate jo naudoti ilgesnį laiką.
13. Visais atvejais dėl taisymo kreipkitės tik į kvalifikuotus meistrus. Meistrų pagalbos jums reikės visais atvejais, kai pažeisite įrenginį, elektros maitinimo laidą, apliesite įrenginį skysčiais, pažeisite jį sunkiais daiktais, numesite ir t.t.

8. PROBLEMŲ SPRENDIMAS

! Dėmesio

- Niekada nenuimkite apsauginio sistemos gaubto.

Niekada patys netaisykite įrenginio, nes taip pažeisite garantiją. Jeigu naudodamiesi šia sistema susiduriate su problemomis, pirmiausiai perskaitykite šį skyrį. Jeigu problemos išspręsti nepavyko, aplankykite tinklapį www.philips.com/support. Kai bandysite susisiekti su Philips, būtinai žinokite modelio ir serijos numerį ir būkite šalia savo įrenginio.

Nėra maitinimo

- Įsitikinkite, kad yra teisingai prijungtas maitinimo laidas.
- Įsitikinkite, kad rozetėje yra elektros energija.
- Įsitikinkite, kad baterijos yra įdėtos teisingai.

Nėra garso

- Pareguliuokite garsumą.

Garso sistema nereaguoja

- Atjunkite įrenginį iš elektros tinklo, o tada vėl prijunkite ir bandykite įjungti sistemą.

Prastas radijo bangų „priėmimas“

- Padidinkite atstumą tarp garso sistemos ir televizoriaus arba VCR vaizdo grotuvo.
- Pilnai išvyniokite FM anteną.
- Prijunkite išorinę, lauke statomą anteną.

Neveikia laikmatis

- Teisingai nustatykite laikrodį.
- Įjunkite laikmatį.

Laikrodžio/ laikmačio nustatymas išsitrynė

- Buvo sutrikęs maitinimas arba atjungtas elektros laidas.
- Nustatykite laikrodį/laikmatį iš naujo.

... SVARBI INFORMACIJA

14. DĖMESIO – Baterijų naudojimas: atlikite šiuos veiksmus, kad apsaugotumėte baterijas nuo nutękėjimo:

- Teisingai pagal – ir + ženklus įdėkite baterijas.
- Nesumaišykite skirtingų rūšių baterijų (vienu metu nenaudokite senų ir naujų baterijų, arba anglies ir šarminių baterijų).
- Jeigu įrenginio neketinate naudoti ilgesnį laiką, baterijas išimkite.

15. Jūsų įrenginys negali būti nei aptaškytas, nei aplaistytas.

16. Šalia įrenginio nestatykite pavojingų daiktų (degančių žvakių, vandens pilnų vazų ir panašiai).

17. Šiame įrenginyje gali būti švino ir gyvsidabrio. Su šiomis medžiagomis reikia elgtis pagal vietinius aplinkosaugos reikalavimus. Dėl atsikratymo ir perdirbimo kreipkitės į vietines atsakingas instancijas arba į Electronic Industries Alliance: www.eiae.org.

18. Jeigu pagrindinis maitinimo kištukas ar prailgintuvas yra naudojamas kaip atjungimo prietaisas, jis turi būti lengvai pasiekiamas bet koku metu.

! Įspėjimas

- Niekada nenuimkite įrenginį dengiančio viršaus.
- Niekada nesudrėkinkite jokios šio įrenginio dalies.
- Niekada nestatykite šio įrenginio ant kitų elektros prietaisų.
- Nelaikykite įrenginio tiesioginiuose saulės spinduliuose, šalia liepsnos ar karščio.
- Niekada nežiūrėkite tiesiai į lazerio spindulį, sklindantį iš įrenginio.
- Įsitikinkite, kad visuomet galite lengvai pasiekti įrenginio maitinimo laidą, kištuką ar adapterį, ir taip atjungti maitinimą.

Pastaba



Šis produktas atitinka Europos Bendrijos nustatytus reikalavimus radijo trukdžiams.

Bet kokios modifikacijos ar pakeitimai, kurie nėra patvirtinti Philips Consumer Lifestyle yra nelegalūs ir neteisėti ir gali atimti teisę naudotis šiuo įrenginiu.



Jūsų įrenginys sukurtas naudojant aukštos kokybės medžiagas ir komponentus, kurie gali būti perdirbami arba naudojami dar kartą.



Jeigu prie savo įrenginio matote nubraukto atliekų konteinerio paveikslėliuką, tai reiškia, kad įrenginys pagamintas pagal 2002/96/EC Europos direktyvą.

Prašome pasidomėti apie senų produktų išmetimą ir perdirbimą. Daugiau informacijos galite sužinoti iš vietinės atsakingos instancijos. Jeigu įrenginiu atsikratysite tinkamai, jūs padėsite apsaugoti gamtą ir žmogaus sveikatą nuo kenksmingų veiksmų, kurie atsiranda dėl netinkamo atsikratymo senais daiktais.



Tam, kad baterijomis būtų tinkamai atsikratyta, jūs turite pristatyti jas į atitinkamą surinkimo centrą; tai numato 2006/66/EC direktyva. Daugiau informacijos apie senų baterijų išmetimą galite sužinoti iš vietinės atsakingos instancijos. Jeigu baterijomis atsikratysite tinkamai, jūs padėsite apsaugoti gamtą ir žmogaus sveikatą nuo kenksmingų veiksmų, kurie atsiranda dėl netinkamo atsikratymo senomis baterijomis.

Pastaba

- Duomenys apie įrenginį gali būti keičiami be išankstinio perspėjimo.

Techniniai duomenys

Tiuneris (FM)

Radio bangų spektras	87.5 – 108MHz
“Tinklelis” (Tuning grid)	50KHz
Jautrumas	<22 dBf
- Mono, 26dB Signalo ir triukšmo santykis	
Paieškos selektyvumas	>28dBf
Bendrieji “Harmoniniai” Trukdžiai	<3%
Signalo ir triukšmo santykis	>50dB

Bendra informacija

Maitinimas.....	- AC: Modelis: AD39673 Įvestis: 220 – 230V~ ,50Hz, 0.02A , Išvestis: 5V, 0.2A - DC: 3 x AAA baterijos
Energijos Suvartojimas Veikimo metu	2W
Energijos Suvartojimas Budėjimo režime	1W
Išmatavimai	
- Pagrindinis įrenginys (P x A x G)	102 x 102 x 102 mm
Svoris	
- Su pakuote.....	0.6 kg
- Pagrindinis įrenginys	0.3 kg

... KITOS FUNKCIJOS

2. Pridėkite žiedą prie pagrindinio įrenginio kaip nurodyta.

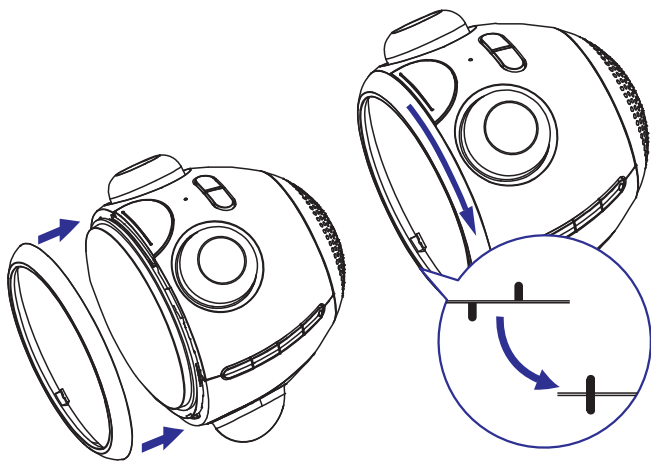

3. Pasukite žiedą pagal laikrodžio rodyklę.
↳ Žiedas uždėtas.

Norėdami pakeisti bumbulus

1. Ištraukite bumbulus iš lizdo, traukdami tiesia trajektorija.
2. Įkiškite bumbulus į lizdus.

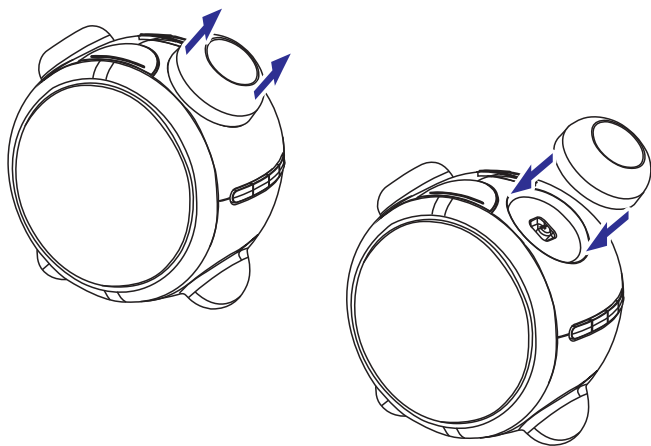

... SVARBI INFORMACIJA

Aplinkosaugos informacija

Į pakavimą neįeina jokia nereikalinga medžiaga. Mes skyrėme daug pastangų, kad sumažintume įpakavimo dydį ir padarytume jį lengvai išskiriamą į tris medžiagas: kartoną (dėžė), išplečiamą polistirolą (apsauga) bei polietileno (maišeliai ir pan.).

Jūsų grotuvas pagamintas iš medžiagų, kurios galėtų būti perdirbtos, jei įrenginį išardytų kompanija, kuri tame specializuojasi. Prašome susipažinti su vietinėmis taisyklėmis, nustatančiomis įpakavimų, išsikrovusių maitinimo elementų bei senos įrangos išmetimo tvarką.



**Būkite atsakingi
Gerbkite autorines teises**

Neautorizuotų kopijų ir nuo kopijavimo apsaugotų medžiagų, įskaitant ir kompiuterines programas, failus, transliacijas ir garso įrašus, darymas yra laikomas autorinių teisių pažeidimu ir kriminaliniu nusikaltimu. Ši įranga neturėtų būti kopijuojama.

2. JŪSŲ LAIKRODIS – RADIO IMTUVAS

Sveikiname įsigijus šį įrenginį ir sveikiname prisijungus prie Philips! Jeigu norite gauti pilną reikalingą pagalbą, užregistruokite savo įrenginį www.philips.com/welcome tinklapyje internete.

Pristatymas

Naudodamiesi šiuo įrenginiu, jūs galite:

- Klausytis radijo
- Žinoti laiką
- Nustatyti žadintuvą, kuris jus pažadins atitinkamu metu mėgstamu radijo tonu ar įrašu
- Nustatyti du žadintuvus, kurie skambės skirtingu metu

Ką rasite dėžutėje

Patikrinkite, ar visus išvardintus elementus radote dėžutėje:

- Pagrindinis įrenginys x 1
- AC maitinimo adapteris x 1
- Dekoratyvinis žiedas x 1
- Bumbulas x 2
- Naudojimosi instrukcijos x1
- Greitos pradžios gidas x 1

... JŪSŲ LAIKRODIS – RADIO IMTUVAS

Pagrindinio įrenginio apžvalga

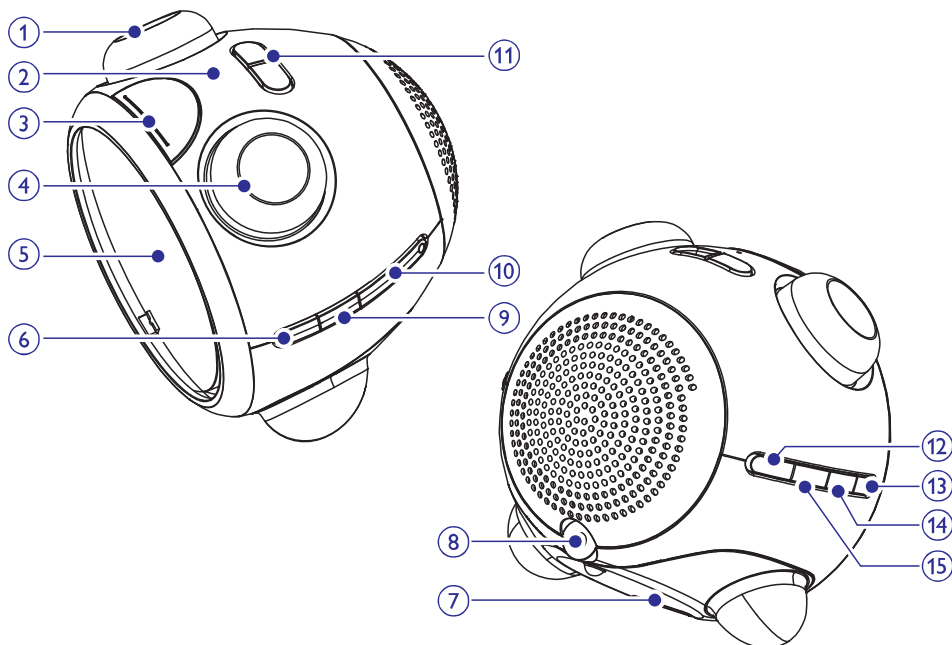

1. volume

- Garsumo reguliavimas

2. Mikrofonas

- Integruotas mikrofonas.

3. Repeat alarm/brightness control

- Pakartotinai nustatykite žadintuvą
- Reguliuokite ekrano ryškumą

4. tuning

- Ieškokite radijo stočių

5. Ekranas

6. radio

- Įjunkite/išjunkite radiją

... KITOS FUNKCIJOS

Garsumo reguliavimas

1. Pasukite **volume**, norėdami padidinti/sumažinti garsumo lygį.

Ekranų ryškumo reguliavimas

1. Pakartotinai spauskite **repeat alarm/brightness control**, norėdami įjungti/išjungti ekrano apšvietimą.

Įjunkite ekrano apšvietimo mirksėjimo funkciją

1. Paspauskite ir nuspaudę 5 sekundes palaikykite **repeat alarm/brightness control** mygtuką.
 - ↳ Ekrano apšvietimas mirksi.
 - ↳ Kai žadintuvas skambės sekantį kartą, ekrano apšvietimas mirksės 3 minutes.

Norėdami išjungti ekrano apšvietimo mirksėjimo funkciją

1. Paspauskite ir nuspaudę 5 sekundes palaikykite **repeat alarm/brightness control** mygtuką dar kartą.

Pakeiskite dekoratyvinį žiedą ir bumbulus



Pastaba

- Dekoratyvinį žiedą ir bumbulus galite pakeisti pridėtu žiedu ir bumbulais.

Norėdami pakeisti dekoratyvinį žiedą

1. Pasukite žiedą prieš laikrodžio rodyklę.
 - ↳ Žiedas yra atskiriamas nuo pagrindinio įrenginio.

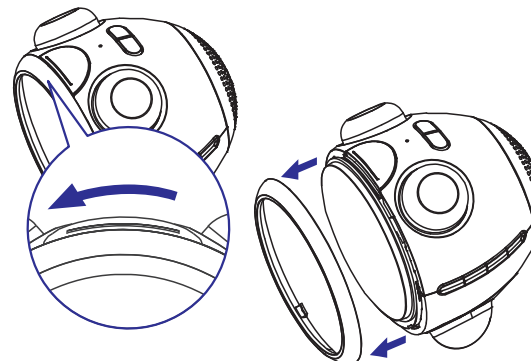

6. KITOS FUNKCIJOS

Išsijungimo laikmačio nustatymas

Šiame įrenginyje yra funkcija, kuri jums leis nustatyti įrenginio automatinį išsijungimą po tam tikro laiko tarpo.

1. Pakartotinai spauskite **sleep**, norėdami pasirinkti laiką (minutėmis).
↳ Įrenginys automatiškai išsijungs po tam tikro laiko tarpo.

Išjunkite išsijungimo laikmatį:

1. Pakartotinai spauskite **sleep**, kol pamatysite užrašą **[OFF]** (išjungta), arba spauskite **radio**.
↳ „z“ yra rodoma, kai išsijungimo laikmatis yra įjungtas ir pradingsta, kai jis yra išjungtas.

Pogulio laikmačio nustatymas

1. Pakartotinai spauskite **nap**, norėdami pasirinkti pogulio laiką (minutėmis).
↳ Įrenginys automatiškai išsijungs po tam tikro laiko tarpo.

Išjunkite pogulio laikmatį:

1. Pakartotinai spauskite **nap**, kol pamatysite užrašą **[OFF]** (išjungta).

Įrašinėjimas



Pastaba

- Maksimaliai galite įrašyti iki 8 sekundžių garso.

1. Paspauskite ir nuspaudę laikykite **rec/play** viso įrašinėjimo metu.
↳ Rodoma [● REC].
↳ Kai garsas yra įrašomas, rodoma 🗣️.



Patarimas

- Garso šaltinis turi būti netoli **mikrofono**, esančio įrenginio viršuje.

- Norėdami groti įrašytą garso, spauskite **rec/play**.
↳ Rodoma 🗣️ 🎵.

... JŪSŲ LAIKRODIS – RADIOJŲ IMTUVAS

7. Baterijų skyrelis

Antena (baterijų skyrelio viduje)

8. DC IN lizdas

9. Set/scan

- Nustatykite laikrodį.
- Skenuokite radijo stotis.
- Užprogramuokite radijo stotis.

10. +/-

- Suraskite radijo stotį.
- Pasirinkite nustatytą radijo stotį.
- Reguluokite laiką.
- Pasirinkite laiko formatą.

11. 🗣️ / 🗣️

- Nustatykite žadintuvą.
- Pažiūrėkite žadintuvo laiką.
- Įjunkite/išjunkite žadintuvą.

12. Rec/play

- Įrašykite garso.
- Grokite įrašytą garso.

13. Display

- Perjunkite tarp skirtingos informacijos rodymo.

14. nap

- Pasirinkite pogulio laiką.

15. sleep

- Nustatykite išsijungimo laikmatį.

3. PRADŽIA

! Įspėjimas

- Kitoks nei čia aprašytas procesų atlikimas bei nustatymų reguliavimas gali sąlygoti pavojingą spinduliavimo atsiradimą arba sukelti kitokius nesaugius reiškinius.

Būtinai sekite instrukcijomis jų eilės tvarka. Jeigu jūs bandysite susisiekti su Philips, jūsų paprašys pasakyti savo garso sistemos modelio ir serijos numerius. Jūsų įrenginio modelio ir serijos numeriai yra užrašyti įrenginio apatinėje dalyje. Užsirašykite numerius čia:

Modelio Numeris: _____

Serijos Numeris: _____

Baterijų įdėjimas

! Pastaba

- Sprogimo rizika! Baterijas laikykite atokiau nuo karščio, tiesioginių saulės spindulių ar liepsnos. Niekuomet nemeskite baterijų į ugnį.
- Rizika sugadinti produktą! Kai įrenginys yra nenaudojamas ilgesnį laiko tarpą, išimkite baterijas.
- Baterijos yra cheminių elementų, taigi baterijomis turite atsikratyti tinkamai.

1. Atidarykite maitinimo elementams skirtą skyrių.
2. Įdėkite 3 AAA tipo baterijas (nepridėtos), teisingai atitaikydami jas pagal poliškumą (+/-), kaip parodyta.
↳ Ekranas užsidega 5 sekundėms.
3. Uždarykite maitinimo elementams skirtą skyriaus dangtelį.

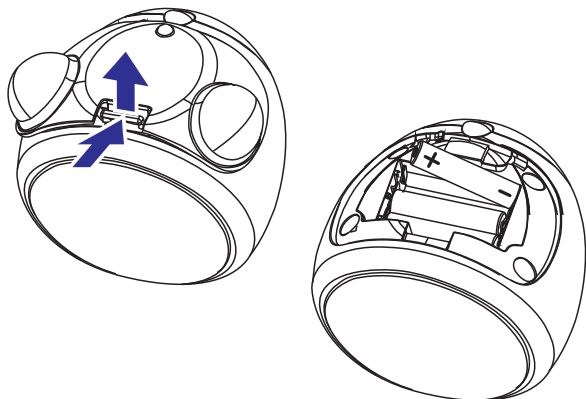

... ŽADINTUVO NUSTATYMAS



Žadintuvo pakartojimas

1. Kai žadintuvas skamba, spauskite **repeat alarm/brightness control**.
↳ Žadintuvas po kelių minučių vėl skambės.

* Patarimas

- Galite spausti **repeat alarm/brightness control** dar kartą, norėdami nustatyti pakartojimo intervalą (5, 10, 15, 20, 25 arba 30 minučių).

Žadintuvo stabdymas

1. Kai žadintuvas skamba, spauskite  arba  pagal tai, kuris žadintuvas skamba.
↳ Žadintuvas sustabdomas, bet žadintuvo nustatymai nepakeičiami.

Rodyti žadintuvo nustatymus

1. Spauskite  /  arba display.

5. ŽADINTUVO NUSTATYMAS

Galite nustatyti du skirtingus žadintuvus. Žadintuvo tonu galite pasirinkti skambutį, FM radiją arba įrašytą garsą.

1. Prieš pradėdami, įsitikinkite, kad laikas yra nustatytas teisingai.
2. Spauskite **☞ / ☞**.
↳ Rodomas ☞ arba ☞.
3. Spauskite **set/scan**.
↳ Valandų skaitmenys pradeda mirksėti.
4. Spauskite **+/-**, norėdami nustatyti valandas.
5. Spauskite **set/scan**, norėdami patvirtinti.
↳ Valandų skaitmenys pradeda mirksėti.
6. Kartokite 3-5 žingsnelius, norėdami nustatyti minutes.
7. Kartokite 3-5 žingsnelius, norėdami nustatyti žadintuvo veikimo dienas.
8. Kartokite 3-5 žingsnelius, norėdami pasirinkti skambutį arba radijo ar įrašymo garsą, kaip žadintuvo skambėjimo toną.
↳ Įrenginys įsijungia automatiškai, nustatytu laiku ir skamba skambučio arba radijo ar įrašyto garso tonu.

* Patarimas

- Spauskite ir nuspaudę palaikykite **☞ / ☞**, norėdami paleisti žadintuvo nustatymą.

Žadintuvo įjungimas arba išjungimas

☰ Pastaba

- Įsitikinkite, kad žadintuvus nustatėte tinkamai.

Spauskite **☞** arba **☞** pakartotinai, norėdami įjungti arba išjungti žadintuvą.

- ↳ Jeigu žadintuvus yra įjungtas, rodoma **☞** arba **☞**.
- ↳ Jeigu žadintuvus yra išjungtas, **☞** arba **☞** pradingsta.

... PRADŽIA

* Patarimas

- Kai įrenginio maitinimo šaltinis yra baterijos, tuomet po bet kokios operacijos ekranas dega 5 sekundes.

Maitinimo prijungimas

! Dėmesio

- Rizika sugadinti produktą! Įsitikinkite, kad maitinimo įtampa atitinka įtampą, nurodytą aparato apatinėje dalyje.
- Elektros iškvos rizika! Atjungdami AC adapterį visada traukite jį už kištuko. Niekada nebandykite traukti už laido.
- Prieš prijungdami AC maitinimo adapterį įsitikinkite, kad atlikote visus būtinus sujungimus.

1. Prijunkite maitinimo laidą prie:

- DC IN lizdo pagrindinio įrenginio gale
- Rozetės

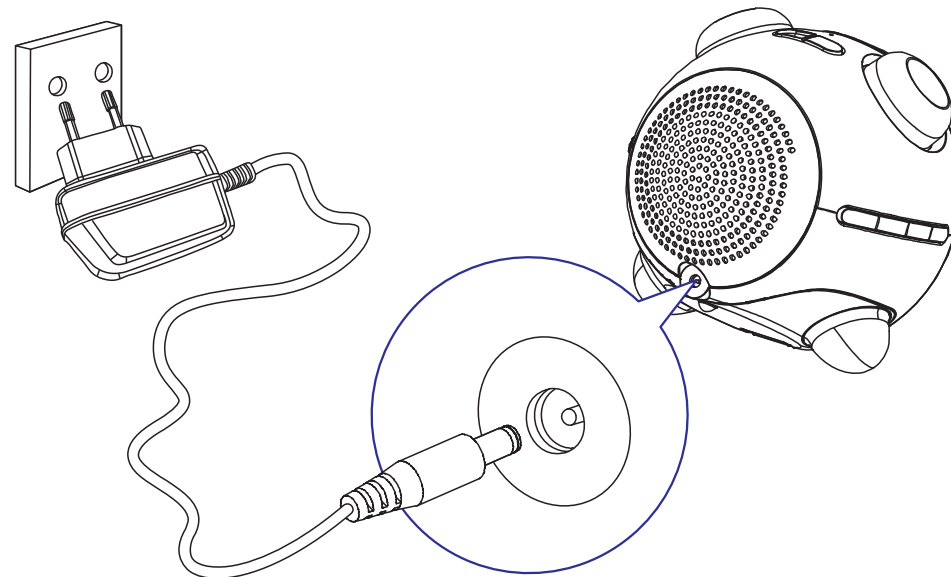

Laiko ir datos nustatymas

1. Laikrodžio režime, spauskite **set/scan**.
↳ Valandų skaitmenys pradeda mirksėti.
2. Spauskite **+/-**, norėdami nustatyti valandas.
3. Spauskite **set/scan**, norėdami patvirtinti.
4. Kartokite 2-3 žingsnelius, norėdami nustatyti minutes.
5. Kartokite 2-3 žingsnelius, norėdami pasirinkti 12 arba 24 valandų režimą.
6. Kartokite 2-3 žingsnelius, norėdami nustatyti metus.
7. Kartokite 2-3 žingsnelius, norėdami nustatyti datą.
8. Kartokite 2-3 žingsnelius, norėdami nustatyti mėnesio ir datos rodymą.

4. RADIJO IMTUVO KLAUSYMAS

Radio stoties suradimas

1. Spauskite **radio**, norėdami įjungti radiją.
2. Pasukite **tuning** mygtuką pagal arba prieš laikrodžio rodyklę, norėdami surasti radijo stotį.

Automatinis radijo stočių nustatymas



Patarimas

- Jūs galite nustatyti ir išsaugoti iki 20 radijo stočių.

1. Pakartotinai spauskite **radio**, norėdami įjungti radiją.
2. Spauskite ir nuspaudę 2 sekundes palaikykite **set/scan**.
↳ Visos pasiekiamos radijo stotys yra automatiškai suprogramuojamos pagal bangų priėmimo signalą.
↳ Automatiškai grojama pirma suprogramuota radijo stotis.

Rankinis radijo stočių nustatymas



Patarimas

- Jūs galite nustatyti ir išsaugoti iki 20 radijo stočių.

1. Pakartotinai spauskite **radio**, norėdami įjungti radiją.
2. Pasukite **tuning** mygtuką pagal arba prieš laikrodžio rodyklę, norėdami surasti radijo stotį.
3. Spauskite **set/scan**.
↳ Skaitmenys pradeda mirksėti.
4. Pakartotinai spauskite **+/-**, norėdami pasirinkti nustatytą radijo stotį.
5. Spauskite **set/scan**, norėdami patvirtinti.
6. Kartokite aukščiau išvardintus žingsnelius, norėdami užprogramuoti daugiau radijo stočių.



Patarimas

- Norėdami perrašyti jau nustatytas radijo stotis, užprogramuokite radijo stotį ant jau nustatytos radijo stoties.

Nustatytos radijo stoties pasiekimas

1. Spauskite **radio**, norėdami įjungti radiją.
2. Spauskite **+/-**, norėdami pasirinkti radijo stotį.