

Register your product and get support at

[www.philips.com/welcome](http://www.philips.com/welcome)

AJH5100



---

FR Mode d'emploi

---

**PHILIPS**

# Table des matières

---

|          |                  |          |
|----------|------------------|----------|
| <b>1</b> | <b>Important</b> | <b>3</b> |
|          | Sécurité         | 3        |

---

|          |                                    |          |
|----------|------------------------------------|----------|
| <b>2</b> | <b>Votre radio-réveil</b>          | <b>4</b> |
|          | Introduction                       | 4        |
|          | Contenu de l'emballage             | 4        |
|          | Présentation de l'unité principale | 5        |

---

|          |                             |          |
|----------|-----------------------------|----------|
| <b>3</b> | <b>Prise en main</b>        | <b>6</b> |
|          | Alimentation                | 6        |
|          | Plug and set                | 6        |
|          | Sélection du fuseau horaire | 6        |
|          | Réglage de l'horloge        | 6        |
|          | Remplacement de la pile     | 7        |

---

|          |                                    |          |
|----------|------------------------------------|----------|
| <b>4</b> | <b>Principales fonctionnalités</b> | <b>7</b> |
|          | Écoute de stations de radio FM     | 7        |
|          | Écoute de musique relaxante        | 7        |
|          | Choix de votre lumière d'ambiance  | 8        |
|          | Réglage du volume                  | 8        |

---

|          |                                       |          |
|----------|---------------------------------------|----------|
| <b>5</b> | <b>Autres fonctions</b>               | <b>9</b> |
|          | Réglage de l'alarme                   | 9        |
|          | Réglage de l'arrêt programmé          | 9        |
|          | Sélection du mode d'heure d'été (DST) | 10       |
|          | Réglage de la luminosité de l'écran   | 10       |

---

|          |                                    |           |
|----------|------------------------------------|-----------|
| <b>6</b> | <b>Informations sur le produit</b> | <b>10</b> |
|          | Caractéristiques techniques        | 10        |

---

|          |                  |           |
|----------|------------------|-----------|
| <b>7</b> | <b>Dépannage</b> | <b>11</b> |
|----------|------------------|-----------|

---

|          |                      |           |
|----------|----------------------|-----------|
| <b>8</b> | <b>Avertissement</b> | <b>12</b> |
|----------|----------------------|-----------|

# 1 Important

---

## Sécurité

- Lisez attentivement ces consignes.
- Respectez toutes les consignes.
- N'obstruez pas les orifices de ventilation. Installez l'appareil conformément aux consignes du fabricant.
- N'installez pas l'appareil à proximité de sources de chaleur telles que des radiateurs, registres de chaleur, poêles ou autres appareils (amplificateurs par exemple) produisant de la chaleur.
- Évitez de marcher sur le cordon d'alimentation ou de le pincer, notamment au niveau des fiches, des prises de courant et de son point de sortie sur le radio-réveil.
- Utilisez uniquement les pièces de fixation/ accessoires spécifié(e)s par le fabricant.
- Débranchez ce radio-réveil en cas d'orage ou pendant les longues périodes d'inutilisation.
- Confiez toutes les tâches de maintenance à un personnel qualifié. Une réparation est nécessaire en cas d'endommagement du radio-réveil : par exemple, endommagement du cordon d'alimentation ou de la fiche, déversement de liquide ou chute d'objets à l'intérieur du radio-réveil, exposition du radio-réveil à la pluie ou à l'humidité, dysfonctionnement ou chute du radio-réveil.
- Tenez la pile à l'abri de toute source de chaleur, des rayons du soleil et du feu. Ne jetez jamais la pile dans le feu.
- Remplacez la pile uniquement par le même type de pile.
- La pile contient des substances chimiques : elle doit donc être mise au rebut de manière adéquate.
- Garder les piles hors de portée des enfants.
- Ce radio-réveil ne doit pas être exposé à des fuites ou à des éclaboussures.
- Ne placez pas d'objets susceptibles de l'endommager sur votre radio-réveil (par exemple, objets remplis de liquide ou bougies allumées).
- Si la fiche de l'adaptateur plug-in Direct est utilisée comme dispositif de découplage, elle doit rester facilement accessible.

# 2 Votre radio-réveil

Félicitations pour votre achat et bienvenue chez Philips ! Pour profiter pleinement de l'assistance offerte par Philips, enregistrez votre produit à l'adresse suivante : [www.philips.com/welcome](http://www.philips.com/welcome).

---

## Introduction

Avec ce radio-réveil, vous pouvez :

- écouter la radio FM ;
- savoir l'heure ;
- régler une alarme ;
- régler le fuseau horaire et l'heure d'été ;
- vous réveiller avec le buzzer, la radio ou la musique enregistrée sur le radio-réveil ; et
- choisir votre lumière d'ambiance et votre musique.

---

## Contenu de l'emballage

Vérifiez et identifiez les différentes pièces contenues dans l'emballage :

- Unité principale (avec pile)
- Guide de démarrage rapide
- Fiche de sécurité

## Présentation de l'unité principale

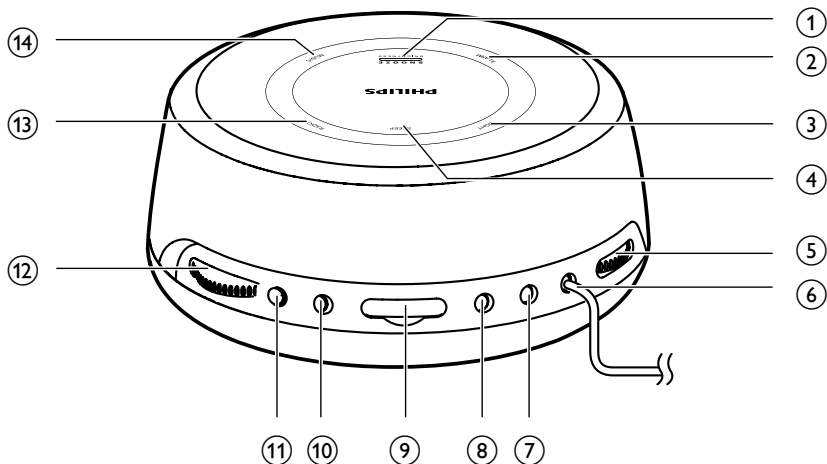

### ① SNOOZE/BRIGHTNESS

- Permet de répéter l'alarme.
- Permet de régler la luminosité de l'écran.

### ② ALARM

- Permet d'activer/désactiver l'alarme.

### ③ LIGHT

- Permet d'activer/désactiver la lumière d'ambiance.
- Permet de réduire la luminosité de la lumière d'ambiance.

### ④ SLEEP

- Permet de régler l'arrêt programmé.

### ⑤ VOL

- Permet de régler le volume.

### ⑥ Cordon d'alimentation et antenne

### ⑦ LIGHT•COLOR

- Permet de sélectionner une couleur pour la lumière d'ambiance.

### ⑧ SET TIME

- Permet de régler l'heure.

### ⑨ BATTERY

- Remplacement de la pile.

### ⑩ 12/24H -DST

- Permet de sélectionner le format 12 heures ou 24 heures.
- Permet d'activer ou de désactiver la fonction d'heure d'été (DST).

### ⑪ TIME ZONE

- Permet de sélectionner le fuseau horaire.

### ⑫ + TUNING -

- Permet de sélectionner des stations de radio FM.
- Permet de régler des paramètres.

### ⑬ RADIO

- Permet d'activer/désactiver la radio FM.

### ⑭ MUSIC

- Permet d'activer ou de désactiver la musique.

# 3 Prise en main

Les instructions fournies dans ce chapitre doivent être suivies dans l'ordre énoncé.

## Alimentation



### Attention

- Risque d'endommagement du produit ! Assurez-vous que la tension d'alimentation correspond à la valeur de tension imprimée au dos ou sous le radio-réveil.
- Risque d'électrocution ! Lorsque vous débranchez l'adaptateur secteur, tirez sur la fiche électrique, jamais sur le cordon.



### Remarque

- La plaque signalétique est située sous le radio-réveil.

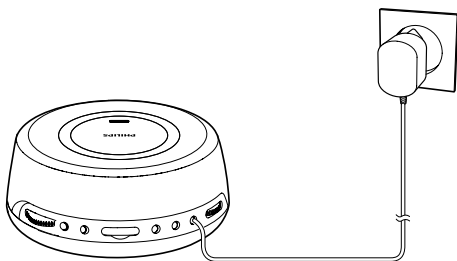

## Plug and set

L'heure a été pré-réglée à l'usine. Lorsqu'il y a du courant, l'heure définie s'affiche automatiquement.

La pile au lithium intégrée peut sauvegarder le réglage d'horloge en cas de coupure d'électricité.

## Sélection du fuseau horaire

Si les chiffres des heures de l'heure programmée ne correspondent pas à votre heure locale, vous devez modifier les réglages de fuseau horaire.

- 1 En mode veille, appuyez sur la touche **TIME ZONE**.  
↳ Le numéro actuel de fuseau horaire clignote sur l'afficheur.
- 2 Appuyez sur **TIME ZONE** à plusieurs reprises pour sélectionner le fuseau horaire (ajustable de -1 à +12).

Pour l'Europe :

|  |                 |
|--|-----------------|
| Heure de l'Europe occidentale<br>(Western European Time - WET) | +0              |
| Heure de l'Europe centrale<br>(Central European Time - CET)    | +1 (par défaut) |
| Heure de l'Europe de l'Est<br>(Eastern European Time - EET)    | +2              |
| Heure de Moscou (Moscow Standard Time - MST)                   | +3              |

## Réglage de l'horloge

Vous pouvez définir l'horloge manuellement en mode veille.

- 1 Maintenez le bouton **SET TIME** enfoncé pendant 2 secondes.  
↳ Les chiffres des heures clignotent.
- 2 Tournez **+ TUNING** - pour régler l'heure.
- 3 Appuyez sur **SET TIME** pour confirmer.  
↳ Les chiffres des minutes clignotent.
- 4 Répétez les étapes 2 et 3 pour régler les minutes et le format 12/24 heures.



### Conseil

- Vous pouvez également appuyer sur **12/24H DST** à plusieurs reprises pour sélectionner le format 12/24 heures.

## Remplacement de la pile

### Remarque

- L'appareil peut être alimenté sur secteur (CA) uniquement. La pile au lithium CR2032 préinstallée permet de sauvegarder les paramètres de l'horloge et du réveil.
- Lorsque le courant est coupé, le rétroéclairage de l'afficheur est éteint.

Lorsque le témoin de niveau de pile faible  s'allume, remplacez la pile comme illustré.

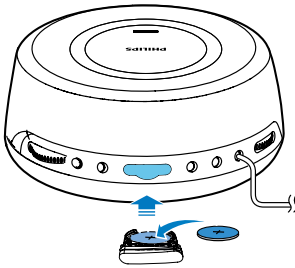

## 4 Principales fonctionnalités

### Écoute de stations de radio FM

#### Remarque

- Placez l'antenne aussi loin que possible du téléviseur, du magnétoscope ou de toute autre source de rayonnement.
- Pour une réception optimale, déployez entièrement l'antenne FM et modifiez-en la position.

- 1 Appuyez sur **RADIO** pour allumer la radio FM.
  - Pour éteindre la radio FM, appuyez de nouveau sur **RADIO**.
- 2 Tournez **+ TUNING** - pour régler une station de radio FM.

### Écoute de musique relaxante

Avec ce radio-réveil, vous pouvez vous détendre en écoutant des sons de la nature réalistes et de la musique douce.

- 1 En mode veille, appuyez sur **MUSIC** pour activer des sons enregistrés sur le radio-réveil.
  - Pour arrêter la lecture de la musique, appuyez de nouveau sur **MUSIC**.
- 2 Tournez **+ TUNING** - pour sélectionner un son.

Les 15 sons sont repris ci-dessous :

| Ordre des sons | Nom du son |
|----------------|------------|
| 1              | Pluie      |
| 2              | Orage      |
| 3              | Ruisseau   |
| 4              | Océan      |

|    |                     |
|----|---------------------|
| 5  | Forêt du soir       |
| 6  | Feu sauvage         |
| 7  | Vent                |
| 8  | Carillon éolien     |
| 9  | Train               |
| 10 | Espace              |
| 11 | Pulsation           |
| 12 | Bruit blanc         |
| 13 | Musique de veille 1 |
| 14 | Musique de veille 2 |
| 15 | Musique de veille 3 |

## Réglage du volume

Tournez **VOL** pour régler le volume.

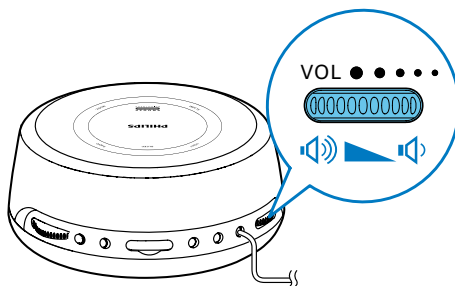

## Choix de votre lumière d'ambiance

Ce radio-réveil vous offre une lumière d'ambiance variée. Vous pouvez régler la couleur de la lumière selon votre humeur.

### Pour activer ou désactiver la lumière d'ambiance :

- 1 En mode veille, appuyez sur **LIGHT** pour activer la lumière d'ambiance.
  - Vous pouvez appuyer sur **LIGHT** à deux reprises pour réduire la luminosité de la lumière d'ambiance.
- 2 Pour désactiver la lumière d'ambiance, appuyez de nouveau sur **LIGHT**.

### Pour sélectionner une couleur pour la lumière d'ambiance :

Appuyez plusieurs fois sur **LIGHT•COLOR** pour sélectionner une couleur.



# 5 Autres fonctions

## Réglage de l'alarme

### Remarque

- Assurez-vous que vous avez correctement réglé l'horloge.

- En mode veille, maintenez le bouton **ALARM** enfoncé pendant 2 secondes pour activer le réglage de l'alarme.  
↳ Les chiffres des heures clignotent.
- Tournez **+ TUNING** - pour régler l'heure.
- Appuyez sur **ALARM** pour confirmer.  
↳ Les chiffres des minutes clignotent.
- Répétez les étapes 2-3 pour régler les minutes.
- Répétez les étapes 2-3 pour sélectionner une source d'alarme.
  - Icône **TUNE** et **FM** : permet de sélectionner la dernière station de radio FM écoutée comme son d'alarme.



- Icône **BUZ** et **(••)** : permet de sélectionner le buzzer comme son d'alarme.



- Icône **Nx (1-5)** et **♪** : permet de sélectionner un des cinq sons présélectionnés comme son d'alarme.



- Répétez les étapes 2-3 pour régler le volume de l'alarme.  
↳ L'icône et l'heure de l'alarme s'affichent.

Les cinq sons présélectionnés sont repris ci-dessous :

- |    |                   |
|----|-------------------|
| n1 | Cloche            |
| n2 | Jungle            |
| n3 | Oiseau            |
| n4 | Musique d'éveil 1 |
| n5 | Musique d'éveil 2 |

## Activation et désactivation de l'alarme

- Appuyez plusieurs fois sur **ALARM**.
- ↳ L'icône de l'alarme s'affiche si l'alarme est activée ; elle disparaît si l'alarme est désactivée.

## Alarme en mode rappel

- Lorsque l'alarme se déclenche, appuyez sur **SNOOZE**.
- ↳ L'alarme s'éteint, puis se déclenche de nouveau neuf minutes plus tard.

## Réglage de l'arrêt programmé

- Ce radio-réveil peut basculer automatiquement en mode veille après une période prédéfinie. Appuyez sur **SLEEP** à plusieurs reprises pour sélectionner la période d'arrêt programmé (en minutes).
- ↳ Lorsque l'arrêt programmé est activé, **zZ** s'affiche.

Pour désactiver l'arrêt programmé, appuyez sur **SLEEP** à plusieurs reprises jusqu'à ce que [OFF] (DÉSACTIVÉ) s'affiche.

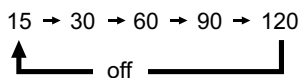

## Sélection du mode d'heure d'été (DST)

Pour les pays fonctionnant avec une heure d'été (DST), le radio-réveil vous propose l'option DST pour passer en heure d'été.

En mode veille, maintenez le bouton

**12/24H · DST** enfoncé pendant deux secondes.

↳ L'horloge avance d'une heure.



### Remarque

- Pour quitter le mode DST, répétez la procédure mentionnée ci-dessus.

## Réglage de la luminosité de l'écran

Appuyez sur **BRIGHTNESS** à plusieurs reprises pour sélectionner un niveau de luminosité différent : élevé, moyen ou bas.

# 6 Informations sur le produit



### Remarque

- Les informations sur le produit sont sujettes à modifications sans notification préalable.

## Caractéristiques techniques

### Amplificateur

Puissance de sortie nominale 0,6 W RMS

### Haut-parleur

Impédance 8 ohms

Enceinte 1,5"

### Tuner

Gamme de fréquences FM : 87,5 – 108 MHz

Grille de syntonisation FM : 50 KHz

Sensibilité

– Mono, rapport signal/bruit

26 dB FM : <22 dBf

– Stéréo, rapport signal/bruit

46 dB FM : <51,5 dBf

Sélectivité de recherche FM : < 28 dBu

Distorsion harmonique totale FM : <5 %

Rapport signal/bruit FM : >50 dBA

## Informations générales

|   |                        |
|---|------------------------|
| Alimentation CA                                   | 100-240 V,<br>50/60 Hz |
| Consommation électrique en mode de fonctionnement | 3 W                    |
| Consommation électrique en mode veille            | < 1 W                  |
| Dimensions<br>- Unité principale<br>(l x H x P)   | 144 x 144 x 65 mm      |
| Poids<br>- Avec emballage<br>- Unité principale   | 0,73 kg<br>0,45 kg     |

# 7 Dépannage



## Avertissement

- Ne retirez jamais le boîtier de ce radio-réveil.

Pour que votre garantie reste valide, n'essayez jamais de réparer le radio-réveil vous-même. En cas de problème lors de l'utilisation de votre radio-réveil, vérifiez les points suivants avant de faire appel au service d'assistance. Si aucune solution à votre problème n'a été trouvée, visitez le site Web Philips ([www.philips.com/support](http://www.philips.com/support)). Lorsque vous contactez Philips, ayez votre radio-réveil à portée de main et gardez le numéro de modèle et le numéro de série de l'appareil à disposition.

### Pas d'alimentation

- Assurez-vous que la fiche d'alimentation du radio-réveil est correctement branchée.
- Assurez-vous que la prise secteur est alimentée.

### Aucune réponse du radio-réveil

- Débranchez et rebranchez la prise d'alimentation secteur, puis mettez à nouveau votre radio-réveil sous tension.

### Mauvaise qualité de la réception radio

- Éloignez l'appareil de votre téléviseur ou magnétoscope.
- Déployez entièrement l'antenne FM.

### L'alarme ne fonctionne pas

- Réglez correctement l'horloge/alarme.

### Le réglage de l'horloge/alarme est effacé

- Une coupure de courant s'est produite ou la prise d'alimentation a été débranchée.
- Réinitialisez l'horloge/alarme.

# 8 Avertissement



Ce produit est conforme aux spécifications d'interférence radio de la Communauté Européenne.

Toute modification apportée à cet appareil qui ne serait pas approuvée expressément par WOOX Innovations peut invalider l'habilitation de l'utilisateur à utiliser l'appareil.



Votre produit a été conçu et fabriqué avec des matériaux et des composants de haute qualité pouvant être recyclés et réutilisés.



La présence du symbole de poubelle barrée sur un produit indique que ce dernier est conforme à la directive européenne 2002/96/EC.

Veuillez vous renseigner sur votre système de gestion des déchets d'équipements électriques et électroniques.

Veuillez respecter la réglementation locale et ne jetez pas vos anciens produits avec les ordures ménagères courantes. La mise au rebut correcte de l'ancien produit permet de préserver l'environnement et la santé.



Votre produit contient des piles relevant de la directive européenne 2006/66/EC, qui ne peuvent être jetées avec les ordures ménagères. Renseignez-vous sur les dispositions en vigueur dans votre région concernant la collecte séparée des piles car la mise au rebut correcte permet de préserver l'environnement et la santé.

## Informations sur l'environnement

Tout emballage superflu a été supprimé. Nous avons fait notre possible pour permettre une séparation facile de l'emballage en trois matériaux : carton (boîte), polystyrène moussé (qui amortit les chocs) et polyéthylène (sacs, feuille protectrice en mousse).

Votre appareil se compose de matériaux recyclables et réutilisables à condition d'être démontés par une entreprise spécialisée.

Respectez les réglementations locales pour vous débarrasser des emballages, des piles usagées et de votre ancien équipement.



Specifications are subject to change without notice.  
2014 © WOOX Innovations Limited. All rights reserved.  
Philips and the Philips' Shield Emblem are registered  
trademarks of Koninklijke Philips N.V. and are used by WOOX  
Innovations Limited under license from Koninklijke Philips N.V.

AJH5100\_12\_UM\_V2.0

