

Register your product and get support at
www.philips.com/welcome

CEM3000



PT-BR Guia de instalação

PHILIPS

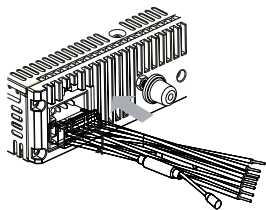
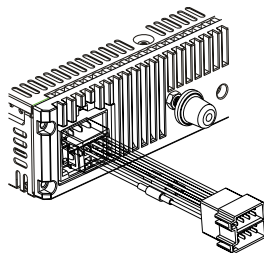
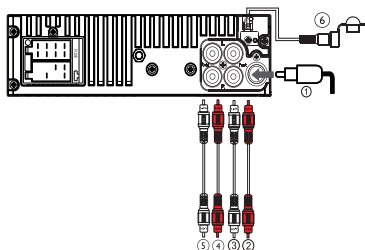
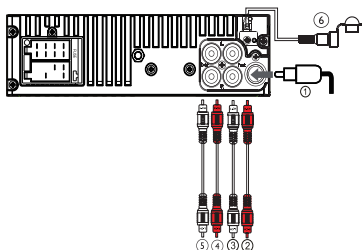
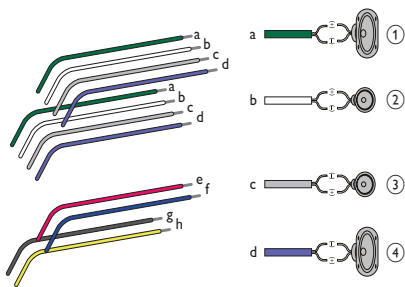
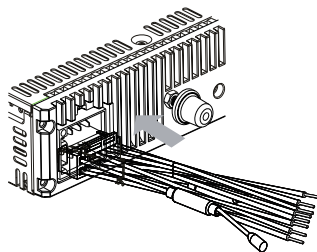
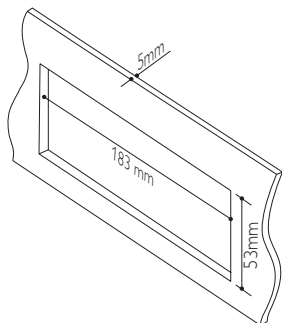
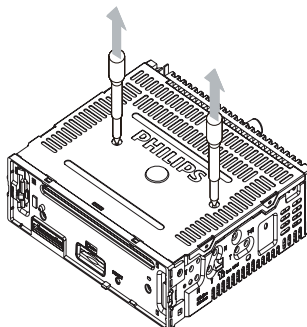
A**B****C****D****E****F****G****H**

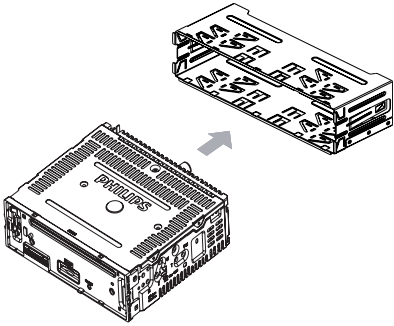
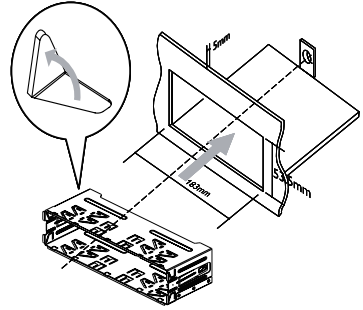
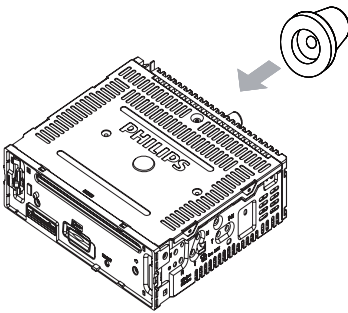
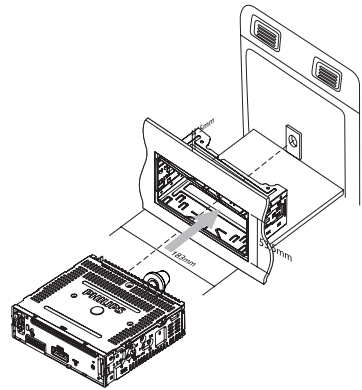
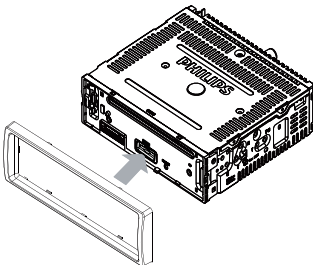
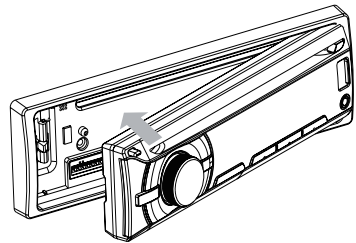
I**J****K****L****M****N**

Guia de instalação

Estas instruções se destinam a uma instalação típica. No entanto, se o carro tiver outras especificações, faça os ajustes correspondentes. Se você tiver dúvidas sobre kits de instalação, consulte o revendedor do seu sistema de áudio para carros Philips.

Cuidado

- Este aparelho foi projetado somente para operação em aterramento negativo (terra) de 12 V DC.
- Sempre instale este aparelho no painel do carro. A instalação em outros locais pode ser perigosa, pois a parte traseira do equipamento sofre aquecimento durante o uso.
- Para evitar curto-circuito: antes de conectar, verifique se a ignição está desligada.
- Certifique-se de conectar os fios de alimentação amarelo e vermelho depois que todos os outros estiverem conectados.
- Verifique se todos os fios expostos estão isolados com fita isolante.
- Verifique se os fios não estão presos sob parafusos ou a partes móveis (por exemplo, o trilho dos assentos).
- Certifique-se de que todos os fios de aterramento (terra) estejam direcionados para um ponto de aterramento (terra) comum.
- Use somente o equipamento de montagem fornecido para uma instalação segura e confiável.
- Fusíveis inadequados podem provocar danos ou incêndio. Quando precisar trocar o fusível, consulte um profissional.

Nota sobre o fio de alimentação (amarelo)

- Ao conectar outros dispositivos ao equipamento, certifique-se de que a classificação do circuito do carro seja superior ao valor total dos fusíveis de todos os dispositivos conectados.

Notas sobre a conexão dos alto-falantes

- Nunca conecte os fios dos alto-falantes à lataria ou ao chassi do carro.
- Nunca conecte os fios listrados dos alto-falantes uns aos outros.

Connection: for cars with ISO connectors

Cuidado

- Verifique se todos os fios expostos estão isolados com fita isolante.

- 1 Retire os conectores ISO do painel do carro e conecte-os à extremidade maior do conector padrão fornecido. **A**
- 2 Conecte a outra extremidade do conector padrão fornecido ao aparelho. **B**
- 3 Conecte a antena e o amplificador conforme a ilustração, se aplicável. Você pode conectar o áudio do carro ao amplificador usando cabos RCA-RCA (não fornecidos). **C**

	Conector	Conexão com
1	ANTENA	Antena
2	FRONT LINE OUT R (entrada)	Alto-falante frontal direito
3	FRONT LINE OUT L (entrada)	Alto-falante frontal esquerdo
4	REAR LINE OUT R (entrada)	Alto-falante traseiro direito
5	REAR LINE OUT L (entrada)	Alto-falante traseiro esquerdo
6	SUBWOOFER	Subwoofer

Conexão para carros sem conectores ISO

Cuidado

- Certifique-se de conectar primeiro o fio de aterramento (terra) preto.

- 1 Conecte a antena e o amplificador conforme a ilustração, se aplicável. **D**

	Conector	Conexão com
1	ANTENA	Antena
2	FRONT LINE OUT R (entrada)	Alto-falante frontal direito
3	FRONT LINE OUT L (entrada)	Alto-falante frontal esquerdo
4	REAR LINE OUT R (entrada)	Alto-falante traseiro direito

	Conector	Conexão com
5	REAR LINE OUT L (entrada)	Alto-falante traseiro esquerdo
6	SUBWOOFER	Subwoofer

- 2 Retire a extremidade maior do conector padrão fornecido.
- 3 Verifique cuidadosamente a fiação do carro e conecte-a ao conector padrão fornecido. **E**

1	Faixa verde/preta	Alto-falante esquerdo (traseiro)
2	Faixa branca/ preta	Alto-falante esquerdo (frontal)
3	Faixa cinza/preta	Alto-falante direito (frontal)
4	Faixa roxa/preta	Alto-falante direito (traseiro)

e	VERME- LHO	Chave de ignição +12V DC na posição ON/ACC
f	AZUL	Fio de controle do relé da antena elétrica/automática / Fio de controle do relé do amplificador
g	PRETO	Aterramento
h	AMARE- LO	Para bateria de carro de +12V ativada ininterruptamente

- 4 Encaixe o conector padrão fornecido no aparelho. **F**

Dica

- O posicionamento dos pinos dos conectores ISO depende do tipo de veículo. Certifique-se de fazer as conexões apropriadas para evitar danos ao aparelho.

Instalar no painel

- 1 Se o carro não tiver uma unidade de controle interna ou computador de bordo, desconecte o terminal negativo da bateria do carro.

- Se você desconectar a bateria de um carro que tenha uma unidade de controle interna ou computador de bordo, o computador poderá perder a memória.
- Se a bateria do carro não for desconectada, para evitar curto-circuito, certifique-se de que não haja fios desencapados tocando um no outro.

- 2 Verifique se a abertura do painel do carro está dentro destas medidas: **G**
- 3 Retire os dois parafusos na parte superior do aparelho. **H**
- 4 Remova o suporte para instalação com as ferramentas para desmontagem fornecidas. **I**
- 5 Instale o suporte no painel do carro e dobre as abas para fora para fixar o suporte. **J**

Nota

- Se a unidade for fixada pelos parafusos fornecidos, e não pelo suporte, ignore esta etapa.

- 6 Coloque o suporte de borracha fornecido sobre a extremidade do parafuso de montagem. **K**
- 7 Deslize o aparelho pelo painel até ouvir um clique. **L**
- 8 Reconecte o terminal negativo da bateria do carro.

Encaixar o painel frontal

- 1 Encaixe a moldura. **M**
- 2 Insira o lado direito do painel no aparelho até fixá-lo.
- 3 Pressione o lado esquerdo do painel até o mecanismo encaixar. **N**

