

Register your product and get support at  
[www.philips.com/welcome](http://www.philips.com/welcome)

HTS3172

HTS3021



---

EN **User manual**

---

MS-MY **Manual pengguna**

---

ZH-TW **使用手冊**

---

ZH-CN **用户手册**

---

**PHILIPS**

# 目錄

<b>1 重要事項</b>	2
安全性與重要說明	2
商標說明	2
<b>2 您的 家庭劇院組合</b>	4
功能特色	4
產品概覽	4
<b>3 連接</b>	7
放置家庭劇院組合	7
連接視訊線	8
連接揚聲器和重低音喇叭	9
連接收音機天線	9
連接音訊纜線/其他裝置	9
連接電源線	10
<b>4 開始使用</b>	11
安裝遙控器電池	11
搜尋正確的觀賞頻道	11
選取選單的顯示語言	12
開啟逐行掃描	12
變更揚聲器設定	13
選取播放來源	14
<b>5 播放</b>	15
播放光碟	15
播放視訊	15
播放音樂	18
播放相片	19
從 USB 裝置播放	20
從行動媒體播放器播放	20
播放收音機	21
<b>6 調整聲音</b>	23
控制音量	23
選擇環繞音效	23
選擇預設音效	23
調整麥克風音量	24
卡拉 OK 設定	24
關閉人聲 (取消聲音)	24
<b>7 調整設定</b>	25
一般設定	25
音訊設定	26
視訊設定	27
偏好設定	28
<b>8 其他資訊</b>	31
更新軟體	31
保養	31
<b>9 規格</b>	32
<b>10 疑難排解</b>	34
<b>11 詞彙表</b>	36

# 1 重要事項

## 安全性與重要說明

### 警告

- 有過熱危險！請勿將家庭劇院組合放置於狹隘的空間。家庭劇院組合周圍務必至少預留 4 英吋的空間以保持通風。請確保勿使窗簾或其他物品遮蓋家庭劇院組合的通風孔。
- 請勿將家庭劇院組合、遙控器或電池放置未隔離的火燄或熱源附近，也勿直接曝曬於陽光下。
- 此家庭劇院組合僅能在室內使用。請勿讓家庭劇院組合接近水、溼氣及裝滿液體的物品。
- 請勿將家庭劇院組合放在其他電器上。
- 雷擊時請遠離家庭劇院組合。
- 在電源插頭或電器連接器用作中斷連接裝置之處，中斷連接裝置應保持隨時可進行操作。
- 打開時會有可見及不可見的雷射輻射。請避免受雷射光束照射。

## 回收說明



本電子設備內含大量可回收或可重複使用的材質，須經由專業公司進行拆解。請將舊機台攜至資源回收中心棄置。請根據各地法規丟棄包裝材料、廢電池和舊機器。

## 版權說明



本產品採用具有版權保護的技術，受到某些美國專利方法權利要求及其他 Macrovision Corporation 和權利擁有者的智慧財產權保護。使用本版權保護技術必須經由 Macrovision Corporation 授權，且除非 Macrovision Corporation 另外授權，否則僅限於家用及其他有限的檢視用途。禁止進行反向工程或拆解。

## 關於逐行掃描

消費者請注意，本產品不一定與所有高解析度電視相容，而且可能出現殘影畫面。若發生 525 或 625 逐行掃描影像問題，建議使用者將連線切換為「標準解析度」輸出。如果您有關於 525p 及 625p DVD 播放機與電視的相容性的任何疑問，請聯絡客戶服務中心。

## 商標說明



依據 Dolby Laboratories 之授權製造。Dolby、Pro Logic 與雙 D 符號為 Dolby Laboratories 之商標。



DivX、DivX Ultra Certified 及其相關標誌為 DivX, Inc. 的商標，並依據授權使用。DivX® Ultra Certified 產品。使用強化的 DivX® 媒體檔案及 DivX® 媒體格式播放功能播放 DivX® 視訊的所有版本 (包括 DivX® 6)。

播放 DivX® 視訊並支援選單、字幕及音訊曲目功能



依據美國授權製造。專利號碼：5,451,942  
：5,956,674；5,974,380；5,978,762  
：6,487,535 且其他美國 及全球專利已核發  
與申請中。DTS 與 DTS Digital Surround  
為 DTS, Inc. 的註冊商標，而 DTS 標誌和符  
號為 DTS, Inc. 的商標 1996-2007 DTS,  
Inc. 版權所有。  
(DTS 僅適用於 HTS3172 機型)



Windows Media 及 Windows 標誌為  
Microsoft Corporation 在美國及/或其他國  
家的商標或註冊商標。



USB-IF 標誌為 Universal Serial Bus  
Implementers Forum, inc 的商標。



ENERGY STAR 與 ENERGY STAR 標誌屬  
於美國的註冊 標誌。



## 2 您的家庭劇院組合

感謝您購買本產品，歡迎使用 Philips 產品！請至 [www.philips.com/welcome](http://www.philips.com/welcome) 登錄您的產品，以獲得 Philips 的完整支援。

### 功能特色

收聽音質豐富、未經壓縮的多聲道環繞音效

家庭劇院組合 支援未經壓縮的 5.1 聲道音效，帶給您如臨現場的超擬真聽覺體驗。

#### USB DIRECT 與 MP3 LINK

只要將您的 USB 裝置插入 USB 插槽，就可以播放 MP3/WMA/JPEG/DivX 檔案，或將您的行動媒體播放器插入 MP3 LINK 插孔，就能夠享受音質絕佳的音樂。

#### 將音訊輸出與視訊播放同步

若傳送至電視的視訊訊號比音訊串流慢，則將音訊輸出延遲，讓音訊和視訊同步。

#### 畫面調整



在任何電視上以全螢幕觀賞電影。

#### 卡拉 OK 評分功能

卡拉 OK 評分功能會為每次演出評分與講評。為自己的歌聲評分，在家歡唱樂趣更多。

### 區碼

您可以下列區碼播放光碟。

DVD 區碼	國家
	亞太地區、台灣、韓國
	澳洲、紐西蘭
	中國

### 產品概覽

#### 主裝置

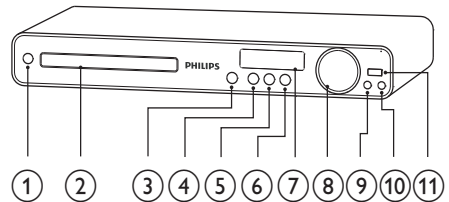

- ① **⏻ (待機 - 開啟)**
  - 開啟 家庭劇院組合 或切換到待機模式。
- ② **光碟插槽**
- ③ **▲ (開啟/關閉)**
  - 開啟/關閉光碟插槽。
- ④ **▶|| (播放/暫停)**
  - 開始、暫停或恢復播放光碟。
  - 在收音機模式中，初次設定時會自動調整廣播電台。
- ⑤ **■ (停止)**
  - 停止播放光碟。
  - 在收音機模式中，清除目前預設的收音機電台。

- ⑥ **SOURCE**
  - 選擇要播放的媒體，或從連接的裝置選擇要收聽的音訊。
- ⑦ **顯示面板**
- ⑧ **VOLUME**
  - 增加或降低音量。
- ⑨ **MP3 LINK**
  - 連接到攜帶式音樂播放機。  
(MP3 LINK 僅適用於 HTS3172 機型)
- ⑩ **MIC**
  - 連接麥克風。
- ⑪ **🔌 (USB)**
  - 連接支援 USB 的裝置。

- ① **⏻ (待機 - 開啟)**
  - 開啟 家庭劇院組合 或切換到待機模式。
- ② **▲ (開啟/關閉)**
  - 開啟/關閉光碟插槽。
- ③ **來源按鈕**
  - AUDIO SOURCE:** 選擇一個音源輸入來源。
  - RADIO:** 切換至 FM 波段。
  - USB:** 切換至 USB 來源。
  - DISC:** 切換至光碟來源。

- ④ **☰ SETUP**
  - 存取或退出設定選單。
- ⑤ **▲▼◀▶ (瀏覽按鈕)**
  - 瀏覽選單。
  - 按左鍵及右鍵進行倒轉或快轉搜尋。
  - 在收音機模式中，可按上下鍵調整電台頻率。
  - 在收音機模式中，可按左鍵或右鍵開始自動搜尋。

- ⑥ **ℹ INFO**
  - 若為光碟，顯示目前狀態或該光碟的相關資訊。
  - 若為幻燈片展示，顯示相片檔案的縮圖檢視。
- ⑦ **▶|| (播放/暫停)**
  - 開始、暫停或恢復播放光碟。
  - 在收音機模式中，初次設定時會自動調整廣播電台。
- ⑧ **■ (停止)**
  - 停止播放光碟。
  - 在收音機模式中，清除目前預設的收音機電台。
- ⑨ **SURR (環繞音效)**
  - 切換至支援的環繞音效或立體聲。
- ⑩ **AUDIO SYNC**
  - 在光碟上選擇音訊語言或頻道。
  - 按住存取音訊同步設定，然後按 VOL +/- 設定音訊延遲時間。
- ⑪ **數字按鍵**
  - 選取要播放的項目。

## 遙控器

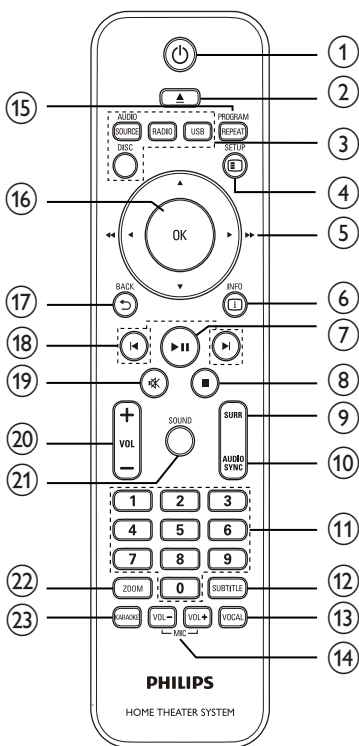

- ⑫ **SUBTITLE**
  - 在光碟上選擇字幕語言。
- ⑬ **VOCAL**
  - 變更卡拉 OK 光碟的聲道。
- ⑭ **MIC (VOL +/-)**
  - 調高或調低麥克風音量。
- ⑮ **REPEAT / PROGRAM**
  - 選擇或關閉重複或隨機模式。
  - 在收音機模式中重設電台清單：按一下為手動重設，按住不放為自動重設。
- ⑯ **OK**
  - 確認輸入或選項。
- ⑰ **↶ BACK**
  - 返回前一畫面。
  - 若為 DVD 則跳至標題選單。
  - 若為 VCD 2.0 版或為啟動 PBC 的 SVCD，則會在播放時返回選單。
- ⑱ **⏮️/⏭️ (上一個/下一個)**
  - 跳至上一個或下一個標題、章節或曲目。
- ⑲ **🔇 (靜音)**
  - 靜音或恢復音訊輸出。
- ⑳ **VOL +/-**
  - 增加或降低音量。
- ㉑ **SOUND**
  - 選擇預設音效效果。
- ㉒ **ZOOM**
  - 放大或縮小影像。
  - 將相應的畫面格式與電視螢幕配合。
- ㉓ **KARAOKE**
  - 存取或退出卡拉 OK 選單。

## 3 連接

請連接下列線路以使用您的 家庭劇院組合。

基本線路連接：

- 視訊
- 揚聲器及重低音喇叭
- 電源

選擇性線路連接：

- 收音機天線
- 音訊
  - 電視音訊
  - 有線電視盒/錄影機/電玩主機的音訊
- 其他裝置
  - 行動媒體播放器
  - USB 裝置



備註

- 請參閱產品背面或底部的機型牌，以辨識產品機型與電源供應功率。
- 在您進行或變更任何線路連接前，請確認所有裝置皆已拔除電源。

## 放置 家庭劇院組合

- 請將 家庭劇院組合 放置於不容易觸動、翻覆或推落的地方。請勿放置在密閉的櫥櫃中。
- 請確保 家庭劇院組合 的電源線插拔方便。

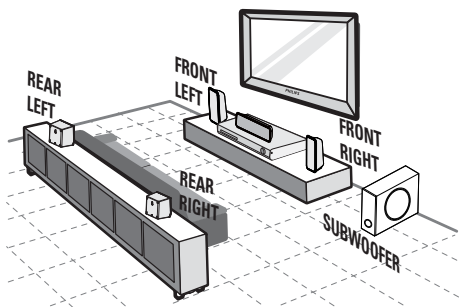

HTS3021 及 HTS3172 使用的揚聲器不同 (請參閱「規格」>「揚聲器」)。

- 1 請將 家庭劇院組合 置於電視附近。
- 2 請將揚聲器系統調整到與耳朵對齊的位置，直接與聆聽區域平行。
- 3 請將重低音喇叭放在屋角，或離電視至少 3 呎。



秘訣

- 為避免磁波干擾或產生雜音，請勿將 家庭劇院組合 放在輻射裝置的附近。



## 連接視訊線

將家庭劇院組合 連接電視，觀賞光碟播放。選擇電視可支援的最佳視訊連線。

- 選項 1：連接至 VIDEO 插孔 (適用於標準電視)。
- 選項 2：連接至色差視訊插孔 (適用於標準電視或逐行掃描電視)。

### 備註

- 您必須將本 家庭劇院組合 直接連接至電視。

## 選項 1：連接至視訊 (CVBS) 插孔

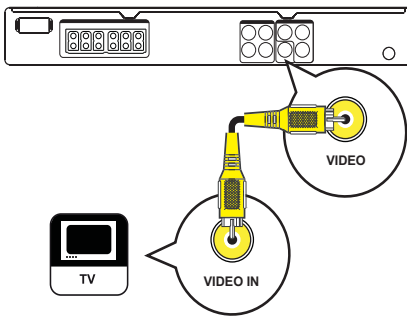

- 1 將複合視訊纜線連接 家庭劇院組合 的 VIDEO 插孔以及電視的 VIDEO 輸入插孔。

### 備註

- 電視的視訊輸入插孔可能標示為 A/V IN、VIDEO IN、COMPOSITE 或 BASEBAND。
- 此類型線路連接提供標準畫質。

## 選項 2：連接色差視訊插孔

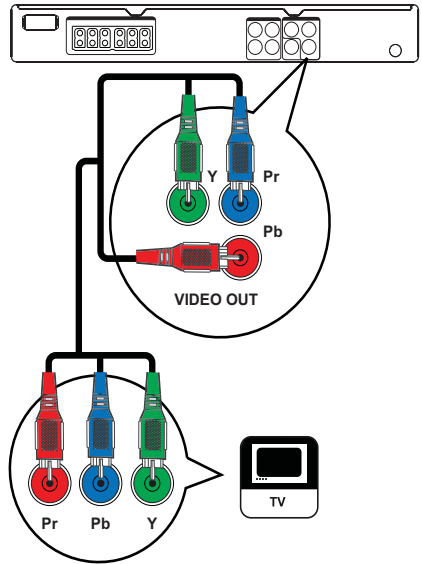

- 1 將色差視訊纜線 (未隨附) 連接 家庭劇院組合 的 Y Pb Pr 插孔以及電視的色差視訊輸入插孔。
  - 如果您使用的是逐行掃描電視，您可以開啟逐行掃描模式。(請參閱「開始使用」>「開啟逐行掃描」)。

### 備註

- 電視的色差視訊輸入插孔可能標示為 Y Pb/Cb Pr/Cr 或 YUV。
- 此類型線路連接提供最佳畫質。

## 連接揚聲器和重低音喇叭

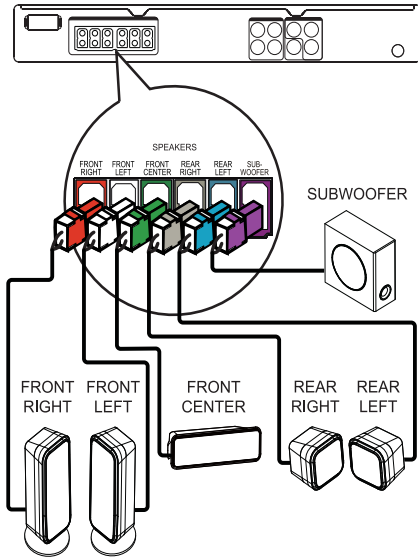

- 1 將揚聲器和重低音喇叭連接家庭劇院組合上對應的插孔。

### 備註

- 確定插頭顏色和插孔相符。

## 連接收音機天線

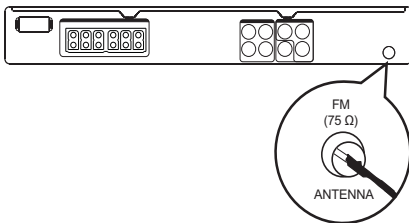

- 1 將 FM 天線連接至家庭劇院組合的 FM75Ω 插孔 (某些型號之天線已連接)。

- 2 拉長 FM 天線並將頂端固定在牆上。

### 秘訣

- 要得到更佳之 FM 立體聲收訊，可連接外接式 FM 天線。

## 連接音訊纜線/其他裝置

將其他裝置的音訊連接到家庭劇院組合，享受多聲道的環繞音效。

### 連接來自電視的音訊

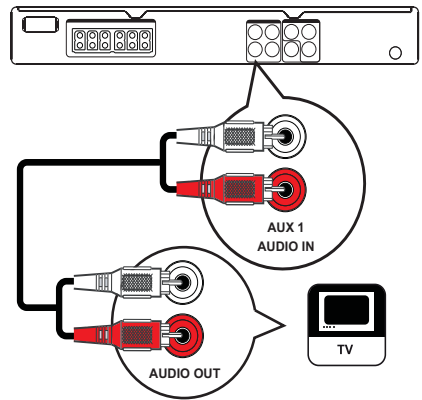

- 1 將音訊纜線 (未隨附) 連接家庭劇院組合的 AUDIO IN-AUX1 插孔以及電視的 AUDIO 輸出插孔。

### 備註

- 若想聆聽此連線的音訊輸出，請重複按 **AUDIO SOURCE**，直到面板上顯示「AUX 1」為止。

## 連接來自有線電視盒/錄影機/電玩主機的音訊

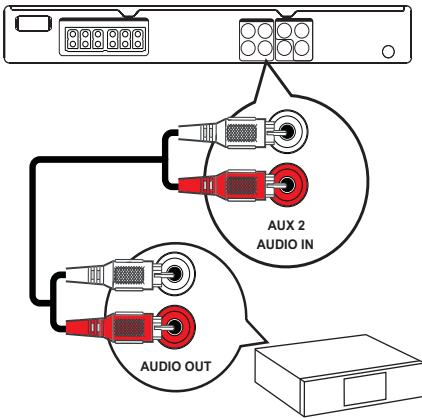

- 1 將音訊纜線 (未隨附) 連接 家庭劇院組合的 AUDIO IN-AUX2 插孔以及裝置的 AUDIO 輸出插孔。

### 備註

- 若想聆聽此連線的音訊輸出，請重複按 AUDIO SOURCE，直到面板上顯示「AUX 2」為止。

### 備註

- 若想聆聽此連線的音訊輸出，請重複按 AUDIO SOURCE，直到面板上顯示「MP3 LINK」為止。

## 連接 USB 裝置

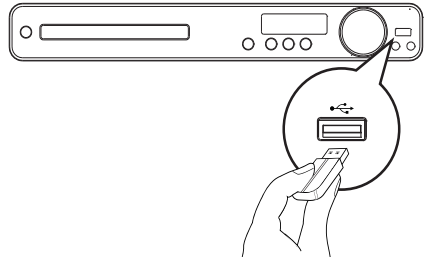

- 1 將 USB 裝置連接 家庭劇院組合的 USB。

### 備註

- 本 家庭劇院組合 僅能播放/檢視儲存在此類裝置上的 MP3、WMA、DivX (Ultra) 或 JPEG 檔案。
- 按 USB 存取內容並播放檔案。

## 連接可攜式媒體播放器

(MP3 LINK 僅適用於 HTS3172 機型)

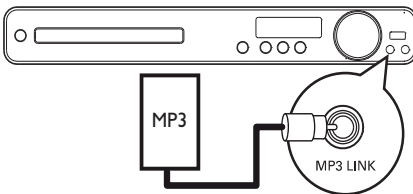

- 1 將 3.5mm 立體聲音訊纜線 (未隨附) 連接 家庭劇院組合的 MP3 LINK 插孔，以及行動媒體播放器 (例如 MP3 播放器) 上的耳機插孔。

## 連接電源線

### 警告

- 產品可能會損壞！確定電源的電壓與 家庭劇院組合 背面或底部所印的電壓相符。

- 1 完成所有連線之後再將電源線連接到電源插座。  
↳ 您可以開始設定並使用本 家庭劇院組合。

# 4 開始使用

## 安裝遙控器電池

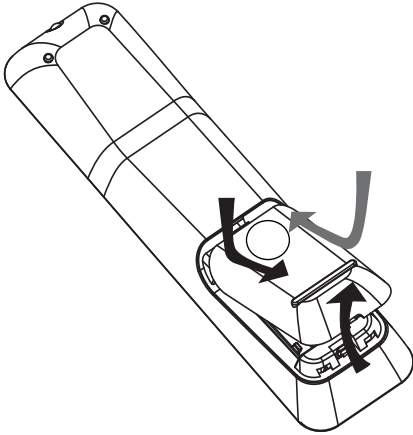

- 1 推開遙控器背面的電池蓋。
- 2 裝入 2 個隨附的電池 (AAA)。電池的 + 和 - 務必對準電池盒內的標示。
- 3 將蓋子推回定位。

### 備註

- 請勿混用電池 (新舊混用或碳鹼性電池混用等)。
- 若電池電量耗盡或長時間不使用遙控器，請將電池取出。
- 電池內含化學物質，請妥善丟棄。

## 控制播放來源

- 1 按 RADIO、USB 或 DISC 按鈕，選擇所要控制的來源。
- 2 選擇欲執行的功能 (例如 ◀、▶)。

## 瀏覽選單

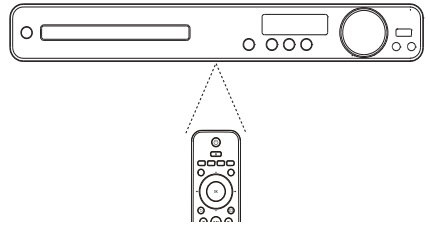

- 1 將遙控器直接指向 家庭劇院組合 的遙控感應器，並選擇您想使用的功能。
- 2 請按下列遙控器按鈕，以瀏覽螢幕上的選單。

按鈕	動作
▲▼	上下移動
◀▶	左右移動
OK	確認選擇
1 2 3	輸入數字
4 5 6	
7 8 9	
0	

## 搜尋正確的觀賞頻道





- 1 按 開啟此 家庭劇院組合。
- 2 按 DISC 切換至光碟模式。
- 3 開啟電視，然後以下列任一方式切換至正確的視訊輸入頻道：
  - 請從最低的電視頻道開始，然後按 Channel Down 按鈕，直到出現 Philips 畫面為止。
  - 請重複按電視遙控器上的 SOURCE 按鈕。

### 秘訣

- 視訊輸入頻道通常介於最低和最高頻道之間，名稱可能是 FRONT、A/V IN、VIDEO 或 HDMI。請參閱電視使用手冊，瞭解如何在電視上選擇正確的輸入。

## 選取選單的顯示語言

通用設定	
碟片鎖定	English
顯示亮度	中文
畫面顯示語言	繁體中文
螢幕保護	Melayu
睡眠定時器	Русский
DIVX(R) 隨選視訊	ไทย

- 1 按 DISC。
- 2 按  SETUP。  
↳ 畫面會顯示 [通用設定] 選單。
- 3 按 。
- 4 按  選擇選單的 [畫面顯示語言]，然後按 。
  - 語言選項根據您所在的國家或區域而有所不同。可能與本指南的圖示不同。
- 5 按  選擇語言，然後按 OK。



### 秘訣

- 您可設定 DVD 光碟選單的預設語言 (請參閱 [調整設定] > [偏好設定] > [光碟選單])。



## 開啟逐行掃描

如果電視支援逐行掃描輸出，您可以使用色差視訊連線連接 家庭劇院組合 與電視。(請參閱 [連接視訊纜線] > [選項 2：連接至色差視訊插孔])。

視訊設定	
電視系統	開
電視顯示	關
逐行掃描	
影像設定	

- 1 開啟電視，並務必關閉電視逐行掃描模式 (請參閱電視機使用手冊)。
- 2 切換電視到 家庭劇院組合 的正確觀賞頻道。
- 3 按 DISC。
- 4 按  SETUP。
- 5 按  選擇選單的 [視訊設定]，然後按 。
- 6 選取 [逐行掃描] > [開]，然後按 OK。  
↳ 畫面會顯示警告訊息。
- 7 若要繼續，選取 [確認] 並按 OK。  
↳ 完成逐行掃描設定。

### 備註

- 如果出現空白/扭曲畫面，請靜待 15 秒自動復原。
- 如果未顯示影像，請關閉逐行掃描模式，步驟如下：1) 按  開啟光碟插槽。2) 按 。3) 按 AUDIO SYNC。

- 8 按  SETUP 退出選單。
- 9 現在您可以開啟電視的逐行掃描模式。

## 備註

- 在播放期間，若是本家庭劇院組合及電視的逐行掃描模式皆為開啟，將可能出現扭曲畫面。關閉本家庭劇院組合及電視的逐行掃描功能。

## 變更揚聲器設定







聆聽位置與所有揚聲器之間的距離完全相同，可以達到理想的聆聽效果。否則，請按照聆聽距離變更揚聲器的設定，以取得最佳的環繞音效。

音訊設定	
揚聲器音量	
揚聲器延遲	
夜間模式	

- 按 DISC。
- 按 **SETUP**。
- 按 **▼** 選擇選單的 [音訊設定]，然後按 **▶**。
  - 如果無法存取揚聲器選項，請先按兩次 **■** 再試一次上述步驟。

## 設定揚聲器的音量

- 選擇選單中的 [揚聲器音量]，然後按 **▶**。

揚聲器音量設定	
前置左	 0dB
前置右	 0dB
中置	 0dB
重低音	 0dB
後左側	 0dB
後右側	 0dB

- 按 **◀▶** 變更音量，然後按 **OK**。
  - 揚聲器會發出測試音。
    - 對其他揚聲器重複上述設定，直到所有揚聲器輸出的聲音大小完全平衡為止。
    - 若要退出選單，請按 **SETUP**。

## 設定輸出延遲時間 (僅限中央及後置揚聲器)

- 選擇選單中的 [揚聲器延遲]，然後按 **▶**。

揚聲器距離設定	
中置	<input type="text"/> 0MS
後左側	<input type="text"/> 0MS
後右側	<input type="text"/> 0MS

- 按 **◀▶** 設定延遲時間，然後按 **OK**。
  - 對其他揚聲器重複上述設定，直到不同揚聲器的音效輸出同時傳達到聆聽位置為止。
  - 若要退出選單，請按 **SETUP**。

### 秘訣

- 如果中央或後置揚聲器比前置揚聲器更接近聆聽位置，請設定較長的延遲時間。
- 揚聲器與聆聽位置之間，請設定為每 1 英尺 1ms。

## 選取播放來源

在主裝置上

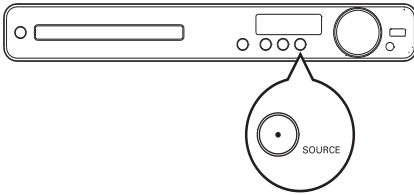

- 重複按 **SOURCE** 按鈕選擇：**DISC** > **USB** > **FM** > **AUX 1** > **AUX 2** > **MP3 LINK** > **DISC ...**

在遙控器上

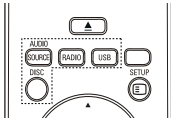

- 重複按 **AUDIO SOURCE** 切換連接的音訊來源。

顯示	裝置連接至
AUX 1	AUDIO IN-AUX 1 插孔
AUX 2	AUDIO IN-AUX 2 插孔
MP3 LINK	MP3 LINK 插孔

- 按下 **RADIO** 以切換至 FM 波段。
- 按下 **USB** 以切換至 USB 模式。
- 按下 **DISC** 以切換至光碟模式。

(MP3 LINK 僅適用於 HTS3172 機型)

# 5 播放

## 播放光碟

### ! 注意

- 請勿將光碟以外的任何物品放入光碟插槽中。
- 請勿觸摸光碟插槽內的光碟光纖鏡頭。

- 1 按 **▲** 開啟光碟插槽。
- 2 將光碟標籤面朝上放入光碟。
  - 如果是單層雙面光碟，請將要播放的面朝上放入。
- 3 按 **▲** 關閉光碟插槽並開始播放光碟。
  - 若要欣賞光碟播放，請開啟電視並切換至本 家庭劇院組合 適用的正確觀賞頻道。
  - 若要停止播放光碟，請按 **■**。

### ☰ 備註

- 檢查支援的光碟類型 (請參閱「規格」>「播放媒體」)。
- 如果畫面顯示密碼輸入選單，您必須先輸入密碼才能播放鎖定或受限制的光碟。
- 如果您暫停或停止播放光碟長達 15 分鐘，螢幕保護畫面即會啟動。若要停用螢幕保護畫面，請按 **DISC**。
- 若您暫停或停止播放光碟，並在 30 分鐘內未按下任何按鈕，本 家庭劇院組合 會自動切換至待機模式。

## 播放視訊

### ☰ 備註

- 若為視訊光碟，就會自動從上次停止的位置開始播放。若要從頭開始播放，請在出現訊息時按 **◀**。

## 控制視訊播放

- 1 播放標題。
- 2 使用遙控器控制標題。

按鈕	動作
<b>▶  </b>	開始、暫停或恢復播放光碟。
<b>■</b>	停止播放光碟。
<b>▶ </b>	跳至下一個標題或章節。
<b>◀ </b>	跳至目前標題或章節的起點。連按兩次跳至前一個標題或章節。
<b>◀◀/▶▶</b>	快轉 (右) 或倒轉 (左) 搜尋。重複按即可變更搜尋速度。在暫停模式中，慢動作倒轉或向前播放。
<b>▲/▼</b>	慢動作向前 (下) 或倒轉 (上) 搜尋。重複按即可變更搜尋速度。 VCD 只能慢動作播放。



## 變更視訊播放

- 1 播放標題。
- 2 使用遙控器變更視訊播放。

按鈕	動作
AUDIO SYNC	在光碟上選擇音訊語言或頻道。
SUBTITLE	在光碟上選擇字幕語言。
REPEAT	選擇或關閉重複或隨機模式。重複播放選項會根據光碟類型而有所差異。 VCD 只有在關閉 PBC 模式時才能重複播放。
ZOOM	放大或縮小影像。 若要平移檢視縮放的影像，請按 <b>瀏覽按鈕</b> 。
INFO	顯示目前狀態或光碟資訊。 您可以在此變更視訊播放選項，而不需要中斷光碟播放。

### 備註

- 某些操作在某些光碟上可能無法發揮作用。如需詳細資訊，請參閱光碟隨附資訊。

## 存取 DVD 選單

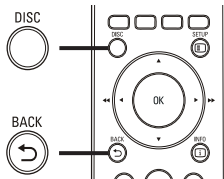

- 1 按 DISC 存取光碟主選單。
- 2 選取播放選項，然後按 OK。
  - 在某些選單中，請按 **數字按鍵** 輸入選取的項目。
  - 若在播放期間要返回標題選單，請按 **↶ BACK**。

## 存取 VCD 選單或預覽選單

VCD 的 PBC (播放控制) 原廠預設值為啟動。當您載入 VCD 時，會顯示內容選單。

- 1 按 **▲▼** 選取播放選項，然後按 **OK** 開始播放。
  - 如果 PBC 為關閉，即會跳過選單並從第一個標題開始播放。
  - 播放時，按 **↶ BACK** 即可返回選單 (必須開啟 PBC 模式)。
- 2 按 **DISC** 預覽光碟的內容。
  - 若要退出選單，請按 **DISC**。

選擇摘要類型:

曲目摘要  
光碟間隔  
曲目間隔

- 3 選擇預覽播放選項，然後按 **OK**。

### [曲目摘要]

播放光碟中各曲目開頭幾秒的內容。

### [光碟間隔]

將完整光碟內容的時間除以六，播放這些間隔開頭幾秒的內容。

### [曲目間隔]

將目前曲目除以六，播放這些間隔開頭幾秒的內容。  
停止模式時不能使用此選項。

### 秘訣

- 您可變更 PBC 設定 (請參閱「調整設定」>「偏好設定」> [PBC])。

## 將音訊輸出與視訊播放同步

如果視訊播放的速度比音訊輸入慢 (聲音與畫面不相符)，您可以延遲音訊的輸入以配合視訊。

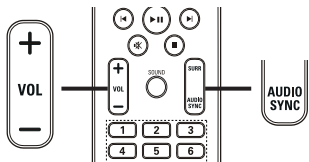

- 1 按住 AUDIO SYNC 不放直到顯示「AUDIO SYNC XXX」。「XXX」代表延遲時間。
- 2 五秒鐘內按下 VOL +/- 以設定音訊輸出的延遲時間。

### 備註

- 如果沒有在 5 秒內調整音量控制，就會恢復正常的音量控制功能。

## 快速跳過播放至特定時間

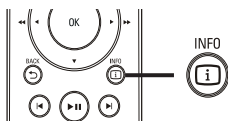

- 1 在播放期間按 **INFO**。  
↳ 畫面會顯示光碟狀態選單。
- 2 按 **▲▼** 檢視資訊，然後按 **OK**。
  - [標題時間] (標題時間)
  - [章節時間] (章節時間)
  - [碟片時間] (光碟時間)
  - [曲目時間] (曲目時間)
- 3 按 **數字按鍵** 輸入您想跳過的時間，然後按 **OK**。

### 備註

- 選項根據光碟類型而有所差異。

## 重複播放特定片段

- 1 在播放時按 **INFO**。  
↳ 畫面會顯示光碟狀態選單。
- 2 選擇選單中的 **[重複]**，然後按 **▶**。
- 3 移至選單內的 **[重複 AB]**，然後按 **OK** 設定起點。
- 4 再按一下 **OK** 設定終點。  
↳ 開始重複播放。
- 5 若要取消重複播放，請選擇 **[關]** 然後按 **OK**。

### 備註

- 要重複播放的標示區段必須屬於同一曲目/標題。

## 從不同的攝影機角度觀賞視訊播放

- 1 在播放期間按 **INFO**。  
↳ 畫面會顯示光碟狀態選單。
- 2 選取 **[角度]**，然後按 **▶**。
- 3 按 **數字按鍵** 選擇角度，然後按 **OK**。  
↳ 播放畫面會變更至選取的角度。

### 備註

- 僅適用於包含多角度片段的光碟。

## 播放 DivX® 視訊

DivX 視訊是一種數位媒體格式，儘管經過高比率壓縮，依然維持高品質畫面。家庭劇院組合經 DivX® 認證，可讓您觀賞 DivX 視訊。

- 1 插入內含 DivX 視訊的光碟或 USB。
- 2 按 **DISC** 或 **USB**。  
↳ 畫面會顯示內容選單。
- 3 選取要播放的標題，然後按 **▶||**。
- 4 使用遙控器控制標題。

按鈕	動作
<b>AUDIO</b>	選擇一個音效語言或頻道。
<b>SYNC</b>	
<b>SUBTITLE</b>	選擇 DVD 或 DivX 字幕語言。
■	停止播放。 如果是 DivX Ultra 視訊，請再按一下此按鈕以播放內容選單。
<b>ⓘ INFO</b>	顯示 DivX Ultra 視訊資訊。

### 備註

- 您僅能播放使用此家庭劇院組合 DivX 註冊碼所租用或購買的 DivX 視訊 (請參閱「調整設定」>「一般設定」> [DIVX(R) 隨選視訊])。
- 可以播放最大 4GB 的 DivX 視訊檔案。
- 如果字幕顯示不正確，請變更字元設定 (請參閱「調整設定」>「偏好設定」> [DIVX 字幕])。
- 家庭劇院組合 最多可在字幕顯示 45 個字元。

## 播放音樂

### 控制音訊曲目播放

- 1 播放曲目。
- 2 使用遙控器控制曲目。

按鈕	動作												
<b>▶  </b>	開始、暫停或恢復播放光碟。												
■	停止播放光碟。												
<b>▶ </b>	跳至下一個曲目。												
<b>◀ </b>	跳至目前曲目的開頭處。連按兩下跳至前一個曲目。												
<table border="1"><tr><td>1</td><td>2</td><td>3</td></tr><tr><td>4</td><td>5</td><td>6</td></tr><tr><td>7</td><td>8</td><td>9</td></tr><tr><td colspan="3">0</td></tr></table>	1	2	3	4	5	6	7	8	9	0			選取要播放的項目。
1	2	3											
4	5	6											
7	8	9											
0													
<b>◀◀/▶▶</b>	快轉 (右) 或倒轉 (左) 搜尋。重複按即可變更搜尋速度。												
<b>REPEAT</b>	選擇或關閉重複或隨機模式。												

### 播放 MP3/WMA 音樂

MP3/WMA 是一種高壓縮的音訊檔 (副檔名為 .mp3 或 .wma 的檔案)。

- 1 插入內含 MP3/WMA 音樂的光碟或 USB。
- 2 按 **DISC** 或 **USB**。  
↳ 畫面會顯示內容選單。
- 3 選擇資料夾，然後按 **OK**。
- 4 選取要播放的曲目，然後按 **▶||**。
  - 若要返回主選單，請按 **↶ BACK** 或按 **▲**，直到選擇「上一個」資料夾，然後按 **OK**。

### 備註

- 以多個區段錄製的光碟，僅能播放第一個區段。
- 此 家庭劇院組合 不支援 MP3PRO 音訊格式。
- 如果 MP3 曲目名稱 (ID3) 或專輯名稱出現任何特殊字元，可能因為不支援這些字元而無法在螢幕上正確顯示。
- 部分 WMA 檔案受數位版權管理保護，因此無法在此 家庭劇院組合 播放。
- 資料夾/檔案若超過 家庭劇院組合 支援的上限，則無法顯示或播放。

### 秘訣

- 您可以選擇資料內容的顯示方式，用以檢視資料夾或檔案 (請參閱「調整設定」>「偏好設定」> [MP3/JPEG 顯示])。

- 若要前往上一個或下一個畫面顯示，請按 ◀ / ▶。
- 若要選擇相片，請按 瀏覽按鈕。
- 若只要顯示選擇的相片，請按 OK。

- 4 按 ▶▶▶ 開始播放幻燈片。
- 若要返回選單，請按 ↩ BACK。

### 備註

- 由於光碟內含有大量的歌曲/相片，在電視上顯示光碟內容可能需要較長的時間。
- 如果 JPEG 相片並非以 [exif] 類型檔案燒錄，實際的縮圖將不會顯示在畫面上。系統會以 [藍山] 縮圖取代。
- 本 家庭劇院組合 僅能依一般數位相機所採用的 JPEG-EXIF 格式，顯示數位相機圖片。無法顯示動態 JPEG 及非 JPEG 格式的圖片，或與圖片相關的音效剪輯。
- 資料夾/檔案若超過 家庭劇院組合 支援的上限，則無法顯示或播放。

## 播放相片

### 以幻燈片方式播放相片

本 家庭劇院組合 可以播放 JPEG 相片 (副檔名為 .jpeg 或 .jpg 的檔案)。

- 1 插入內含 JPEG 相片的光碟或 USB。
- 2 按 DISC 或 USB。  
↳ 幻燈片隨即開始 (Kodak 光碟) 或隨即顯示內容選單 (JPEG 光碟)。
- 3 選取您要播放的資料夾/相簿。
  - 若要預覽資料夾/相簿中的相片，請按 ◻ INFO。

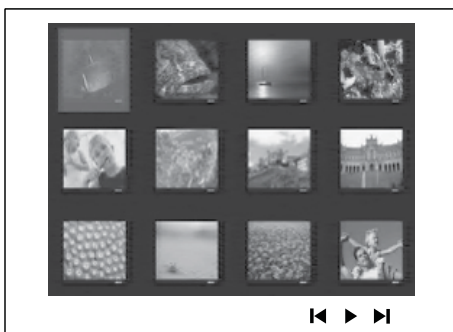

### 控制相片播放

- 1 播放相片幻燈片。
- 2 使用遙控器控制相片。

按鈕	動作
◀	跳至上一張相片。
▶	跳至下一張相片。
▲	順時鐘旋轉相片。
▼	逆時鐘旋轉相片。
ZOOM	放大或縮小影像。 在縮放模式時會暫停播放。
■	停止播放。

## 播放音樂幻燈片

同步播放 MP3/WMA 音樂檔案及 JPEG 相片檔案，以建立音樂幻燈片。MP3/WMA 及 JPEG 檔案必須儲存在同一光碟或 USB 裝置上。

- 1 播放 MP3/WMA 音樂。
- 2 瀏覽至相片資料夾/相簿，並按 **OK** 開始播放幻燈片。
  - ↳ 幻燈片開始並持續播放至相片資料夾或相簿結束為止。
  - ↳ 音訊持續播放直到光碟結束為止。
    - 若要停止播放幻燈片，請按 **■**。
    - 若要停止播放音樂，請再按一次 **■**。

## 從 USB 裝置播放

家庭劇院組合 可播放/顯示下列 USB 裝置上的 MP3、WMA、DivX (Ultra) 或 JPEG 檔案：

- 快閃磁碟機
- 記憶卡讀取裝置
- HDD (需要使用外部電源)

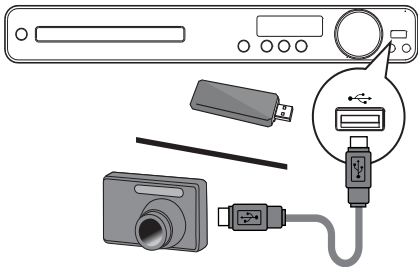

- 1 將 USB 儲存裝置連接到 **↔** (USB) 插孔。
- 2 按 **USB**。
  - ↳ 畫面會顯示內容選單。
- 3 選取要播放的檔案，然後按 **▶||**。
  - ↳ 開始播放。
- 4 若要停止播放，請按 **■** 或移除 USB 裝置。

### 備註

- 如果裝置無法插入 USB 插孔，請使用 USB 延長線進行連接。
- 如果連接多合一 USB 卡/裝置讀取器，您僅能存取單一卡/裝置。
- 不支援需要 PC 軟體或使用 PTP 通訊協定的數位相機。

## 從行動媒體播放器播放

將行動媒體播放器 (例如 MP3 播放器) 連接至 家庭劇院組合，即可以絕佳音效品質享受您的音樂收藏。

(MP3 LINK 僅適用於 HTS3172 機型)

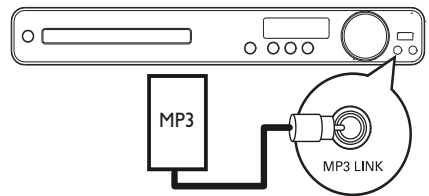

- 1 將 3.5mm 的立體聲音訊纜線 (未隨附)，從 家庭劇院組合的 MP3 LINK 插孔連接至行動媒體播放器的「耳機」插孔。
- 2 重複按 **AUDIO SOURCE** 直到顯示「MP3 LINK」。
- 3 開始在行動媒體播放器上播放。
  - 若要停止播放，請按行動媒體播放器上的 **STOP**。

### 備註

- 控制播放只能在行動媒體播放器上執行。
- 切換至其他播放媒體/來源前，請先停止行動媒體播放器的播放。

## 播放收音機

檢查 FM 天線是否已連接 家庭劇院組合。  
如果沒有，請將隨附的 FM 天線連接 FM75  
Ω 插孔，然後將頂端固定在牆上。

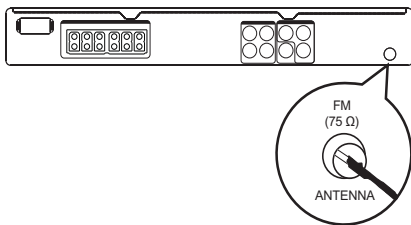

### 秘訣

- 為了得到最佳的 FM 立體聲收訊，請接上外接式 FM 天線 (未隨附)。
- 盡量讓天線遠離電視、VCR 或其他輻射源，以避免不必要的干擾。

## 首次調整

首次進入收音機模式時，請依照指示設置廣播電台。

- 1 按 RADIO。  
↳ 會顯示「AUTO INSTALL ... PRESS PLAY」。
- 2 按 ►||。  
↳ 儲存所有偵測到的廣播電台。  
↳ 完成時，會調至第一個預設的廣播電台。
  - 若要停止自動調整，請按 ■。

### 備註

- 家庭劇院組合 最多可儲存 40 個廣播電台。
- 如果自動安裝未啟動或儲存的廣播電台不到 5 個，則系統會提示您再次設置廣播電台。

## 收聽收音機

- 1 按 RADIO。
- 2 使用遙控器控制收音機。

按鈕	動作
◀▶	選擇預設廣播電台。
▲▼	將電台頻率向上或向下調整。
■	按住此鈕可從預設清單中移除現有的預設廣播電台。 其他電台的預設編號不變。

## 重新設置所有廣播電台

- 1 按 RADIO。
- 2 按住 PROGRAM 5 秒鐘以上。  
↳ 取代已儲存的所有廣播電台。

### 備註

- 如果設置收音機時未偵測到任何立體聲訊號，或是偵測到的電台不到 5 個，請檢查收音機天線連線。

## 搜尋並個別儲存廣播電台

- 1 按 RADIO。
- 2 按 ◀▶。  
↳ 系統會開始搜尋，直到偵測到廣播電台為止。
- 3 重複步驟 2，直到調至所要儲存的電台為止。
  - 若要微調無線電頻率，請按 ▲ / ▼。
- 4 按 PROGRAM。  
↳ 預設電台編號會閃爍。  
↳ 如果在上述步驟後 20 秒內沒有執行任何動作，就會退出預設模式。
- 5 按 ◀▶ (或 數字按鍵) 選擇要儲存的預設編號。
- 6 按 PROGRAM 確認。

---

## 變更調柵

部分國家/地區 FM 頻道的鄰近頻率間隔是 50kHz 或 100 kHz。





### 備註

- 此功能僅適用於某些區域。
- 變更調柵會清除所有預設的廣播電台。

- 1 按 RADIO。
- 2 按 ■。
- 3 按住 ►|| 直到出現「GRID 9」或「GRID 10」。
  - ↳ 「GRID 9」適用於 50 kHz 而「GRID 10」適用於 100 kHz。

## 6 調整聲音

### 控制音量

- 按 VOL +/- 提高或降低音量。
  - 若要靜音，請按 。
  - 若要恢復音量，請再按一次  或按 VOL +。

### 選擇環繞音效

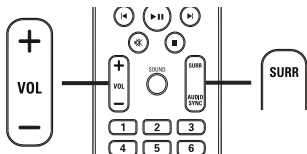

- 重複按 SURR，選擇光碟上可支援的最佳環繞輸出。

選項	說明
5 CH STEREO	輸出雙重音效至中央或後置揚聲器，提升立體聲道效果。適合派對音樂。
MULTI-CHANNEL/ DPLII	多聲道環繞輸出：DTS (數位劇院系統)、杜比數位及杜比專業邏輯 II。
STEREO	從兩個前置揚聲器輸出立體聲音效。

### 選擇預設音效

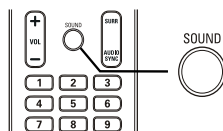

- 重複按 SOUND，選擇最適合您視訊或音樂的音效。

視訊/音樂	說明
ACTION / ROCK	提升高低音域，表現絕佳電影音效和氣氛。適合觀賞動作片或聆聽搖滾/流行樂。
CONCERT/ CLASSIC	平穩而純淨的音效模式。適合聆聽古典樂或觀賞現場音樂會光碟。
DRAMA / JAZZ	清晰的中高音域。重現酒吧中樂手在您眼前現場演奏的臨場感。適合聆聽爵士樂及觀賞戲劇。
SPORTS	中音域適中加上環繞音效，人聲音質更清晰，創造有如親臨比賽現場的身歷其境。另外也很適合電玩遊戲。
NIGHT	動態控制音效模式，適合夜間觀賞電影或播放輕柔背景音樂。



## 調整麥克風音量

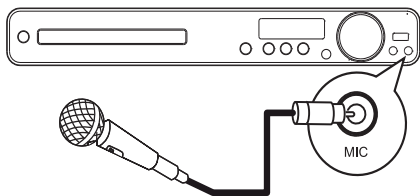

- 1 將麥克風 (未隨附) 連接至 家庭劇院組合的 MIC 插孔。
- 2 開啟麥克風輸出。(請參閱「卡拉 OK 設定」。)
- 3 按 MIC (VOL +/-) 調整麥克風音量。  
↳ 會顯示「LEVEL XX」。
  - 對麥克風唱歌或說話，設理想的音量。

### [音調]

按 ▲▼ 設定符合自己聲音的音域。

### [得分]

選擇卡拉 OK 評分等級。

- [關] - 不顯示評分。
- [基礎] - 基本評分。
- [中級] - 中級評分。
- [進階] - 進階評分。

## 關閉人聲 (取消聲音)

- 1 重複按 VOCAL 直到顯示「VOICE CANCEL」。

### 備註

- MP3 或 WMA 音訊的人聲輸出無法取消。

## 卡拉 OK 設定

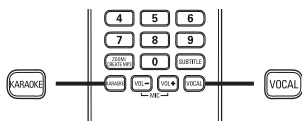

- 1 開啟電視並將本 家庭劇院組合 轉到正確的觀賞頻道。
- 2 按 KARAOKE。  
↳ 畫面會顯示 [卡拉 OK 設定頁] 選單。
- 3 選擇選項並變更設定，然後按 OK。
  - 若要退出選單，請按 KARAOKE。

### [麥克風]

開啟或關閉麥克風輸出。





- [開] — 開啟麥克風。
- [關] — 關閉麥克風。

### [迴音級數]

按 ▲▼ 設定迴音級數。

# 7 調整設定

您可依個人喜好自訂各種設定。請依照下列指示瀏覽設定選單。





符號	選項
	[通用設定]
	[音訊設定]
	[視訊設定]
	[偏好設定]

## 備註

- 如果選項變成灰色，表示目前狀態無法變更此設定。

## 一般設定

通用設定	
碟片鎖定	
顯示亮度	
畫面顯示語言	
螢幕保護	
睡眠定時器	
DIVX(R) 隨選視訊	

- 1 按  SETUP。
- ↳ 畫面會顯示 [通用設定] 選單。
- 2 按 。
- 3 選擇選項，然後按 OK。
- 4 選取設定，然後按 OK。
  - 若要返回上一選單，請按  BACK。
  - 若要退出選單，請按  SETUP。

## 備註

- 請參閱下列各頁中有關上述選項的相關說明。

### [碟片鎖定]

針對特定光碟設定播放限制。開始前，請將光碟放入光碟插槽 (最多可鎖定 40 片光碟)。

- [鎖定] — 限制存取目前光碟。一旦啟動，需要密碼才能解除鎖定及播放光碟。
- [不鎖定] — 播放所有光碟。

### 秘訣

- 您可以設定或變更密碼 (請參閱「調整設定」>「偏好設定」> [密碼])。

### [顯示亮度]

變更 家庭劇院組合 顯示面板的亮度。

- [100%] — 正常亮度。
- [70%] — 中等亮度。
- [40%] — 最低亮度。

## [畫面顯示語言]

選擇螢幕顯示選單的預設語言。

## [螢幕保護]

關閉或開啟螢幕保護模式。有助於保護電視畫面，避免螢幕因過度曝露於靜態影像而受損。

- [開] — 設定在停止動作 15 分鐘之後顯示螢幕保護 (例如，暫停或停止模式)。
- [關] — 停用螢幕保護模式。

## [睡眠定時器]

預設時間一到，自動切換至待機模式。

- [15 分鐘]、[30 分鐘]、[45 分鐘]、[60 分鐘] — 選擇 家庭劇院組合 切換至待機模式前的倒數時間。
- [關] — 停用睡眠定時器模式。

## [DIVX(R) 隨選視訊]

顯示 DivX® 註冊碼。



### 秘訣

- 當您在 [www.divx.com/vod](http://www.divx.com/vod) 租用或購買影片時，請輸入本 家庭劇院組合 的 DivX 註冊碼。透過 DivX® VOD (隨選視訊) 服務所租用或購買的 DivX 影片，僅能在註冊的裝置上播放。

## 音訊設定

音訊設定	
揚聲器音量	
揚聲器延遲	
夜間模式	

- 1 按 SETUP。
- ↳ 畫面會顯示 [通用設定] 選單。
- 2 按 選取 [音訊設定]，然後按 。
- 3 選取一個選項，然後按 OK。
- 4 選取設定，然後按 OK。
  - 若要返回上一選單，請按 BACK。
  - 若要退出選單，請按 SETUP。



### 備註

- 請參閱下列各頁中有關上述選項的相關說明。

## [揚聲器音量]

設定各揚聲器的音量，以達理想的音訊平衡。

- 1) 若要啟動，請按 OK。
- 2) 在選單中選擇揚聲器，然後按 調整音量。
- 3) 按 OK 確認並退出。



### 備註

- 您所調整的揚聲器會發出測試音。

### [揚聲器延遲]

如果中央及後置揚聲器接近聆聽位置，請設定其延遲時間，讓所有揚聲器的音訊輸出可同時傳至聆聽位置。

- 1) 若要啟動，請按 **OK**。  
在選單中選擇揚聲器，然後按 **■** 設定延遲時間。
- 3) 按 **OK** 確認並退出。

#### **≡** 備註

- 揚聲器與聆聽位置之間，請設定為每 1 英尺 1ms。

### [夜間模式]

將大聲音量調低，柔和音量調高，以低音量觀賞 DVD 電影才不會吵到別人。

- **[開]** — 享受深夜寧靜觀影體驗。
- **[關]** — 享受具備完整動態範圍的環繞音效。

#### **≡** 備註

- 僅適用於杜比數位編碼光碟。

## 視訊設定

視訊設定	
電視系統	
電視顯示	
影像設定	
逐行掃描	

- 1 按 **■** **SETUP**。  
↳ 畫面會顯示 **[通用設定]** 選單。
- 2 按 **▼** 選擇 **[視訊設定]**，然後按 **▶**。
- 3 選擇選項，然後按 **OK**。
- 4 選取設定，然後按 **OK**。
  - 若要返回上一選單，請按 **↶** **BACK**。
  - 若要退出選單，請按 **■** **SETUP**。

#### **≡** 備註

- 請參閱下列各頁中有關上述選項的相關說明。

### [電視系統]

如果視訊顯示不正確，請變更此設定。根據預設，此項設定符合您所在國家的一般電視設定。

- **[PAL]** — 適用 PAL- 系統電視。
- **[NTSC]** — 適用 NTSC- 系統電視。
- **[自動]** — 適用與 PAL 及 NTSC 皆相容的電視。

## [電視顯示]

選擇下列任一顯示格式：



4:3 PAN SCAN



4:3 LETTER BOX



16:9 寬螢幕

- **[4:3 PAN SCAN]** — 若為 4:3 螢幕電視：完整高度顯示，側邊會稍作修剪。
- **[4:3 LETTER BOX]** — 若為 4:3 螢幕電視：寬螢幕顯示，螢幕最上方和最下方會有黑色邊緣。
- **[16:9 寬螢幕]** — 若為寬螢幕電視：16:9 的顯示比例

## [影像設定]

選取一組預先定義的圖片色彩設定，或自訂個人設定。

- **[標準]** — 原始色彩設定。
- **[明亮]** — 鮮豔色彩設定。
- **[柔和]** — 柔和色彩設定。
- **[個人]** — 自訂色彩設定。設定亮度、對比度、清晰度/色調及色彩飽和度，然後按 **OK**。

## [逐行掃描]

如果電視支援逐行掃描輸出，您可以開啟逐行掃描模式，提升影像品質。必須有「色差視訊」的視訊連線。

- **[開]** — 開啟逐行掃描模式。
- **[關]** — 停用逐行掃描模式。



### 秘訣

- 您可取得更詳細的說明 (請參閱「開始使用」>「開啟逐行掃描」)。

## 偏好設定



### 備註

- 請先停止光碟播放再存取 **[偏好設定]**。

### 偏好設定

聲音	
字幕	
光碟選單	
節目分級控制	
PBC	
MP3/JPEG 顯示	
密碼	
DIVX 字幕	▼

- 1 按 **SETUP**。  
↳ 畫面會顯示 **[通用設定]** 選單。
- 2 按 **▼** 選取 **[偏好設定]**，然後按 **▶**。
- 3 選取一個選項，然後按 **OK**。
- 4 選取設定，然後按 **OK**。
  - 若要返回上一選單，請按 **↶** **BACK**。
  - 若要退出選單，請按 **SETUP**。



### 備註

- 請參閱下列各頁中有關上述選項的相關說明。

## [聲音]

選擇光碟播放預設的音訊語言。

## [字幕]

選擇光碟播放預設的字幕語言。

## [光碟選單]

選擇光碟選單的語言。

 備註

- 如果光碟上沒有您所設定的語言，光碟會使用其預設的語言。
- 部分光碟只能從光碟選單改變字幕/音訊語言。
- 若要選取未列於選單中的語言，請選取 **[其他]**。然後查看此使用手冊背面的語言代碼清單，並輸入相關的 4 位數語言代碼。

**[節目分級控制]**

限制存取兒童不宜的光碟。這類光碟必須以分級的方式錄製。

- 1) 按 **OK**。
- 2) 選擇分級，然後按 **OK**。
- 3) 按 **數字按鍵** 輸入密碼。

 備註

- 光碟分級若高於您在 **[節目分級控制]** 中的分級設定，則需要密碼才能播放。
- 分級級數隨國家而異。若要允許播放所有光碟，請選取 **[8]**。
- 有些光碟印有分級，但並非以分級方式錄製。這項功能對此類光碟沒有任何作用。

 秘訣

- 您可設定或變更密碼 (請參閱「偏好設定」> **[密碼]**)。

**[PBC]**

關閉或開啟具備 PBC (播放控制) 功能的 VCD/SVCD 內容選單。

- **[開]** - 載入光碟播放時，顯示索引選單。
- **[關]** - 跳過選單，從第一個標題開始播放。

**[MP3/JPEG 顯示]**

選擇顯示資料夾或顯示所有檔案。

- **[檢視資料夾]** - 顯示 MP3/WMA 檔案的資料夾。
- **[檢視檔案]** - 顯示所有檔案。

**[密碼]**

設定或變更已鎖定之光碟的密碼，並播放限制的 DVD。

變更密碼	
舊密碼	<input type="text"/>
新密碼	<input type="text"/>
確認密碼	<input type="text"/>
	<input type="button" value="確認"/>

- 1) 按 **數字按鍵** 在 **[舊密碼]** 欄位輸入「136900」或最新設定的密碼。
- 2) 在 **[新密碼]** 欄位輸入新密碼。
- 3) 在 **[確認密碼]** 欄位再次輸入新密碼。
- 4) 按 **OK** 退出選單。

 備註

- 如果您忘記密碼，在您設定新的密碼前請輸入「136900」。

**[DIVX 字幕]**

選取支援 DivX 字幕的字元設定。

<b>[標準]</b>	英語、愛爾蘭語、丹麥語、愛沙尼亞語、芬蘭語、法語、德語、義大利語、葡萄牙語、盧森堡語、挪威語 (Bokmål 及 Nynorsk)、西班牙語、瑞典語、土耳其語
<b>[中歐]</b>	波蘭語、捷克語、斯洛伐克語、阿爾巴尼亞語、匈牙利語、斯洛維尼亞語、克羅埃西亞語、塞爾維亞語 (拉丁文)、羅馬尼亞語、
<b>[斯拉夫文]</b>	白俄羅斯語、保加利亞語、烏克蘭語、馬其頓語、俄語、塞爾維亞語
<b>[希臘文]</b>	希臘語
<b>[希伯來文]</b>	希伯來語
<b>[簡體中文]</b>	簡體中文
<b>[韓文]</b>	韓文



## 備註

- 確認字幕檔案名稱和影片檔案名稱完全相同。例如，若影片檔名為「Movie.avi」，則文字檔須命名為「Movie.sub」或「Movie.srt」。

## [版本資訊]

顯示 家庭劇院組合 的軟體版本。



## 秘訣

- 搜尋 Philips 網站是否有 家庭劇院組合 可下載安裝的最新軟體版本時，將會需要此資訊。

## [原廠設定值]

除了 [碟片鎖定]、[密碼] 及 [節目分級控制] 設定外，將本 家庭劇院組合 所有設定重設為原廠預設值。

## 8 其他資訊

### 更新軟體

若要檢查新的更新，請比較 家庭劇院組合 目前的軟體版本與 Philips 網站上最新的軟體版本 (若有提供)。

偏好設定	
光碟選單 ▲	
節目分級控制	
PBC	
MP3/JPEG 顯示	
密碼	
DIVX 字幕	
<b>版本資訊</b>	
原廠設定值	

- 1 按 **SETUP**。
- 2 選擇 [偏好設定] > [版本資訊]，然後按 **OK**。
- 3 抄下版本型號，然後按 **SETUP** 退出選單。
- 4 請至 [www.philips.com/support](http://www.philips.com/support) 檢查家庭劇院組合 最新的軟體版本。
- 5 若最新軟體版本高於 家庭劇院組合 的軟體版本，請下載該軟體並儲存於 CD-R 或 USB 快閃磁碟機中。
- 6 將 CD-R 或 USB 快閃磁碟機插入 家庭劇院組合。
- 7 按 **DISC** 或 **USB**，然後依照電視上的指示確認更新作業。  
↳ 軟體更新完成後，家庭劇院組合 會自動關閉，進入待機模式。

#### 備註

- 軟體更新進行中，請勿移除 CD-R 或 USB。

- 8 建議您拔除電源線幾秒鐘，再重新連接電源以重新啟動系統。

## 保養

### 注意

- 請勿使用溶劑，例如苯、稀釋劑、商用清潔劑或是專為光碟設計的抗靜電噴劑。

### 清潔光碟

請使用超細纖維的清潔布，由光碟中央到邊緣以直線方向擦拭。

### 清潔主機螢幕

以超細纖維清潔布擦拭螢幕表面。



# 9 規格

## 備註

- 規格與設計若有變更恕不另行通知。

(MP3 LINK 僅適用於 HTS3172 機型)

(DTS 僅適用於 HTS3172 機型)

## 播放媒體

- DVD-Video、DVD+R/+RW、DVD-R/-RW、DVD+R DL、CD-R/CD-RW、音訊 CD、視訊 CD/SVCD、相片 CD、MP3-CD、WMA-CD、DivX-CD、USB 快閃磁碟機

## 擴大機

- 總輸出功率：
  - 家庭劇院模式：200 W
- 頻率響應：63 Hz~14 kHz /  $\pm 3$ dB
- 訊噪比：> 60 dB (A-weighted)
- 輸入敏感度：
  - AUX1：500 mV
  - AUX2：500 mV
  - MP3 LINK：500 mV

## 光碟

- 雷射類型：半導體
- 光碟直徑：12 公分 / 8 公分
- 視訊解碼：MPEG1/MPEG2/DivX/DivX Ultra
- 視訊 DAC：12 位元、108 MHz
- 訊號系統：PAL / NTSC
- 視訊 S/N：56 dB
- 音訊 DAC：24 位元 / 96 kHz
- 頻率響應
  - 4 Hz - 20 kHz (44.1 kHz)
  - 4 Hz - 22 kHz (48 kHz)
  - 4 Hz - 44 kHz (96 kHz)
- PCM：IEC 60958
- 杜比數位：IEC 60958、IEC 61937
- DTS：IEC 60958、IEC 61937

## 收音機

- 調諧範圍：FM 87.5-108 MHz (50 kHz)
- 26 dB 寂靜靈敏度：FM 22 dBf
- 中頻抑制比：FM 50 dB
- 訊噪比：FM 30 dB
- 諧波失真：FM 3%
- 頻率響應：FM 180 Hz~10 kHz /  $\pm 3$ B
- 立體聲分離：FM 26 dB (1 kHz)
- 立體聲閾值：FM 23.5 dB

## USB

- 相容性：USB
- 類型支援：UMS (USB 大容量儲存級)
- 檔案系統：FAT12、FAT16、FAT32

## 主裝置

- 電源供應：
  - 中國大陸：220~230V；~50 Hz
  - 亞太地區：110~240V；50-60Hz
- 耗電量：50 瓦
- 待機耗電量：< 1 瓦
- 尺寸(寬 x 高 x 深)：360 x 48 x 332 (公釐)
- 重量：2.64 公斤

## 揚聲器

- 系統：全頻衛星
- 喇叭阻抗：8 ohm (中央)、4 ohm (前/後)
- 喇叭驅動器：3 吋全音域
- 頻率響應：150 Hz — 20 kHz
- 尺寸(寬x高x深)：
  - 中央
    - HTS3172：266.6 x 102.3 x 78 (公釐)
    - HTS3021：100 x 100 x 75 (公釐)
  - 前方
    - HTS3172：100 x 284.5 x 78 (公釐)
    - HTS3021：100 x 100 x 75 (公釐)
  - 後方：100 x 100 x 75 (公釐)
- 重量：
  - HTS3172
    - 中央：0.68 公斤
    - 前方：0.66 公斤/個
    - 後方：0.38 公斤/個

- HTS3021
  - 中央: 0.38 公斤
- - 前/後: 0.38 公斤/個

### 重低音喇叭

- 阻抗: 8 ohm
- 揚聲器驅動器: 165 公釐 (6.5 吋) 低音喇叭
- 頻率響應: 45 Hz ~ 150 Hz
- 尺寸 (寬x高x深):
  - HTS3172: 162.5 x 362.5 x 369 (公釐)
  - HTS3021: 122.6 x 309.5 x 369 (公釐)
- 重量:
  - HTS3172: 4.53 公斤
  - HTS3021: 3.54 公斤

### 雷射規格

- 類型: 半導體雷射 GaAlAs (CD)
- 波長: 645 - 665 nm (DVD)、770 - 800 nm (CD)
- 輸出功率: 6 mW (DVD)、7 mW (VCD/CD)
- 光束發散: 60 度。

# 10 疑難排解



## 警告

- 有觸電危險。請勿打開 家庭劇院組合 的外殼。

為維持有效的保固，請勿自行嘗試修理系統。

如果使用 家庭劇院組合 時發生任何問題，送修前請先檢查下列項目。如果問題仍未解決，請註冊您的產品並至 [www.philips.com/welcome](http://www.philips.com/welcome) 取得支援。

如果您與 Philips 聯絡，您將需要提供您的家庭劇院組合的機型與序號。機型與序號位於 家庭劇院組合 的背面或底部。將號碼填寫與此：

機型 \_\_\_\_\_

序號 \_\_\_\_\_

---

## 主裝置

家庭劇院組合 上的按鈕沒有作用。

- 中斷本 家庭劇院組合 的電源幾分鐘，然後再重新插上電源。

---

## 畫面

沒有畫面。

- 請參閱電視的使用手冊，以取得正確的視訊輸入頻道選項。變更電視頻道直到您看到 DVD 畫面為止。
- 按 **DISC**。
- 如果已變更 **[電視顯示]** 設定，請切換回預設模式：1) 按 **▲** 開啟光碟插槽。2) 按 **◀**。3) 按 **SUBTITLE**。

---

## 音訊

沒有聲音。

- 請確定音訊纜線已連接，然後按下正確的輸入來源 (例如 **AUDIO SOURCE**、**USB**) 以選擇所要播放的裝置。
- 若 家庭劇院組合 不支援 **DTS** 環繞音效，請確認您的音源並非來自 **DTS** 音訊串流。

電視節目沒有聲音。

- 將音訊纜線從 家庭劇院組合 的 **AUDIO** 輸入，連接至電視的 **AUDIO** 輸出。然後重複按 **AUDIO SOURCE** 選擇對應的音訊輸入來源。

喇叭沒有產生環繞音效。

- 按下 **SURR** 選擇正確的環繞音效設定。
- 如果 家庭劇院組合 支援 **DTS** 播放，按下 **AUDIO SYNC** 選擇其他音訊曲目。
- 請確定您播放的音源是以環繞音效 (例如杜比數位) 錄製或播放。

---

## 播放

無法播放 DivX 視訊檔案。

- 確定 DivX 檔案根據 DivX 編碼器的「家庭劇院設定檔」編碼。
- 確認 DivX 視訊檔案是否完整。

螢幕長寬比與電視顯示設定不一致。

- 光碟的長寬比固定不變。

DivX 字幕無法正確顯示。

- 確認字幕檔案名稱和影片檔案名稱相同。
- 選擇正確的字元設定：1) 按 **⏏** SETUP。2) 選擇 [偏好設定]，然後按 **▶**。3) 選擇 [DIVX 字幕]，然後按 **OK**。4) 選擇支援字幕的字元設定。

無法讀取 USB 快閃磁碟機的內容。

- USB 快閃磁碟機格式與本 家庭劇院組合 不相容。
- 磁碟機以本裝置不支援的檔案系統進行格式化 (例如 NTFS)。
- 支援記憶體最大至 160GB。

# 11 詞彙表

---

## D

### DivX®

DivX® 轉碼器是一種正在申請專利的 MPEG-4 視訊壓縮技術，由 DivX®, Inc. 所研發，可壓縮數位視訊大小，同時又能保持高視訊品質。

### DTS

數位劇院音響系統。環繞音效系統，在消費電子產品和軟體內容中提供 5.1 聲道獨立數位音效。這不是杜比數位所開發。

---

## J

### JPEG

常見的數位靜態影像格式。由 Joint Photographic Expert Group 所提出的靜態影像資料壓縮系統，壓縮比高，但會稍微犧牲影像品質。檔案的副檔名為「.jpg」或「.jpeg」。

---

## M

### MP3

音效資料壓縮系統的檔案格式。MP3 是動畫專家群組格式第一代音訊第 3 層 (Motion Picture Experts Group 1 (或 MPEG-1) Audio Layer3) 的簡稱。使用 MP3 格式的 CD-R 或 CD-RW 可包含的資料是一般 CD 的 10 倍。

### MPEG

動畫專家群組。數位音訊和視訊的壓縮系統集合。

---

## P

### PBC

播放控制。透過燒錄在光碟上的螢幕選單來瀏覽 VCD/Super VCD 的系統。您可以享有互動式播放與搜尋。

### PCM

脈衝編碼調變。一種數位音效編碼系統。

---

## W

### WMA

Windows Media Audio。為 Microsoft Corporation 所研發的音訊壓縮技術。您可以使用 Windows Media Player 9 或 Windows XP 的 Windows Media Player 來編碼 WMA 資料。此類檔案的副檔名是「.wma」。

---

## 杜

### 杜比數位 Pro Logic II

一項先進的矩陣式解碼技術，可以將任何雙聲道 (例如 CD 和立體聲編碼卡式錄音機、電玩和電視廣播) 擴增到五個完整頻寬 (範圍) 聲道播放 (左/中/右/左環繞/右環繞)，進而形成環繞聲音體驗。

---

## 逐

### 逐行掃描

逐行掃描每秒可顯示的畫格數是一般電視系統的兩倍，可提供較高的影像解析度與品質。

---

## 長

### 長寬比

長寬比是指電視螢幕長度相對於高度的比例。標準電視的比例是 4:3，而高解析度或寬螢幕電視的比例是 16:9。Letter Box 可讓您在標準 4:3 螢幕上享受寬視角效果。

# Language Code

Abkhazian	6566	Inupiaq	7375	Pushto	8083
Afar	6565	Irish	7165	Russian	8285
Afrikaans	6570	Íslenska	7383	Quechua	8185
Amharic	6577	Italiano	7384	Raeto-Romance	8277
Arabic	6582	Ivrit	7269	Romanian	8279
Armenian	7289	Japanese	7465	Rundi	8278
Assamese	6583	Javanese	7486	Samoaan	8377
Avestan	6569	Kalaallisut	7576	Sango	8371
Aymara	6589	Kannada	7578	Sanskrit	8365
Azerhijani	6590	Kashmiri	7583	Sardinian	8367
Bahasa Melayu	7783	Kazakh	7575	Serbian	8382
Bashkir	6665	Kernewek	7587	Shona	8378
Belarusian	6669	Khmer	7577	Shqip	8381
Bengali	6678	Kinyarwanda	8287	Sindhi	8368
Bihari	6672	Kirghiz	7589	Sinhalese	8373
Bislama	6673	Komi	7586	Slovensky	8373
Bokmål, Norwegian	7866	Korean	7579	Slovenian	8376
Bosanski	6683	Kuanyama; Kwanyama	7574	Somali	8379
Brezhoneg	6682	Kurdish	7585	Sotho; Southern	8384
Bulgarian	6671	Lao	7679	South Ndebele	7882
Burmese	7789	Latina	7665	Sundanese	8385
Castellano, Español	6983	Latvian	7686	Suomi	7073
Catalán	6765	Letzeburgesch;	7666	Swahili	8387
Chamorro	6772	Limburgan; Limburger	7673	Swati	8383
Chechen	6769	Lingala	7678	Svenska	8386
Chewa; Chichewa; Nyanja	7889	Lithuanian	7684	Tagalog	8476
中文	9072	Luxembourgish;	7666	Tahitian	8489
Chuang; Zhuang	9065	Macedonian	7775	Tajik	8471
Church Slavic; Slavonic	6785	Malagasy	7771	Tamil	8465
Chuvash	6786	Magyar	7285	Tatar	8484
Corsican	6779	Malayalam	7776	Telugu	8469
esky	6783	Maltese	7784	Thai	8472
Dansk	6865	Manx	7186	Tibetan	6679
Deutsch	6869	Maori	7773	Tigrinya	8473
Dzongkha	6890	Marathi	7782	Tonga (Tonga Islands)	8479
English	6978	Marshallese	7772	Tsonga	8483
Esperanto	6979	Moldavian	7779	Tswana	8478
Estonian	6984	Mongolian	7778	Türkçe	8482
Euskara	6985	Nauru	7865	Türkmen	8475
	6976	Navaho; Navajo	7886	Twi	8487
Faroese	7079	Ndebele, North	7868	Uighur	8571
Français	7082	Ndebele, South	7882	Ukrainian	8575
Frysk	7089	Ndonga	7871	Urdu	8582
Fijian	7074	Nederlands	7876	Uzbek	8590
Gaelic; Scottish Gaelic	7168	Nepali	7869	Vietnamese	8673
Galleghan	7176	Norsk	7879	Volapuk	8679
Georgian	7565	Northern Sami	8369	Walloon	8765
Gikuyu; Kikuyu	7573	North Ndebele	7868	Welsh	6789
Guarani	7178	Norwegian Nynorsk;	7878	Wolof	8779
Gujarati	7185	Occitan; Provençal	7967	Xhosa	8872
Hausa	7265	Old Bulgarian; Old Slavonic	6785	Yiddish	8973
Herero	7290	Oriya	7982	Yoruba	8979
Hindi	7273	Oromo	7977	Zulu	9085
Hiri Motu	7279	Ossetian; Ossetic	7983		
Hrwatski	6779	Pali	8073		
Ido	7379	Panjabi	8065		
Interlingua (International)	7365	Persian	7065		
Interlingue	7365	Polski	8076		
Inuktitut	7385	Português	8084		

