

Siempre a su disposición para ayudarle

Para registrar su producto y obtener información de contacto y asistencia, visite www.philips.com/support



BT6000
BT6050
BT6060



Manual del usuario

PHILIPS

Contenido

| | | |
|----------|-------------------|----------|
| 1 | Importante | 2 |
|----------|-------------------|----------|

| | | |
|----------|---------------------------------|----------|
| 2 | Su altavoz Bluetooth | 3 |
| | Introducción | 3 |
| | Contenido de la caja | 3 |
| | Descripción general del altavoz | 4 |

| | | |
|----------|------------------------|----------|
| 3 | Introducción | 5 |
| | Fuente de alimentación | 5 |
| | Encendido/apagado | 6 |
| | Ajuste del volumen | 6 |

| | | |
|----------|---|----------|
| 4 | Uso de dispositivos Bluetooth | 7 |
| | Conexión de un dispositivo | 7 |
| | Reproducción desde un dispositivo Bluetooth | 8 |
| | Control de las llamadas telefónicas | 8 |
| | Desconexión de un dispositivo | 8 |
| | Cómo volver a conectar un dispositivo | 8 |

| | | |
|----------|---|----------|
| 5 | Cómo escuchar un dispositivo externo | 9 |
|----------|---|----------|

| | | |
|----------|---------------------------------|-----------|
| 6 | Información del producto | 10 |
| | Especificaciones | 10 |

| | | |
|----------|----------------------------------|-----------|
| 7 | Solución de problemas | 11 |
| | Información general | 11 |
| | Acerca del dispositivo Bluetooth | 11 |

| | | |
|----------|--------------------------------|-----------|
| 8 | Aviso | 12 |
| | Conformidad | 12 |
| | Conservación del medioambiente | 12 |
| | Aviso sobre marcas comerciales | 13 |

1 Importante



Advertencia

- Nunca retire la carcasa del altavoz.
 - No coloque nunca el altavoz sobre otro equipo eléctrico.
 - No exponga el altavoz a la luz solar directa, al calor o a las llamas.
 - Asegúrese de tener siempre un fácil acceso al cable de alimentación, al enchufe o al adaptador para desconectar el altavoz de la corriente.
-
- Asegúrese de que hay espacio suficiente alrededor del altavoz para que se ventile.
 - Después de usarlo en entornos húmedos, limpie el producto inmediatamente con un paño suave y seco.
 - No exponga la batería integrada a altas temperatura, como las que emiten la luz solar; el fuego o similares.
 - El adaptador no se debe exponer a goteos o salpicaduras.
 - No debe colocarse en el adaptador ningún objeto que contenga líquidos.
 - Utilice únicamente las fuentes de alimentación que se indican en el manual de usuario.
 - Cuando se utiliza el enchufe del adaptador Direct Plug-in Adapter como dispositivo de desconexión, éste debe estar siempre disponible.

2 Su altavoz Bluetooth

Le felicitamos por su compra y le damos la bienvenida a Philips. Para aprovechar al máximo la asistencia que ofrece Philips, registre el producto en www.Philips.com/welcome.

Introducción

Este altavoz ha pasado la prueba de salpicaduras (IPX4) y puede utilizarse cerca del agua. Con este altavoz, puede disfrutar del audio de sus dispositivos con Bluetooth o de otros dispositivos externos.

Contenido de la caja

Compruebe e identifique el contenido del paquete:

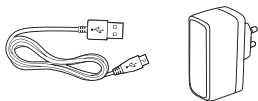
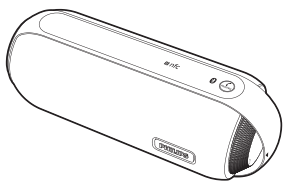

- Altavoz
- Cable USB para carga
- Cabezal de adaptador USB
- Manual de usuario breve
- Folleto de seguridad y avisos

Descripción general del altavoz

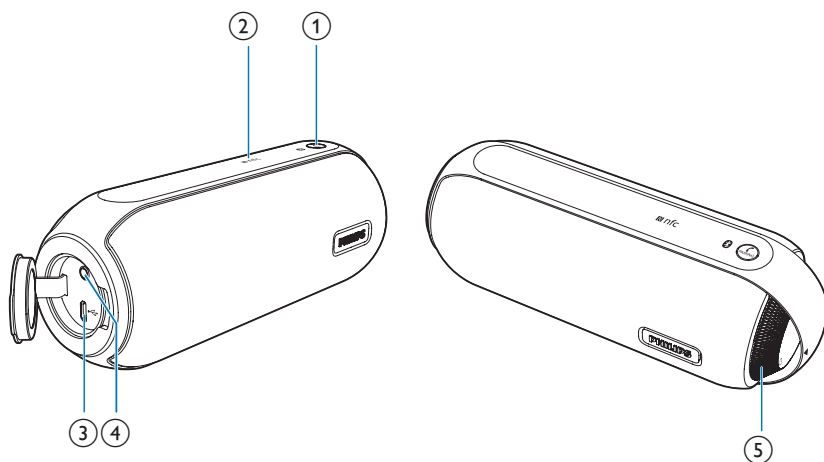

① PAIRING

- Acceda al modo de emparejamiento mediante Bluetooth.
- Desconecte la conexión Bluetooth.
- Responde o rechaza una llamada entrante.
- Finaliza la llamada telefónica actual.
- Transfiere la llamada al teléfono móvil.

② NFC

- Conecte un dispositivo compatible con NFC a través de Bluetooth.

③

- Cargue la batería integrada.

④ AUDIO IN

- Conecta un dispositivo de audio externo.

⑤ Control de volumen ()

- Ajustar el volumen.
- Enciende o apaga el altavoz.

3 Introducción

Siga siempre las instrucciones de este capítulo en orden.

Fuente de alimentación

Se puede utilizar alimentación de CA o pilas como fuente de alimentación de este producto.

Opción 1: alimentación con pilas

El altavoz puede funcionar con la batería recargable incorporada.

Nota

- La batería recargable tiene un número limitado de ciclos de carga. La duración de la batería y el número de cargas varían según el uso y los ajustes.
- La batería tarda aproximadamente tres horas en cargarse por completo.
- El indicador LED rojo parpadea cuando la batería se está agotando.

Para recargar la batería integrada:

- Conecte el altavoz a la fuente de alimentación de CA, o bien
- Conecte el cable USB entre:
 - la toma  del altavoz y
 - una toma USB del ordenador.

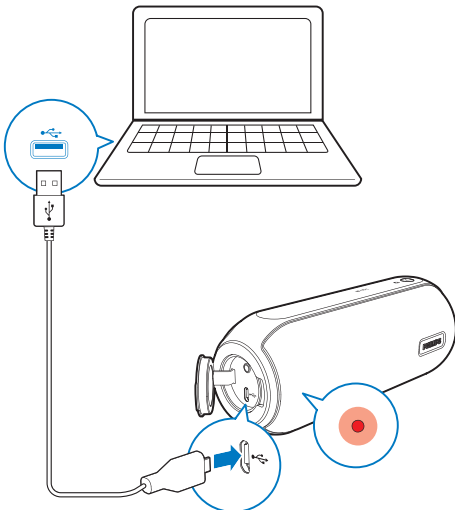



| Indicador LED | Estado de la batería |
|-----------------|----------------------|
| Rojo permanente | Cargando |
| Desactivado | Totalmente cargada |

Opción 2: alimentación de CA

! Precaución

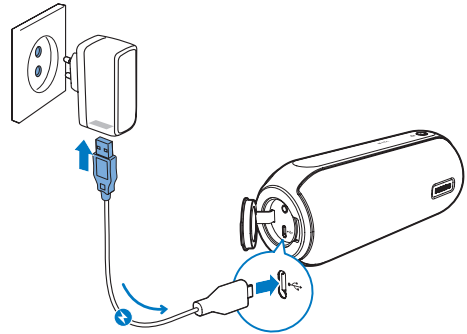
- Riesgo de daños en el producto. Compruebe que la tensión de la alimentación corresponde a la tensión impresa en la parte posterior o inferior del altavoz.
- Riesgo de descarga eléctrica. No desenchufe nunca el adaptador de CA, tire siempre del enchufe desde la toma. No tire nunca del cable.



- Conecte el adaptador a:
 - la toma  del altavoz.
 - La toma de alimentación.

Encendido/apagado

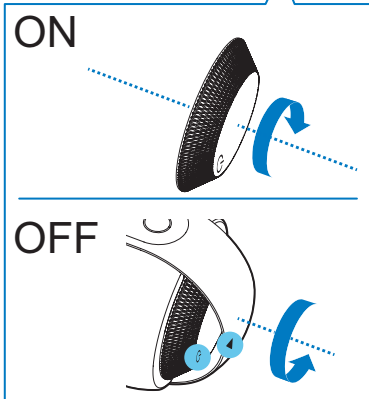
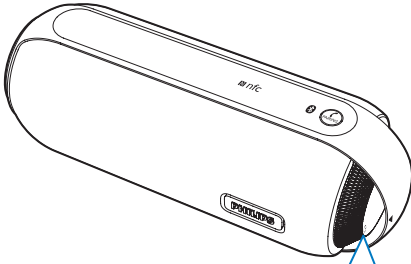

- Para encender el altavoz o apagarlo, gire el control en el sentido de las agujas del reloj o en sentido contrario al de las agujas del reloj hasta que oiga un clic.
 - ↳ Cuando el altavoz está encendido, el indicador LED azul parpadea.
 - ↳ Cuando el altavoz está apagado, el indicador LED azul se apaga, y los iconos ϕ y \blacktriangleleft apuntan a la misma dirección.

Nota

- Si el nivel de batería es bajo, el indicador LED rojo parpadea.

Cambio a modo de espera

- El altavoz cambia al modo de espera en las siguientes situaciones:
 - La conexión con el dispositivo Bluetooth u otro dispositivo se desactiva durante 15 minutos; o
 - La reproducción se detiene durante 15 minutos.

Ajuste del volumen

- Durante la reproducción, gire el botón para subir o bajar el volumen.

4 Uso de dispositivos Bluetooth

Con este altavoz, puede escuchar el audio de dispositivos Bluetooth y controlar las llamadas entrantes a través de Bluetooth.

Conexión de un dispositivo

Nota

- El altavoz puede memorizar un máximo de cuatro dispositivos emparejados. El quinto dispositivo emparejado sustituirá al primero.
- Asegúrese de que la función Bluetooth está activada en el dispositivo y de que este está ajustado como visible para el resto de dispositivos Bluetooth.
- Cualquier obstáculo que se encuentre entre este altavoz y un dispositivo Bluetooth puede reducir el alcance de funcionamiento.
- Mantenga el sistema alejado de cualquier otro dispositivo electrónico que pueda causar interferencias.
- Asegúrese de que no hay un cable de entrada de audio conectado a la toma **AUDIO IN**.

Opción 1: conecte un dispositivo a través de NFC

La comunicación de campo cercano (NFC) es una tecnología que permite la comunicación inalámbrica de corto alcance entre varios dispositivos compatibles con NFC, como teléfonos móviles y etiquetas IC.

Si su dispositivo Bluetooth es compatible con NFC, puede conectarlo a este altavoz fácilmente.

- 1 Active NFC en su dispositivo Bluetooth (consulte el manual de usuario correspondiente).
- 2 Encienda el altavoz.
↳ El indicador LED azul parpadea.

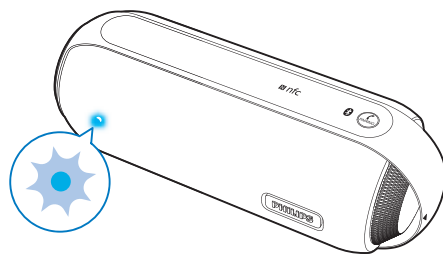

- 3 Toque la etiqueta NFC en la parte superior del altavoz con la parte NFC del dispositivo Bluetooth.



- 4 Siga las instrucciones en pantalla para completar el emparejamiento y la conexión.
↳ Una vez realizada correctamente la conexión, el altavoz emite dos pitidos y el indicador LED se ilumina en azul de forma permanente.

Opción 2: conecte un dispositivo manualmente

Nota

- El alcance de funcionamiento entre este altavoz y un dispositivo Bluetooth es de unos 10 metros.

- 1 En el dispositivo Bluetooth, active la función Bluetooth y busque los dispositivos Bluetooth que se pueden emparejar (consulte el manual de usuario del dispositivo).
- 2 Encienda el altavoz.
↳ El indicador LED azul parpadea.

- 3 Seleccione **[Philips BT6000]** / **[Philips BT6050]** / **[Philips BT6060]** en el dispositivo que va a emparejar. Si es necesario, introduzca "0000" como contraseña de emparejamiento.
- ↳ Una vez realizada correctamente la conexión, el altavoz emite dos pitidos y el indicador LED se ilumina en azul de forma permanente.
 - Si no encuentra **[Philips BT6000]** / **[Philips BT6050]** / **[Philips BT6060]** en el dispositivo para realizar el emparejamiento, mantenga pulsado **PAIRING** hasta que oiga un pitido e inténtelo de nuevo.

| Indicador LED | Descripción |
|-----------------|---------------------------|
| Azul | Estableciendo la conexión |
| parpadeante | Esperando emparejamiento |
| Azul permanente | Conectado |

Reproducción desde un dispositivo Bluetooth

Nota

- Si se recibe una llamada entrante en el teléfono móvil conectado, la reproducción de música se pone en pausa.

Cuando la conexión Bluetooth se realice correctamente, reproduzca audio en el dispositivo Bluetooth.

- ↳ El audio se transmite desde el dispositivo Bluetooth al altavoz.

Control de las llamadas telefónicas

Cuando se realice la conexión Bluetooth, podrá controlar las llamadas entrantes con este altavoz.

| Botón | Función |
|-------|--|
| | Púlselo para responder una llamada entrante. |
| | Manténgalo pulsado durante tres segundos para rechazar una llamada entrante. |
| | Durante una llamada, púlselo para finalizar la llamada actual. |
| | Durante una llamada, manténgalo pulsado durante tres segundos para transferir la llamada al dispositivo móvil. |

Desconexión de un dispositivo

- Pulse y mantenga pulsado **PAIRING** durante tres segundos cuando no haya ninguna llamada entrante.
- Desactive la función Bluetooth en el dispositivo o
- Mueva el dispositivo fuera del alcance de comunicación.
 - ↳ El altavoz emite dos pitidos y el indicador LED azul parpadea.

Nota

- Antes de conectar otro dispositivo Bluetooth, desconecte el dispositivo actual.

Cómo volver a conectar un dispositivo

Al encender el altavoz, este volverá a conectarse automáticamente con el último dispositivo con el que se haya conectado. De lo contrario, seleccione **[Philips BT6000]** / **[Philips BT6050]** / **[Philips BT6060]** en el dispositivo con Bluetooth para iniciar la conexión.

5 Cómo escuchar un dispositivo externo

Con este altavoz, también puede escuchar un dispositivo de audio externo, como un reproductor de MP3.

Nota

- Asegúrese de que la reproducción de música a través de Bluetooth se ha detenido.

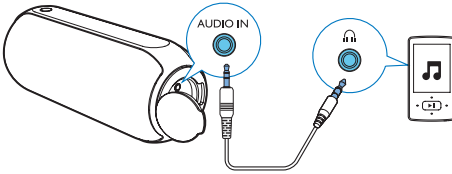

- 1 Abra la cubierta protectora de la parte izquierda del altavoz.
- 2 Conecte ambos extremos de un cable de entrada de audio (no incluido) con conector de 3,5 mm a
 - la toma **AUDIO IN** del altavoz y
 - la toma para auriculares en el dispositivo externo.
- 3 Inicie la reproducción de audio en el dispositivo externo (consulte su manual del manual de usuario).

6 Información del producto



Nota

- La información del producto puede cambiar sin previo aviso.

Especificaciones

Amplificador

| | |
|-------------------------|----------------------------|
| Potencia de salida | 2 x 6 W RMS |
| Respuesta de frecuencia | 40 - 20 000 Hz, ±3 dB |
| Relación señal/ruido | > 65 dBA |
| Entrada de audio | 600 mV (RMS) 22 kohmios |

Altavoz

| | |
|------------------------|--------------------------------|
| Impedancia del altavoz | 8 ohmios |
| Controlador de altavoz | 1,5 pulgadas de rango completo |
| Sensibilidad | >85 dB/m/W± 2 dB/m/W |

Bluetooth

| | |
|--|---|
| Versión de Bluetooth | V4.0 |
| Perfiles compatibles | HFP, A2DP, AVRCP |
| Alcance | 10 m (espacio libre) |
| Banda de frecuencia/ potencia de salida | Banda ISM de 2,400 GHz - 2,483 GHz / ≤ 4 dBm (clase 2) |
| Frecuencia NFC | 13,56 MHz |

Información general

| | |
|---|--|
| Fuente de alimentación | |
| - Alimentación de CA (adaptador de corriente) | Nombre de la marca: PHILIPS; Modelo: AKN2G-0500200VU |
| | Entrada: 100-240 V~, 50/60 Hz, 0,35 A; Salida: 5 V === 2 A: |
| - Batería integrada | Batería de iones de litio (3,7V, 4400 mAh) |
| Consumo de energía en modo de espera | <1 W |
| Consumo en modo de espera de bajo consumo | < 0,5 W |
| Dimensiones: unidad principal (ancho x alto x profundo) | 188 x 70 x 71 mm |
| Peso: unidad principal | 0,5 kg |

7 Solución de problemas



Advertencia

- No quite nunca la carcasa del dispositivo.

Para que la garantía mantenga su validez, no trate nunca de reparar el sistema usted mismo. Si tiene problemas al usar el dispositivo, compruebe los siguientes puntos antes de llamar al servicio técnico. Si no consigue resolver el problema, vaya a la página Web de Philips (www.philips.com/support). Cuando se ponga en contacto con Philips, asegúrese de que el dispositivo esté cerca y de tener a mano el número de modelo y el número de serie.

Información general

No hay alimentación

- Asegúrese de que el enchufe del cable de alimentación de la unidad está conectado correctamente.
- Asegúrese de que haya corriente en la toma de CA.
- Recargue el altavoz.

No hay sonido

- Ajuste el volumen en este producto.
- Ajuste el volumen en el dispositivo conectado.
- Asegúrese de que el dispositivo Bluetooth está dentro del alcance de funcionamiento efectivo.

El altavoz no responde.

- Desconecte y vuelva a conectar el enchufe de alimentación y, a continuación, encienda de nuevo el altavoz.
- Vuelva a cargar el altavoz.

El indicador LED se ilumina en rojo de forma permanente y el altavoz no responde al pulsar los botones.

- El altavoz está en modo de demostración. Mantenga pulsado el botón **PAIRING** durante 15 segundos para salir de este modo.

Acerca del dispositivo Bluetooth

La calidad de audio es deficiente después de haber realizado una conexión con un dispositivo Bluetooth.

- La recepción Bluetooth es débil. Acerque el dispositivo al producto o quite los obstáculos que hay entre ambos.

No se encuentra [Philips BT6000] / [Philips BT6050] / [Philips BT6060] en el dispositivo para realizar el emparejamiento.

- Mantenga pulsado **PAIRING** durante tres segundos y, a continuación, inténtelo de nuevo.

No se puede conectar con el dispositivo.

- La función Bluetooth del dispositivo no está activada. Consulte el manual de usuario del dispositivo para saber cómo activar esta función.
- El producto ya está conectado a otro dispositivo Bluetooth. Desconecte dicho dispositivo e inténtelo de nuevo.

El dispositivo emparejado se conecta y desconecta constantemente.

- La recepción Bluetooth es débil. Acerque el dispositivo al producto o quite los obstáculos que hay entre ambos.
- En el caso de algunos dispositivos, la conexión Bluetooth puede desactivarse automáticamente como función de bajo consumo. Eso no indica un mal funcionamiento del producto.

8 Aviso

Cualquier cambio o modificación que se realice en este dispositivo que no esté aprobada expresamente por Gibson Innovations puede anular la autoridad del usuario para utilizar el equipo.

Conformidad

Por la presente, Gibson Innovations declara que este producto cumple los requisitos fundamentales y otras disposiciones pertinentes de la Directiva 2014/53/UE. Encontrará la declaración de conformidad en www.philips.com/support.

Este producto está diseñado para ser impermeable en conformidad con IEC 60529 IPX4.

Conservación del medioambiente

Desecho del producto y de las pilas usadas



El producto ha sido diseñado y fabricado con materiales y componentes de alta calidad que pueden reciclarse y reutilizarse.



Este símbolo en un producto significa que el producto cumple con la directiva europea 2012/19/UE.



Este símbolo significa que el producto contiene una pila recargable integrada conforme a la directiva europea 2013/56/UE, por lo que no se puede desechar junto con la basura normal del hogar. Le recomendamos encarecidamente que lleve el producto a un punto de recogida oficial o a un centro de servicio Philips para que un profesional extraiga la batería recargable. Infórmese sobre el sistema local de recogida selectiva de pilas recargables y productos eléctricos y electrónicos. Siga la normativa local y nunca deseche el producto ni las pilas con la basura normal del hogar. Desechar correctamente los productos y las pilas usadas ayuda a evitar consecuencias negativas para el medio ambiente y la salud humana.



Precaución

- La extracción de la batería integrada anula la garantía y puede estropear el producto.

Lleve siempre el producto a un profesional para que éste se encargue de quitar la batería integrada.

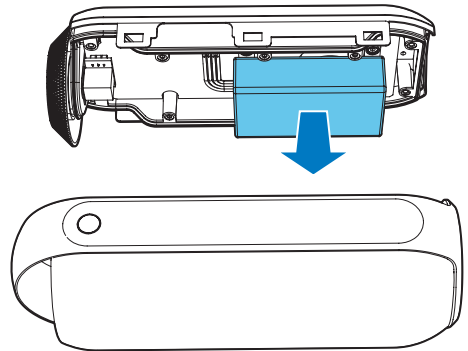

Información medioambiental

Se ha suprimido el embalaje innecesario. Hemos intentado que el embalaje sea fácil de separar en tres materiales: cartón (caja), espuma de poliestireno (corcho) y polietileno (bolsas, lámina de espuma protectora).

El sistema se compone de materiales que se pueden reciclar y volver a utilizar si lo desmonta una empresa especializada. Siga la normativa local acerca del desecho de materiales de embalaje, pilas agotadas y equipos antiguos.

Aviso sobre marcas comerciales



La marca denominativa Bluetooth® y los logotipos son marcas comerciales registradas propiedad de Bluetooth SIG, Inc. Gibson utiliza siempre estas marcas con licencia. Las demás marcas y nombres comerciales son propiedad de sus respectivos propietarios.



La marca N es una marca comercial o marca comercial registrada de NFC Forum, Inc. en los Estados Unidos y otros países.



Aparato de Clase II con doble aislamiento y sin toma de tierra protegida.



Copyright © 2015 Gibson Innovations Limited. Revised Edition © 2017
This product has been manufactured by, and is sold under the responsibility of Gibson Innovations Ltd., and Gibson Innovations Ltd. is the warrantor in relation to this product.
Philips and the Philips Shield Emblem are registered trademarks of Koninklijke Philips N.V. and are used under license

BT6000/BT6050/BT6060_12_UM_V5.0

