

Register your product and get support at  
[www.philips.com/welcome](http://www.philips.com/welcome)

MCM103B



---

CS Příručka pro uživatele 3

EL Εγχειρίδιο χρήσης 19

FI Käyttöopas 37

HU Felhasználói kézikönyv 53

---

PL Instrukcja obsługi 69

PT Manual do utilizador 85

RU Руководство пользователя 101

SK Príručka užívateľa 123

---

# PHILIPS

# Obsah

<b>1 Důležité informace</b>	4
Bezpečnost	4
Upozornění	5
<b>2 Váš Hi-Fi mikrosystém</b>	6
Úvod	6
Obsah dodávky	6
Celkový pohled na hlavní jednotku	7
Celkový pohled na dálkový ovladač	8
<b>3 Připojení</b>	10
Připojení reproduktorů	10
Připojení napájení	10
<b>4 Začínáme</b>	11
Příprava dálkového ovladače	11
Automatická instalace rádiových stanic	11
Nastavení hodin	11
Zapnutí	12
<b>5 Přehrávání</b>	12
Přehrávání disků	12
Přehrávání z jednotky USB	12
<b>6 Možnosti přehrávání</b>	13
Přechod na skladbu	13
Pozastavení/obnovení přehrávání.	13
Vyhledávání v rámci skladby	13
Zobrazení informací o přehrávání	13
Opakování přehrávání	13
Náhodné přehrávání	13
Naprogramování skladeb	14
<b>7 Nastavení úrovně hlasitosti a zvukového efektu</b>	14
Nastavení hlasitosti	14
Výběr předvolby zvukového efektu	14
Vylepšení basů	14
Ztlumení zvuku	14
<b>8 Poslech rádia</b>	15
Naladění rádiové stanice	15
Automatické programování rádiových stanic	15
Ruční programování rádiových stanic	15
Výběr předvolby rádiové stanice.	15
<b>9 Další funkce</b>	16
Nastavení budíku	16
Nastavení časovače vypnutí	16
Poslech externího zařízení	16
<b>10 Informace o výrobku</b>	17
Specifikace	17
Informace o hratelnosti USB	18
Podporované formáty disků MP3	18
<b>11 Řešení problémů</b>	19
Žádný nebo špatný zvuk	19

# 1 Důležité informace

## Bezpečnost

- ① Přečtěte si tyto pokyny.
- ② Pokyny si uložte k pozdějšímu nahlédnutí.
- ③ Respektujte všechna upozornění.
- ④ Dodržujte všechny pokyny.
- ⑤ Zařízení nepoužívejte poblíž vody.
- ⑥ K čištění používejte pouze suchou tkaninu.
- ⑦ Nezakrývejte ventilační otvory. Zařízení instalujte podle pokynů výrobce.
- ⑧ Zařízení neinstalujte v blízkosti zdrojů tepla (radiátory, přímotopy, sporáky apod.) nebo jiných přístrojů (včetně zesilovačů) produkujících teplo.
- ⑨ Síťový kabel chraňte před pošlapáním nebo přiskřípnutím. Zvláštní pozornost je třeba věnovat vidlicím, zásuvkám a místu, kde kabel opouští přístroj.
- ⑩ Používejte pouze doplňky nebo příslušenství doporučené výrobcem.
- ⑪ Používejte pouze vozíky, podstavce, stativy, držáky či stoly doporučené výrobcem nebo prodávané se zařízením. Při přemísťování zařízení na vozíku je třeba zachovat opatrnost, aby nedošlo ke zranění způsobenému převržením vozíku.
- ⑫ Během bouřky či v době, kdy se přístroj nebude delší dobu používat, odpojte síťový kabel ze zásuvky.
- ⑬ Veškeré opravy svěřte kvalifikovanému servisnímu technikovi. Přístroj by měl být přezkoušen kvalifikovanou osobou



zejména v případech poškození síťového kabelu nebo vidlice, v situacích, kdy do přístroje vnikla tekutina nebo nějaký předmět, přístroj byl vystaven dešti či vlhkosti, nepracuje normálně nebo utrpěl pád.

- ⑭ **UPOZORNĚNÍ** týkající se používání baterie – dodržujte následující pokyny, abyste zabránili uniklu elektrolytu z baterie, který může způsobit zranění, poškození majetku nebo poškození přístroje:
  - Všechny baterie nainstalujte správně podle značení + a – na přístroji.
  - Nekombinujte různé baterie (staré a nové nebo uhlíkové a alkalické apod.).
  - Pokud nebudete přístroj delší dobu používat, baterie vyjměte.
- ⑮ Přístroj nesmí být vystaven kapající nebo stříkající tekutině.
- ⑯ Na přístroj nepokládejte žádné nebezpečné předměty (např. předměty naplněné tekutinou nebo hořící svíčky).
- ⑰ Toto zařízení může obsahovat olovo a rtuť. Likvidace těchto materiálů může být vzhledem k dopadu na životní prostředí omezena. O informace týkající se likvidace nebo recyklace požádejte místní úřady nebo společnost Electronic Industries Alliance: [www.eiae.org](http://www.eiae.org).
- ⑱ Pokud je jako odpojovací zařízení použito síťové napájení nebo sdružovač, mělo by být odpojovací zařízení připraveno k použití.



### Varování

- Neodstraňujte kryt zařízení.
- Nikdy nemažte žádnou část tohoto přístroje.
- Nepokládejte toto zařízení na jiné elektrické zařízení.
- Zařízení nevystavujte přímému slunci, otevřenému ohni nebo žáru.
- Nikdy se nedívejte do laserového paprsku uvnitř zařízení.
- Ujistěte se, že máte vždy snadný přístup k síťovému kabelu, vidlici nebo adaptéru, abyste mohli toto zařízení odpojit od napájení.

## Bezpečnost poslechu

### Při poslechu používejte přiměřenou hlasitost.

- Poslech se sluchátky při vysoké hlasitosti může poškodit sluch. Tento výrobek dokáže vytvářet zvuky v intenzitě, která může u normální osoby způsobit ztrátu sluchu, dokonce i při poslechu kratším než 1 minuta. Vyšší rozsah zvuku je nabízen pro ty, kteří již trpí postižením sluchu.
- Zvuk může být klamavý. Během poslechu se „pohodlná úroveň“ nastavení hlasitosti přizpůsobuje vyšší hlasitosti zvuku. To znamená, že to, co po delším poslechu zní „normálně“, je ve skutečnosti hlasitější a vašemu sluchu škodí. Abyste této situaci zabránili, nastavte hlasitost na bezpečnou úroveň dříve, než se váš sluch přizpůsobí, a nastavení neměňte.

### Nastavení bezpečné úrovně hlasitosti:

- Nastavte nízkou úroveň hlasitosti.
- Pomalu hlasitost zvyšujte, dokud neuslyšíte zvuk pohodlně a čistě, bez zkreslení.

### Poslouchajte přiměřenou dobu:

- Ztrátu sluchu může způsobit dokonce i poslech při normálně „bezpečné“ úrovni hlasitosti po delší dobu.
- Svě zařízení používejte rozumně a dopřejte si patřičné přestávky.

### Při používání sluchátek dodržujte následující pravidla.

- Poslouchajte při přiměřené hlasitosti po přiměřeně dlouhou dobu.
- Po přizpůsobení svého sluchu již neupravujte hlasitost.
- Nenastavujte hlasitost na tak vysokou úroveň, abyste neslyšeli zvuky v okolí.
- V situacích, kdy hrozí nebezpečí, buďte opatrní nebo zařízení přestaňte na chvíli používat. Sluchátka nepoužívejte při řízení motorových vozidel, jízdě na kole, skateboardu apod. Mohlo by dojít k nebezpečné dopravní situaci a v mnoha zemích je používání sluchátek za jízdy zakázáno.

## Upozornění

Tento výrobek je ve shodě s požadavky na rušení rádiového příjmu v Evropské unii.

Tento výrobek je ve shodě s požadavky následujících směrnic a nařízení: 2004/108/EC + 2006/95/EC.

Veškeré změny nebo úpravy tohoto zařízení, které nebyly výslovně schváleny společností Philips Consumer Electronics, mohou mít za následek ztrátu autorizace k používání tohoto zařízení.

Výrobek je navržen a vyroben z vysoce kvalitního materiálu a součástí, které je možné recyklovat.



Pokud je výrobek označen tímto symbolem přeškrtnutého kontejneru, znamená to, že výrobek podléhá směrnici EU 2002/96/ES.



Zjistěte si informace o místním systému sběru tříděného odpadu elektrických a elektronických výrobků.

Postupujte podle místních nařízení a nelikvidujte staré výrobky spolu s běžným komunálním odpadem. Správná likvidace starého výrobku pomáhá předejít možným negativním dopadům na životní prostředí a zdraví lidí.

Výrobek obsahuje baterie podléhající směrnici EU 2006/66/EC, které nelze odkládat do běžného komunálního



odpadu. Informujte se o místních pravidlech o sběru baterií, neboť správná likvidace pomáhá předejít nepříznivým účinkům na životní prostředí a lidské zdraví.

### Informace o ochraně životního prostředí

Veškerý zbytečný obalový materiál byl vynechán. Pokusili jsme se o to, aby bylo možné obalový materiál snadno rozdělit na tři materiály: lepenku (krabice), polystyrén (ochranné balení) a polyethylen (sáčky, ochranné fólie z lehčeného plastu.)

Systém se skládá z materiálů, které je možné v případě demontáže odbornou firmou recyklovat a opětovně použít. Při likvidaci obalových materiálů, vybitých baterií a starého zařízení se řiďte místními předpisy.

Logo Windows Media a Windows jsou ochranné známky nebo registrované obchodní známky společnosti Microsoft Corporation v USA a jiných zemích.



Zařízení je opatřeno tímto štítkem:

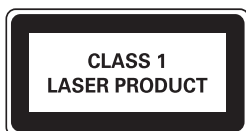

## ČESKA REPUBLIKA

**Výstraha!** Tento přístroj pracuje s laserovým paprskem. Při nesprávné manipulaci s přístrojem (v rozporu s tímto návodem) může dojít k nebezpečnému ozáření. Proto přístroj za chodu neotevírejte ani nesnímejte jeho kryty. Jakoukoli opravu vždy svěřte specializovanému servisu.

**Nebezpečí!** Při sejmutí krytů a odjištění bezpečnostních spínačů hrozí nebezpečí neviditelného laserového záření!

Chraňte se před přímým zásahem laserového paprsku.

Pokud byste z jakéhokoli důvodu přístroj demontovali, vždy nejdříve vytáhněte síťovou zástrčku.

Přístroj chraňte před jakoukoli vlhkostí i před kapkami vody.

# 2 Váš Hi-Fi mikrosystém

Gratulujeme k nákupu a vítáme Vás mezi uživateli výrobků společnosti Philips! Chcete-li využívat všech výhod podpory nabízené společností Philips, zaregistrujte svůj výrobek na stránkách [www.Philips.com/welcome](http://www.Philips.com/welcome).

## Úvod

Tato jednotka vám umožní:

- vychutnat si hudbu přímo z audiodisků, zařízení USB dalších externích zařízení
- poslech rádiových stanic VKV

Zvukový výstup můžete obohatit těmito zvukovými efekty:

- DSC (Digital Sound Control)
- DBB (Dynamic Bass Boost)

Jednotka podporuje tyto formáty médií:







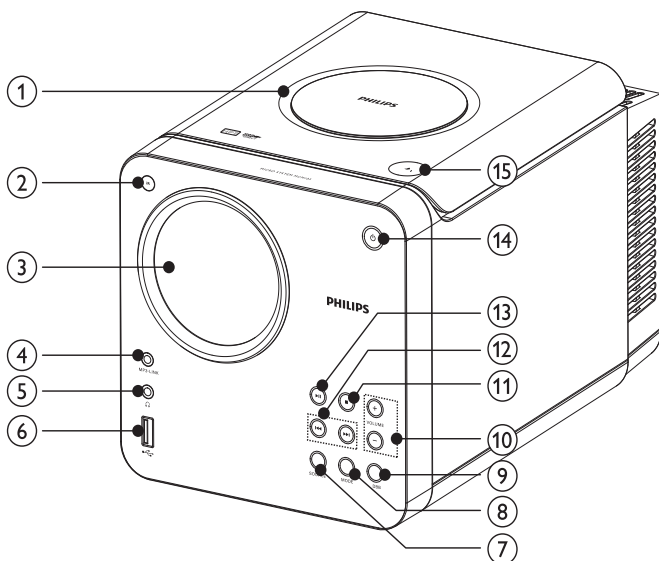

## Obsah dodávky

Zkontrolujte a ověřte obsah balení:

- Hlavní jednotka
- Reproduktorová skříň x 2
- Napájecí kabel
- Kabel MP3 link x 1
- Dálkový ovladač
- Stručný návod k rychlému použití
- Uživatelský manuál

# Celkový pohled na hlavní jednotku



- ① Podavač disku
- ② IR
  - Senzor dálkového ovládání
- ③ Panel displeje
  - Zobrazení aktuálního stavu.
- ④ MP3 LINK
  - Konektor pro externí audio zařízení.
- ⑤ 
  - Konektor k připojení sluchátek
- ⑥ 
  - Zásuvka USB
- ⑦ SOURCE
  - Výběr zdroje: disk, USB, tuner VKV nebo připojení MP3 link.
- ⑧ MODE
  - Výběr režimu opakovaného/náhodného přehrávání.
- ⑨ DBB
  - Zapnutí nebo vypnutí dynamického zvýraznění basů.
- ⑩ VOLUME +/-
  - Nastavení hlasitosti.
- ⑪ 
  - Zastavení přehrávání nebo vymazání programu.
- ⑫ 
  - Přechod na předchozí nebo následující stopu.
  - Rychlé vyhledávání vpřed nebo vzad.
  - Naladíte rádiovou stanici.
  - Nastavení času.
- ⑬ 
  - Spuštění nebo pozastavení přehrávání.
- ⑭ 
  - Zapnutí jednotky nebo přepnutí do pohotovostního režimu

- 15 ▲
- Otevření/zavření podavače disku.

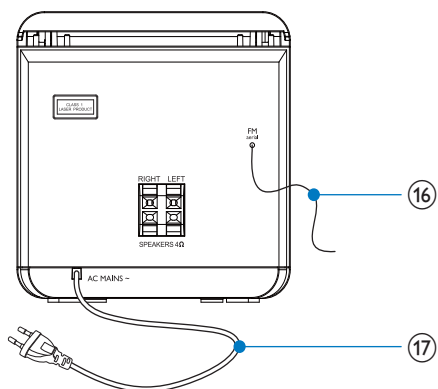

- 16 Anténa VKV
- Zlepšení příjmu VKV.
- 17 AC MAINS~
- Napájecí kabel

## Celkový pohled na dálkový ovladač

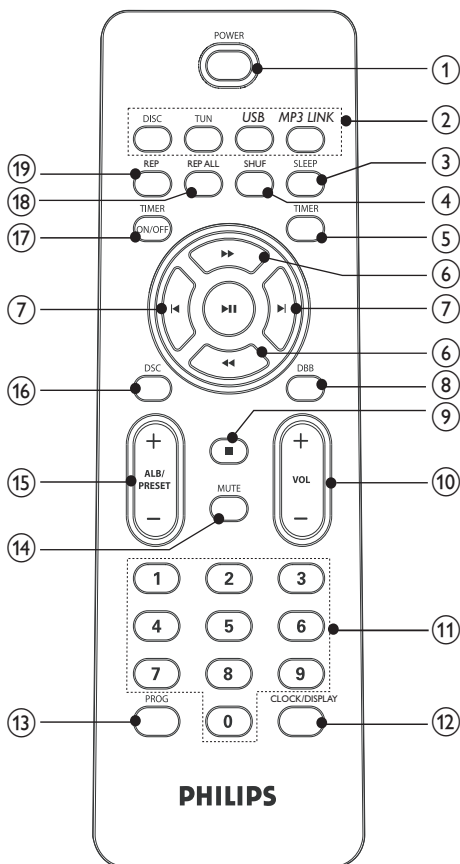

- 1 POWER
- Zapnutí jednotky nebo přepnutí do pohotovostního režimu
- 2 Tlačítka volby zdroje (DISC, TUN, USB, MP3 LINK)
- Výběr zdroje: DISK, TUNER, USB nebo připojení MP3 LINK.
- 3 SLEEP
- Nastavení časovače vypnutí.
- 4 SHUF
- Náhodné přehrání skladeb.

- ⑤ **TIMER**
- Nastavení budíku.
- ⑥ **◀◀▶▶**
- Vyhledávání v rámci stopy / disku / USB.
  - Naladíte rádiovou stanicí.
  - Nastavení času.
- ⑦ **◀▶**
- Přechod na předchozí nebo následující stopu.
- ⑧ **DBB**
- Zapnutí nebo vypnutí dynamického zdůraznění basů.
- ⑨ **■**
- Zastavení přehrávání nebo vymazání programu.
- ⑩ **VOL +/-**
- Nastavení hlasitosti.
- ⑪ **Číselná klávesnice**
- Výběr skladby přímo z disku.
- ⑫ **CLOCK/DISPLAY**
- Nastavení hodin.
  - Zobrazení hodin.
  - Během přehrávání výběr zobrazených údajů..
- ⑬ **PROG**
- Programování stop.
  - Naprogramování rádiových stanic.
  - Výběr 12hodinového nebo 24hodinového režimu hodin.
- ⑭ **MUTE**
- Ztlumení hlasitosti.
- ⑮ **ALB/PRESET+/-**
- Přechod na předchozí nebo následující album.
  - Odstranění předvolby rádiové stanice.
- ⑯ **DSC**
- Výběr předvolby nastavení zvuku: POP, JAZZ, CLASSIC nebo ROCK.
- ⑰ **TIMER ON/OFF**
- Vypnutí nebo zapnutí budíku.
- ⑱ **REP ALL**
- Přehrávání všech stop opakovaně.
- ⑲ **REP**
- Opakované přehrávání stopy.



# 3 Připojení

## Připojení reproduktorů

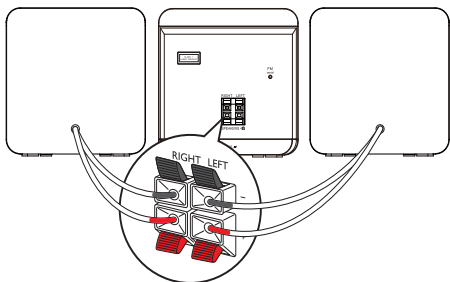

### Poznámka

- Ujistěte se, že se shodují barvy kabelů reproduktorů a svorek.

- 1 Podržte kryt zásuvky.
- 2 Zcela zasuňte holou část kabelu.
  - Kabely pravého reproduktoru zasuňte do svorek „**RIGHT**“, kabely levého reproduktoru do svorek „**LEFT**“.
  - Červené kabely zasuňte do svorky „**+**“, černé kabely do svorky „**-**“.
- 3 Uvolněte kryt zásuvky.

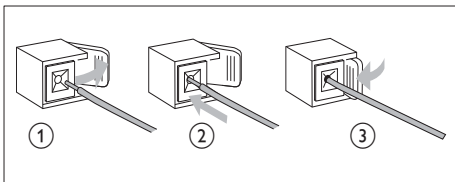

## Připojení napájení

### ! Výstraha

- Hrozí nebezpečí poškození přístroje! Ověřte, zda napětí v elektrické síti odpovídá napětí, které je uvedeno na zadní straně výrobku.
- Před připojením síťové šňůry zkontrolujte, zda je vše ostatní řádně zapojeno.

### ☰ Poznámka

- Štítek s typovými údaji je umístěn na zadní straně hlavní jednotky.

- 1 Zapojte síťovou šňůru do zásuvky ve zdi.

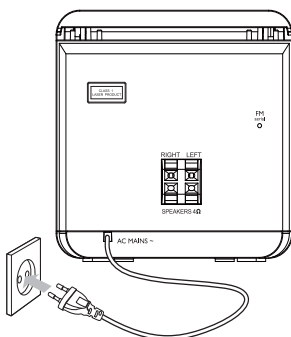

# 4 Začínáme

## ! Výstraha

- Použití ovládacích prvků nebo úpravy provádění funkcí, které jsou v rozporu se zde uvedenými informacemi, mohou způsobit škodlivé ozáření a nebezpečný provoz.

Vždy dodržujte správné pořadí pokynů uvedených v této kapitole.

Jestliže se obrátíte na společnost Philips, budete požádáni o číslo modelu a sériové číslo vašeho přístroje. Číslo modelu a sériové číslo se nacházejí na zadní straně vašeho zařízení.

Napište si čísla sem:

Model No. (číslo modelu) \_\_\_\_\_

Serial No. (sériové číslo) \_\_\_\_\_

## Příprava dálkového ovladače

## ! Výstraha

- Nebezpečí výbuchu! Baterie chraňte před horkem, slunečním zářením nebo ohněm. Baterie nikdy nevhazujte do ohně.

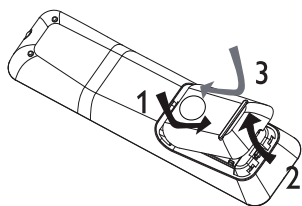

- 1 Otevřete přihrádku na baterie.
- 2 Vložte 2 baterie typu AAA se správnou polaritou (+/-) podle označení.
- 3 Uzavřete přihrádku na baterie.

## ☰ Poznámka

- Pokud nebudete delší dobu dálkový ovladač používat, vyjměte baterie.
- Nekombinujte staré a nové baterie nebo různé typy baterií.
- Baterie obsahují chemikálie, proto by se měly likvidovat odpovídajícím způsobem.

## Automatická instalace rádiových stanic

Po prvním připojení jednotky ke zdroji napájení nebo pokud nejsou v jednotce uloženy rádiové stanice je aktivována funkce Plug and Play a automaticky uloží všechny dostupné rádiové stanice.

- 1 Připojte jednotku ke zdroji napájení.
  - ↳ Je zobrazeno hlášení [AUTO INSTALL - PLEASE PRESS PLAY, STOP CANCEL] (automatická instalace – stiskněte tlačítko PLAY; storno – stiskněte tlačítko ■).
- 2 Stisknutím tlačítka ►|| na hlavní jednotce zahájíte instalaci.
  - ↳ Zobrazí se hlášení [AUTO] (automaticky).
  - ↳ Jednotka automaticky ukládá rádiové stanice s dostatečně silným signálem.
  - ↳ Až budou dostupné rádiové stanice uloženy do paměti, bude automaticky přehrávána první předvolba rádiové stanice.

## Nastavení hodin

- 1 Stisknutím a přidržením **CLOCK/ DISPLAY** aktivujete režim nastavení hodin.
  - ↳ Je zobrazen 12hodinový nebo 24hodinový režim hodin.

- 2 Opakovaným stisknutím **PROG** vyberte 12hodinový nebo 24hodinový režim hodin.
- 3 Stisknutím tlačítka **CLOCK/DISPLAY** volbu potvrďte.
  - ↳ Zobrazí se čísla znázorňující hodiny a začnou blikat.
- 4 Stisknutím tlačítka **◀▶** nastavte hodinu.
- 5 Stisknutím tlačítka **CLOCK/DISPLAY** volbu potvrďte.
  - ↳ Zobrazí se čísla znázorňující minuty a začnou blikat.
- 6 Stisknutím tlačítka **◀▶** nastavte minutu.
- 7 Stisknutím tlačítka **CLOCK/DISPLAY** volbu potvrďte.

#### Tip

- Hodiny během přehrávání zobrazíte opakovaným stisknutím **CLOCK/DISPLAY** dokud se ciferník nezobrazí.

## Zapnutí

- 1 Stiskněte tlačítko **POWER**.
  - ↳ Jednotka se přepne na poslední vybraný zdroj.

## Přepnutí do pohotovostního režimu

- 1 Stisknutím tlačítka **POWER** přepnete jednotku do pohotovostního režimu.
  - ↳ Podsvícení zobrazovacího panelu se ztlumí.
  - ↳ Na zobrazovacím panelu se zobrazí hodiny (pokud jsou nastaveny).

# 5 Přehrávání

## Přehrávání disků

- 1 Opakovaným stisknutím tlačítka **DISC** vyberte zdroj disk.
- 2 Stisknutím tlačítka **▲** otevřete podavač disku.
- 3 Vložte disk potíštěnou stranou nahoru a zavřete dvířka mechaniky.
  - ↳ Přehrávání se automaticky spustí.

## Přehrávání z jednotky USB

#### Poznámka

- Zkontrolujte, zda USB zařízení obsahuje přehrávatelný zvukový obsah v podporovaných formátech.

- 1 Konektor USB zařízení USB vložte do **↔** zásuvky.
- 2 Stisknutím tlačítka **USB** vyberte zdroj jednotky USB.
  - ↳ Je zobrazen celkový počet skladeb.
- 3 Stisknutím tlačítka **ALB/PRESET+/-** vyberete složku.
- 4 Stisknutím tlačítka **◀▶** vyberte soubor.
- 5 Stisknutím tlačítka **▶||** spustíte přehrávání.

## 6 Možnosti přehrávání

### Přechod na skladbu

Pro disk CD:

- 1 Stisknutím tlačítka **◀▶** vyberte další skladbu.
  - Chcete-li skladbu vybrat přímo, můžete stisknout i tlačítko na číselné klávesnici.

Pro disk MP3 a jednotku USB:

- 1 Stisknutím tlačítka **ALB/PRESET+/-** vyberte album nebo složku.
- 2 Stisknutím tlačítka **◀▶** vyberte skladbu nebo soubor.

### Pozastavení/obnovení přehrávání.

- 1 Chcete-li přehrávání pozastavit nebo obnovit, během přehrávání stiskněte tlačítko **⏸**.

### Vyhledávání v rámci skladby

- 1 Během přehrávání stiskněte a podržte tlačítko **◀◀▶▶**.
- 2 Uvolněním tlačítka obnovíte normální přehrávání.

### Zobrazení informací o přehrávání

- 1 Během přehrávání opakovaně stiskněte tlačítko **CLOCK/DISPLAY** a vyberte tak jiné informace o přehrávání.

## Opakování přehrávání

### Opakované přehrávání stopy

- 1 Během přehrávání stiskněte tlačítko **REP**.
  - ↳ Zobrazí se hlášení [REP] (opakování): aktuální skladba je přehrávána opakovaně.
- 2 Pro návrat k normálnímu přehrávání stiskněte znovu tlačítko **REP**.

### Opakované přehrávání všech skladeb nebo alba

- 1 Během přehrávání opakovaným stisknutím tlačítka **REP ALL** vyberte možnost:
  - ↳ Zobrazí se hlášení [REP ALL] (opakovat vše): všechny skladby jsou přehrávány opakovaně.
  - ↳ Zobrazí se hlášení [REP ALB] (opakovat album) (pouze u MP3 and jednotky USB): aktuální album je přehráváno opakovaně.
- 2 Pro návrat k normálnímu přehrávání stiskněte opakovaně tlačítko **REP ALL** dokud se režim opakování nepřestane zobrazovat.

### Náhodné přehrávání

- 1 Stiskněte tlačítko **SHUF**.
  - ↳ Zobrazí se hlášení [SHUF] (náhodně): všechny skladby jsou přehrávány v náhodném pořadí.
- 2 Pro návrat k normálnímu přehrávání stiskněte znovu tlačítko **SHUF**.



Tip

- Funkci opakování a náhodné přehrávání nelze aktivovat zároveň.

---

## Naprogramování skladeb

Naprogramovat lze maximálně 40 skladeb.

- 1 V režimu CD a USB v pozici zastavení stisknutím **PROG** aktivujete režim programu.
  - ↳ Na displeji se rozblíká hlášení [PROG] (program).
- 2 U souborů MP3/WMA vyberete album stisknutím tlačítka **ALB/PRESET+/-**.
- 3 Stisknutím tlačítka **◀▶** vyberte číslo skladby, a stisknutím tlačítka **PROG** volbu potvrďte.
- 4 Pro výběr a uložení všech skladeb zopakujte kroky 2 až 3.
- 5 Stisknutím tlačítka **▶||** přehrajete naprogramované skladby.
  - ↳ Během přehrávání je zobrazeno hlášení [PROG] (program).
    - Chcete-li program vymazat, stiskněte v pozici zastavení tlačítko **■**.

## 7 Nastavení úrovně hlasitosti a zvukového efektu

---

### Nastavení hlasitosti

- 1 Hlasitost během přehrávání zvýšíte nebo snížíte stisknutím tlačítka **VOL +/-**.

---

### Výběr předvolby zvukového efektu

- 1 Během přehrávání opakovaným stisknutím tlačítka **DSC** vyberete možnost:
  - [POP] (pop)
  - [JAZZ] (jazz)
  - [ROCK] (rock)
  - [CLASSIC] (klasická hudba)

---

### Vylepšení basů

- 1 Během přehrávání stisknutím tlačítka **DBB** zapnete nebo vypnete dynamické zvýraznění basů.
  - ↳ Je-li funkce DBB aktivována, zobrazí se hlášení DBB.

---

### Ztlumení zvuku

- 1 Stisknutím tlačítka **MUTE** během přehrávání ztlumíte zvuk nebo ztlumení zrušíte.

# 8 Poslech rádia

## Naladění rádiové stanice

- 1 Stisknutím tlačítka **TUN** vyberete možnost VKV.
- 2 Stiskněte a podržte tlačítko **◀▶** po dobu delší než dvě sekundy.
  - ↳ Zobrazí se hlášení [SEARCH] (hledání).
  - ↳ Rádio automaticky naladí stanici se silným příjmem.
- 3 Zopakováním kroku 2 naladíte více stanic.
  - Chcete-li naladit slabou stanici, stiskněte opakovaně tlačítko **◀▶**, dokud nedosáhnete optimálního příjmu.

## Automatické programování rádiových stanic

### Poznámka

- Naprogramovat lze maximálně 20 předvoleb rádiových stanic.

- 1 V režimu tuneru stiskněte a podržte tlačítko **PROG** po dobu 2 sekund a aktivujte tak automatický režim programu.
  - ↳ Zobrazí se hlášení [AUTO] (automaticky).
  - ↳ Všechny dostupné stanice se naprogramují podle síly příjmu vlnového pásma.
  - ↳ První naprogramovaná stanice začne automaticky hrát.

## Ruční programování rádiových stanic

### Poznámka

- Naprogramovat lze maximálně 20 předvoleb rádiových stanic.

- 1 Naladění rádiové stanice.
- 2 Stisknutím tlačítka **PROG** aktivujte režim programu.
  - ↳ Na displeji se rozblíká hlášení [PROG] (program).
- 3 Stisknutím tlačítka **ALB/PRESET+/-** přiřaďte této rádiové stanici číslo (1 až 20) a stisknutím tlačítka **PROG** volbu potvrďte.
  - ↳ Zobrazí se číslo předvolby a frekvence předvolby stanice.
- 4 Zopakováním výše uvedených kroků naprogramujte další stanice.

### Poznámka

- Chcete-li přepsat naprogramovanou stanici, uložte na její místo jinou stanici.

## Výběr předvolby rádiové stanice.

- 1 Stisknutím tlačítka **ALB/PRESET+/-** vyberte požadované číslo předvolby.

### Tip

- Anténa VKV je pevně nastavena na hlavní jednotku.
- Umístěte anténu co nejdále od okolních zdrojů signálu TV, VCR nebo jiného záření.
- Pro optimální příjem anténu zcela natáhněte a upravte její polohu.

## 9 Další funkce

### Nastavení budíku

Tuto jednotku lze použít jako budík. V určený čas dojde ke spuštění zdroje typu DISC, TUNER nebo USB.

- 1 Zkontrolujte správné nastavení hodin.
- 2 Stiskněte a přidržte tlačítko **TIMER**.
- 3 Stisknutím tlačítek, **DISCTUN** nebo **USB** vyberte zdroj.
- 4 Stisknutím tlačítka **TIMER** volbu potvrďte.  
↳ Zobrazí se čísla znázorňující hodiny a začnou blikat.
- 5 Stisknutím tlačítek ◀▶ nastavte hodiny.
- 6 Stisknutím tlačítka **TIMER** volbu potvrďte.  
↳ Zobrazí se čísla znázorňující minuty a začnou blikat.
- 7 Stisknutím tlačítka ◀▶ nastavte minuty.
- 8 Stisknutím tlačítka **TIMER** volbu potvrďte.  
↳ Časovač je nastaven a aktivován.

### Aktivace a deaktivace budíku

- 1 Opakovaným stisknutím tlačítka **TIMER ON/OFF** aktivujte nebo deaktivujte budík.  
↳ Pokud je budík aktivován, na displeji se zobrazí symbol ⌚.  
↳ Pokud je budík deaktivován, symbol ⌚ z displeje zmizí.

#### Poznámka

- Budík není dostupný v režimu MP3 LINK.
- Je-li vybrán zdroj DISC/USB a stopu nelze přehrát, je automaticky aktivován tuner.

### Nastavení časovače vypnutí

Tato jednotka se může po uplynutí nastaveného intervalu automaticky přepnout do pohotovostního režimu.

- 1 Pokud je jednotka zapnutá, opakovaným stisknutím tlačítka **SLEEP** vyberte časové období (v minutách).  
↳ Pokud je časovač vypnutí aktivován, na displeji se zobrazí symbol „z“.

#### Deaktivace časovače

- 1 Opakovaně stiskněte tlačítko **SLEEP**, dokud se nezobrazí ikona [OFF].  
↳ Pokud je časovač vypnutí deaktivován, symbol „z“ z displeje zmizí.

### Poslech externího zařízení

Prostřednictvím této jednotky lze poslouchat MP3 přehrávač.

- 1 Stisknutím tlačítka **MP3 LINK** vyberte zdroj MP3 LINK.
- 2 Připojte dodaný kabel MP3 link ke:
  - konektoru **MP3 LINK** (3,5 mm) na jednotce.
  - konektoru sluchátek na externím zařízení
- 3 Spusťte přehrávání zařízení (viz návod k použití daného zařízení).

# 10 Informace o výrobku

## Poznámka

- Informace o výrobku jsou předmětem změn bez předchozího upozornění.

## Specifikace

### Zesilovač

Jmenovitý výstupní výkon	2 X 5 W RMS
Kmitočtová charakteristika	60 – 16 kHz, $\pm 3$ dB
Poměr signálu k šumu	> 65 dB
Vstup AUX	0,5 V RMS 20 000 ohm

### Disk

Typ laseru	Polovodičový
Průměr disku	12 cm/8 cm
Podporuje disky	CD-DA, CD-R, CD-RW, MP3-CD, WMA-CD
Audio DA převodník	24 bitů/44,1 kHz
Celkové harmonické zkreslení	< 1 %
Kmitočtová charakteristika	60 Hz – 16 kHz (44,1 kHz)
Poměr signálu k šumu	> 65 dBA

### Tuner

Rozsah ladění	VKV: 87,5 - 108 MHz
Krok ladění	50 KHz
Citlivost	
– Mono, odstup signál/šum 26 dB	<22 dBf
Citlivost ladění	<36 dBu
Celkové harmonické zkreslení	<3 %
Odstup signál/šum	>45 dBu

### Reproduktory

Impedance reproduktoru	4 ohm
Vinutí reproduktoru	3.5" basový reproduktor + 0,8" výškový reproduktor
Citlivost	> 82 dB/m/W

### Obecné informace

Napájení střídavým proudem	230 V, 50 Hz
Spotřeba elektrické energie při provozu	<25 W
Spotřeba energie v pohotovostním režimu	< 2 W
Spotřeba energie v pohotovostním režimu ECO	< 1 W
Připojení USB Direct	Verze 2.0/1.1
Rozměry	
– Hlavní jednotka (Š x V x H)	150 x 152 x 250 mm
– Reproduktorová skříň (Š x V x H)	150 x 152 x 197 mm
Hmotnost	
– Včetně balení	5,14 kg
– Hlavní jednotka	2,002 kg
– Reproduktorová skříň	2 x 0,895 kg



---

## Informace o hratelnosti USB

### Kompatibilní zařízení USB:

- Paměť Flash USB (USB 2.0 nebo USB 1.1)
- Přehrávače Flash USB (USB 2.0 nebo USB 1.1)
- Paměťové karty (tento přístroj vyžaduje vhodnou předávnou čtečku karet)

### Podporované formáty:

- USB nebo formát paměťových souborů FAT12, FAT16, FAT32 (velikost oddílu: 512 bajtů)
- Přenosová rychlost MP3: 32-320 Kb/s a proměnlivá přenosová rychlost
- WMA v9 nebo starší
- Hloubka adresářů maximálně do 8 úrovní
- Počet alb/složek: maximálně 99
- Počet skladeb/titulů: maximálně 999
- ID3 tag v2.0 nebo novější
- Názvy souborů v kódování Unicode UTF8 (maximální délka: 128 bajtů)

### Nepodporované formáty:

- Prázdná alba: prázdné album je album, které neobsahuje soubory MP3/WMA a nezobrazí se na displeji.
- Nepodporované formáty souborů jsou přeskočeny. Například dokumenty Word (.doc) nebo soubory MP3 s příponou .dlf jsou ignorovány a nepřehrají se.
- Audiosoubory AAC, WAV a PCM
- Soubory WMA chráněné technologií DRM (.wav, .m4a, .m4p, .mp4, .aac)
- Soubory WMA ve formátu Lossless

---

## Podporované formáty disků MP3

- ISO9660, Joliet
- Maximální počet titulů: 512 (v závislosti na délce názvu souboru)
- Maximum počet alb: 255
- Podporované vzorkovací frekvence: 32 kHz, 44,1 kHz, 48 kHz
- Podporované přenosové rychlosti: 32~256 (Kb/s), proměnlivé přenosové rychlosti

# 11 Řešení problémů



## Varování

- Neodstraňujte kryt zařízení.

Pokud chcete zachovat platnost záruky, neopravujte systém sami. Jestliže dojde k problémům s tímto přístrojem, zkontrolujte před kontaktováním servisu následující možnosti. Pokud problém není vyřešen, přejděte na webové stránce společnosti Philips ([www.philips.com/welcome](http://www.philips.com/welcome)). V případě kontaktu společnosti Philips buďte v blízkosti zařízení a mějte k dispozici číslo modelu a sériové číslo.

## Nefunguje napájení

- Zkontrolujte, zda je napájecí šňůra správně připojena k jednotce.
- Ujistěte se, že je v síťové zásuvce proud.
- Funkce pro úsporu energie jednotku automaticky přepne do pohotovostního režimu 15 minut po skončení přehrávání bez nutnosti obsluhy ovládacích prvků.

## Žádný nebo špatný zvuk

### Žádný nebo špatný zvuk

- Upravte hlasitost.
- Odpojte sluchátka.
- Zkontrolujte, zda jsou správně připojeny reproduktory.
- Zkontrolujte, zda jsou uchyceny holé části kabelů.

### Levý a pravý výstup zvuku zní obráceně.

- Zkontrolujte připojení a umístění reproduktorů

### Přístroj nereaguje

- Odpojte a znovu připojte zásuvku střídavého proudu a systém znovu zapněte.
- Funkce pro úsporu energie jednotku automaticky přepne do pohotovostního režimu 15 minut po skončení přehrávání bez nutnosti obsluhy ovládacích prvků.

### Dálkový ovladač nefunguje.

- Než stisknete kterékoliv funkční tlačítko, vyberte nejprve správný zdroj namísto na hlavní jednotce dálkovým ovládáním.
- Změňte vzdálenost mezi dálkovým ovladačem a jednotkou.
- Vložte baterii podle polarity (+/-).
- Vyměňte baterii.
- Dálkový ovladač namiřte přímo na senzor na přední straně jednotky.

### Nebyl zjištěn žádný disk

- Vložte disk.
- Zkontrolujte, zda disk nebyl vložen vzhůru nohama.
- Počkejte, až zmizí kondenzace vlhkosti na čočce.
- Vyměňte nebo vyčistěte disk.
- Použijte uzavřený disk CD nebo disk správného formátu.

### **Některé soubory na zařízení USB nelze zobrazit**

- Počet složek nebo souborů na zařízení USB překročil určitý počet. Tento jev není závada.
- Formáty těchto souborů nejsou podporovány.

### **Zařízení USB není podporováno.**

- Zařízení USB není s jednotkou kompatibilní. Zkuste jiné.

### **Špatný příjem rádia**

- Zvětšete vzdálenost mezi jednotkou a televizorem nebo videorekordérem.
- Zcela natáhněte anténu VKV.

### **Časovač nefunguje**

- Nastavte správně hodiny.
- Zapněte časovač.

### **Nastavení hodin/časovače se vymazalo**

- Byla přerušena dodávka energie nebo odpojena síťová šňůra.
- Znovu nastavte hodiny/časovač.

