

Always there to help you

Register your product and get support at [www.philips.com/welcome](http://www.philips.com/welcome)



User manual
Průručka pro uživatele
Benutzerhandbuch
Kasutusjuhend
Manual del usuario
Mode d'emploi
Korisnički priručnik
Manuale utente
Felhasználói kézikönyv
Vierťotňa roksaŕgámat
Vartotojų vadovas
Gebruiksaanwijzing
Instrukcija obsługi
Manual do utilizador

Indoor wireless headphones
SHC5200
SHC5211

Manual do utilizador
Manual de utilizare
Priručnik uživatela
Uporabniški priročnik
Κατ'εγγραφή
Amvändarhandbok
Kullanım kılavuzu
Кыраводства за потребителя
Кыдованушыный нұрсалар
Руководство пользователя
Посібник користувача
Εγχειρίδιο χρήσης
دليل المستخدم
کتابچه راهنمای کاربری

## PHILIPS

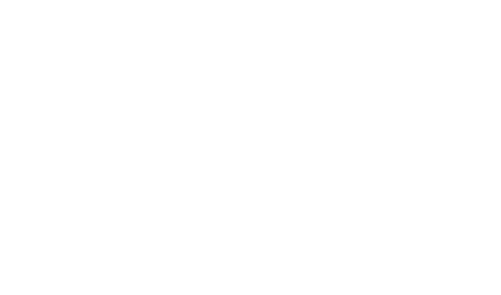

<b>Қасалық және тауарлық белгілердің жаңысыры аны</b>	
<b>КЕПІЛДІК ТАЛОНЫ</b>	
Ресей Федерациясы, Беларусь Республикасы, Қазақстан Республикасы	
<b>Модель:</b>	<i>Тауарлымыз міндетті</i>
<b>Сериялық номер:</b>	<i>Тауарлымыз міндетті</i>
<b>Сату уақыты:</b>	<i>Тауарлымыз міндетті</i>

<b>САТУШЫ:</b>	
<b>Сауа ұйымының атауы:</b>	<i>Тауарлымыз міндетті</i>
<b>Сауа ұйымының телефоны:</b>	<i>Тауарлымыз міндетті</i>
<b>Мекежай және E-mail:</b>	<i>Тауарлымыз міндетті</i>
<b>САТУШЫ МІН:</b>	
<b>Құралды жарамды қүйге, толық жамылғылықта, орыс тіліндегі пайдалану жөніндегі нұсқаулықпен алдым. Барлық техникалық сипаттамаларым, атқарымдық міндеттерім және пайдалану ережелерім тағымсыз. Құрал қарадым және мені қанауымен тексердім, сыйақы мен сарқыға түріне ыарақалымыз жоқ. Пайдалану жөніндегі нұсқаулықта және жөндеушісі тарапында көрсетілген барлық нұсқаулар орындауға міндеттенімін және құралым барлық пайдалануымағармен орындалуына кепіл болдым. Кепілдік шарттарым тағымсыз және келісімсіз.</b>	

<b>Назар аударармын! Сатушы кепілдік талонды толық толықтыруым қажет етпеймін!</b>	
Кепілдік талон қате немесе толық емес толықтырылған жағдайда, сатушының мөрі және сатып алушының көмі қойылына жарамсыз болып табылады. Сатып алу туралы қасалық және тауарлық белгілер осы кепілдік талонға жаңысырылу тиіс.	

<b>Гарантийный талон</b>	
Республика Филарин, Республика Беларусь, Республика Казахстан	
<b>Модель:</b>	<i>Заполнение обязательно</i>
<b>Серийный номер:</b>	<i>Заполнение обязательно</i>
<b>Дата продажи:</b>	<i>Заполнение обязательно</i>
<b>ПРОДАВЕЦ:</b>	
<b>Название торговой организации:</b>	<i>Заполнение обязательно</i>
<b>Телефон торговой организации:</b>	<i>Заполнение обязательно</i>
<b>Адрес и E-mail:</b>	<i>Заполнение обязательно</i>
<b>Издане получн в исправном состоянии, в полной комплектности, с инструкцией по эксплуатации на русском языке. Со всеми техническими характеристиками, функциональными возможностями и правильной эксплуатацией ознакомлен. Издана сменерно в проведено в моем присутствии, претензий к качеству и внешнему виду не имею. Все изложенное в инструкции по эксплуатации и гарантийному талоне обязуюсь выполнять и гарантирую выполнение всеми пользователями изданных. С условиями гарантии ознакомлен и согласен.</b>	

<b>Гарантийный талон</b>	
Республика Филарин, Республика Беларусь, Республика Казахстан	
<b>Модель:</b>	<i>Заполнение обязательно</i>
<b>Серийный номер:</b>	<i>Заполнение обязательно</i>
<b>Дата продажи:</b>	<i>Заполнение обязательно</i>
<b>ПРОДАВЕЦ:</b>	
<b>Название торговой организации:</b>	<i>Заполнение обязательно</i>
<b>Телефон торговой организации:</b>	<i>Заполнение обязательно</i>
<b>Адрес и E-mail:</b>	<i>Заполнение обязательно</i>
<b>Издане получн в исправном состоянии, в полной комплектности, с инструкцией по эксплуатации на русском языке. Со всеми техническими характеристиками, функциональными возможностями и правильной эксплуатацией ознакомлен. Издана сменерно в проведено в моем присутствии, претензий к качеству и внешнему виду не имею. Все изложенное в инструкции по эксплуатации и гарантийному талоне обязуюсь выполнять и гарантирую выполнение всеми пользователями изданных. С условиями гарантии ознакомлен и согласен.</b>	

<b>Гарантийный талон</b>	
Республика Филарин, Республика Беларусь, Республика Казахстан	
<b>Модель:</b>	<i>Заполнение обязательно</i>
<b>Серийный номер:</b>	<i>Заполнение обязательно</i>
<b>Дата продажи:</b>	<i>Заполнение обязательно</i>
<b>ПРОДАВЕЦ:</b>	
<b>Название торговой организации:</b>	<i>Заполнение обязательно</i>
<b>Телефон торговой организации:</b>	<i>Заполнение обязательно</i>
<b>Адрес и E-mail:</b>	<i>Заполнение обязательно</i>
<b>Издане получн в исправном состоянии, в полной комплектности, с инструкцией по эксплуатации на русском языке. Со всеми техническими характеристиками, функциональными возможностями и правильной эксплуатацией ознакомлен. Издана сменерно в проведено в моем присутствии, претензий к качеству и внешнему виду не имею. Все изложенное в инструкции по эксплуатации и гарантийному талоне обязуюсь выполнять и гарантирую выполнение всеми пользователями изданных. С условиями гарантии ознакомлен и согласен.</b>	

<b>Гарантийный талон</b>	
Республика Филарин, Республика Беларусь, Республика Казахстан	
<b>Модель:</b>	<i>Заполнение обязательно</i>
<b>Серийный номер:</b>	<i>Заполнение обязательно</i>
<b>Дата продажи:</b>	<i>Заполнение обязательно</i>
<b>ПРОДАВЕЦ:</b>	
<b>Назва торговой організації:</b>	<i>Заполнение обов'язково</i>
<b>Телефон торговної організації:</b>	<i>Заполнение обов'язково</i>
<b>Адрес та E-mail:</b>	<i>Заполнение обязательно</i>
<b>Издане получн в исправном состоянии, в полной комплектности, с инструкцией по эксплуатации на русском языке. Со всеми техническими характеристиками, функциональными возможностями и правильной эксплуатацией ознакомлен. Издана сменерно в проведено в моем присутствии, претензий к качеству и внешнему виду не имею. Все изложенное в инструкции по эксплуатации и гарантийному талону обязуюсь выполнять и гарантирую выполнение всеми пользователями изданных. С условиями гарантии ознакомлен и согласен.</b>	

<b>Гарантийний талон</b>	
Україна	
<b>Модель:</b>	<i>Заповнення обов'язково</i>
<b>Серійний номер:</b>	<i>Заповнення обов'язково</i>
<b>Дата продажу:</b>	<i>Заповнення обов'язково</i>
<b>ПРОДАВЕЦЬ:</b>	
<b>Назва торговель організації:</b>	<i>Заповнення обов'язково</i>
<b>Телефон торговель організації:</b>	<i>Заповнення обов'язково</i>
<b>Адрес та E-mail:</b>	<i>Заповнення бажано</i>
<b>Виріб отримав у справному стані, в повній комплектності, з інструкцією по експлуатації українською мовою. З усіма технічними характеристиками, функціональними можливостями і правильною експлуатаційною інструкцією. Виріб оглянуто та перевірено в моєму присутстві, претензій щодо якості і зовнішнього вигляду не маю. Все зазначене в інструкції по експлуатації та в гарантійному талоні зобов'язуюсь виконувати і гарантую виконання всіма користувачами виробу.</b>	

<b>Гарантийний талон</b>	
Україна	
<b>Модель:</b>	<i>Заповнення обов'язково</i>
<b>Серійний номер:</b>	<i>Заповнення обов'язково</i>
<b>Дата продажу:</b>	<i>Заповнення обов'язково</i>
<b>ПРОДАВЕЦЬ:</b>	
<b>Назва торговель організації:</b>	<i>Заповнення обов'язково</i>
<b>Телефон торговель організації:</b>	<i>Заповнення обов'язково</i>
<b>Адрес та E-mail:</b>	<i>Заповнення бажано</i>
<b>Виріб отримав у справному стані, в повній комплектності, з інструкцією по експлуатації українською мовою. З усіма технічними характеристиками, функціональними можливостями і правильною експлуатаційною інструкцією. Виріб оглянуто та перевірено в моєму присутстві, претензій щодо якості і зовнішнього вигляду не маю. Все зазначене в інструкції по експлуатації та в гарантійному талоні зобов'язуюсь виконувати і гарантую виконання всіма користувачами виробу.</b>	

<b>Гарантийний талон</b>	
Україна	
<b>Модель:</b>	<i>Заповнення обов'язково</i>
<b>Серійний номер:</b>	<i>Заповнення обов'язково</i>
<b>Дата продажу:</b>	<i>Заповнення обов'язково</i>
<b>ПРОДАВЕЦЬ:</b>	
<b>Назва торговель організації:</b>	<i>Заповнення обов'язково</i>
<b>Телефон торговель організації:</b>	<i>Заповнення обов'язково</i>
<b>Адрес та E-mail:</b>	<i>Заповнення бажано</i>
<b>Виріб отримав у справному стані, в повній комплектності, з інструкцією по експлуатації українською мовою. З усіма технічними характеристиками, функціональними можливостями і правильною експлуатаційною інструкцією. Виріб оглянуто та перевірено в моєму присутстві, претензій щодо якості і зовнішнього вигляду не маю. Все зазначене в інструкції по експлуатації та в гарантійному талоні зобов'язуюсь виконувати і гарантую виконання всіма користувачами виробу.</b>	

<b>Гарантийний талон</b>	
Україна	
<b>Модель:</b>	<i>Заповнення обов'язково</i>
<b>Серійний номер:</b>	<i>Заповнення обов'язково</i>
<b>Дата продажу:</b>	<i>Заповнення обов'язково</i>
<b>ПРОДАВЕЦЬ:</b>	
<b>Назва торговель організації:</b>	<i>Заповнення обов'язково</i>
<b>Телефон торговель організації:</b>	<i>Заповнення обов'язково</i>
<b>Адрес та E-mail:</b>	<i>Заповнення бажано</i>
<b>Виріб отримав у справному стані, в повній комплектності, з інструкцією по експлуатації українською мовою. З усіма технічними характеристиками, функціональними можливостями і правильною експлуатаційною інструкцією. Виріб оглянуто та перевірено в моєму присутстві, претензій щодо якості і зовнішнього вигляду не маю. Все зазначене в інструкції по експлуатації та в гарантійному талоні зобов'язуюсь виконувати і гарантую виконання всіма користувачами виробу.</b>	

<b>Гарантийний талон</b>	
Україна	
<b>Модель:</b>	<i>Заповнення обов'язково</i>
<b>Серійний номер:</b>	<i>Заповнення обов'язково</i>
<b>Дата продажу:</b>	<i>Заповнення обов'язково</i>
<b>ПРОДАВЕЦЬ:</b>	
<b>Назва торговель організації:</b>	<i>Заповнення обов'язково</i>
<b>Телефон торговель організації:</b>	<i>Заповнення обов'язково</i>
<b>Адрес та E-mail:</b>	<i>Заповнення бажано</i>
<b>Виріб отримав у справному стані, в повній комплектності, з інструкцією по експлуатації українською мовою. З усіма технічними характеристиками, функціональними можливостями і правильною експлуатаційною інструкцією. Виріб оглянуто та перевірено в моєму присутстві, претензій щодо якості і зовнішнього вигляду не маю. Все зазначене в інструкції по експлуатації та в гарантійному талоні зобов'язуюсь виконувати і гарантую виконання всіма користувачами виробу.</b>	

<b>Гарантийний талон</b>	
Україна	
<b>Модель:</b>	<i>Заповнення обов'язково</i>
<b>Серійний номер:</b>	<i>Заповнення обов'язково</i>
<b>Дата продажу:</b>	<i>Заповнення обов'язково</i>
<b>ПРОДАВЕЦЬ:</b>	
<b>Назва торговель організації:</b>	<i>Заповнення обов'язково</i>
<b>Телефон торговель організації:</b>	<i>Заповнення обов'язково</i>
<b>Адрес та E-mail:</b>	<i>Заповнення бажано</i>
<b>Виріб отримав у справному стані, в повній комплектності, з інструкцією по експлуатації українською мовою. З усіма технічними характеристиками, функціональними можливостями і правильною експлуатаційною інструкцією. Виріб оглянуто та перевірено в моєму присутстві, претензій щодо якості і зовнішнього вигляду не маю. Все зазначене в інструкції по експлуатації та в гарантійному талоні зобов'язуюсь виконувати і гарантую виконання всіма користувачами виробу.</b>	

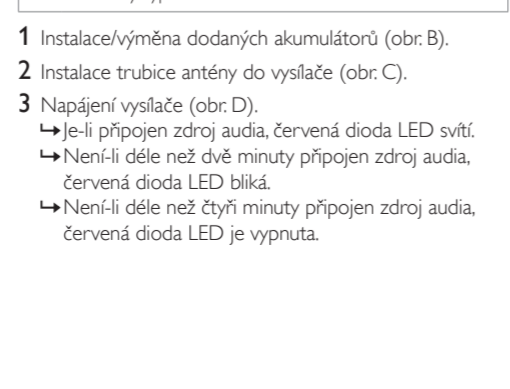
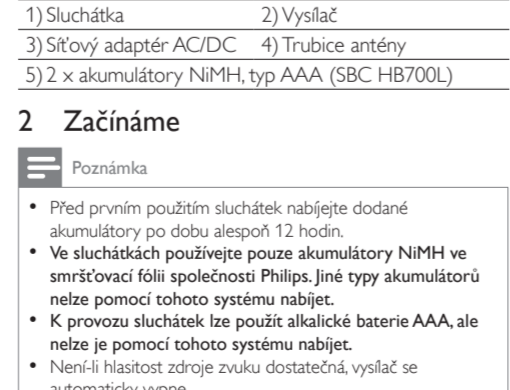
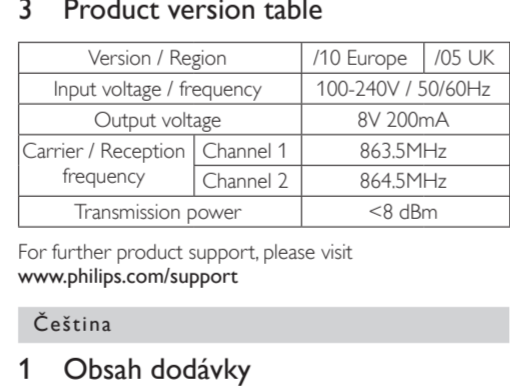
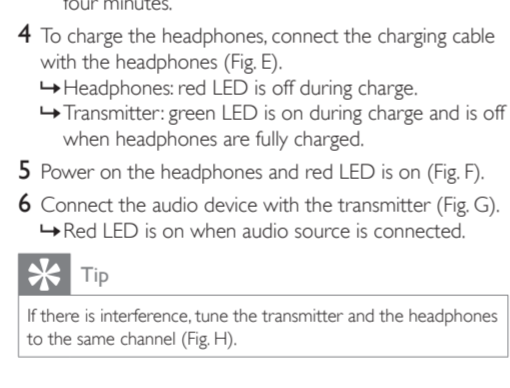
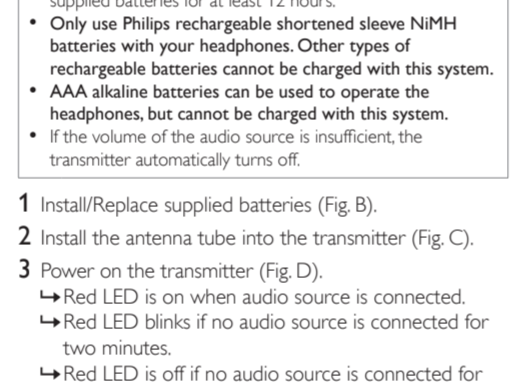
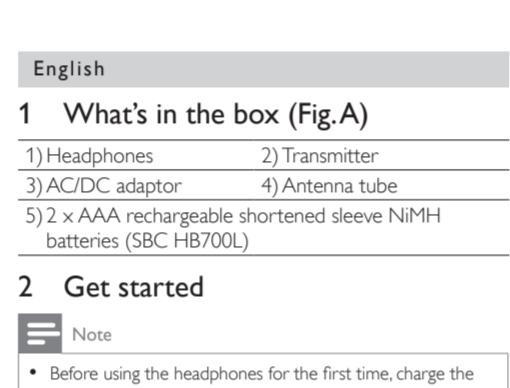
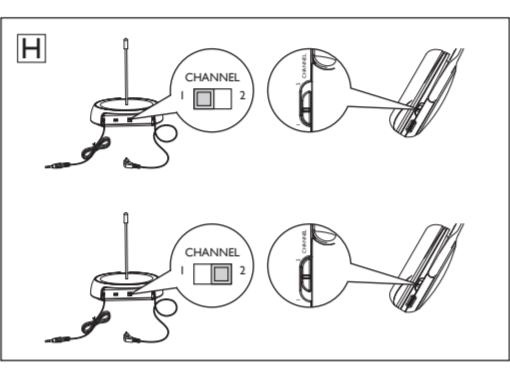
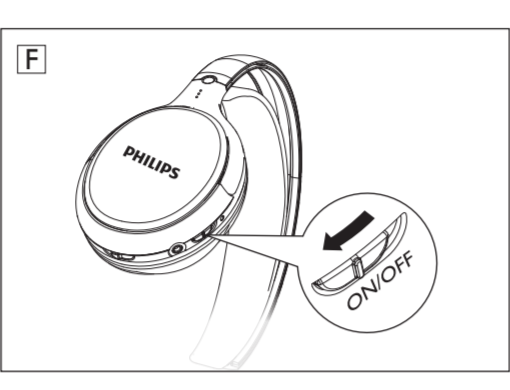
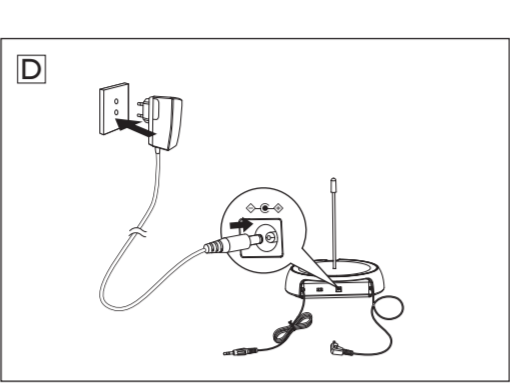
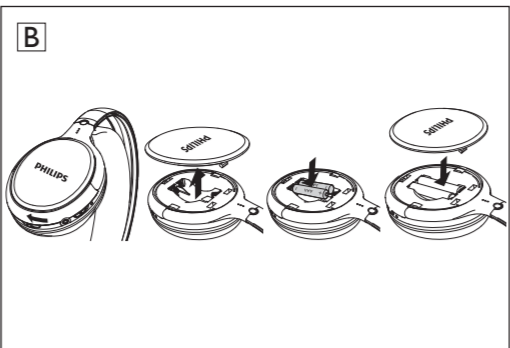
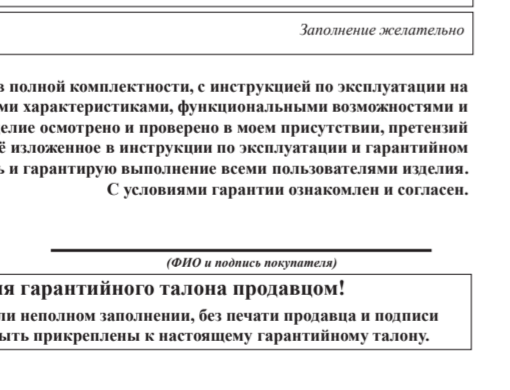
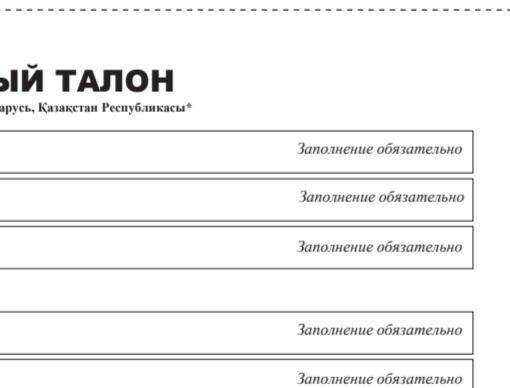
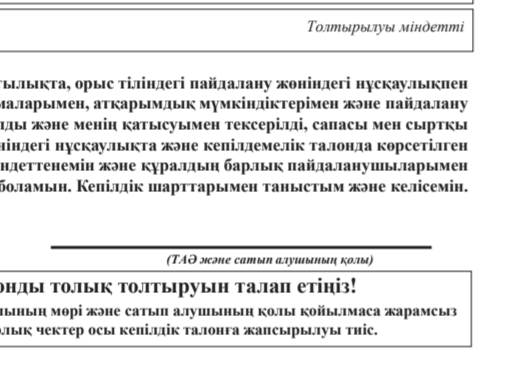
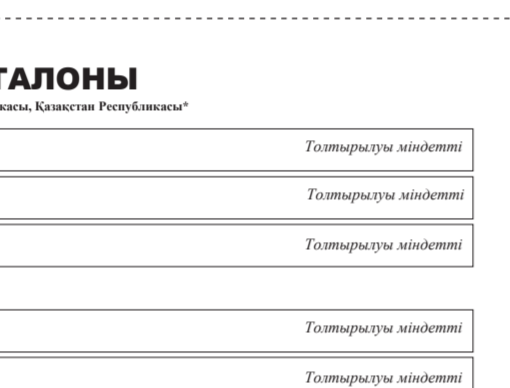
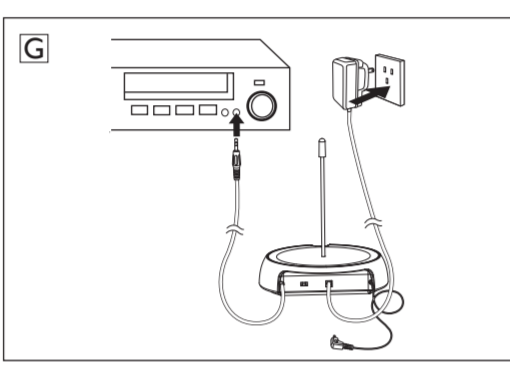
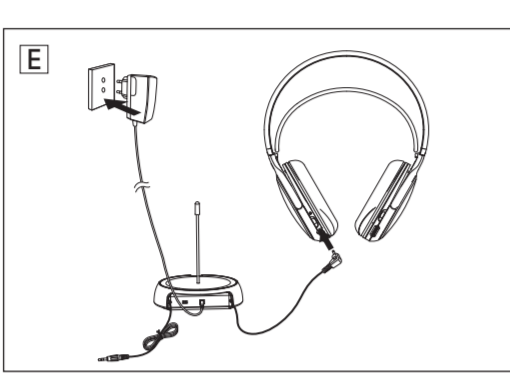
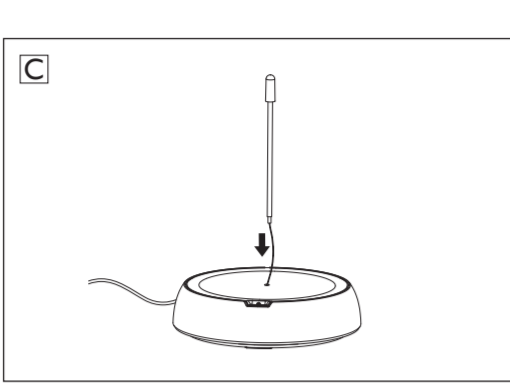
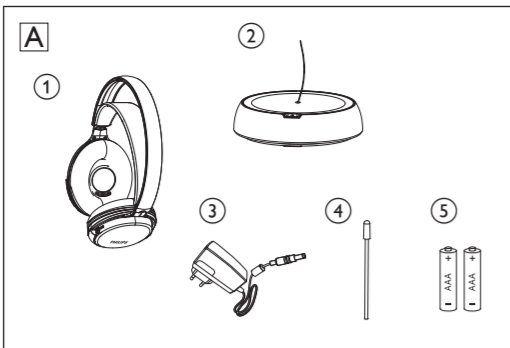

4 Cheete-li nabjet sluchátka, připojte ke sluchátkům kabel pro nabíjení (obr.E).

↳ Sluchátka: červená dioda LED během nabíjení žhase.

↳ Vysílá: zelená dioda LED během nabíjení svítí a zhasne po plném nabití sluchátek.

5 Zapněte sluchátka a červená dioda LED se rozsvítí (obr.F).

6 Připojte k vysílá audiozařazení (obr.G).

↳ Je-li připojen zdroj audio, červená dioda LED svítí.

<b>✦ Tip</b>
Dochová k rušení, naláďte vysíláč a sluchátka na stejný kanál (obr.H).

### 3 Tabulka verzí výrobku

<b>Verze / Oblast</b>	/10 Evropa	/05 UK
Vstupní napětí / frekvence	100-240V, 50/60 Hz	
Výstupní napětí	8V 200 mA	
Frekvence nosné vlny / příjmu	Kanal 1 863,5 MHz	Kanal 2 864,5 MHz
Energie přenosu	<8 dBm	

Další podpora výrobku viz stránka [www.philips.com/support](http://www.philips.com/support)

#### Deutsch

### 1 Lieferumfang

1) Kopfhörer 2) Transmitter
3) AC/DC-Adapter 4) Antennenrohr
5) 2 x AAA-NiMH-Akkus (SBC HB700L)

### 2 Erste Schritte

- Hinweis**
- Bevor Sie die Kopfhörer zum ersten Mal benutzen, laden Sie die mitgelieferten Akkus mindestens 12 Stunden lang auf.
- Verwenden Sie ausschließlich Philips NiMH-Akkus für Ihre Kopfhörer.** Andere Arten von Akkus können mit diesem System nicht aufgeladen werden.
- Sie können die Kopfhörer mit AAA-Alkalibatterien betreiben, diese aber nicht mit dem System aufladen. Wenn die Lautstärke der Audioquelle unzureichend ist, schaltet sich der Transmitter automatisch aus.

- Setzen Sie die mitgelieferten Akkus ein bzw. tauschen Sie sie aus (Abb. B).
- Montieren Sie das Antennenrohr an den Transmitter (Abb. C).
- Schalten Sie den Transmitter ein (Abb. D).
  - Die rote LED leuchtet, wenn eine Audioquelle verbunden ist.
  - Die rote LED blinkt, wenn zwei Minuten lang keine Audioquelle verbunden ist.
  - Die rote LED erlischt, wenn vier Minuten lang keine Audioquelle verbunden ist.
- Um die Kopfhörer aufzuladen, verbinden Sie das Ladekabel mit den Kopfhörern (Abb. E).
  - Kopfhörer: die rote LED leuchtet während des Ladevorgangs nicht.
  - Transmitter: die grüne LED leuchtet während des Ladevorgangs und erlischt, wenn die Kopfhörer vollständig aufgeladen sind.
- Wenn Sie die Kopfhörer einschalten, leuchtet die rote LED (Abb. F).
- Verbinden Sie das Audiogerät mit dem Transmitter (Abb. G).
  - Die rote LED leuchtet, wenn eine Audioquelle verbunden ist.

- Tip**
- Wenn eine Störung auftritt, stellen Sie den Transmitter und die Kopfhörer auf denselben Kanal ein (Abb. H).

### 3 Tabelle mit Produktversionen

<b>Version/Region</b>	/10 Europa	/05 Großbr-tannien
Eingangsspannung/Frequenz	100 bis 240V / 50/60 Hz	
Ausgangsspannung	8V 200 mA	
Träger/Empfangs-frequenz	Kanal 1 863,5 MHz	Kanal 2 864,5 MHz
Übertragungsleistung	<8 dBm	

Weitere Produktsupport erhalten Sie unter [www.philips.com/support](http://www.philips.com/support)

### Eesti

### 1 Pakendi sisu

1) Kõrvaklappe 2) Saatja
3) Vahelduv-alalisvoolu adapter 4) Antenni toru
5) 2 x AAA taastatavad NiMH-akud (SBC HB700L)

### 2 Alustamine

- Märkus**
- Enne kõrvaklappe esmakustut laadige komplektsoleivad akud vähemalt 12 tundi.
- Kasutage kõrvaklappides ainult Philipsi taastatavaid lihtendatud NiMH-akuid!** Muud tüüpi taastatava akude laadimine ei ole selle süsteemi võimalik.
- AAA-suuruse leelisparatsiidid võib kasutada kõrvaklappides, kuid paratsiidid ei saa selle seadme abil laadida.**
- Kui helialika heitugevus ei ole piisav, lülitub saatja automaatselt välja.

- Paigaldage/vahetage komplektsoleivad akud (joonis B).
- Paigaldage antenni toru saatjasse (joonis C).
- Saatja toite märgutuli (joonis D).
  - Punane LED-märgutuli põleb, kui helialikas on ühendatud.
  - Punane LED-märgutuli vilgub, kui kahe minuti jooksul ei ole helialikalt ühendatud.
  - Punane LED-märgutuli ei põle, kui nelja minuti jooksul ei ole helialikalt ühendatud.
- Kõrvaklappide laadimiseks ühendage laadimiskaabel ja kõrvaklapid (joonis E).
  - Kõrvaklapid laadimise ajal punane LED-märgutuli ei põle.
  - Saatja: laadimise ajal roheline LED-märgutuli põleb ning kui kõrvaklapid on täielikult laaditud, lülitub roheline LED-märgutuli välja.
- Kõrvaklappide toite märgutuli ja punane LED-märgutuli on sisse lülitatud (joonis F).

For further product support, please visit [www.philips.com/support](http://www.philips.com/support)

### Čeština

### 1 Obsah dodávky

1) Sluchátka 2) Vysíláč
3) Síťový adaptér AC/DC 4) Trubicní antény
5) 2 x akumulátor NiMH, typ AAA (SBC HB700L)

- Kõrvaklappide laadimiseks ühendage laadimiskaabel ja kõrvaklapid (joonis E).
  - Kõrvaklapid laadimise ajal punane LED-märgutuli ei põle.
  - Saatja: laadimise ajal roheline LED-märgutuli põleb ning kui kõrvaklapid on täielikult laaditud, lülitub roheline LED-märgutuli välja.
- Kõrvaklappide toite märgutuli ja punane LED-märgutuli on sisse lülitatud (joonis F).

<b>Version / piirkond</b>	/10 Euroopa	/05 UK
Sisendpinge / sagedus	100-240V / 50/60 Hz	
Väljundpinge	8V 200 mA	
Kandja / vastuvõtu-tusagedus	1. kanal 863,5 MHz	2. kanal 864,5 MHz
Saatja võimsus	<8 dBm	

Üksikasjalikuma tooteote saamiseks külastage veebisaiti [www.philips.com/support](http://www.philips.com/support)

### Español

1) Auriculares 2) Transmisor
3) Adaptador de CA/CC 4) Tubo de antena
5) 2 pilas AAA NiMH recargables (SBC HB700L)

### 2 Introducción

#### Nota

- Antes de utilizar los auriculares por primera vez, cargue las pilas suministradas durante al menos 12 horas.
- Utilice sólo pilas NiMH recargables más pequeñas de Philips con los auriculares.** Otros tipos de pilas recargables no pueden cargarse con este sistema.
- Las pilas alcalinas de AAA pueden utilizarse para que los auriculares funcionen, pero no pueden cargarse con este sistema.
- Si el volumen de la fuente de audio no es suficiente, el transmisor se apagará automáticamente.

- Instale o sustituya las pilas (fig. B).
- Instale el tubo de antena en el transmisor (fig. C).
- Encienda el transmisor (fig. D).
  - El piloto LED rojo se enciende cuando la fuente de audio está conectada.
  - El piloto LED rojo parpadea si no hay conectada ninguna fuente de audio durante dos minutos.
  - El piloto LED rojo se apaga si no hay conectada ninguna fuente de audio durante cuatro minutos.

- Para cargar los auriculares, conecte el cable de carga a los auriculares (fig. E).
  - Auriculares: el piloto LED rojo se apaga durante la carga.
  - Transmisor: el piloto LED verde se enciende durante la carga y se apaga cuando los auriculares están cargados completamente.
- Encienda los auriculares y se encenderá el piloto LED (fig. F).
  - Conecte el dispositivo de audio al transmisor (fig. G).
  - El piloto LED rojo se enciende cuando la fuente de audio está conectada.

- Consejo**
- Si hay interferencias, sintonice el transmisor y los auriculares en el mismo canal (fig. H).

<b>Version/región</b>	/10 Europa	/05 UK
Voltaje de entrada/frecuencia	100-240V, 50/60 Hz	
Voltaje de salida	8V, 200 mA	
Operador/frecuencia de recepción	Canal 1 863,5 MHz	Canal 2 864,5 MHz
Transmisión de energía	<8 dBm	

Para asistencia del producto adicional, visite [www.philips.com/support](http://www.philips.com/support)

#### Français

### 1 Contenu de l'emballage

1) Casques 2) Émetteur
3) Adaptateur CA/CC 4) Antenne tubulaire
5) 2 piles AAA rechargeables NiMH (SBC HB700L)

### 2 Guide de démarrage

- Remarque**
- Avant d'utiliser le casque pour la première fois, mettez les piles fournies en charge pendant au moins 12 heures.
- Utilisez uniquement des piles rechargeables NiMH Philips avec casque.** Le système ne prend pas en charge d'autres types de piles rechargeables.
- Vous pouvez utiliser des piles alcalines AAA avec vos casques mais le système ne les prend pas en charge.**
- Si le volume de la source audio est insuffisant, l'émetteur s'éteint automatiquement.

1) Auriculares 2) Emisitor
3) Adaptador CA/CC 4) Antena tubularia
5) 2 pilas AAA recargables NiMH (SBC HB700L)

<b>Version / regione</b>	/10 Europa	/05 Regno Unito
Tensione in entrata / frequenza	100-240V / 50/60 Hz	
Tensione in uscita	8V 200 mA	
Frequenza di ricezione/portante	Canale 1 863,5 MHz	Canale 2 864,5 MHz
Potenza di trasmissione	<8 dBm	

- Para carregar os auscultadores, ligue o cabo de carga aos auscultadores (Fig. E).
- Auscultadores LED vermelho permanece desligado durante a carga.
- Transmissor: LED verde permanece ligado durante a carga e desligado quando os auscultadores estão completamente carregados.

- Auscultadores com alimentação e LED vermelho ligado (Fig. F).
- Ligue o dispositivo de áudio ao transmissor (Fig. G).
- LED vermelho liga-se quando a fonte de áudio for ligada.

<div><div><span><span></span></span></div><div><div>Opomba</div></div></div>
<div><div><ul style="list-style-type: none"><li><div><div><span><span></span></span></div></div></li><li><div><div><span><span></span></span></div><div><div>Pred prvo uporabo slušalk priloženi bateriji poinite vsaj 12 ur.</div></div></div></li><li><div><div><span><span></span></span></div><div><div><b>V slušalkah uporabljajte samo Philipsove akumulatorske baterije NiMH s skrajšanimi plačami. S tem sistemom ni mogoče polniti drugih vrst akumulatorskih baterij.</b></div></div></div></li><li><div><div><span><span></span></span></div><div><div><b>Ne puščajte delujejo tudi z alkalnimi baterijami AAA, ki pa jih ni mogoče polniti s tem sistemom.</b></div></div></div></li><li><div><div><span><span></span></span></div><div><div>Če je glasnost viša zvočna preizkisa, se oddajnik samodejno izklopi.</div></div></div></li></ul></div></div>
<div><div><div><div><span></span><div><div><span><span></span></span></div></div></div><div></div></div></div></div>
<div>Se houver interferenčja, sintonize o transmissor e os auscultadores no mesmo canal (Fig. H).</div>

## 3 Tabela de versões do produto

<p>Versão / Região</p> <p>Voltagem/frequência de entrada</p> <p>Voltagem de saída</p> <p>Frequência de transmissão/recepção</p> <p>Potência do transmissor</p>	<p>/10 Europa</p> <p>100-240 V / 50/60 Hz</p> <p>8V 200 mA</p> <p>863,5 MHz</p> <p>864,5 MHz</p> <p>&lt;8 dbm</p>	<p>/05 Reino Unido</p> <p>100-240 V / 50/60 Hz</p> <p>8V 200 mA</p> <p>863,5 MHz</p> <p>864,5 MHz</p> <p>&lt;8 dbm</p>
--	---	--

Para obter mais assistência relativa ao produto, visite [www.philips.com/support](http://www.philips.com/support)

<div><div><span><span></span></span></div><div><div>Română</div></div></div>
<div><div><ul style="list-style-type: none"><li><div><div><span><span></span></span></div></div></li><li><div><div><span><span></span></span></div><div><div>1) Câști</div></div></div></li><li><div><div><span><span></span></span></div><div><div>2) Transmițător</div></div></div></li><li><div><div><span><span></span></span></div><div><div>3) Adaptor CA/DC</div></div></div></li><li><div><div><span><span></span></span></div><div><div>4) Tub antenă</div></div></div></li></ul></div></div>
<div><div><div><div><span></span><div><div><span><span></span></span></div></div></div><div></div></div></div></div>
<div>1) <b>Ce se află în cutie</b></div>
<div>1) Câști</div>
<div>2) Transmițător</div>
<div>3) Adaptor CA/CC</div>
<div>4) Tub antenă</div>
<div>5) 2 baterii reîncărcabile AAA NiMH (SBC HB700L)</div>

## 2 Primii pași

### Notă

- Înainte de a utiliza căștile pentru prima dată, încărcați bateriile încălzite timp de cel puțin 12 ore.
- Utilizați în căștile **dre**, numai baterii reîncărcabile NiMH cu manșon scurțat de la Philips. Alte tipuri de baterii reîncărcabile nu pot fi încărcate cu ajutorul acestor sisteme.
- Bateriile alkaline AAA pot fi utilizate pentru a încălzi căștile, dar nu pot fi încărcate cu acest sistem.
- Dacă volumul sursei audio este insuficient, transmițătorul se oprește automat.

- Instalați înlocuiți bateriile furnizate (Fig. B).
- Instalați tubul antenei în transmițător (Fig. C).
- Pomniți transmițătorul (Fig. D).
- LED-ul roșu este aprins atunci când este conectată sursa audio.
- LED-ul roșu luminează intermitent dacă nu este conectată nicio sursă audio timp de două minute.
- LED-ul roșu este stins dacă nu este conectată nicio sursă audio timp de patru minute.

- 4 Pentru a proceda la încărcarea căștilor, conectați cablul de încărcare la sursă (Fig. E).
- 4 Câști: LED-ul roșu este stins în timpul încărcării.
- 4 Transmițător: LED-ul verde este aprins în timpul încărcării și se stinge atunci când căștile sunt încărcate complet.
- 5 Pomniți căștile, iar LED-ul roșu este aprins (Fig. F).
- 5 Conectați dispozitivul audio cu transmițătorul (Fig. G).
- LED-ul roșu este aprins atunci când este conectată sursa audio.

- 5 Dacă există interferențe, reglați transmițătorul și căștile la același canal (Fig. H).

### Sugestie

Dacă există interferențe, reglați transmițătorul și căștile la același canal (Fig. H).

## 3 Tabel versiuone produs

<p>Versiuone / Regiune</p> <p>Tensiune / Frecvență de intrare</p> <p>Tensiune de ieșire</p> <p>Frecvență purtătoare / recepție</p> <p>Putere de ieșire</p>	<p>/10 Europa</p> <p>100-240 V / 50/60 Hz</p> <p>8V 200 mA</p> <p>863,5 MHz</p> <p>864,5 MHz</p> <p>&lt;8 dBm</p>	<p>/05 Marea Britanie</p> <p>100-240 V / 50/60 Hz</p> <p>8V 200 mA</p> <p>863,5 MHz</p> <p>864,5 MHz</p> <p>&lt;8 dBm</p>
--	---	---

Pentru asistență suplimentară pentru produse, vă rugăm să vizitați [www.philips.com/support](http://www.philips.com/support)

### Slovensky

## 1 Čo je v škatuli

- Slúchadlá
- Vysielateľ
- Adaptér striedavého prúdu
- Trubica antény
- 2 x nabíjateľné NiMH batérie typu AAA (SBC HB700L)

## 2 Úvodné pokyny

### Poznámka

- Pred prvým použitím slúchadiel nechať pribalené batérie nabíjať aspoň 12 hodín.
- So slúchadlami používajte len NiMH batérie so skráteným puždom formy Philips. Iné typy nabíjateľných batérií nemožno nabíjať v tomto systéme.
- Alkalické batérie typu AAA sa môžu používať na napájanie slúchadiel, no nemožno ich nabíjať v tomto systéme.
- Ak je úrovň hlasitosti zdroja zvuku nedostatočná, vysielateľ sa automaticky vypne.

- Nainštalujte alebo vymeňte dodané batérie (obr. B).
- Nainštalujte trubiciu antény na vysielateľ (obr. C).
- Zapnite vysielateľ (obr. D).
- Po pripojení zdroja zvuku sa rozsvieti červená kontrolka LED.
- Ak sa v priebehu dvoch minút nepripoí žiaden zdroj zvuku, červená kontrolka LED začne blikať.
- Ak sa v priebehu štyroch minút nepripoí žiaden zdroj zvuku, červená kontrolka LED zhasne.
- Ak chcete nabíjať slúchadli, pripojte k slúchadlám nabíjací kábel (obr. E).
- Slúchadlá: počas nabíjania LED počas nabíjania nesvieti.
- Vysielateľ: počas nabíjania svieti zelená kontrolka LED a zhasne, keď sú batérie slúchadiel úplne nabité.
- Zapnite slúchadlá a rozsvieti sa červená kontrolka LED (obr. F).
- Pripojte zvučové zariadenie k vysielateľu (obr. G).
- Po pripojení zdroja zvuku sa rozsvieti červená kontrolka LED.

### Tip

V prípade rušenia naladte vysielateľ a slúchadlá na rovnaký kanál (obr. H).

## 3 Tabuľka verzíe produktu

<div><div><span><span></span></span></div><div><div>Slovensčina</div></div></div>
<div><div><ul style="list-style-type: none"><li><div><div><span><span></span></span></div></div></li><li><div><div><span><span></span></span></div><div><div>1) Kľaj je v škatli</div></div></div></li><li><div><div><span><span></span></span></div><div><div>1) Slúšalke</div></div></div></li><li><div><div><span><span></span></span></div><div><div>2) Oddajnik</div></div></div></li><li><div><div><span><span></span></span></div><div><div>3) Adaptér AC/DC</div></div></div></li><li><div><div><span><span></span></span></div><div><div>4) Antenska cev</div></div></div></li><li><div><div><span><span></span></span></div><div><div>5) 2 akumulátorové batérie NiMH AAA (SBC HB700L)</div></div></div></li></ul></div></div>

## 2 Začetek uporabe

### Opomba

- Pred prvo uporabo slušalk priloženi bateriji poinite vsaj 12 ur.
- V slušalkah uporabljajte samo Philipsove akumulatorske baterije NiMH s skrajšanimi plačami. S tem sistemom ni mogoče polniti drugih vrst akumulatorskih baterij.**
- Ne puščajte delujejo tudi z alkalnimi baterijami AAA, ki pa jih ni mogoče polniti s tem sistemom.**
- Če je glasnost viša zvočna preizkisa, se oddajnik samodejno izklopi.

- Namestite/zamenjajte priloženi bateriji (slika B).
- Antensko cev namestite v oddajnik (slika C).
- Vklopite oddajnik (slika D).
- Ko je zvočni vir priključen, sveti rdeči indikator LED.
- Če ste 2 minuti ni priključen noben zvočni vir, utrpa rdeči indikator LED.
- Če ste štiri minute ni priključen noben zvočni vir, rdeči indikator LED ne sveti.
- Slušalkle poinite tako, da nanje priključite napajalni kabel (slika E).
- Slušalkle: rdeči indikator LED med polnjenjem ne sveti.
- Oddajnik zeleni indikator LED med polnjenjem sveti, ko so slušalkle popolnoma napolnjene, pa ugašne.
- Slušalkle: rdeči indikator LED med polnjenjem sveti (slika F).
- Rdeči indikator LED med polnjenjem slúšk sveti (slika G).
- Rdeči indikator LED med polnjenjem slúšk sveti (slika G).
- Zvočno napravo povežite z oddajnikom (slika G).
- Ko je zvočni vir priključen, sveti rdeči indikator LED.

V primeru motenj oddajnik in slúškale nastavite na isti kanal (slika H).

<div><div><span><span></span></span></div><div><div>Навет</div></div></div>
<div><div><ul style="list-style-type: none"><li><div><div><span><span></span></span></div></div></li><li><div><div><span><span></span></span></div><div><div>Primeru motenj oddajnik in slúškale nastavite na isti kanal (slika H).</div></div></div></li></ul></div></div>

<div><div><span><span></span></span></div><div><div>Română</div></div></div>
<div><div><ul style="list-style-type: none"><li><div><div><span><span></span></span></div></div></li><li><div><div><span><span></span></span></div><div><div>1) Ce se află în cutie</div></div></div></li><li><div><div><span><span></span></span></div><div><div>2) Transmițător</div></div></div></li><li><div><div><span><span></span></span></div><div><div>3) Adaptor CA/CC</div></div></div></li><li><div><div><span><span></span></span></div><div><div>4) Tub antenă</div></div></div></li></ul></div></div>
<div><div><div><div><span></span><div><div><span><span></span></span></div></div></div><div></div></div></div></div>
<div>1) <b>Ce se află în cutie</b></div>
<div>1) Câști</div>
<div>2) Transmițător</div>
<div>3) Adaptor CA/CC</div>
<div>4) Tub antenă</div>
<div>5) 2 baterii reîncărcabile AAA NiMH (SBC HB700L)</div>

### Notă

- Înainte de a utiliza căștile pentru prima dată, încărcați bateriile încălzite timp de cel puțin 12 ore.
- Utilizați în căștile **dre**, numai baterii reîncărcabile NiMH cu manșon scurțat de la Philips. Alte tipuri de baterii reîncărcabile nu pot fi încărcate cu ajutorul acestor sisteme.
- Bateriile alkaline AAA pot fi utilizate pentru a încălzi căștile, dar nu pot fi încărcate cu acest sistem.
- Dacă volumul sursei audio este insuficient, transmițătorul se oprește automat.

- Instalați înlocuiți bateriile furnizate (Fig. B).
- Instalați tubul antenei în transmițător (Fig. C).
- Pomniți transmițătorul (Fig. D).
- LED-ul roșu este aprins atunci când este conectată sursa audio.
- LED-ul roșu luminează intermitent dacă nu este conectată nicio sursă audio timp de două minute.
- LED-ul roșu este stins dacă nu este conectată nicio sursă audio timp de patru minute.

- 4 Pentru a proceda la încărcarea căștilor, conectați cablul de încărcare la sursă (Fig. E).
- 4 Câști: LED-ul roșu este stins în timpul încărcării.
- 4 Transmițător: LED-ul verde este aprins în timpul încărcării și se stinge atunci când căștile sunt încărcate complet.
- 5 Pomniți căștile, iar LED-ul roșu este aprins (Fig. F).
- 5 Conectați dispozitivul audio cu transmițătorul (Fig. G).
- LED-ul roșu este aprins atunci când este conectată sursa audio.

- 5 Dacă există interferențe, reglați transmițătorul și căștile la același canal (Fig. H).

## 2 Aloittaminen

### Huomautus

- Lataa kuulokkeiden mukana toimitettuja akkuja vähintään 12 tuntia ennen kuulokkeiden ensimmäistä käyttöä.

Käytä kuulokeissa vain Philipsin ladattavia NiMH-akkuja, joiissa on pidennetty käyttöiän. Latarella ei voi ladata muunneltuja ladattavia akkuja.

AAA-alkalikkujua voi käyttää kuulokeissa, mutta niitä ei voi ladata täällä laitteella.

- Jos äänitilteen äänenvoimakkuus ei riitä, lähetin sammuu automaattisesti.

- Asenna/vaihda laitteen mukana toimitetut akut (kuva B).
- Asenna antenni lähettimene (kuva C).
- Kytke lähettimen virta (kuva D).
- Punainen LED-merkkivalo palaa, kun äänilähde on liitetty.
- Punainen LED-merkkivalo vilkkuu, jos äänilähdettä ei liitetä kahden minuutin kuluessa.
- Punainen LED-merkkivalo sammuu, jos äänilähdettä ei liitetä neljän minuutin kuluessa.
- Kun haluat liittää kuulokkeet, liitä latauskaapeli kuulokkeisiin (kuva E).
- Lähetin: vihreä LED-merkkivalo palaa latauksen aikana ja sammuu, kun lataus on valmis.
- Lähetin: vihreä LED-merkkivalo palaa latauksen aikana ja sammuu, kun lataus on valmis.
- Kytke kuulokeisiin virta, ja punainen LED-merkkivalo palaa (kuva F).
- Liitä äänilähtelölaite, jossa on lähetin (kuva G).
- Punainen LED-merkkivalo palaa, kun äänilähde on liitetty.

### Vihje

Jos ämneen häiritsevä, liitä lähetin ja kuulokkeet samalle kanavalle (kuva H).

## 3 Tuoteversio, pöytä

<p>Versio/alue</p> <p>Tulojännite/taajuus</p> <p>Lähtäjännite</p> <p>Operaattori / Vastaanottoaajuus</p> <p>Lähetysteho</p>	<p>/10 Eurooppa</p> <p>100-240V / 50/60 Hz</p> <p>8V 200 mA</p> <p>863,5 MHz</p> <p>864,5 MHz</p> <p>alle 8 dbm</p>	<p>/05 Britannia</p> <p>100-240V / 50/60 Hz</p> <p>8V 200 mA</p> <p>863,5 MHz</p> <p>864,5 MHz</p> <p>alle 8 dbm</p>
---	---	--

Liisätietoja tuotetuista osistoissa [www.philips.com/support](http://www.philips.com/support)

### Svenska

## 1 Förpackningens innehåll

- Hörlurar
- Sändare
- Adapteradapter
- Antennrör
- 2 x AAA laddningsbara NiMH-batterier (SBC HB700L)

## 2 Komma igång

### Kommentar

- Innan du använder hörlurarna för första gången ladda du de medföljande batterierna i minst 12 timmar.
- Använd endast Philips laddningsbara NiMH-batterier med kortade höljen tillsammans med hörlurarna. Andra typer av laddningsbara batterier kan inte laddas med enheten.
- Alkaliska AAA-batterier kan användas med hörlurarna, men kan inte laddas med enheten.
- Om volymen till ljudkällan är otillräckligt stängs sändaren automatiskt av.

- Installera/sätt medföljande batterier (bild B).
- Installera antennrör i sändaren (bild C).
- Slå på sändaren (bild D).
- Röd lysdiod lyser när ljudkällan ansluts.
- Röd lysdiod blinkar om ingen ljudkälla ansluts på två minuter.
- Röd lysdiod är släckt om ingen ljudkälla ansluts på fyra minuter.

Ödärlu podpora pre tento výrobok získate na stránke [www.philips.com/support](http://www.philips.com/support)

- Anslut laddningskablarna till hörlurarna för att ladda hörlurarna (bild E).
- Hörlurar: röd lysdiod är släckt under laddning.
- Sändare: grön lysdiod är tänd under laddning och släckt när hörlurarna är fulladdade.

- Slå på hörlurarna och röd lysdiod lyser (bild F).

- Anslut ljudenheten med sändaren (bild G).
- Röd lysdiod lyser när ljudkällan ansluts.

### Tip

Om det är störningar ställer du in sändaren och hörlurarna på samma kanal (bild H).

## 3 Produktversionstabell

<p>Version/Region</p> <p>Inspänning/frekvens</p> <p>Utspanning</p> <p>Leverantör/Mottagningsfrekvens</p> <p>Överföringseffekt</p>	<p>/10 Europa</p> <p>100–240V / 50/60 Hz</p> <p>8V 200 mA</p> <p>863,5 MHz</p> <p>864,5 MHz</p> <p>&lt;8 dBm</p>	<p>/05 Storbritannien</p> <p>100-240 V / 50/60 Hz</p> <p>8V 200 mA</p> <p>863,5 MHz</p> <p>864,5 MHz</p> <p>&lt;8 dBm</p>
---	--	---

Ytterligare produktstöd finns på [www.philips.com/support](http://www.philips.com/support)

<div><div><span><span></span></span></div><div><div>Türkçe</div></div></div>
<div><div><ul style="list-style-type: none"><li><div><div><span><span></span></span></div></div></li><li><div><div><span><span></span></span></div><div><div>1) Kutuda neler var</div></div></div></li><li><div><div><span><span></span></span></div><div><div>1) Kulaklık</div></div></div></li><li><div><div><span><span></span></span></div><div><div>2) Verici</div></div></div></li><li><div><div><span><span></span></span></div><div><div>3) AC/DC adaptörü</div></div></div></li><li><div><div><span><span></span></span></div><div><div>4) Anten borusu</div></div></div></li><li><div><div><span><span></span></span></div><div><div>5) 2 x AAA şarj edilebilir NiMH pil (SBC HB700L)</div></div></div></li></ul></div></div>
<div><div><div><div><span></span><div><div><span><span></span></span></div></div></div><div></div></div></div></div>
<div>1) <b>Kutuda neler var</b></div>
<div>1) Kulaklık</div>
<div>2) Verici</div>
<div>3) AC/DC adaptörü</div>
<div>4) Anten borusu</div>
<div>5) 2 x AAA şarj edilebilir NiMH pil (SBC HB700L)</div>

- 4 Kulaklarkar şarj etmek için şarj kablosunu kulaklklara bağlayın (Şekil E).
- 4 Kulaklklar: şarj sırasında kırmızı LED söner.
- 4 Verici: yeşil LED şarj sırasında yanar ve kulaklklar tamamen şarj olduğunda söner.
- 5 Kulaklklara güç verildiğinde kırmızı LED yanar (Şekil F).
- 5 Ses cihazını vericiye bağlayın (Şekil G).
- Ses kaynağına bağlayın kırmızı LED yanar.

### Not

- Kulaklkları ilk kez kullanmadan önce, birlikte verilen pilleri en az 12 saat şarj edin.
- Kulaklklklara birlikte sadece Philips şarj edilebilir ksa uçlu NiMH piller kullanın. Diğer şarj edilebilir pil türleri bu sistemde şarj edilemez.
- AAA alkalın piller kulaklkları çalıştırmak için kullanılabılır ancak bu sistemde şarj edilemez.
- Ses kaynağının ses düzeyi yeterli değilse, verici otomatik olarak kapanır.

- Birlikt verilen pilleri Takın/Değiştirin (Şekil B).
- Anten borusunu vericiye takın (Şekil C).
- Vericiye güç verin (Şekil D).
- Ses kaynağına bağlayın kırmızı LED yanar.
- İki dakika süreyle bir ses kaynağı bağlanmazsa, kırmızı LED yanıp söner.
- Dört dakika süreyle bir ses kaynağı bağlanmazsa, kırmızı LED söner.
- Kulaklklar şarj etmek için şarj kablosunu kulaklklara bağlayın (Şekil E).
- Kulaklklklar: şarj sırasında kırmızı LED söner.
- Verici: yeşil LED şarj sırasında yanar ve kulaklklar tamamen şarj olduğunda söner.
- Kulaklklara güç verildiğinde kırmızı LED yanar (Şekil F).
- Ses cihazını vericiye bağlayın (Şekil G).
- Ses kaynağına bağlayın kırmızı LED yanar.

За додатно подору за izdelek običitje spletno mesto [www.philips.com/support](http://www.philips.com/support)

### Suomi

- Toimituksen sisältö
- Kuulokkeet
- Lähetin
- Verkkoliite
- Antenni
- 2 kpl ladattavia AAA-kokoista NiMH-akkuja (SBC HB700L)

- 5 Lataa kuulokkeiden mukana toimitettuja akkuja vähintään 12 tuntia ennen kuulokkeiden ensimmäistä käyttöä.
- Käytä kuulokeissa vain Philipsin ladattavia NiMH-akkuja, joiissa on pidennetty käyttöiän. Latarella ei voi ladata muunneltuja ladattavia akkuja.
- AAA-alkalikkujua voi käyttää kuulokeissa, mutta niitä ei voi ladata täällä laitteella.
- Jos äänitilteen äänenvoimakkuus ei riitä, lähetin sammuu automaattisesti.

- Asenna/vaihda laitteen mukana toimitetut akut (kuva B).
- Asenna antenni lähettimene (kuva C).
- Kytke lähettimen virta (kuva D).
- Punainen LED-merkkivalo palaa, kun äänilähde on liitetty.
- Punainen LED-merkkivalo vilkkuu, jos äänilähdettä ei liitetä kahden minuutin kuluessa.
- Punainen LED-merkkivalo sammuu, jos äänilähdettä ei liitetä neljän minuutin kuluessa.
- Kun haluat liittää kuulokkeet, liitä latauskaapeli kuulokkeisiin (kuva E).
- Lähetin: vihreä LED-merkkivalo palaa latauksen aikana ja sammuu, kun lataus on valmis.
- Lähetin: vihreä LED-merkkivalo palaa latauksen aikana ja sammuu, kun lataus on valmis.
- Kytke kuulokeisiin virta, ja punainen LED-merkkivalo palaa (kuva F).
- Liitä äänilähtelölaite, jossa on lähetin (kuva G).
- Punainen LED-merkkivalo palaa, kun äänilähde on liitetty.

Daha fazla ürün desteği için bkz: [www.philips.com/support](http://www.philips.com/support)

<div><div><span><span></span></span></div><div><div>Български</div></div></div>
<div><div><ul style="list-style-type: none"><li><div><div><span><span></span></span></div></div></li><li><div><div><span><span></span></span></div><div><div>1) Какво има в кутията</div></div></div></li><li><div><div><span><span></span></span></div><div><div>1) Слушалки</div></div></div></li><li><div><div><span><span></span></span></div><div><div>2) Предавател</div></div></div></li><li><div><div><span><span></span></span></div><div><div>3) AC/DC адаптер</div></div></div></li><li><div><div><span><span></span></span></div><div><div>4) Тръба за антента</div></div></div></li><li><div><div><span><span></span></span></div><div><div>5) 2 бр. акумулаторни NiMH батерии тип AAA (SBC HB700L)</div></div></div></li></ul></div></div>
<div><div><div><div><span></span><div><div><span><span></span></span></div></div></div><div></div></div></div></div>
<div>1) <b>Какво има в кутията</b></div>
<div>1) Слушалки</div>
<div>2) Предавател</div>
<div>3) AC/DC адаптер</div>
<div>4) Тръба за антента</div>
<div>5) 2 бр. акумулаторни NiMH батерии тип AAA (SBC HB700L)</div>

## 2 Начални стъпки

### Забелжитка

- Преди да използвате слушалките за първи път, заредете включените в комплект батерии в продължение на поне 12 часа.
- Само NiMH акумулаторни батерии Philips със скъсена външна изолация могат да се използват със слушалките.
- Другите видове акумулаторни батерии не могат да се заредят с тази система.
- Алкалините батерии тип AAA могат да се използват за зареждане на слушалките, но не могат да се заредят с тази система.
- Ако има шум на звука от аудио източника е недостатъчно, предаватчик се изключва автоматично.

- Поставяне/смяна на включените в комплект батерии (Фиг. В).
- Сглобете тръбата за антента към предавателя (Фиг. С).
- Включете предавателя (Фиг. D).
- Червенят светодиода е включен, когато е включен аудио източник.
- Червенят светодиода мига, ако не е включен аудио източник в продължение на 2 минути.
- Червенят светодиода изключва, ако не е включен аудио източник в продължение на 4 минути.
- За да заредите слушалките, свържете кабела за зареждане към слушалките (Фиг. E).
- Слушалки: червенят светодиода е изключен по време на зареждане.
- Предавател: зеленят светодиода е включен по време на зареждане и изключен, когато слушалките са напълно заредени.

- 5 Включете слушалките и червенят светодиода ще се включи (Фиг. F).
- Свържете аудио устройството с предавателя (Фиг. G).
- Свържете светодиода е включен, когато е включен аудио източник.
- Червенят светодиода, изключен, когато е включен аудио източник.

- 5 Ако имате шум на звука от аудио източника е недостатъчно, предаватчик се изключва автоматично.

### Съвет

Ако има смущения, предавателът и слушалките трябва да се настроят на един и същи канал (Фиг. H).