

Siempre a su disposición para ayudarle

Para registrar su producto y obtener información de contacto y asistencia, visite www.philips.com/support

AE5220



Manual del usuario

PHILIPS

Contenido

1	Importante	2
	Seguridad	2
	Aviso	3

2	Su radio FM/DAB	4
	Introducción	4
	Acerca de DAB	4
	Contenido de la caja	4
	Descripción de la unidad principal	5

3	Introducción	6
	Preparación de la antena FM/DAB	6
	Conexión de la alimentación	6
	Encendido	7
	Ajuste del nivel del volumen	7

4	Cómo escuchar la radio	8
	Cómo escuchar la radio DAB	8
	Cómo escuchar la radio FM	10
	Uso del menú del sistema en el modo FM/DAB	11

5	Información del producto	12
	Amplificador	12
	Sintonizador	12
	Altavoces	12
	Información general	12

6	Solución de problemas	13
----------	------------------------------	-----------

1 Importante

Seguridad

Instrucciones de seguridad importantes

- ① Lea estas instrucciones.
- ② Guarde estas instrucciones.
- ③ Preste atención a todas las advertencias.
- ④ Siga todas las instrucciones.
- ⑤ No use este aparato cerca del agua.
- ⑥ Utilice únicamente un paño seco para la limpieza.
- ⑦ No bloquee las aberturas de ventilación. Realice la instalación de acuerdo con las indicaciones del fabricante.
- ⑧ No instale cerca ninguna fuente de calor como, por ejemplo, radiadores, rejillas de calefacción, hornos u otros aparatos que produzcan calor (incluidos los amplificadores).
- ⑨ Evite que el cable de alimentación se pise o se doble, en particular junto a los enchufes, tomas de corriente y en el punto donde sale del aparato.
- ⑩ Use exclusivamente los dispositivos/ accesorios indicados por el fabricante.
- ⑪ Desenchufe el aparato durante las tormentas eléctricas o cuando no lo utilice durante un periodo largo de tiempo.
- ⑫ El servicio técnico debe realizarlo siempre personal cualificado. Se requerirá servicio de asistencia técnica cuando el aparato sufra algún tipo de daño como, por ejemplo, que el cable de alimentación o el enchufe estén dañados, que se haya derramado

líquido o hayan caído objetos dentro del aparato, que éste se haya expuesto a la lluvia o humedad, que no funcione normalmente o que se haya caído.

- ⑬ **ATENCIÓN** con el uso de las pilas. Para evitar fugas de las pilas que puedan causar lesiones corporales, daños en la propiedad o a la unidad:
 - Instale todas las pilas correctamente, siguiendo las indicaciones de los polos + y - de la unidad.
 - No mezcle pilas (antiguas y nuevas, o de carbón y alcalinas, etc.).
 - Quite las pilas cuando no use la unidad durante un periodo largo de tiempo.
- ⑭ No exponga el aparato a goteos ni salpicaduras.
- ⑮ No coloque sobre el aparato objetos que puedan suponer un peligro (por ejemplo, objetos que contengan líquido o velas encendidas).
- ⑯ Utilice únicamente las fuentes de alimentación que se indican en el manual de usuario.
- ⑰ Cuando se utiliza el enchufe del adaptador Direct Plug-in Adapter como dispositivo de desconexión, éste debe estar siempre disponible.



Advertencia

- No retire nunca la carcasa de esta unidad.
- No lubrique ninguna pieza de esta unidad.
- Coloque la unidad sobre una superficie plana, resistente y estable.
- No coloque nunca esta unidad sobre otro equipo eléctrico.
- Use la unidad únicamente en interiores. Mantenga esta unidad alejada del agua, la humedad y objetos que contengan líquidos.
- No exponga la unidad a la luz solar directa, al calor o a las llamas.

Aviso

Por la presente, Gibson Innovations declara que este producto cumple los requisitos fundamentales y otras disposiciones pertinentes de la directiva 2014/53/UE. Encontrará la declaración de conformidad en www.philips.com/support.

Cualquier cambio o modificación que se realice en este dispositivo que no esté aprobada expresamente por Gibson Innovations puede anular la autoridad del usuario para utilizar el equipo.



El producto ha sido diseñado y fabricado con materiales y componentes de alta calidad que pueden reciclarse y reutilizarse.



Cuando aparece este símbolo de cubo de basura tachado en un producto, significa que cumple la Directiva europea 2012/19/EC.

Infórmese sobre el sistema local de reciclaje de productos eléctricos y electrónicos.

Proceda conforme a la legislación local y no se deshaga de sus productos antiguos con la basura doméstica normal. La eliminación correcta del producto antiguo ayudará a evitar posibles consecuencias negativas para el medioambiente y la salud.



El producto contiene pilas cubiertas por la Directiva europea 2013/56/EC, que no se pueden eliminar con la basura doméstica normal. Infórmese de la legislación local sobre la recogida selectiva de pilas ya que el

desecho correcto ayuda a evitar consecuencias negativas para el medio ambiente y la salud.

Información medioambiental

Se ha suprimido el embalaje innecesario. Hemos intentado que el embalaje sea fácil de separar en tres materiales: cartón (caja), espuma de poliestireno (corcho) y polietileno (bolsas, lámina de espuma protectora).

El sistema se compone de materiales que se pueden reciclar y volver a utilizar si lo desmonta una empresa especializada. Siga la normativa local acerca del desecho de materiales de embalaje, pilas agotadas y equipos antiguos.



Nota

- La placa de identificación está situada en la parte posterior de la unidad.

2 Su radio FM/ DAB

Le felicitamos por su compra y le damos la bienvenida a Philips. Para poder beneficiarse por completo de la asistencia que ofrece Philips, registre el producto en www.philips.com/welcome.

Introducción

Con esta unidad, puede disfrutar tanto de radio FM como de radio de emisión de audio digital (DAB).

Acerca de DAB

Acerca de las emisiones de audio digital (DAB)

La radio digital DAB es una nueva manera de emitir radio a través de una red de transmisores terrestres. Proporciona a los oyentes más opciones e información con una calidad de sonido nítido y sin ruidos.

– Esta tecnología permite al receptor bloquearse en la señal más potente que encuentre.

– Con las emisoras digitales DAB no hay que recordar frecuencias y los equipos se sintonizan por el nombre de la emisora, así no hay que repetir el proceso.

¿Qué es múltiplex?

El funcionamiento de la radio digital se compone de un sólo bloque de frecuencias llamado múltiplex. Cada múltiplex funciona en un espectro de frecuencias, como la Banda III para las emisiones DAB.

EMISORAS DAB Y DLS

Cada emisora DAB (u operador múltiplex) también proporciona servicios de datos de texto y audio. Algunos programas son compatibles con el Segmento de etiqueta dinámico (DLS). Estos son datos que puede leer desplazando el texto por la pantalla de la radio DAB. Algunas emisoras emiten las últimas noticias, información de viaje, tiempo y actualidad, y direcciones de sitios Web y números de teléfono.

Para obtener más información sobre la cobertura de la radio digital y sus servicios, visite: www.drdb.org.

Contenido de la caja

Compruebe e identifique el contenido del paquete:

- Unidad principal
- Adaptador de alimentación de CA
- Manual de usuario breve

Descripción de la unidad principal

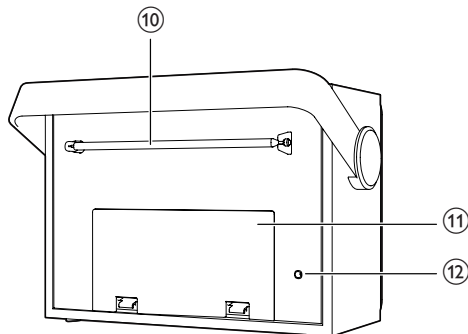
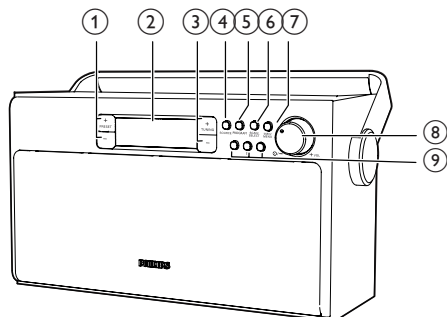

① PRESET +/-

- Selección de una emisora de radio presintonizada

② Panel de visualización

- Muestra el estado actual.

③ TUNING +/-

- Sintoniza una emisora de radio FM.
- Permite navegar por una lista de emisoras DAB.
- Permite navegar por un menú FM/DAB.

④ SOURCE

- Selecciona una fuente de sonido: radio DAB o FM.

⑤ PROGRAM

- Almacenamiento manual de las emisoras de radio.

⑥ SCAN/SELECT

- Busca/almacena las emisoras de radio automáticamente.
- Confirma la selección de la emisora DAB.
- Confirma la selección del menú.

⑦ INFO/MENU

- Muestra la información de la emisora DAB/RDS.
- (Mantener pulsado) para acceder al menú DAB.

⑧ ① /VOL +/-

- Enciende o apaga la unidad.
- Ajustar el volumen.

⑨ Presintonía 1, 2, 3

- Almacenamiento/acceso directo a las presintonías 1, 2 o 3.

⑩ Antena FM/DAB

- Mejora la recepción de FM/DAB.

⑪ Puerta del compartimento de las pilas

⑫ Toma de entrada de CC

- Conecta la alimentación a través del adaptador de CA/CC suministrado.

3 Introducción



Precaución

- El uso de controles, los ajustes o el funcionamiento distintos a los aquí descritos pueden producir exposición a la radiación u otras situaciones de peligro.

Siga siempre las instrucciones de este capítulo en orden.

Si se pone en contacto con Philips, se le preguntará el número de serie y de modelo del aparato. El número de modelo y el número de serie se encuentran en la parte posterior del aparato. Escriba los números aquí:

Número de modelo _____

Número de serie _____

Preparación de la antena FM/DAB

Para una recepción óptima, extienda por completo la antena FM/DAB y ajuste su posición.



Consejo

- Coloque la antena lo más lejos posible del televisor, vídeo u otra fuente de radiación para evitar cualquier tipo de interferencia.

Conexión de la alimentación

Puede utilizar este reproductor de radio con alimentación de CA o con pilas.

Duración de las pilas (aproximada en horas)

Al utilizar	FM	DAB
R14 (tamaño C)	25	25

Opción 1: alimentación de CA



Precaución

- Riesgo de daños en el producto. Compruebe que el voltaje de la fuente de alimentación se corresponde con el voltaje impreso en la parte posterior o inferior del producto.
- Riesgo de descarga eléctrica. No desenchufe nunca el adaptador de CA, tire siempre del enchufe desde la toma. No tire nunca del cable.
- Utilice solo el adaptador de CA especificado por el fabricante o vendido con esta unidad.



Nota

- La placa de identificación está situada en la parte posterior de la unidad.

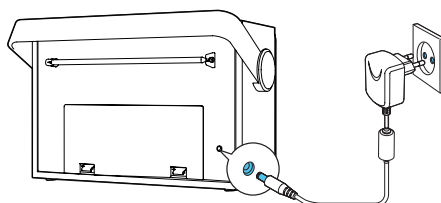

- 1 Enchufe un extremo del adaptador de CA a la toma de entrada de CC de la unidad principal.
- 2 Enchufe el otro extremo del adaptador de CA a la toma de pared.

Opción 2: alimentación con pilas



Precaución

- No exponga las pilas (batería o pilas instaladas) a temperaturas altas como, por ejemplo, la luz solar, el fuego o similares.
- Riesgo de explosión si la batería de sustitución no es correcta. Sustitúyalas solo con pilas del mismo tipo o equivalentes.
- No mezcle pilas (antiguas y nuevas, o de carbón y alcalinas, etc.).
- Quite las pilas si se han agotado o si la unidad no se va a utilizar durante un largo período de tiempo.

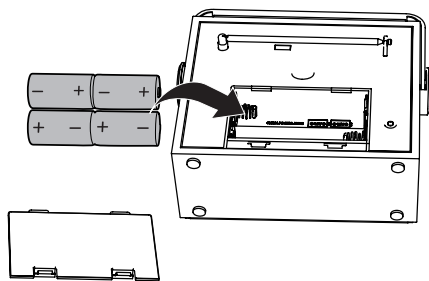

- 1 Abra el compartimento de las pilas situado en la parte posterior de la unidad.
- 2 Introduzca cuatro pilas tipo R14/UM-2/C (no incluidas) con la polaridad correcta (+/-) tal y como se indica y, a continuación, cierre el compartimento de las pilas.
↳ La unidad está lista para funcionar.



Precaución

- Cuando las pilas están casi agotadas se muestra el mensaje "Battery low" (Batería baja). Sustituya las pilas o conecte la unidad a una fuente de alimentación de CA para garantizar un funcionamiento normal.



Nota

- Las pilas contienen sustancias químicas, por lo que debe deshacerse de ellas correctamente.

Para apagar la unidad.

- Gire \odot /VOL +/- en sentido contrario a las agujas del reloj hasta que oiga un clic.

Ajuste del nivel del volumen

- Durante las emisiones de radio, gire \odot /VOL +/- hacia la derecha o hacia la izquierda para aumentar o disminuir el nivel de volumen.

Encendido

- Para encender la unidad, gire \odot /VOL +/- en el sentido de las agujas del reloj hasta que oiga un clic.
↳ La unidad cambia a la última fuente seleccionada.
- ↳ La primera vez que utilice la unidad, aparecerá un mensaje de bienvenida y cambiará al modo DAB para iniciar una búsqueda automática de las emisoras DAB disponibles.

4 Cómo escuchar la radio

Cómo escuchar la radio DAB

Sintonización de emisoras de radio DAB

Nota

- Asegúrese de que la antena está totalmente extendida.

- 1 Pulse **SOURCE** varias veces para seleccionar la radio DAB.
↳ Se muestra **[Full SCAN]** (Búsqueda completa).
- 2 Pulse **SCAN/SELECT** para iniciar la búsqueda completa.
↳ La unidad almacena automáticamente todas las emisoras de radio DAB y, a continuación, transmite la primera emisora disponible.
↳ La lista de emisoras se memoriza en la unidad. La próxima vez que encienda la unidad, no se realizará la exploración de emisoras.
↳ Si no se encuentra ninguna emisora DAB, se muestra **[No DAB Station]** (no hay emisoras DAB) y, a continuación, se muestra de nuevo **[FULL SCAN]** (Búsqueda completa).

Para sintonizar una emisora de la lista de emisoras disponibles:

- En el modo DAB, pulse **TUNING +/-** para navegar por las emisoras DAB disponibles.

Almacenamiento automático de las emisoras de radio DAB

Nota

- Las emisoras y los servicios nuevos se añadirán a las emisiones DAB. Para que los nuevos servicios y emisoras DAB estén disponibles, realice regularmente una búsqueda completa.
- En el modo DAB, pulse **SCAN/SELECT**.
↳ La unidad busca todas las emisoras de radio DAB disponibles y emite la primera emisora disponible.

Consejo

- Durante este proceso, no se almacena ninguna emisora de radio DAB como emisora presintonizada.

Almacenamiento manual de las emisoras de radio DAB

Nota

- Puede almacenar un máximo de 20 emisoras de radio DAB presintonizadas.

- 1 Sintonice una emisora de radio DAB.
- 2 Pulse **PROGRAM** para activar el modo de programación.
- 3 Pulse **PRESET +/-** varias veces para seleccionar un número de presintonía.
- 4 Pulse **PROGRAM** para confirmar.
- 5 Repita los pasos 1 al 4 para almacenar más emisoras DAB.



Nota

- En el paso 2, también puede mantener pulsado el botón de presintonía 1, 2 o 3 para guardar directamente la emisora actual en la posición correspondiente.
- Para eliminar una emisora de radio DAB presintonizada, guarde otra emisora en su lugar.

Selección de una emisora de radio DAB presintonizada

En el modo DAB,

- para seleccionar un número de presintonía del 1 al 3, pulse el botón numérico **1 - 3** directamente.
- Para seleccionar cualquier número de presintonía, pulse **PRESET +/-** varias veces.

Visualización de la información DAB

- En emisiones de radio DAB, pulse **INFO/MENU** varias veces para desplazarse por la siguiente información (si está disponible):
 - ↳ Nombre de la emisora
 - ↳ Segmento de etiqueta dinámico (DLS)
 - ↳ Intensidad de señal
 - ↳ Tipo de programa (PTY)
 - ↳ Nombre de conjunto
 - ↳ Canal y frecuencia
 - ↳ Frecuencia de señales de error
 - ↳ Frecuencia de bits y estado del audio
 - ↳ Tiempo
 - ↳ Fecha

Uso del menú DAB

- 1 En el modo DAB, mantenga pulsado **INFO/MENU** para acceder al menú de DAB.

- 2 Pulse **TUNING +/-** para desplazarse por las opciones del menú:
 - **[Full scan]**: busca todas las emisoras de radio DAB disponibles.
 - **[Manual tune]**: sintoniza manualmente un canal o frecuencia específicos y lo añade a la lista de emisoras.
 - **[Prune]**: elimina todas las emisoras no válidas de la lista de emisoras.
 - **[DRC Options]**: añade o elimina un grado de compensación por las diferencias en la gama dinámica entre las emisoras de radio.
 - **[System]**: ajusta la configuración del sistema.

- 3 Para seleccionar una opción, pulse **SCAN/SELECT**.

- 4 Repita los pasos 2 y 3 si hay una opción secundaria disponible bajo una opción.

[Sistema]

- **[Time]**: ajusta la hora, selecciona entre el modo de 24 h o 12 h y ajusta la sincronización de la hora.
- **[Factory Reset]**: restablece todos los ajustes a los valores predeterminados de fábrica.
- **[Software Upgrade]**: actualización del software si está disponible.
- **[SW version]**: conoce la versión de software de la unidad.
- **[Backlight]** (retroiluminación) (solo para los productos con números de serie que contengan AJPC, AJPD o AJPE): permite seleccionar entre las opciones siguientes: **Always On** (Siempre encendido), **Off - 1 min** (Apagar tras 1 minuto) y **Off - 5 min** (Apagar tras 5 minutos).



Consejo

- Seleccione **[System]** > **[Time]** > **[Auto Sync]** > **[DAB]** para ajustar la sincronización de la hora. El radio reloj sincronizará la hora con la señal DAB.



Nota

- Si no se pulsa ningún botón durante 10 segundos, sale del menú.

Cómo escuchar la radio FM

Sintonización de la radio FM

- 1 Pulse **SOURCE** varias veces para seleccionar la radio FM.
- 2 Pulse **TUNING +/-** para sintonizar una emisora de radio.
- 3 Mantenga pulsado **TUNING +/-** para sintonizar la siguiente emisora de radio más potente.

Almacenamiento automático de las emisoras de radio FM



Nota

- Puede almacenar hasta 20 emisoras de radio FM.

- En el modo de sintonizador FM, pulse **SCAN/SELECT**.
 - ↳ La unidad almacena todas las emisoras de radio FM disponibles y, a continuación, transmite la primera emisora.

Almacenamiento manual de las emisoras de radio FM

- 1 Sintonice una emisora de radio FM.

- 2 Pulse **PROGRAM** para activar el modo de programación.
- 3 Pulse **PRESET +/-** varias veces para seleccionar un número de presintonía.
- 4 Pulse **PROGRAM** para confirmar.
- 5 Repita los pasos 1 - 4 para almacenar más emisoras FM.



Consejo

- En el paso 2, también puede mantener pulsado el botón de presintonía 1, 2 o 3 para guardar directamente la emisora actual en la posición correspondiente.
- Para sobrescribir una emisora presintonizada, guarde otra emisora en su lugar.

Selección de una emisora de radio FM presintonizada

En el modo de sintonizador FM,

- para seleccionar un número de presintonía del 1 al 3, pulse el botón numérico **1 - 3** directamente.
- Para seleccionar cualquier número de presintonía, pulse **PRESET +/-** varias veces.

Uso del menú FM

- 1 En el modo FM, mantenga pulsado **INFO/MENU** para acceder al menú de FM.
- 2 Pulse **TUNING +/-** para desplazarse por las opciones del menú:
 - **[Scan setting]**
 - **[Stereo setting]**
 - **[Sistema]**
- 3 Para seleccionar una opción, pulse **SCAN/SELECT**.
- 4 Repita los pasos 2 y 3 si hay una opción secundaria disponible.

Ajustes de búsqueda

- **[Strong stations only]:** busca solo emisoras con una señal potente.
- **[All stations]:** busca todas las emisoras de radio disponibles.

Ajustes estéreo

- **[Stereo allowed]:** selecciona la emisión estéreo.
- **[Forced mono]:** selecciona la emisión mono.



Consejo

- Durante la emisión FM, también puede mantener pulsado **SCAN/SELECT** para alternar entre estéreo y mono.

Cómo mostrar la información RDS

El sistema de datos por radio RDS (del inglés Radio Data System) es un servicio que permite a las emisoras FM mostrar información adicional.

Si escucha una emisora FM con una señal RDS, aparecerán un icono RDS y el nombre de la emisora.

- 1 Sintonice una emisora RDS.
- 2 Pulse **INFO/MENU** varias veces para desplazarse por la siguiente información (si está disponible):
 - ↳ Prueba de radio (no hay recepción de radio)
 - ↳ PTY (Tipo de programa)
 - ↳ Frecuencia de la emisora (sin nombre)
 - ↳ Estéreo/MONO
 - ↳ TIME (Hora)
 - ↳ DATE (Fecha)

Uso del menú del sistema en el modo FM/DAB

Restablecimiento de todos los ajustes

- 1 En el modo DAB/FM, mantenga pulsado **INFO/MENU**.
- 2 Pulse **TUNING +/-** hasta que se muestre **[System]** (Sistema).
- 3 Pulse **SCAN/SELECT** para confirmar:
 - ↳ **[Factory Reset]** (Reinicio de fábrica) se muestra.
- 4 Pulse **SCAN/SELECT** de nuevo.
 - ↳ **[No] [Yes]** se muestra.
- 5 Pulse **TUNING +/-** para seleccionar **[Yes]** o **[No]** y , a continuación, pulse **SCAN/SELECT** para confirmar:
 - ↳ **[Yes]:** restablece todos los ajustes a los valores predeterminados de fábrica.
 - ↳ **[No]:** cancela.

Cómo determinar la versión de software

- 1 Acceda al menú de ajustes del sistema.
- 2 Pulse **TUNING +/-** hasta que se muestre **[SW version]** (Versión de software).
- 3 Pulse **SCAN/SELECT** para confirmar:
 - ↳ Aparece la versión de software de la unidad.

5 Información del producto



Nota

- La información del producto puede cambiar sin previo aviso.

Amplificador

Potencia de salida máxima	6 W
Respuesta de frecuencia	40 - 20000 Hz, ± 3 dB

Sintonizador

Rango de sintonización	FM: 87,5 - 108 MHz
Intervalo de sintonización (FM)	50 kHz
Sensibilidad	
- Mono, relación S/R	26 dB
- Estéreo, relación S/R	46 dB
Selección de búsqueda	< 28 dBf
Distorsión armónica total	< 2%
Relación señal/ruido	> 55 dB
DAB	
Rango de frecuencia	Banda III (174 ~ 240 MHz)

Altavoces

Impedancia del altavoz	4 ohmios
Controlador de altavoz	3 pulgadas de rango completo
Sensibilidad	86 \pm 3 dB/m/W

Información general

Adaptador de CA/CC	
(Entrada)	100 - 240 V~, 50/60 Hz
(Salida)	5,5 V de CC \equiv 1,0 A
(Número de modelo)	/12: TPA107-55055-EU(F); /10: TPA107-55055-UK(F)
Consumo de energía en funcionamiento	2,87 W
Dimensiones	
- Unidad principal (ancho \times alto \times profundo)	286 \times 155 \times 152 mm
Peso	
- Unidad principal	1,39 kg

6 Solución de problemas



Advertencia

- No quite nunca la carcasa de este aparato.

Para que la garantía mantenga su validez, no trate nunca de reparar el sistema usted mismo.

Si tiene problemas al usar este aparato, compruebe los siguientes puntos antes de llamar al servicio técnico. Si no consigue resolver el problema, vaya al sitio Web de Philips (www.philips.com/welcome). Cuando se ponga en contacto con Philips, asegúrese de que el aparato esté cerca y de tener a mano el número de modelo y el número de serie.

No hay alimentación

- Asegúrese de que el enchufe de alimentación esté bien conectado.
- Asegúrese de que haya corriente en la alimentación de CA.
- Asegúrese de que las pilas están insertadas correctamente.
- Si aparece el mensaje "Low Battery" (Batería baja) en la pantalla, sustituya las pilas o utilice el cable de alimentación de CA en su lugar.

No hay sonido

- Ajuste el volumen.

La unidad no responde

- Extraiga las pilas y vuelva a encender la unidad.
- Desconecte y vuelva a conectar el enchufe de alimentación de CA; a continuación, encienda de nuevo la unidad.

La recepción de radio es débil

- Aumente la distancia entre la unidad y el televisor o el vídeo.
- Extienda por completo la antena.



Copyright © 2014 Gibson Innovations Limited. Revised Edition © 2017
This product has been manufactured by, and is sold under the responsibility of Gibson Innovations Ltd., and
Gibson Innovations Ltd. is the warrantor in relation to this product.
Philips and the Philips Shield Emblem are registered trademarks of Koninklijke Philips N.V. and are used
under license.

