

Docking Entertainment System

DC199
DC199B

Register your product and get support at

www.philips.com/welcome

User manual

Manuel d'utilisation

Manual de usuario

Benutzerhandbuch

Gebruikershandleiding

Manuale dell'utente

Användarhandbok

Brugervejledning

Käyttöopas

Manual do usuário

Εγχειρίδιο χρήσεως



PHILIPS

Important notes for users in the U.K.

Mains plug

This apparatus is fitted with an approved 13 Amp plug. To change a fuse in this type of plug, proceed as follows:

- 1 Remove fuse cover and fuse.
- 2 Fit new fuse, which should be a BS1362 3-Amp, A.S.T.A. or BSI approved type.
- 3 Refit the fuse cover.

If the fitted plug is not suitable for your socket outlets, it should be cut off and an appropriate plug fitted in its place.

If the mains plug contains a fuse, it should have a value of 3 Amp. If a plug without a fuse is used, the fuse at the distribution board should not be greater than 3 Amp.

Note: The severed plug must be disposed of to avoid a possible shock hazard should it be inserted into a 13-Amp socket elsewhere.

How to connect a plug

The wires in the mains lead are coloured with the following code: blue = neutral (N), brown = live (L).

- As these colours may not correspond with the colour markings identifying the terminals in your plug, proceed as follows:
 - Connect the blue wire to the terminal marked N or coloured black.
 - Connect the brown wire to the terminal marked L or coloured red.
 - Do not connect either wire to the earth terminal in the plug marked E (or e) or coloured green (or green and yellow).

Before replacing the plug cover, make certain that the cord grip is clamped over the sheath of the lead - not simply over the two wires.

Copyright in the U.K.

Recording and playback of material may require consent. See Copyright Act 1956 and The Performer's Protection Acts 1958 to 1972.

Italia

DICHIARAZIONE DI CONFORMITA'

Si dichiara che l'apparecchio DC199/DC199B Philips risponde alle prescrizioni dell'art. 2 comma 1 del D.M. 28 Agosto 1995 n. 548.

Fatto a Eindhoven

Philips Consumer Electronics
Philips, Glaslaan 2
5616 JB Eindhoven, The Netherlands

Norge

Typeskilt finnes på apparatens underside.

Observer: Nettbryteren er sekundert innkoplet. Den innebygde nettdelen er derfor ikke frakoplet nettet så lenge apparatet er tilsluttet nettkontakten.

For å redusere faren for brann eller elektrisk støt, skal apparatet ikke utsettes for regn eller fuktighet.

CAUTION

Use of controls or adjustments or performance of procedures other than herein may result in unsafe operation.

VAROITUS

Muiden kuin tässä esitettyjen toimintojen säädön tai asetusten muutto saattaa altistaa vaaralliselle säteilylle tai muille vaarallisille toiminnoille.

Front panel view

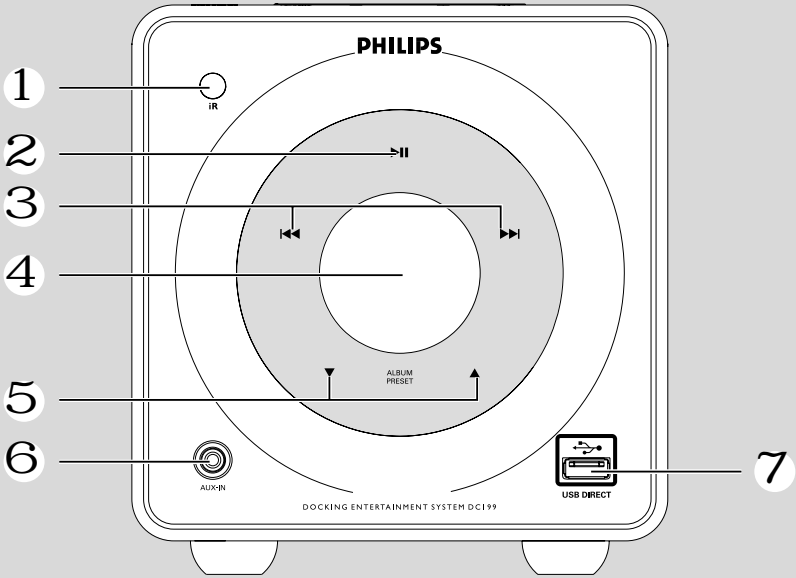

Top panel view

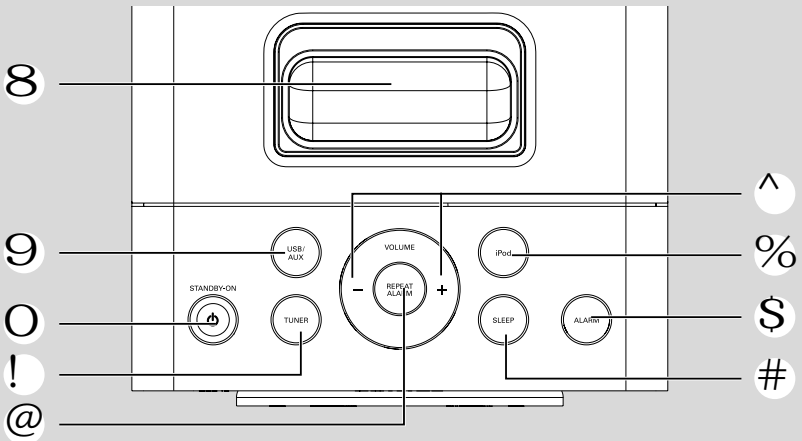

English 6

Français 22

Español 38

Deutsch 54

Nederlands 70

Italiano 86

Svenska 102

Dansk 118

Suomi 134

Português 150

Ελληνικά 166

English

Français

Español

Deutsch

Nederlands

Italiano

Svenska

Dansk

Suomi

Português

Ελληνικά

Informações Gerais

Informações ambientais	151
Acessórios fornecidos	151
Informações sobre segurança	151
Segurança auditiva	151

Preparação

Ligações na retaguarda	152
Conexão de um dispositivo USB ou cartão de memória	153
Conexão a um dispositivo que não seja USB ..	153
Antes de utilizar o controlo remoto	153
Substituir a bateria do controlo remoto	153

Controlos

Unidade principal	154
Controlo remoto	155

Funções Básicas

Ligar a aparelhagem	156
Comutar a aparelhagem para o modo Espera ..	156
Espera Automática de Poupança de Energia 156	
Regulação do volume e do som	156
Ajustar a retroiluminação do visor	156

Funções de reprodução USB

Os diferentes modos de reprodução: SHUFFLE e REPEAT	157
Programação de números de faixas	157
Apagar o programa	157

Recepção de Rádio

Sintonização de estações de rádio	158
Programação de estações de rádio	158
Programação manual	158
Programação automática	158
Sintonização de estações pré-sintonizadas	158

Fontes Externas

Utilizar um dispositivo não USB	159
Utilização de um dispositivo de armazenamento em massa USB	159
Reprodução de um dispositivo de armazenamento em massa USB	159

Relógio/Temporizador

Acertar o relógio	161
Acertar a hora do alarme	161
Parar o alarme	161
Definição do temporizador para desligar ...	162

Base iPod

Leitores iPod compatíveis	163
Seleccionar o adaptador de base correcto	163
Utilizar os adaptadores de base	163
Reproduzir um leitor portátil iPod	163
Carregar a bateria do iPod utilizando a base	163

Especificações

Resolução Problemas

Parabéns pela sua compra e bem-vindo à Philips!

Para beneficiar de todo o suporte que a Philips oferece, registre o seu produto em www.philips.com/welcome.

Este produto satisfaz os requisitos relativos a interferências radioelétricas da União Europeia.

Informações ambientais

O material de embalagem desnecessário foi eliminado. Foram feitos os possíveis para tornar a embalagem em três peças únicas facilmente separáveis: cartão (caixa) esferovite (amortecedor) e polietileno (sacos, placa de espuma protectora).

O seu sistema é composto por materiais recicláveis e reutilizáveis se forem desmontados por uma empresa especializada. Tenha em atenção os regulamentos relativos à eliminação dos materiais de embalagens, pilhas gastas e equipamento velho.

Descartar-se do seu produto velho

O seu produto está concebido e fabricado com materiais e componentes da mais alta qualidade, os quais podem ser reciclados e reutilizados.

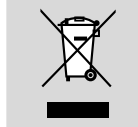

Quando o símbolo de um caixote do lixo com rodas e traçado por uma cruz estiver anexado a um produto, isto significa que o produto se encontra coberto pela Directiva Europeia 2002/96/EC

Por favor informe-se sobre o sistema local para a separação e recolha de produtos eléctricos e electrónicos.

Actúe por favor em conformidade com as suas regras locais e, não se desfaça de produtos velhos conjuntamente com os seus desperdícios caseiros. Desfazer-se correctamente do seu produto velho ajudará a evitar consequências potencialmente negativas para o ambiente e saúde humana.

Acessórios fornecidos

- controlo remoto (com pilha)
- antena de cabo FM
- 4 adaptadores de base para iPod

- 1 X Adaptador de corrente CA (Input: 100-240V ~ 50-60Hz 1.2 A, Output: 16V === 2.8A)

Informações sobre segurança

- Antes de utilizar a aparelhagem, verifique se a tensão de funcionamento indicada na placa de tipo (ou a tensão indicada ao lado do selector de tensão) coincide com a tensão da rede eléctrica local. Caso contrário, consulte o representante da marca.
- Coloque a aparelhagem numa superfície plana, rígida e estável.
- Coloque a aparelhagem num local com ventilação correcta para impedir a acumulação de calor no seu interior. Deixe no mínimo um espaço de 10 cm atrás e por cima da aparelhagem e 5 cm nos lados.
- A ventilação não deverá ser impedida pela cobertura das aberturas de ventilação com itens, tais como jornais, toalhas, cortinas, etc.
- Não exponha a aparelhagem, baterias ou discos a humidade excessiva, chuva, areia ou calor provocado por aquecedores ou a luz solar directa.
- Não devem ser colocadas sobre o aparelho fontes de chama descoberta, tais como velas acesas.
- Não deverão ser colocados sobre o aparelho objectos contendo líquidos, tais como jarras.
- L'apparecchio non deve venir esposto a sgocciolamento e a schizzi.
- Instale a sistema próximo de uma saída de corrente CA e num local onde tenha fácil acesso à ficha de ligação à corrente.
- **Se a aparelhagem for comutada para o modo Espera, continua a haver consumo de energia. Para desligar completamente a aparelhagem, retire o cabo eléctrico da respectiva tomada.**

Segurança auditiva

Para estabelecer um nível de volume seguro:

- Regule o controlo de volume para uma definição baixa.
- Aumente ligeiramente o som até que o nível de som seja confortável e nitido, sem distorção.

Ouça durante períodos de tempo razoáveis:

- A exposição prolongada ao som, mesmo a níveis normalmente "seguros", também pode provocar perda de audição.
- Certifique-se de que utiliza o seu equipamento de forma sensata e que efectua as devidas pausas.

Preparação

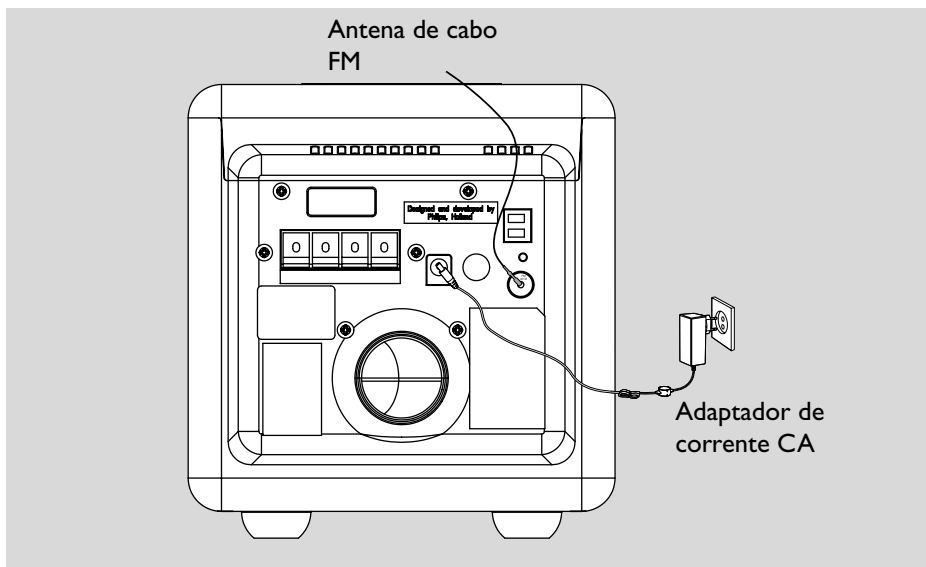

Ligações na retaguarda

A placa de tipo encontra-se na retaguarda da aparelhagem.

A Energia Eléctrica

- Antes de ligar o adaptador de corrente CA à tomada eléctrica, certifique-se de que foram efectuadas todas as outras ligações.

ADVERTÊNCIA!

- Para obter o melhor desempenho possível, utilize sempre o cabo eléctrico original.
- Nunca faça nem altere ligações com a aparelhagem ligada.

Para evitar o sobreaquecimento da aparelhagem, foi incorporado um circuito de segurança. Assim, em condições extremas, é possível que a aparelhagem comute automaticamente para o modo Espera. Nesse caso, deixe a aparelhagem arrefecer antes de voltar a utilizá-la (não disponível em todas as versões).

B Ligação das Antenas

Ligue a antena FM incluída ao terminal FM. Estenda e posicione a antena FM para obter a recepção ideal.

Notas:

- Afaste a antena FM dos fios dos altifalantes para evitar interferências eléctricas.

C Ligações aos altifalantes

Utilize apenas os altifalantes fornecidos. A utilização de outros altifalantes pode danificar o aparelho ou a qualidade do som será afectada negativamente.

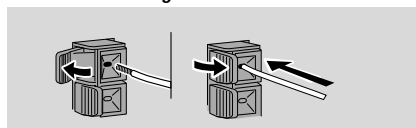

- Ligue o cabo do altifalante esquerdo a L (vermelho e preto) e o cabo do altifalante direito a R (vermelho e preto), da seguinte maneira:

Prima o clipe do terminal vermelho e insira totalmente na tomada o pedaço descarnado do cabo de altifalante colorido (ou marcado), e a seguir solte o clipe.

Prima o clipe do terminal preto e insira totalmente na tomada o pedaço descarnado do cabo de altifalante preto (ou não marcado), e a seguir solte o clipe.

D Ligações opcionais

O equipamento opcional e os cabos de ligação não são fornecidos. Consulte as instruções de funcionamento do equipamento ligado para obter mais informações.

Conexão de um dispositivo USB ou cartão de memória

Conectando um dispositivo de armazenamento em massa USB ao sistema, você pode desfrutar da música guardada no dispositivo através dos potentes altifalantes do sistema.

- WesternIntroduza a ficha USB do dispositivo USB na tomada ➔ da unidade.

OU

para dispositivos com cabo USB:

- 1 Introduza uma ficha do cabo USB na tomada ➔ da unidade.
- 2 Insira a outra ficha do cabo USB no terminal de saída USB do dispositivo USB

para o cartão de memória:

- 1 Insira o cartão de memória num leitor de cartões
- 2 Utilize um cabo USB para ligar o leitor de cartões à tomada ➔ da unidade.

Conexão a um dispositivo que não seja USB

Ligue os terminais OUT esquerdo e direito áudio de um televisor, videogravador, leitor de Discos Laser, leitor de DVDs ou gravador de CDs aos terminais **AUX IN**.

Antes de utilizar o controlo remoto

Retire o plástico de protecção.



Substituir a bateria do controlo remoto (lítio CR2025/CR2032)

- 1 Premir a ranhura no compartimento da bateria.
- 2 Retire o compartimento de bateria B.
- 3 Coloque uma bateria e introduza na totalidade o compartimento respectivo na sua posição original.

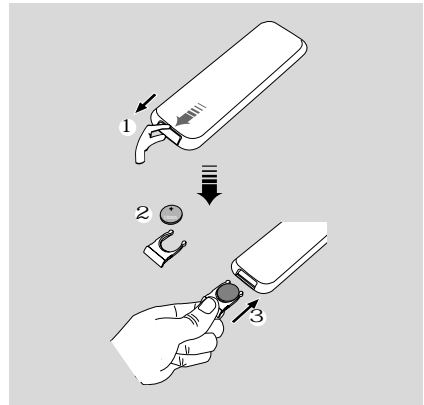

ATENÇÃO!

As baterias contêm substâncias químicas, por isso, o seu descarte deve ser criterioso.

Controlos (Ilustração na página 3)

Unidade principal

- 1 IR**
 - aponte o telecomando para este sensor.
- 2 ► ||**
 - (iPod/USB) para iniciar ou interromper a leitura.
- 3 ◀◀/▶▶**
 - iPod/ USB busca para trás ou para a frente dentro de uma faixa.
 - passa para o início de um álbum actual/anterior/seguinte.
 - CLOCK ajusta as horas para a função de relógio/alarme.
 - TUNER sintoniza uma frequência FM inferior/superior.
- 4 Display screen**
 - visualiza inparamação relativa à unidade.
- 5 ALBUM/PRESET ▲ / ▼**
 - (USB) passa para o princípio de uma faixa anterior/seguinte.
 - ajusta os minutos para a função de relógio/ alarme.
 - selecciona estações de rádio pré-sintonizadas.
- 6 AUX-IN**
 - é a tomada utilizada para ligar um dispositivo auxiliar.
- 7 USB DIRECT ➔**
 - para seleccionar directamente a fonte USB.
- 8 Suporte para iPod**
 - suporte para colocar os adaptadores na base, utilizados para reproduzir ou carregar o seu leitor iPod através deste sistema.
- 9 USB/AUX**
 - selecciona a fonte de som para leitores de áudio USB/outros equipamentos de áudio.
- 0 STANDBY-ON ⏻**
 - liga o sistema na última fonte de som reproduzida.
 - passa o sistema para o modo de standby.

- ! TUNER**
 - selecciona rádio FM como fonte de som.
- @ REPEAT ALARM**
 - pára um alarme activo durante um intervalo de 9 minutos.
 - ajusta o controlo da luminosidade da retroiluminação do ecrã.
- # SLEEP**
 - selecciona o tempo de temporização.
- \$ ALARM**
 - activa / desactiva o modo de definição de alarme.
 - liga/desliga o alarme.
- % iPod**
 - selecciona o seu leitor iPod como fonte de som.
- ^ VOLUME -/+**
 - regula o volume;

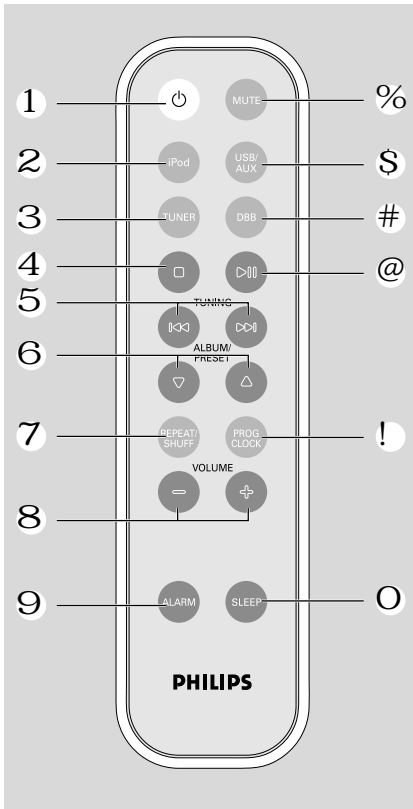

Controlo remoto

- 1 **y**
 - liga o sistema na última fonte de som reproduzida.
 - passa o sistema para o modo de standby.
- 2 **iPod**
 - selecciona o seu leitor iPod como fonte de som.
- 3 **TUNER**
 - selecciona rádio FM como fonte de som.
- 4 **■** (apenas dispositivos USB)
 - pára a reprodução do ou apaga o programa.
- 5 **◀◀ / ▶▶**

- iPod/ USB busca para trás ou para a frente dentro de uma faixa.
- passa para o início de um álbum actual/anterior/seguinte.
- CLOCK ajusta as horas para a função de relógio/alarme.
- TUNER sintoniza uma frequência FM inferior/superior.

6 **ALBUM/PRESET ▲ / ▼**

- (USB) passa para o princípio de uma faixa anterior/seguinte.
- ajusta os minutos para a função de relógio/alarme.
- selecciona estações de rádio pré-sintonizadas.

7 **REPEAT/SHUFF**

- (USB) alterna entre opções de reprodução de faixas/álbuns, por exemplo, modo de repetição ou reprodução aleatória.

8 **VOLUME +/-**

- regula o volume;

9 **ALARM**

- activa / desactiva o modo de definição de alarme.
- liga/desliga o alarme.

O **SLEEP**

- selecciona o tempo de temporização.

! **PROG/CLOCK**

- (TUNER) programa estações de rádio.
- define a função de relógio.
- (USB) programa faixas.

@ **▶▶**

- (iPod/USB) para iniciar ou interromper a leitura.

DBB

- realça os graves.

\$ **USB/AUX**

- selecciona a fonte de som para leitores de áudio USB/outros equipamentos de áudio.

% **MUTE**

- interrompe ou retoma a reprodução de som.

Observações relativas ao controlo remoto:

- **Primeiro, seleccione a fonte que pretende controlar premindo uma das teclas de selecção de fonte no controlo remoto (por exemplo, USB/AUX)**
- **Depois, seleccione a função pretendida (por exemplo ▶▶, ◀◀, ▶▶▶).**

Funções Básicas



ATENÇÃO:

Antes de começar a utilizar o sistema, conclua os procedimentos de preparação.

Ligar a aparelhagem

- Prima **STANDBY-ON** (ou no controlo remoto).
→ A aparelhagem será ligada na última fonte seleccionada.
- Prima **USB/AUX**, **iPod** ou **TUNER**.
→ A aparelhagem comutará para a fonte seleccionada.

Comutar a aparelhagem para o modo Espera

- Prima **STANDBY-ON** (ou no controlo remoto).
→ O nível de volume (até um nível máximo de 12), o último modo seleccionado, as predefinições de fonte e de sintonizador serão mantidas na memória do sistema.

Espera Automática de Poupança de Energia

Como funcionalidade de poupança de energia, o sistema passa automaticamente para modo de standby 15 minutos depois de um dispositivo USB/iPod ligado chegar ao fim da última faixa e de não ter sido utilizado nenhum controlo.

Regulação do volume e do som

- 1 Prima **VOLUME +/-** para a esquerda para baixar o volume ou para a direita para o levantar.
→ O visor indica o nível de volume VOL e um número entre 0-32.
 - 2 Pressione **DBB** para activar e desactivar o reforço dos graves.
→ Se DBB for desactivado, a mensagem **DBB** aparece
 - 3 Pressione **MUTE** no controlo remoto para interromper imediatamente a reprodução de som.
→ A reprodução continua sem som e **MUTE** aparece
- Para reactivar a reprodução de som, pode:
 - voltar a pressionar **MUTE**;
 - regular os comandos do volume;
 - alterar a fonte.

Ajustar a retroiluminação do visor

Durante a reprodução no modo de standby, prima uma ou mais vezes **REPEAT ALARM** para alternar entre **BRIGHT** → **MEDIUM** → **OFF**.



Os diferentes modos de reprodução: SHUFFLE e REPEAT

Os diversos modos de reprodução podem ser seleccionados ou alterados antes ou durante a reprodução. Os modos de reprodução podem também ser combinados com a função de programa.

- 1 Para seleccionar o modo de reprodução, prima **REPEAT/SHUFF** antes ou durante a reprodução até que o visor apresente a função pretendida.
→ **SHUFF** aparece se estiver activada a reprodução aleatória e desaparece se estiver desactivada.

- Se aparecer **REP onE** significa que a faixa actual será reproduzida repetidamente.
- Se aparecer **REP ALL** significa que todas as faixas serão reproduzidas repetidamente.
- Se aparecer **REP** e **ALB** significa que o álbum actual será reproduzido repetidamente.

- 2 Para voltar à reprodução normal, prima repetidamente o respectivo botão **REPEAT/SHUFF** até os vários modos **OFF** deixarem de aparecer no visor.
- Pode também premir ■ para deixar a reprodução.

Nota:

- As funções de repetição e reprodução aleatória não podem ser activadas em simultâneo.

Programação de números de faixas

Programa na posição STOP para seleccionar e guardar até 20 faixas na memória.

- 1 Pressione **PROG/CLOCK** no telecomando para passar ao modo de programação.
→ **Pr 01** aparece e **PROG** fica intermitente.
- 2 Pressione |◀◀|▶▶| para seleccionar o número de faixa pretendido.
- MP3 CD, utilize **ALBUM/PRESET ▲ ▼** para seleccionar o número da faixa desejada.
- 3 Pressione **PROG/CLOCK** para confirmar o número de faixa a ser memorizado.
- 4 Repita os pontos 2-3 para seleccionar e memorizar todas as faixas desejadas.
→ **Se tentar programar mais de 20 faixas, a mensagem FULL aparecerá no visor.**
- 5 Para iniciar a reprodução da programação, prima directamente ▶ || .

Apagar o programa

Pode apagar o programa:

- pressionando ■ uma vez na posição STOP;
- pressionando ■ duas vezes durante a reprodução;
→ **PROG** desaparece.

Recepção de Rádio



Sintonização de estações de rádio

- 1 Prima repetidamente **TUNER** para seleccionar a fonte de sintonização.
- 2 Pressione **◀◀/▶▶** e solte o botão.
→ O sistema irá começar a procurar uma estação de rádio com um sinal suficientemente forte.
- 3 Repita, se necessário, a etapa 2 até encontrar a estação desejada.
- Para sintonizar uma estação com sinal fraco, prima de forma breve e repetida **◀◀/▶▶**.

Programação de estações de rádio

Pode memorizar até 20 estações de rádio.

Programação automática

A programação automática começa a partir da pré-sintonização 1 e todas as programações anteriores serão apagadas.

- Mantenha o botão **PROG/ CLOCK** pressionado mais de 3 segundos para activar a programação.
→ São programadas todas as estações disponíveis.

Programação manual

- 1 Sintonize uma estação desejada (vide "Sintonização de estações de rádio").
- 2 Pressione **PROG/CLOCK** para activar a programação.
→ A indicação **PROG** pisca.
- 3 Pressione **ALBUM/PRESET ▲ ▼** para atribuir um número de 1 a 40 a esta estação.
- 4 Pressione **PROG/CLOCK** para confirmar a definição.
→ A indicação **PROG** desaparece e são visualizados o número de pré-sintonização e a frequência da estação pré-sintonizada.
- 5 Repita as quatro etapas acima para armazenar outras estações na memória.
- Pode apagar uma pré-definição armazenando outra frequência no seu lugar.

Sintonização de estações pré-sintonizadas

- Pressione **ALBUM/PRESET ▲ ▼** até ser visualizado o número de pré-sintonização da estação desejada.

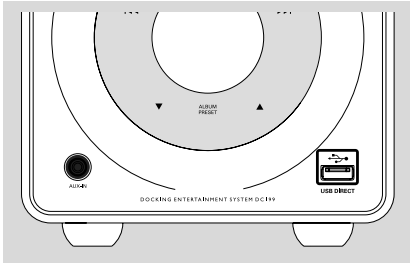

Utilizar um dispositivo não USB

- 1 Ligue os terminais de saída áudio (televisor, videogravador, leitor de Discos Laser, leitor de DVDs e gravador de CDs) aos terminais AUX IN da aparelhagem.
- 2 Prima **USB/AUX** para seleccionar o modo externo.

Notas:

– Consulte as instruções de funcionamento do equipamento ligado para obter mais informações.



Utilização de um dispositivo de armazenamento em massa USB

Conectando um dispositivo de armazenamento em massa USB ao sistema, você pode desfrutar da música guardada no dispositivo através dos potentes altifalantes do sistema.

- 1 Verifique se o dispositivo USB se encontra devidamente conectado. (ver Preparação: Ligações opcionais).
- 2 Prima **USB/AUX** uma vez ou mais para seleccionar USB.
 - **no AUDIO** será exibido se não for encontrado nenhum ficheiro áudio no dispositivo

USB.

- 3 Consulte o Manual de Início Rápido ou a página de controlos deste manual para mais informações sobre funções de reprodução básicas.

Reprodução de um dispositivo de armazenamento em massa USB

Dispositivos de armazenamento em massa USB compatíveis

você pode utilizar:

- Memória Flash USB (USB 2.0 ou USB 1.1)
- USB flash players (USB 2.0 ou USB 1.1)
- Leitores de cartões de memória flash USB (requer um leitor de cartões adicional)

INFORMAÇÃO SOBRE USB DIRECTO:

1. *Compatibilidade da ligação USB neste produto:*

- a) *Este produto suporta a maior parte dos dispositivos de armazenamento em massa USB (MSD) compatíveis com os padrões MSD USB.*
 - i) *As classes de dispositivos de armazenamento em massa mais comuns são unidades flash, cartões de memória, "jump drives", etc.*
 - ii) *Se aparecer a mensagem "Unidade de disco" no seu computador depois de ter ligado o dispositivo de armazenamento em massa ao computador, significa que será compatível com MSD e que funcionará com este produto.*

- b) *Se o seu dispositivo de armazenamento em massa necessita de uma pilha/fonte de alimentação. Certifique-se de que a pilha é nova ou carregue em primeiro lugar o dispositivo USB e volte a ligá-lo ao produto.*

2. *Tipo de música suportada:*

- a) *Este dispositivo apenas suporta música desprotegida com as seguintes extensões:*

.mp3

.wma

- b) *A música comprada em lojas de música on-line não é suportada, uma vez que possui a protecção "Digital Rights Management" (DRM).*

- c) *Os ficheiros com as seguintes extensões não são suportados:*

.wav; .m4a; .m4p; .mp4; .aac; etc.

3. *Não é possível reproduzir ficheiros de áudio através dos altifalantes do sistema se ligar directamente do computador à tomada USB.*

Formatos suportados:

- USB ou formato de ficheiro de memória FAT12, FAT16, FAT32 (tamanho sector: 512-4096 bytes)
- taxa de bits MP3 (taxa de dados): 32-320 kbps e taxa de bits variável
- WMA versão 9 ou mais recente
- Directório aninhando até um máximo de 8 níveis
- Número de álbuns/ pastas: máximo 99
- Número de faixas/títulos: máximo 999
- tag ID3 v2.0 ou mais recente
- Nome do ficheiro em Unicode UTF8 (comprimento máximo: 128 bytes)

O sistema não reproduzirá ou suportará o seguinte:

- Álbuns vazios: um álbum vazio é um álbum que não contém ficheiros MP3/WMA, e não será visualizado no visor.
- Os ficheiros de formatos não suportados serão omitidos. Isto significa que por ex: documentos Word .doc ou ficheiros MP3 com extensão .dlf são ignorados e não serão reproduzidos.
- AAC, WAV, PCM ficheiros áudio
- Ficheiros WMA protegidos por DRM
- Ficheiros no formato WMA Lossless (sem perda de qualidade)

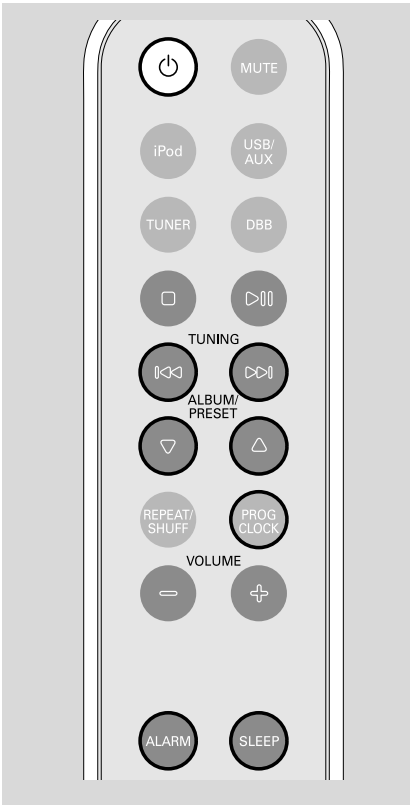

- 1 Prima **ALARM** durante mais de dois segundos para aceder ao modo de definição do alarme.
→ Aparece o ícone de activação do alarme.
→ Os dígitos do alarme ficam intermitente.
→ "Error" aparece por breves instantes se não tiver definido a hora do relógio.
- 2 Prima **ALBUM/PRESET ▲ ▼** para definir os minutos.
- 3 Prima **◀◀/▶▶** para definir as horas.
- 4 Prima **iPod, TUNER** ou **USB/AUX** para seleccionar a fonte de som.
- 5 Prima **ALARM** para confirmar a definição de alarme.
→ O visor regressa ao modo de relógio.

Notas:

O modo **TUNER (Sintonizador)** é a fonte predefinida caso:

- O dispositivo USB não tenha ficheiros MP3 ou WMA.
- Se tenha esquecido de ligar um dispositivo USB.
- Se tenha esquecido de colocar o iPod na base.

Parar o alarme

- Para repetir o alarme em intervalos de 9 minutos, prima **REPEAT ALARM** na unidade.
→ Pode repetir esta acção até um máximo de 6 vezes consecutivas. Depois disso, o alarme pára e é reactivado à mesma hora no dia seguinte.
- Para cancelar o alarme antes da hora definida, prima **ALARM** no modo de standby ou no modo de reprodução.
→ O visor apresenta-se se for activado e desaparece se for desactivado.
- Para seleccionar a opção de reinício do alarme de 24 horas, prima **STANDBY-ON** quando o alarme estiver activo. O alarme irá ser reactivado à mesma hora no dia seguinte.

Acertar o relógio

O formato utilizado pelo relógio é o de 24 horas.

- 1 No modo de espera, mantenha premido o botão **PROG/CLOCK**.
→ Os dígitos do relógio ficam intermitente.
- 2 Prima **ALBUM/PRESET ▲ ▼** para definir os minutos.
- 3 Prima **◀◀/▶▶** para definir as horas.
- 4 Prima **PROG/CLOCK** para confirmar a hora.

Acertar a hora do alarme

- Acorde ao som do rádio FM ou da música do seu dispositivo USB ou iPod. A hora do relógio tem de ser acertada antes de poder utilizar o alarme.

Definição do temporizador para desligar

O temporizador de sonolência permite que a unidade se desligue automaticamente ao fim de um período de tempo determinado.

- 1 Prima repetidamente **SLEEP** no controlo remoto para seleccionar uma hora de repetição.
→ As selecções são as seguintes (tempo em minutos):
60 → 45 → 30 → 15 → OFF ...
→ „z“ desaparece.
- 2 Para visualizar o tempo de temporização restante, prima **SLEEP**.

Notas:

– Se premir novamente **SLEEP**, irá alterar o tempo de temporização para a próxima opção predefinida com tempo de temporização inferior.

Para desactivar o Temporizador de Desligar

- Prima repetidamente **SLEEP** até aparecer "OFF" ou prima o botão **STANDBY ON** .

Leitores iPod compatíveis

- O sistema de base de entretenimento é compatível com todos os modelos de Apple iPod existentes com um conector de 30 pinos.

Seleccionar o adaptador de base correcto

- São incluídos quatro adaptadores para se adaptarem aos diferentes modelos de iPod, incluindo o iPod touch (8GB, 16GB), iPod classic (80GB, 160GB), iPod nano 3ª geração (4GB, 8GB), iPod 5ª geração (30GB, 60GB, 80GB), iPod nano 2ª geração (2GB, 4GB, 8GB) e iPod nano 1ª geração (1GB, 2GB, 4GB).

Utilizar os adaptadores de base

- Antes de ligar o seu leitor à base, coloque o adaptador de base adequado para proporcionar um encaixe preciso, de forma a que o leitor seja devidamente colocado.

Reproduzir um leitor portátil iPod

- 1 Coloque correctamente o leitor portátil iPod no suporte. Certifique-se de que o adaptador de base é compatível.
- Certifique-se de que ligou o seu leitor iPod antes de seleccionar a fonte iPod.
- 2 Prima repetidamente **iPod** no telecomando para seleccionar a fonte iPod.
→ Aparece o ícone de base para iPod .
- 3 A reprodução é iniciada automaticamente. Pode aceder às funções de reprodução, avanço, pesquisa rápida e pausa utilizando os controlos no sistema e no telecomando.

Carregar a bateria do iPod utilizando a base

- No modo iPod, coloque directamente o leitor portátil iPod no suporte para carregar.

Notas:

– Para **POUPAR ENERGIA, NÃO É POSSÍVEL carregar o seu dispositivo USB quando a unidade principal está no MODO STANDBY.**

Especificações

AMPLIFICADOR

Potência de saída
..... 2 x 7.5W (satélite), 15W (subwoofer)
Relação sinal/ruído ≥ 70 dBA
Resposta de frequência 50 Hz – 20 KHz, ± 3 dB
Sensibilidade de entrada AUX ... 0.5 V (max. 2 V)
Potência de saída dos auscultadores
..... 4 Ω (satélite), 8 Ω (subwoofer)

TUNER

Gama FM 87.5 – 108 MHz
Sensibilidade a 75 Ω
– FM 20dBf
Selectividade ≥ 25 dB
Distorção harmónica total $\leq 1\%$
Resposta de frequência
– FM 63 – 6000 Hz
Relação sinal/ruído
– FM ≥ 50 dBA

Leitor de USB

USB 12Mb/s, V1.1
..... support MP3 e WMA files
Número de álbuns/ pastas máximo 99
Número de faixas/títulos máximo 999

GERAL

Energia eléctrica 100 – 240 V / 50-60 Hz
Dimensões (LxAxP) 160 x 171 x 257.7 (mm)
Peso (with/ without speakers) 2.5/1.8 kg
Consumo de energia no modo de
espera < 7W

As especificações e o aspecto exterior são sujeitos a alterações sem aviso prévio.

ADVERTÊNCIA!

Em nenhuma circunstância deverá tentar reparar a aparelhagem por si próprio porque, se o fizer, a garantia perderá a validade. Não abra a aparelhagem porque há o risco de choque eléctrico.

Se ocorrer uma avaria, verifique primeiramente os pontos enumerados a seguir antes de levar a aparelhagem para reparação. Se não conseguir resolver um problema recorrendo a estes conselhos, consulte o representante ou centro de assistência.

Problema	Solução
Aparece a mensagem “NO USB” .	✓ Introduza um dispositivo USB.
A recepção de rádio é fraca.	✓ Se o sinal for demasiado fraco, regule a antena ou ligue uma antena exterior para uma melhor recepção. ✓ Aumente a distância entre a aparelhagem e o televisor ou videogravador.
A aparelhagem não reage quando os botões são premidos.	✓ Retire o cabo eléctrico e volte a colocá-lo, ligando novamente a aparelhagem.
Não há som ou o som é de fraca qualidade.	✓ Regule o volume. ✓ Verifique se as colunas estão correctamente ligadas.
O controlo remoto não funciona correctamente.	✓ Seleccione a fonte (TUNER, por exemplo) antes de premir o botão de função (▲/▼, ◀◀/▶▶). ✓ Reduza a distância entre o controlo remoto e a aparelhagem. ✓ Introduza as baterias com as polaridades (sinais +/-) alinhadas de acordo com a indicação. ✓ Substitua as baterias. ✓ Aponte o controlo remoto na direcção do sensor IR da aparelhagem.
A função de alarme não funciona.	✓ Acerte correctamente o relógio. ✓ Prima TIMER para ligar o temporizador.
A definição Relógio/Temporizador é apagada.	✓ Houve uma interrupção do fornecimento eléctrico ou o cabo eléctrico foi desligado. Volte a acertar o relógio/temporizador.