



Manual del usuario

LEA CUIDADOSAMENTE ESTE INSTRUCTIVO
ANTES DE USAR SU APARATO

PHILIPS



RADIO AM/FM CON REPRODUCTOR DE CD PORTATIL AZ1837/85 110-127V / 220-240V ~ 50/60Hz 9Vcc: 8 X 1.5Vcc. Tipo "C" ó R14 Consumo de Energía Eléctrica 12Wh Consumo de Energía Eléctrica del aparato en Modo de Espera 12Wh Consumo de Energía Eléctrica del aparato en Modo de Espera 1Wh IMPORTADOR: P&F MEXICANA S.A. DE C.V. Av. La Palma N.º 6. Col. San Fernando La Herradura. Huixquilucan Edo. México MEXICO C.P. 52787. Tel: 52 (56) 5269 - 9000
EXPORTADOR: P&F USA INC. HECHO EN CHINA GARANTÍA INCLUIDA EN EL INSTRUCTIVO DE USO
 

Specifications are subject to change without notice
© 2013 Koninklijke Philips Electronics N.V.
All rights reserved.
AZ1837_85_UM_V1.0



1 Importante

Seguridad

Conozca estos símbolos de seguridad



El símbolo del rayo indica que los componentes sin aislamiento dentro del dispositivo pueden generar descargas eléctricas. Para la seguridad de todas las personas de su hogar, no retire la cubierta del producto.

El signo de exclamación indica las características del producto que pueden provocar problemas de funcionamiento y mantenimiento. Para evitarlos, se recomienda leer el manual de instrucciones.

ADVERTENCIA: Para reducir el riesgo de incendios o descargas eléctricas, no exponga el dispositivo a la lluvia ni a la humedad, ni coloque sobre él objetos que contengan líquidos, como jarrones.

PRECAUCIÓN: para prevenir descargas eléctricas, conecte completamente el enchufe. (Para regiones con enchufes polarizados: para prevenir descargas eléctricas, introduzca el conductor ancho en la ranura ancha.)

Instrucciones de seguridad importantes

- Siga todas las instrucciones.
- Preste atención a todas las advertencias.
- No utilice este aparato cerca del agua.
- Utilice únicamente un paño seco para la limpieza.
- No bloquee las aperturas de ventilación. Realice la instalación de acuerdo con las indicaciones del fabricante.
- No instale cerca de fuentes de calor; como radiadores, rejillas de calefacción, estufas u otros dispositivos (incluidos amplificadores) que produzcan calor.
- Proteja el cable de alimentación. Evite pisar o doblar el cable, en particular a la altura del conector y las terminales de contacto de la unidad.
- Utilice sólo los accesorios que especifica el fabricante.
- Utilice solamente con el carro, bandeja, trípode, soporte o mesa que especifica el fabricante o que se vende con el aparato. Si utiliza un carro, tenga cuidado al mover el carro y el aparato en conjunto para evitar lesiones a causa de un volcamiento.
- Desenchufe la unidad durante tormentas eléctricas o cuando no la utilice por un período prolongado.
- Todos los trabajos de servicio técnico deben ser realizados por personal de servicio calificado. Solicite asistencia técnica si se producen daños, por ejemplo, si el cable de alimentación o el conector están dañados, si se derramó líquido o cayeron objetos dentro de la unidad, si la unidad estuvo expuesta a la lluvia o humedad, si no funciona normalmente o si sufrió una caída.
- PRECAUCIÓN en el uso de baterías: para evitar filtración de las baterías que puede causar lesiones personales, daños a la propiedad o daños al dispositivo:
 - No utilice pilas de distintas clases (nuevas y usadas o de carbono y alcalinas, etc.).
 - Instale las pilas correctamente, + y - como se muestra en el dispositivo.
 - No exponga las baterías a temperaturas altas como las que emiten la luz solar, el fuego u otros elementos similares.
 - Quite la batería cuando no vaya a usar el dispositivo durante un periodo prolongado.
- No exponga el dispositivo a goteos ni salpicaduras.
- No coloque sobre la unidad objetos que puedan dañar el sistema (por ejemplo, objetos que contengan líquidos o velas encendidas).
- Si el conector de alimentación u otro conector se utilizan como dispositivos de desconexión, deben estar accesible y fáciles de operar.



Advertencia

- Nunca quite la carcasa de esta unidad.
- No lubrique ninguna pieza de este aparato.
- No coloque este aparato sobre otro equipo eléctrico.
- No exponga el dispositivo de forma directa a la luz solar; el calor ni las llamas.
- Nunca mire el haz de luz láser que está dentro de este dispositivo.
- Debe poder acceder fácilmente al cable de alimentación, al enchufe o al adaptador para desconectar el dispositivo de la red eléctrica en cualquier momento.

2 CD Soundmachine

Felicitaciones por su compra y bienvenido a Philips. Para utilizar los servicios de asistencia técnica de Philips, registre su producto en www.philips.com/welcome.

Introducción

Con el CD Soundmachine, usted puede:

- reproducir discos compactos, discos MP3/WMA
- reproducir archivos mp3/WMA de dispositivos USB
- escuchar la radio FM/MW
- programar la secuencia de reproducción de las pistas.





Contenido de la caja

Verifique el contenido de la caja e identifique las siguientes piezas:

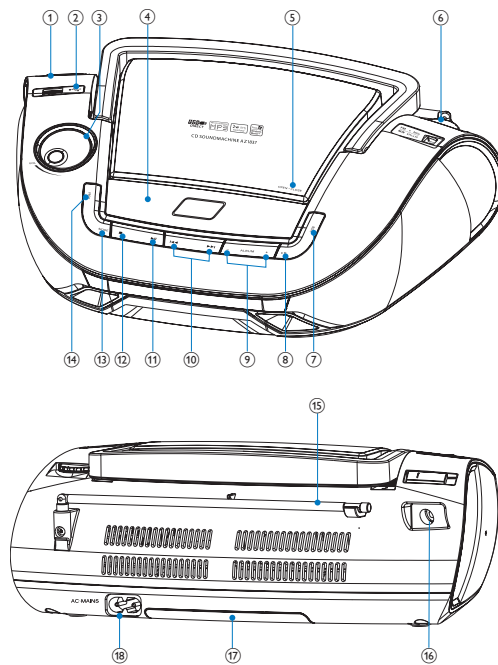
- Unidad principal (sin baterías)
- 1 x cable de alimentación
- 1 cable MP3 link
- Manual del usuario

Descripción de la unidad principal



- 1 Selector de fuente: CD•USB/MW/FM/OFF
 - Selecciona la fuente CD•USB, MW(AM), FM, o apaga la unidad.
- 2  Toma USB.
- 3 VOL+/-
 - Ajusta el volumen.
- 4 Panel de visualización
 - Muestra el estado actual.
- 5 OPEN/CLOSE
 - Abre o cierra el compartimento de discos.
- 6 Sintonización
 - Sintonización de estaciones de radio.
- 7 USB
 - Selecciona el dispositivo USB como fuente.
- 8 CD
 - Selecciona CD como fuente.
- 9 - ALBUM +
 - Para MP3-CD: salta al álbum siguiente/anterior en un MP3-CD.
- 10 
 - Selecciona la pista anterior o siguiente.
 - Búsqueda hacia adelante/atrás.
- 11 
 - Inicia, pausa o reanuda la reproducción.
- 12 
 - Detiene la reproducción.
 - Borra un programa.
- 13 MODE
 - Selecciona un modo de reproducción: REPEAT ó SHUFFLE..
- 14 PROG
 - Para MP3-CD: programa pistas y explora la programación.
- 15 Antena telescópica
 - Ajusta la recepción FM.
- 16 MP3 LINK
 - Toma para conectar un dispositivo externo.
- 17 Compartimiento de las baterías
- 18 Cable de CA
 - Toma para la alimentación eléctrica.

3 Inicio

Precaución

- Si se llevan a cabo procedimientos de control o ajuste distintos de los que se mencionan aquí, pueden producirse radiaciones y otras situaciones peligrosas.

Siempre siga las instrucciones de este capítulo en orden.

Si se comunica con Philips, deberá indicar el número de serie y de modelo de este equipo. El número de modelo y el número de serie figuran en la base del aparato. Escriba los números aquí:

Número de modelo _____

Número de serie _____

Colocación de las baterías

Nota

- Puede usar las baterías y la alimentación de CA como fuente de alimentación para este dispositivo.

- 1 Abra el compartimento de las pilas.
- 2 Inserte 6 baterías de 1,5V R14/UM2/C CELL (no incluidas) con la polaridad correcta (+/-) según lo indicado.
- 3 Cierre el compartimento de las pilas.

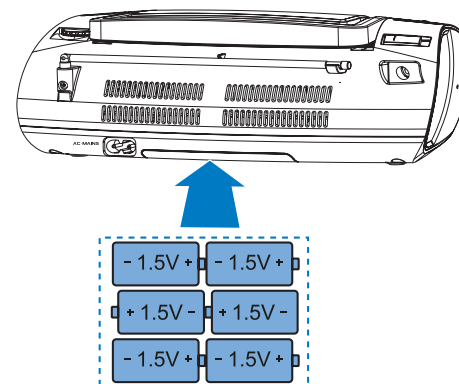

Conexión de la alimentación

Precaución

- Riesgo de daños en el producto. Compruebe que el voltaje de la fuente de alimentación se corresponda con el voltaje impreso en la parte posterior o inferior del producto.
- Riesgo de descargas eléctricas. Cuando desenchufe el cable de alimentación de CA, tire siempre de la clavija de la toma. Nunca tire del cable.
- Antes de conectar el cable de alimentación de CA, verifique haber realizado correctamente el resto de las conexiones.

- 1 Ajuste el selector de voltaje de la base de la unidad con el voltaje correspondiente a la red eléctrica local.

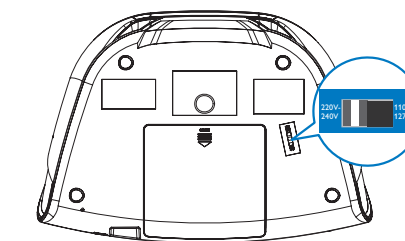

- 2 Conecte el enchufe de alimentación de CA a una salida CA.

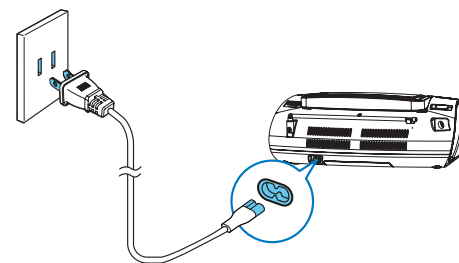

Encendido

Después de conectada la potencia, el dispositivo cambia a la última fuente seleccionada de manera automática.

Sugerencia

- Cambia el selector de fuente en modo APAGADO y desconecte el enchufe de la salida de la toma de corriente de la pared para ahorrar energía.

4 Use su CD Soundmachine







Reproducción de CD

Nota

- No se puede reproducir CD codificados con tecnología de protección de derechos de propiedad intelectual.

Puede reproducir cualquier CD de audio comercial:





- CD grabable (CD-R)
- CD regrabables (CD-RW)
- CD de MP3
- WMA-CD

- 1 Cambie el selector de fuente a CD•USB.
- 2 Pulse CD para seleccionar el CD como fuente.
- 3 Presione para abrir la tapa de la bandeja para CD.
- 4 Inserte un CD con la cara impresa hacia arriba y cierre suavemente la tapa del compartimento de CD.
 - ↳ La reproducción se iniciará automáticamente. De lo contrario, pulse .
- Para seleccionar una pista, pulse  / .
- Para hacer una pausa en la reproducción, pulse .
- ↳  parpadea.
- Para reanudar la reproducción, pulse  nuevamente.
- Para detener la reproducción del CD, pulse .

Reproducción desde un dispositivo USB

Nota

- Compruebe que el dispositivo USB contenga audio reproducible con un formato compatible.

- 1 Cambie el selector de fuente a CD•USB.
- 2 Pulse USB para seleccionar el dispositivo USB como fuente.
- 3 Inserte un dispositivo de almacenamiento USB en la toma .
- 4 Pulse - ALBUM + para seleccionar una carpeta.
- 5 Pulse  /  para seleccionar un archivo, y presione  para iniciar la reproducción.

Reproducción de la radio

Sugerencia

- Coloque la antena tan lejos como sea posible de un televisor, reproductor de video u otras fuentes de radiación.

- 1 Extienda por completo y ajuste la posición de la antena para una recepción óptima
- 2 Cambie el selector de MW/FM a MW ó FM.
- 3 Gire TUNING hasta que obtenga una recepción óptima.
- 4 Repita el paso 3 para sintonizar más emisoras.

Sugerencia

- Para mejorar la calidad de recepción de la radio FM puede extender; inclinar o girar la antena telescópica.
- Para mejorar la recepción de MW, gire el dispositivo para orientarlo en otra dirección.

