

# PHILIPS

## Barra de sonido

Serie 5000

TAB5308

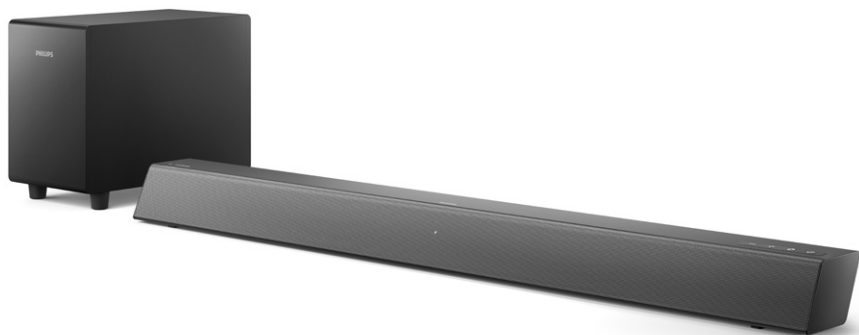

# Manual del usuario

Registre su producto y reciba soporte en

[www.philips.com/support](http://www.philips.com/support)

# Contenido

---

<b>1 Importante</b>	<b>2</b>
Ayuda y soporte	2
Instrucciones de seguridad importantes	2
Cuidado del producto	3
Cuidado del entorno	4
Conformidad	4
Contenido de la caja	4

---

<b>2 Su barra de sonido</b>	<b>5</b>
Unidad principal	5
Mando a distancia	5
Conectores	6

---

<b>3 Conectar</b>	<b>7</b>
Colocación	7
Conecte la barra de sonido y el subwoofer	7
Emparejar el subwoofer manualmente	8
Conectar el audio de un televisor y otros dispositivos	8

---

<b>4 Usar la barra de sonido</b>	<b>10</b>
Encendido/apagado	10
Control de volumen	10
Selección de fuente	10
Ajuste de EQ	10
Fuente de audio AUX	11
Fuente de audio Óptica	11
Fuente de audio HDMI (ARC)	11
Reproducir audio mediante Bluetooth	11
Espera automática	12
Aplicar la configuración de fábrica	12

---

<b>5 Montaje en pared</b>	<b>13</b>
---------------------------	-----------

---

<b>6 Especificaciones del producto</b>	<b>13</b>
--	-----------

---

<b>7 Resolución de problemas</b>	<b>14</b>
----------------------------------	-----------

# 1 Importante

Lea y entienda todas las instrucciones antes de utilizar el producto. La garantía no se aplicará en caso de daños debidos a un incumplimiento de las instrucciones.

---

## Ayuda y soporte

Si necesita más ayuda en línea, visite [www.philips.com/support](http://www.philips.com/support) para:

- descargar el manual del usuario y la guía de inicio rápido
- ver vídeos tutoriales (disponibles únicamente para ciertos modelos)
- encontrar respuestas a las preguntas más frecuentes
- envíenos una pregunta por correo electrónico
- chatee con nuestro agente de soporte.

Siga las instrucciones de la página web para seleccionar su idioma y, a continuación, introduzca el número de modelo de su producto.

También puede ponerse en contacto con el servicio de atención al cliente de su país. Antes de contactar, anote el número de modelo y el número de serie de su producto. Puede encontrar esta información en la parte trasera o inferior de su producto.

---

## Instrucciones de seguridad importantes

- Lea estas instrucciones.
- Conserve estas instrucciones.
- Obedezca todas las advertencias.
- Siga todas las instrucciones.
- No utilice este aparato cerca de agua.
- Límpielo solo con un paño seco.
- No bloquee ninguna abertura de ventilación. Instale el aparato según las instrucciones del fabricante.
- No instale el dispositivo cerca de fuentes de calor, como radiadores, registros de calefacción, estufas u otros aparatos (incluidos los amplificadores) que generen calor.

- No anule la finalidad de protección del enchufe polarizado o con toma de tierra. Un enchufe polarizado tiene dos patillas, una más ancha que la otra. Un enchufe con toma de tierra tiene dos patillas y una tercera toma que va conectada a tierra. La patilla ancha y la tercera toma tienen una función de protección. Si el enchufe suministrado no encaja en su toma de corriente, consulte con un electricista para que sustituya la toma obsoleta.
- Proteja el cable eléctrico para que no sea posible pisarlo o pinzarlo, en especial en los enchufes, ladrones y en el punto de salida del producto.
- Utilice solo accesorios especificados por el fabricante.
- Utilice el aparato solo con el carrito, el pedestal, el trípode, el soporte o la mesa especificados por el fabricante o comercializados con el aparato. Si utiliza un carrito, tenga cuidado al mover el conjunto del carrito y el aparato para evitar lesiones a causa de un vuelco.
- Desenchufe el aparato durante tormentas eléctricas o si no se va a usar durante mucho tiempo.
- Solicite todo el mantenimiento al personal de servicio cualificado. Debe realizarse mantenimiento si el producto ha resultado dañado de alguna manera, por ejemplo, si el cable eléctrico o el enchufe están dañados, ha caído líquido o un objeto sobre él, ha quedado expuesto a la lluvia o humedad, no funciona con normalidad o ha caído.
- PRECAUCIÓN sobre el uso de baterías: para evitar fugas en las baterías, que pueden provocar lesiones corporales o daños materiales en propiedades y en la unidad:
  - Inserte correctamente las pilas con las polaridades + y - según las marcas de la unidad.
  - No mezcle pilas (antiguas y nuevas o de carbono y alcalinas, etc.).
  - Quite las baterías si no va a usar la unidad durante mucho tiempo.
  - No exponga las baterías al calor excesivo como la de la luz directa del sol, fuego o similares.



- El producto/mando a distancia pueden contener pilas de tipo botón, que podrían ser ingeridas. ¡Mantenga las pilas fuera del alcance de los niños en todo momento! Si se ingieren, las pilas pueden provocar lesiones graves o la muerte. Pueden ocurrir quemaduras internas graves en menos de dos horas de la ingesta.
- Si sospecha que puede haberse ingerido o introducido en alguna parte del cuerpo una pila, solicite inmediatamente ayuda médica.
- Mantenga siempre las pilas nuevas y usadas fuera del alcance de los niños cuando las cambie. Compruebe que el compartimento de las pilas esté completamente fijo después de sustituir las pilas.
- Si no se puede fijar completamente el compartimento de las pilas, deje de utilizar el producto. Manténgalo fuera del alcance de los niños y póngase en contacto con el fabricante.
- No exponga el aparato a goteos ni salpicaduras.
- No coloque ninguna fuente de peligro sobre el aparato (como objetos que contengan líquidos o velas encendidas).
- Este aparato puede contener plomo y mercurio. Deséchelo conforme a las leyes locales, estatales o federales. Póngase en contacto con sus autoridades locales para obtener información sobre eliminación o reciclaje. Si desea obtener asistencia adicional sobre las opciones de reciclaje, póngase en contacto con [www.mygreenelectronics.com](http://www.mygreenelectronics.com) o [www.eiae.org](http://www.eiae.org) o [www.recycle.philips.com](http://www.recycle.philips.com).
- Si se utiliza la clavija de red o el conector del aparato como dispositivo de desconexión, deberá poder accionarse fácilmente.
- No coloque este aparato sobre muebles que se puedan inclinar si un niño o un adulto se apoya en ellos, o si tira, se sube o trepa a ellos. Si el aparato cae, puede provocar lesiones graves e incluso la muerte.
- No coloque este aparato sobre instalaciones integradas, como librerías o estanterías, a menos que se proporcione una ventilación correcta. Asegúrese de dejar 20 cm o más de espacio alrededor del aparato.

## Símbolo de equipo de clase II



Este símbolo indica que la unidad dispone de un sistema de doble aislamiento.

## Conozca estos símbolos de seguridad

Este rayo indica un material no aislado en la unidad que puede provocar una descarga eléctrica. Para proteger la seguridad de todos los ocupantes de su hogar, no quite la carcasa del producto.

El punto de exclamación llama la atención sobre características sobre las cuales debería leer en la documentación adjunta para evitar problemas de funcionamiento y mantenimiento.

**ADVERTENCIA:** Para reducir el riesgo de descarga eléctrica, no se debe exponer este aparato a la lluvia ni a la humedad y no se deben colocar objetos llenos de líquido, como jarrones, encima de él.



**PRECAUCIÓN:** Para evitar descargas eléctricas, haga corresponder la patilla ancha del enchufe en la ranura ancha de la toma de corriente e inserte el enchufe completamente.



---

## Cuidado del producto

Utilice únicamente paños de microfibra para limpiar el producto.

## Cuidado del entorno

### Eliminación del producto y las pilas usados



El producto está diseñado y fabricado con materiales y componentes de alta calidad que pueden reciclarse y reutilizarse.



Este símbolo en el producto indica que está cubierto por la directiva europea 2012/19/EU.



Este símbolo indica que el producto contiene baterías cubiertas por la directiva europea 2013/56/EU que no pueden eliminarse con los residuos domésticos normales. Infórmese acerca del sistema de recogida selectiva local para productos eléctricos y electrónicos y baterías. Sigas las normas locales y nunca elimine el producto y las pilas con los residuos domésticos normales. La correcta eliminación de los productos y pilas usados ayuda a prevenir consecuencias negativas para el medioambiente y la salud humana.

### Retirada de las pilas desechables

Consulte la sección de instalación de las pilas para retirar las pilas desechables.

## Conformidad

Este producto es conforme a los requisitos de interferencias de radio de la Comunidad Europea. Por la presente, TP Vision Europe B.V. declara que el producto cumple los requisitos fundamentales y otras provisiones relevantes de la directiva 2014/53/EU y el UK Radio Equipment Regulations SI 2017 No 1206. Puede encontrar la declaración de conformidad en [www.philips.com/support](http://www.philips.com/support).

## Contenido de la caja

Compruebe e identifique los productos contenidos en el paquete:

Barra de sonido	x1
Subwoofer inalámbrico	x1
Mando a distancia	x1
Adaptador de CA (para la barra de sonido)	x1
Cable de alimentación (para el subwoofer)	x2
Kit de montaje en pared (Soportes para pared x2, tornillos x6, tacos x2)	x1
Guía de inicio rápido/tarjeta de garantía/ hoja de seguridad	x1
Baterías AAA	x2

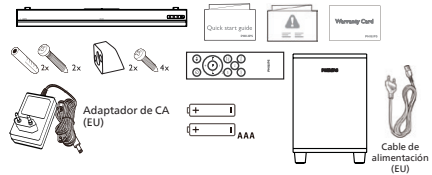

## 2 Su barra de sonido

¡Enhorabuena por su compra y bienvenido a Philips! Para beneficiarse plenamente del soporte que ofrece Philips, registre su producto en [www.philips.com/support](http://www.philips.com/support).

### Unidad principal

Esta sección incluye una vista general de la unidad principal.

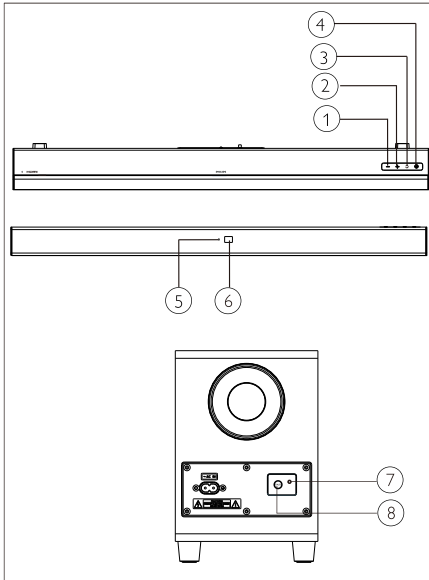

- ① - (Volumen)  
Disminuye el volumen.
- ② + (Volumen)  
Aumenta el volumen.
- ③ (FUENTE)  
Seleccionar una fuente de entrada para la barra de sonido.
- ④   
Enciende la barra de sonido o la pone en espera.
- ⑤ **Indicador LED multicolor: Fuente/Espera**
- ⑥ **Sensor remoto**
- ⑦ **Indicador LED del subwoofer**
- ⑧ **PAIR (Vincular)**

### Mando a distancia

Esta sección incluye una vista general del mando a distancia.

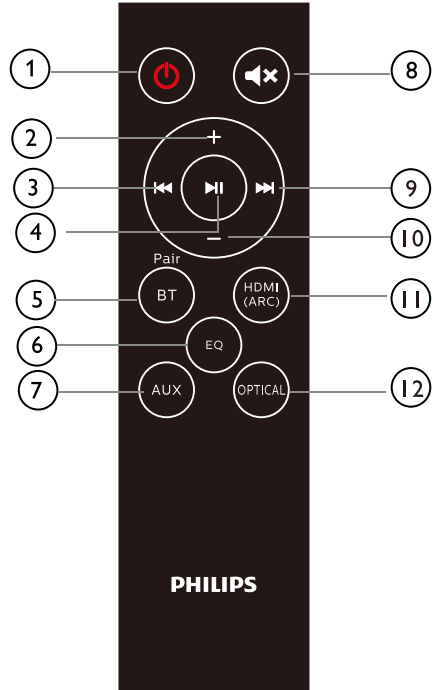

- ① **⏻ (Espera-Encendido)**
  - Enciende la barra de sonido o la pone en espera.
- ② **+ (Volumen)**
  - Aumenta el volumen.
- ③ **⏮**
  - Salta a la pista anterior en modo Bluetooth.
- ④ **⏸**
  - Reproducir o poner en pausa o reanudar la reproducción en modo Bluetooth.
- ⑤ **BT/PAIR (Bluetooth/Vincular)**
  - Púlselo para cambiar al modo Bluetooth.
  - Manténgalo pulsado para desconectar el dispositivo Bluetooth conectado actualmente e iniciar un nuevo emparejamiento.
- ⑥ **EQ (Ecuilizador)**
  - Cambia entre 4 modos de EQ: Movie, Music, Stadium y News (Cine, Música, Estadio y Noticias).
- ⑦ **AUX**
  - Cambia la fuente de audio a la conexión AUX.
- ⑧ **🔇**
  - Silenciar o restaurar el volumen.
- ⑨ **⏭**
  - Salta a la pista siguiente en modo Bluetooth.
- ⑩ **- (Volumen)**
  - Disminuye el volumen.
- ⑪ **HDMI (ARC)**
  - Cambia la fuente de audio a la conexión HDMI (ARC).
- ⑫ **OPTICAL (Óptica)**
  - Cambia la fuente de audio a la conexión óptica.

## Conectores

Esta sección incluye una vista general de los conectores disponibles en la barra de sonido.

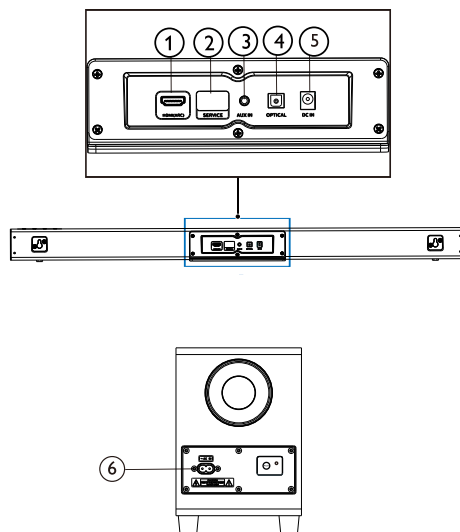

- ① **HDMI (ARC)**  
Se conecta a la entrada HDMI del televisor.
- ② **SERVICE (Para actualizar)**  
Se utiliza para actualizaciones del software.
- ③ **AUX IN (Entrada AUX)**  
Entrada de audio de, por ejemplo, un reproductor MP3 (conector de 3,5 mm).
- ④ **OPTICAL (Óptica)**  
Conectar a una salida de audio óptica del TV o un dispositivo digital.
- ⑤ **DC IN (Entrada CC)**  
Conecta la barra de sonido a la fuente de alimentación.
- ⑥ **AC IN (Entrada CA)**  
Conecta el subwoofer a la fuente de alimentación.

# 3 Conectar

Esta sección le ayuda a conectar la barra de sonido a un televisor y a otros dispositivos. Para ver más información acerca de las conexiones básicas de la barra de sonido y los accesorios, consulte la Guía de inicio rápido.

## Nota

- Consulte la placa de especificaciones en la parte inferior del producto para ver su identificación y especificaciones de alimentación.
- Compruebe que todos los dispositivos están desconectados de la corriente antes de realizar o cambiar las conexiones.

## Colocación

Coloque la barra de sonido y el subwoofer tal como se muestra a continuación.

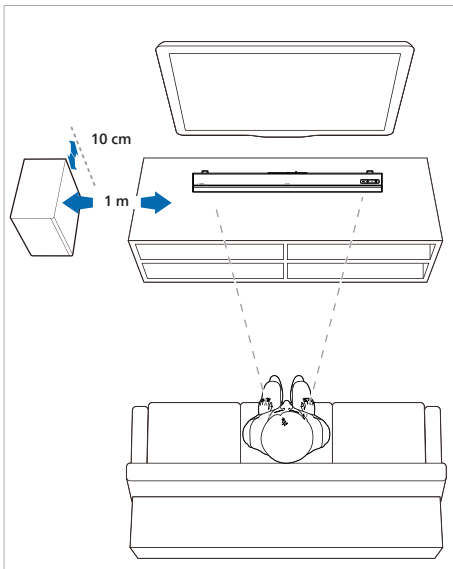

## Conecte la barra de sonido y el subwoofer

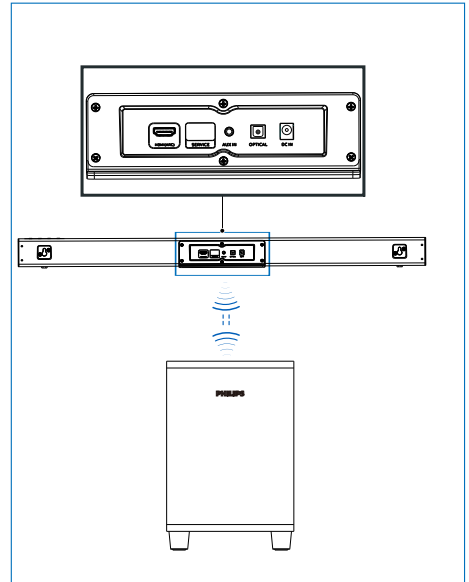

## Conecte la barra de sonido y el subwoofer mediante Bluetooth

- El subwoofer se conectará a la barra de sonido mediante Bluetooth.
- El indicador del subwoofer parpadeará en color rojo antes de conectarse con la barra de sonido y cambiará a color azul fijo después de conectarse.
- Si la barra de sonido y el subwoofer han estado emparejados anteriormente, al volver a conectar y encender el subwoofer, se emparejará automáticamente con la barra de sonido con la salida de sonido normal y el indicador se iluminará en color azul fijo. El subwoofer se pondrá en espera automáticamente después de apagar la barra de sonido.



## Emparejar el subwoofer manualmente

- Si no se oye audio en el subwoofer o el indicador del subwoofer no se ilumina en color azul, siga los pasos siguientes para restablecer y volver a emparejar el subwoofer:
  1. Pulse el botón **PAIR** del subwoofer con el subwoofer en estado desconectado (parpadeo rojo lento, una vez por segundo) y, a continuación, el indicador del subwoofer parpadeará en color rojo rápidamente (dos veces por segundo).
  2. Cambie la fuente de la barra de sonido a AUX y, a continuación, mantenga pulsado **⏻** en la barra de sonido durante cinco segundos. La barra de sonido se restablecerá y se pondrá en espera automáticamente.
  3. Pulse **⏻** en la barra de sonido. La barra de sonido se emparejará con el subwoofer automáticamente. Cuando el indicador del subwoofer se ilumina en color azul fijo, significa que se ha establecido la conexión correctamente.

Nota: Después de restablecer la barra de sonido, deberá borrar la lista de Bluetooth del teléfono antes de emparejarlo con la barra de sonido.

Cuando la barra de sonido y el subwoofer están conectados, es posible mantener pulsados **⏻** y **+** (**Volumen**) en la barra de sonido durante cinco segundos para desconectarlos.

### Indicador del subwoofer

- Emparejando: Rojo parpadeante rápidamente
- Conectado: Azul sólido
- Desconectado: Rojo parpadeante lentamente
- Espera: Rojo sólido

## Conectar el audio de un televisor y otros dispositivos

### Opción 1: conectar el audio mediante un cable óptico digital

#### El audio de la mejor calidad

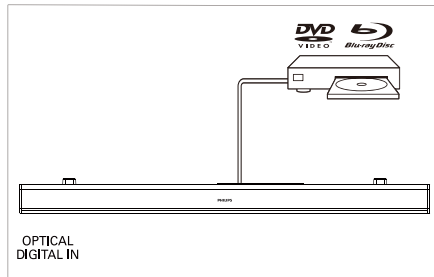
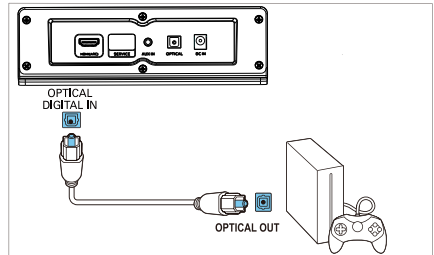
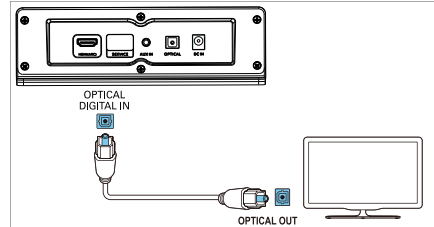

Utilice un cable óptico para conectar la toma **OPTICAL** de la barra de sonido a la toma **OPTICAL OUT** del TV u otro dispositivo.

- El conector óptico digital puede estar etiquetado como **SPDIF** o **SPDIF OUT**.

NOTA: La salida de audio del televisor debe estar configurada como PCM.

## Opción 2: conectar el audio mediante un cable de audio estéreo de 3,5 mm

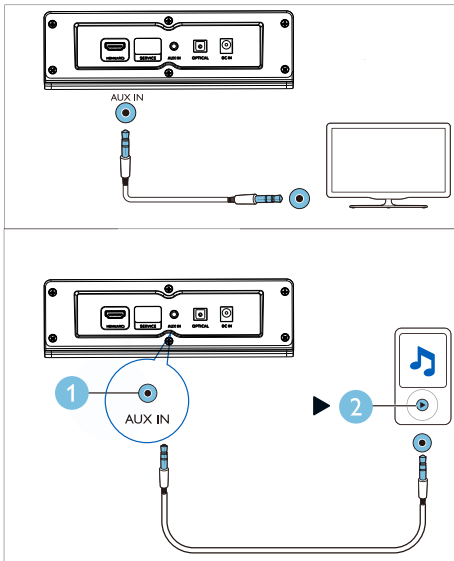

Conecte un cable de audio estéreo de 3,5 mm entre la toma **AUX IN** de la barra de sonido y la toma **AUX** del televisor u otro dispositivo.

## Opción 3: conectar a la toma HDMI (ARC)

La barra de sonido admite HDMI con canal de retorno de audio (ARC). Si el televisor es compatible con HDMI ARC, puede escuchar el audio del televisor a través de la barra de sonido utilizando un solo cable HDMI.

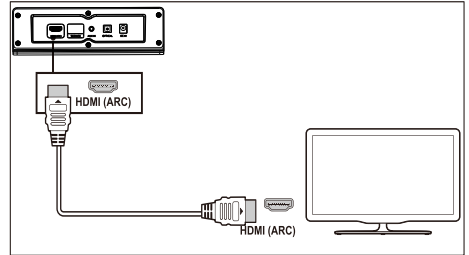

- 1 Utilice un cable HDMI de alta velocidad para conectar el conector **HDMI (ARC)** de la barra de sonido al conector **HDMI ARC** del TV.
  - El conector **HDMI ARC** del TV puede tener una etiqueta diferente. Para ver más información, consulte el manual del usuario del TV.
- 2 En el TV, active la función HDMI-CEC. Para ver más información, consulte el manual del usuario del TV.  
NOTA: La salida de audio del televisor debe estar configurada como PCM.

# 4 Usar la barra de sonido

Esta sección le ayuda a usar la barra de sonido para reproducir audio desde dispositivos conectados.

## Antes de empezar

- Realice las conexiones necesarias que se describen en la guía de inicio rápido o el manual del usuario.
- Cambie la barra de sonido a la fuente correcta para otros dispositivos.

## Encendido/apagado

Conecte la barra de sonido a la alimentación; el indicador de espera se ilumina en color rojo.



Pulse  para encender la barra de sonido.

Las luces indicadoras de la barra de sonido se iluminan en color blanco y, a continuación, muestran el estado de la última fuente seleccionada. Vuelva a pulsarlo para poner la barra de sonido en espera.

- Espera: El indicador está iluminado en color rojo fijo.

## Control de volumen

Pulse +/- (**Volumen**) para subir o bajar el nivel de volumen.

- Para silenciar el sonido, pulse  en el control remoto.
- Para restablecer el sonido, vuelva a pulsar  o pulse +/- (**Volumen**).

## Estado del indicador

- Disminuir/aumentar volumen/silenciar: Parpadeante en color rojo.
- Volumen máximo/mínimo: Color rojo fijo durante tres segundos.
- Al pulsar + (**Volumen**) para aumentar el volumen, el indicador de la barra de sonido parpadeará en color rojo y el volumen volverá al estado normal. Si el volumen alcanza el máximo, el indicador de la barra de sonido se iluminará en color rojo fijo durante tres segundos.

- Al pulsar - (**Volumen**) para disminuir el volumen, el indicador de la barra de sonido parpadeará en color rojo y el volumen volverá al estado normal. Si el volumen alcanza el mínimo, el indicador de la barra de sonido se iluminará en color rojo fijo durante tres segundos.

## Selección de fuente

Pulse  repetidamente en la barra de sonido o los botones correspondientes (**BT/PAIR**, **AUX**, **HDMI (ARC)**, **OPTICAL**) del control remoto para cambiar de una fuente a otra.

- AUX IN: Verde sólido
- Emparejamiento Bluetooth: Parpadeando en azul
- Bluetooth conectado: Azul sólido
- OPTICAL: Amarillo sólido
- HDMI (ARC): Púrpura fijo

## Ajuste de EQ

Pulse **EQ** en el control remoto para seleccionar el modo Music, Movie, News o Stadium.

- Music: El indicador de la barra de sonido parpadea en color blanco durante 3 segundos.
- Movie: El indicador de la barra de sonido parpadea en color verde durante 3 segundos.
- News: El indicador de la barra de sonido parpadea en color rojo durante 3 segundos.
- Stadium: El indicador de la barra de sonido parpadea en color cian durante 3 segundos.

---

## Fuente de audio AUX

Es posible reproducir audio desde un dispositivo externo (smartphone, tableta, etc.) mediante un cable de audio de 3,5 mm.

- 1 Conecte el dispositivo externo a la barra de sonido mediante el cable de audio estéreo de 3,5 mm (no incluido). Consulte los pasos para establecer la conexión AUX en la página 9.
- 2 Pulse **AUX** en el control remoto.
  - El indicador de la barra de sonido se ilumina en color verde fijo.
- 3 Reproduzca audio en el dispositivo externo (consulte el manual del usuario del dispositivo).

---

## Fuente de audio Óptica

Es posible reproducir audio desde un televisor mediante un cable óptico.

- 1 Conecte el televisor a la barra de sonido mediante el cable óptico (no incluido). Consulte los pasos para establecer la conexión ÓPTICA en la página 8.
- 2 Pulse **OPTICAL** en el control remoto.
  - El indicador de la barra de sonido se ilumina en color amarillo fijo.

Nota: La salida de audio del televisor debe estar configurada como señal PCM.

---

## Fuente de audio HDMI (ARC)

ARC (canal de retorno de audio) se utiliza en la salida de audio digital de un televisor de pantalla de cristal líquido para obtener una calidad de sonido síncrono óptima.

- 1 Conecte el televisor a la barra de sonido mediante el cable HDMI (no incluido). Consulte los pasos para establecer la conexión HDMI (ARC) en la página 9.
- 2 Pulse **HDMI (ARC)** en el control remoto.
  - El indicador de la barra de sonido se ilumina en color púrpura fijo.

Nota: La salida de audio del televisor debe estar configurada como señal PCM y ARC debe estar activado (consulte el manual del televisor).

---

## Reproducir audio mediante Bluetooth

Conecte la barra de sonido a su dispositivo Bluetooth (como un iPad, iPhone, iPod touch, teléfono Android o computadora portátil) por Bluetooth y, a continuación, podrá escuchar los archivos de audio almacenados en el dispositivo a través de los altavoces de la barra de sonido.

### Qué necesita

- Un dispositivo Bluetooth compatible con el perfil A2DP y AVRCP de Bluetooth y con versión de Bluetooth 4.2 posterior.
- La distancia de funcionamiento entre la barra de sonido y el dispositivo Bluetooth es de unos 4 metros aproximadamente.

- 1 Pulse **BT/Pair** en el control remoto para poner la barra de sonido en modo Bluetooth.
  - ↳ El indicador de la barra de sonido parpadea en color azul.
- 2 En el dispositivo Bluetooth, active el Bluetooth, busque y seleccione **Philips TAB5308** para iniciar la conexión (consulte el manual del usuario del dispositivo Bluetooth para ver cómo activar el Bluetooth).
  - ↳ Durante la conexión, el indicador de la barra de sonido parpadea en color azul.
- 3 Espere a que el indicador de la barra de sonido se ilumine en color azul fijo y se escuche un pitido una vez que se complete la conexión correctamente.

Si la conexión falla, el indicador parpadea continuamente.
- 4 Seleccione y reproduzca archivos de audio o música en su dispositivo Bluetooth.
  - Durante la reproducción, si se recibe una llamada, se pone la reproducción de música en pausa.
  - Si su dispositivo Bluetooth es compatible con el perfil AVRCP, puede pulsar **⏮/⏭** en el mando a distancia para saltar una pista, o pulsar **⏸** para pausar/reanudar la reproducción.

- 5 Para salir de Bluetooth, cambie la barra de sonido a otra fuente.
- Al volver al modo Bluetooth, la conexión Bluetooth permanece activa.

Desconectar del dispositivo actual:

- Si quiere conectar su barra de sonido a otro dispositivo Bluetooth, mantenga pulsado **BT/PAIR** en el mando a distancia para desconectar el dispositivo Bluetooth conectado actualmente.

#### Estado del indicador



Esperando la conexión: Parpadeando en azul



Conectado: Azul sólido



Desconectado: Parpadeando en azul



#### Nota

- La transmisión de música puede verse interrumpida por los obstáculos entre el dispositivo y la barra de sonido, como paredes, la carcasa metálica que cubre el dispositivo u otros dispositivos cercanos que funcionen en la misma frecuencia.

---

## Espera automática

Este producto cambia al modo de espera automáticamente después de 15 minutos sin actividad en los botones y sin reproducir música desde ningún dispositivo conectado.

---

## Aplicar la configuración de fábrica

Es posible restablecer la barra de sonido al modo de configuración predeterminado.

- En modo AUX, mantenga pulsado  en el control remoto durante 5 segundos.
  - ↳ Se restablece la configuración de fábrica.

## 5 Montaje en pared

### Nota

- Un montaje en pared inadecuado derivar en accidentes, lesiones o daños. Póngase en contacto con el servicio de atención al cliente de su país si tiene alguna consulta.
- Antes del montaje en la pared, asegúrese de que la pared pueda soportar el peso de su barra de sonido.

### Longitud/diámetro del tornillo

Según el tipo de pared donde vaya a montar la barra de sonido, asegúrese de usar tornillos de longitud y diámetro adecuados.

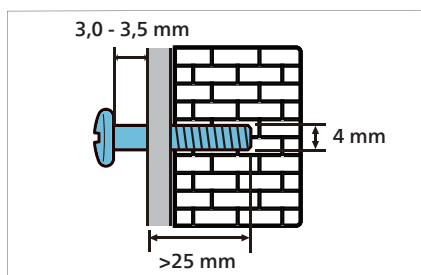

Consulte la ilustración de la guía de inicio rápido para ver cómo se monta la barra de sonido en la pared.

- 1) Taladre dos agujeros en la pared.
- 2) Fije los pasadores y tornillos en los orificios.
- 3) Cuelgue la barra de sonido en los tornillos de fijación.

## 6 Especificaciones del producto

### Nota

- Las especificaciones y el diseño están sujetos a cambios sin previo aviso.

### Amplificador

- Potencia de salida total RMS: 70 W RMS (+/-0,5 dB, 10 % THD)
- Respuesta de frecuencia: 50 Hz - 15 kHz /  $\pm 3$  dB
- Relación señal-ruido: > 65 dB (CCIR)/(ponderación A)
- Distorsión armónica total: < 1%
- Sensibilidad de entrada:
  - LINE IN: 500 mV +/- 50 mV

### Bluetooth

- Perfiles Bluetooth: A2DP, AVRCP
- Versión Bluetooth: 4,2
- Banda de frecuencia/Potencia de salida: 2402 - 2480 MHz /  $\leq 20$  dBm

### Unidad principal

#### Barra de sonido

- Alimentación: 100 - 240 V~, 50/60 Hz
- Consumo energético: 15 V / 1,6 A
- Consumo energético en espera:  $\leq 0,5$  W
- Dimensiones (An. x Al. x Pr.): 900 x 65,5 x 91 mm
- Peso: 1,53 kg
- Unidad: 2 de gama completa (52 mm/2", 4 Ohm)

#### Subwoofer

- Alimentación: 100 - 240 V~, 50/60 Hz
- Consumo energético: 20 W
- Consumo energético en espera:  $\leq 2$  W
- Dimensiones (An. x Al. x Pr.): 150 x 225 x 267 mm
- Peso: 2,1 kg
- Unidad: 1 de bajas frecuencias (118 mm/4,5", 4 Ohm)

### Baterías del control remoto

- 2 x AAA-R03-1,5 V

# 7 Resolución de problemas



## Advertencia

- ¡Riesgo de descarga eléctrica! Nunca retire la carcasa del producto.

Nunca intente reparar el producto usted mismo para mantener la validez de la garantía. Si tiene problemas al usar el producto, compruebe los puntos siguientes antes de solicitar el mantenimiento. Si sigue teniendo problemas, solicite soporte en [www.philips.com/support](http://www.philips.com/support).

## Unidad principal

### Los botones de la barra de sonido no funcionan.

- Desconecte la barra de sonido de la fuente de alimentación durante unos minutos y vuelva a conectarla.

## Sonido

### No se escucha sonido del altavoz de la barra de sonido.

- Conecte el cable de audio de la barra de sonido al TV u otros dispositivos.
- Restablezca la barra de sonido a los ajustes de fábrica.
- Seleccione la entrada de audio correcta en el mando a distancia.
- Compruebe que la barra de sonido no está silenciada.

### Sonido distorsionado o eco.

- Si reproduce audio desde el televisor por la barra de sonido; asegúrese de que el televisor esté silenciado.

## Bluetooth

### Un dispositivo no se puede conectar a la barra de sonido.

- El dispositivo no soporta los perfiles compatibles necesarios para la barra de sonido.
- No ha habilitado la función Bluetooth del dispositivo. Consulte cómo se activa esta función en el manual del usuario del dispositivo.
- El dispositivo no está bien conectado. Conéctelo correctamente (consulte "Reproducir audio mediante Bluetooth" en la página 11).
- La barra de sonido ya está conectada a otro dispositivo compatible con Bluetooth. Desconecte el dispositivo conectado y vuelva a intentarlo.

### La calidad de reproducción de audio del dispositivo Bluetooth conectado es mala.

- La recepción del Bluetooth es mala. Acerque el dispositivo a la barra de sonido o retire los obstáculos entre el dispositivo y la barra de sonido.

### El dispositivo Bluetooth conectado se conecta y desconecta constantemente.

- La recepción del Bluetooth es mala. Acerque el dispositivo a la barra de sonido o retire los obstáculos entre el dispositivo y la barra de sonido.
- Desactive la función Wi-Fi en el dispositivo Bluetooth para evitar interferencias.
- En algunos dispositivos Bluetooth, se puede desactivar la conexión Bluetooth automáticamente para ahorrar energía. Esto no indica ningún problema de funcionamiento en la barra de sonido.



Las especificaciones están sujetas a cambios sin previo aviso. Visite [www.Philips.com/support](http://www.Philips.com/support) para ver las últimas actualizaciones y documentos. Philips y el emblema Philips Shield Emblem son marcas registradas de Koninklijke Philips N.V. y se utilizan bajo licencia. Este producto ha sido fabricado y se vende bajo responsabilidad de MMD Hong Kong Holding Limited o una de sus filiales, y MMD Hong Kong Holding Limited es el garante en relación con este producto.

