

PHILIPS

Casques

Série 6000

TAT6908



Mode d'emploi

Enregistrez votre produit pour recevoir une assistance à l'adresse :
www.philips.com/support

Tables des matières

1	Instructions de sécurité importantes	2	7	Avis	14
	Sécurité auditive	2		Déclaration de conformité	14
	Informations générales	2		Mise au rebut de votre ancien produit et de vos piles	14
2	Vos oreillettes True Wireless	4		Retrait de la batterie intégrée	14
	Contenu de la boîte	4		Conformité aux CEM	15
	Autres appareils	4		Informations environnementales	15
	Aperçu de votre casque			Avis de conformité	15
	Bluetooth sans fil	5	8	Marques commerciales	17
3	Mise en route	6	9	Foire aux questions	18
	Recharger la batterie	6			
	Comment les porter	7			
	Téléchargement de l'application	7			
	Apparez les oreillettes à votre appareil Bluetooth pour la première fois	7			
	Apparez les oreillettes avec un autre appareil Bluetooth	8			
4	Utilisation de vos oreillettes	9			
	Connexion des oreillettes à votre appareil Bluetooth	9			
	Contrôle de la réduction de bruit active (ANC)	10			
	Activer les modes audibles	10			
	Mise sous tension/hors tension	10			
	Gestion de vos appels et de votre musique	11			
	Assistant vocal	11			
	État du voyant LED des oreillettes	11			
	État du voyant LED de l'étui de charge	12			
5	Réinitialisation des oreillettes	13			
6	Données techniques	13			

1 Instructions de sécurité importantes

Sécurité auditive



Danger

- Pour éviter tout dommage auditif, limitez le temps d'utilisation du casque à un volume élevé et réglez le volume à un niveau sûr. Plus le volume est élevé, plus le temps d'écoute sécurisé est réduit.

Veillez à respecter les consignes suivantes lors de l'utilisation de votre casque.

- Écoutez à un volume raisonnable pendant une durée raisonnable.
- Veillez à ne pas augmenter le volume de façon continue à mesure que votre audition s'adapte.
- Ne mettez pas le volume trop élevé de sorte que vous ne puissiez pas entendre les sons environnants.
- Vous devez utiliser avec prudence ou arrêter temporairement l'utilisation dans des situations potentiellement dangereuses.
- Une pression sonore excessive du casque peut entraîner une perte auditive.
- L'utilisation d'un casque avec les deux oreilles bouchées pendant la conduite est déconseillée et peut être interdite dans certaines régions.
- Pour votre sécurité, évitez les distractions en raison de la musique ou des appels téléphoniques pendant la conduite ou dans d'autres environnements potentiellement dangereux.

Informations générales

Pour éviter tout dommage ou dysfonctionnement :

Attention

- N'exposez pas le casque à une chaleur excessive.
- Ne laissez pas tomber votre casque.
- Le casque ne doit pas être exposé à des gouttes ou à des éclaboussures. (Reportez-vous à l'indice IP du produit spécifique)
- Ne laissez pas votre casque être submergé dans l'eau.
- Ne chargez pas votre casque lorsque le connecteur ou la prise est mouillé.
- N'utilisez pas de produits de nettoyage contenant de l'alcool, de l'ammoniac, du benzène ou des abrasifs.
- Utilisez un chiffon propre et humide pour nettoyer régulièrement votre casque - en particulier les conduits acoustiques et les trous du microphone - et évitez l'accumulation de substances telles que la sueur ou le cérumen.
- Si des gouttes de sueur ou d'eau se déposent dans les conduits acoustiques, les trous d'aération ou les trous de microphone, le niveau sonore diminuera temporairement ou s'interrompra complètement. Ceci ne constitue pas un dysfonctionnement. Utilisez un chiffon doux et humide pour sécher complètement le casque. Vous pouvez également retirer les embouts, tourner les conduits sonores vers le bas et tapoter doucement le casque environ cinq fois sur un chiffon sec ou similaire pour éliminer l'eau qui s'est accumulée à l'intérieur.
- Assurez-vous que le casque est complètement sec avant de le charger et de l'utiliser. Évitez d'utiliser des tampons d'alcool jetables ou d'autres substances pour le nettoyage.
- La batterie intégrée ne doit pas être exposée à une chaleur excessive telle que le soleil, le feu ou une source similaire.
- Danger d'explosion si la batterie est remplacée de manière incorrecte. Remplacez-la uniquement avec le même type ou équivalent.
- Pour atteindre l'indice IP spécifique, le couvercle du port de charge doit être fermé.
- La mise d'une batterie au feu ou dans un four chaud, ou l'écrasement ou la coupure mécanique d'une batterie peut entraîner une explosion.
- Laisser une batterie dans un environnement à température extrêmement élevée peut entraîner une explosion ou une fuite de liquide ou de gaz inflammable.

- Une batterie soumise à une pression d'air extrêmement basse peut entraîner une explosion ou une fuite de liquide ou de gaz inflammable.
- Le remplacement d'une batterie par un type incorrect risque de compromettre le casque et la batterie (par exemple, dans le cas de certains types de batteries au lithium).
- Si les oreillettes ne sont pas utilisées pendant une longue période, la batterie rechargeable commencera à perdre sa charge. Pour éviter cette perte, veuillez charger complètement la batterie au moins une fois tous les trois mois.
- Pour éviter tout risque d'incendie, l'équipement est alimenté uniquement par une source d'alimentation externe dont la sortie doit être conforme à la norme PS1 (avec une capacité de sortie inférieure à 15 W).

Température et humidité de fonctionnement et de stockage

- Stockez dans un endroit où la température est comprise entre -20 °C et 50 °C avec une humidité relative allant jusqu'à 90 %.
- Utilisez dans un endroit où la température est comprise entre 0 °C et 45 °C avec une humidité relative allant jusqu'à 90 %.
- L'autonomie de la batterie peut être réduite dans des conditions de température élevée ou basse.

2 Vos oreillettes True Wireless

Félicitations pour votre achat et bienvenue chez Philips ! Pour profiter pleinement de l'assistance offerte par Philips, enregistrez votre produit sur www.philips.com/support. Avec ces oreillettes True Wireless Philips, vous pouvez :

- Profiter d'appels mains libres sans fil pratiques
- Profiter et contrôler la musique sans fil
- Alternier entre les appels et la musique



Guide de démarrage rapide



Garantie



Notice de sécurité

Contenu de la boîte

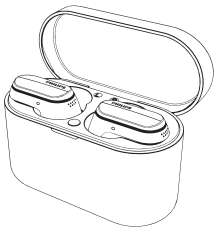

Oreillettes True Wireless Philips
Philips TAT6908



8 embouts



Cordon de charge de type C
(pour la charge uniquement)

Autres appareils

Un téléphone mobile ou un appareil (par exemple, ordinateur portable, tablette, adaptateurs Bluetooth, lecteurs MP3, etc.) qui prend en charge Bluetooth et est compatible avec les oreillettes.

Aperçu de votre casque Bluetooth sans fil

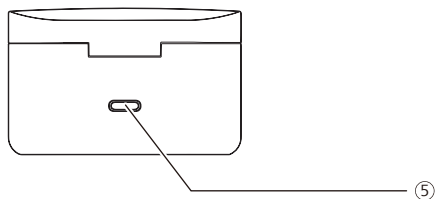
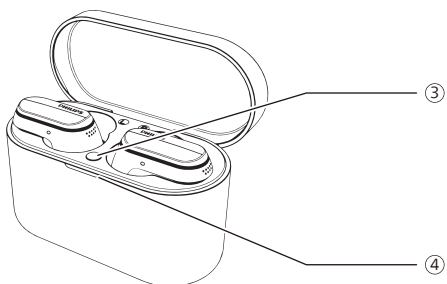
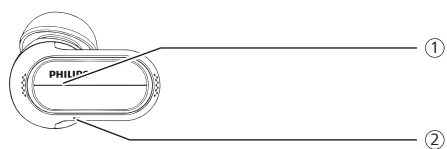

- ① Bouton multifonction (MFB)
- ② Voyant LED (oreillettes)
- ③ Bouton d'appairage Bluetooth
- ④ Voyant LED (état de la batterie ou état de la charge)
- ⑤ Port de charge USB-C

3 Mise en route

Recharger la batterie



Remarque

- Avant d'utiliser votre casque, placez-le dans l'étui de charge et chargez la batterie pendant 2 heures pour obtenir une autonomie et une durée de vie optimales.
- Utilisez uniquement le câble de charge USB type-C d'origine pour éviter tout dommage.
- Terminez votre appel avant de charger. Brancher les oreillettes pour les charger les éteindra.
- Si les oreillettes ne sont pas utilisées pendant une longue période, la batterie rechargeable commencera à perdre sa charge. Pour éviter cette perte, veuillez charger complètement la batterie au moins une fois tous les trois mois.

Étui de transport

Branchez une extrémité du câble USB-C dans l'étui de charge et l'autre extrémité dans la source d'alimentation.

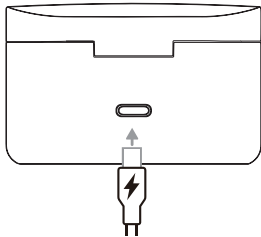

Conseil

- L'étui de charge sert de batterie de secours portable pour charger les oreillettes. Lorsque l'étui de charge est complètement chargé, il recharge complètement les oreillettes 3 fois.

Oreillettes

Placez les oreillettes dans l'étui de charge.

- Les oreillettes commencent à se charger et le voyant LED blanc s'allume
- Lorsque les oreillettes sont complètement chargées, le voyant blanc s'éteint

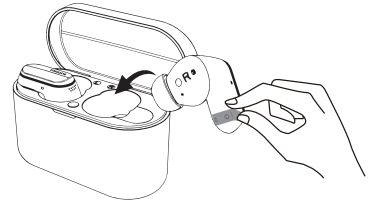

Conseil

- Normalement, une charge complète prend 2 heures (pour les oreillettes ou l'étui de charge) par câble USB.

Comment les porter

Sélectionnez les embouts d'oreille appropriés pour un ajustement optimal

Un ajustement bien serré offre la meilleure qualité sonore et permet la réduction du bruit.

- 1 Testez quel embout d'oreille vous offre le meilleur son et le meilleur confort de port.
- 2 4 tailles d'embouts en silicone sont fournies : extra-grand, grand, moyen, petit.

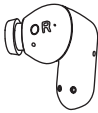
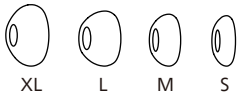

Insérez les oreillettes

- 1 Vérifiez l'orientation gauche ou droite des oreillettes.
- 2 Insérez les oreillettes dans les oreilles et tournez-les légèrement jusqu'à obtenir un bon ajustement.

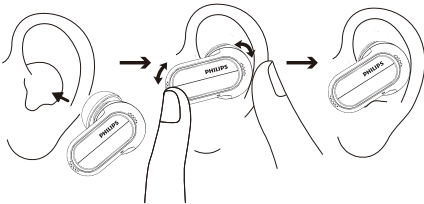

Téléchargement de l'application

Scannez le code QR/appuyez sur le bouton « Télécharger » ou recherchez « Philips Headphones » sur l'Apple App Store ou Google Play pour télécharger l'application.

Mise en route



L'application Philips Headphones vous met en charge de la musique que vous écoutez. Vous pouvez personnaliser le son afin que votre expérience en matière de musique et d'appel réponde toujours au mieux à vos besoins.

Apparez les oreillettes à votre appareil Bluetooth pour la première fois

- 1 Assurez-vous que les oreillettes sont complètement chargées et éteintes.
- 2 Ouvrez le couvercle de l'étui de charge, les oreillettes seront en mode d'appairage et prêts à être connectés.
 - ↳ Les voyants des deux oreillettes clignotent en blanc et bleu en alternance.

↳ Les oreillettes sont maintenant en mode d'appairage et sont prêtes à être appairées avec un appareil Bluetooth (par exemple, un téléphone portable).

- 3 Activez la fonction Bluetooth de votre appareil Bluetooth.
- 4 Appairez les oreillettes avec votre appareil Bluetooth, reportez-vous au manuel d'utilisation de votre appareil Bluetooth.

Remarque

- Après la mise sous tension, si les oreillettes ne trouvent pas d'appareil Bluetooth précédemment connecté, veuillez les mettre en mode d'appairage (appuyez sur le bouton du boîtier pendant 3 secondes avec les deux oreillettes à l'intérieur et le couvercle ouvert).

L'exemple suivant vous montre comment appairer les oreillettes avec votre appareil Bluetooth.

- 1 Activez la fonction Bluetooth de votre appareil Bluetooth, sélectionnez **Philips TAT6908**.
- 2 Saisissez le mot de passe des oreillettes « **0000** » (4 zéros) si vous y êtes invité. Pour les appareils dotés de Bluetooth 3.0 ou version ultérieure, il n'est pas nécessaire de saisir un mot de passe.



Philips TAT6908

Une seule oreillette (mode Mono)

Retirez l'oreillette droite ou gauche de l'étui de charge pour une utilisation Mono. L'oreillette s'allumera automatiquement.

Remarque

- Retirez la seconde oreillette de l'étui de charge et elles s'appaireront automatiquement.

Appairez les oreillettes avec un autre appareil Bluetooth

Si vous souhaitez appairer un autre appareil Bluetooth avec les oreillettes, mettez-les simplement en mode appairage (appuyez sur le bouton du boîtier pendant 3 secondes avec les deux oreillettes à l'intérieur et le couvercle ouvert), puis découvrez le second appareil selon la procédure d'appairage normale.

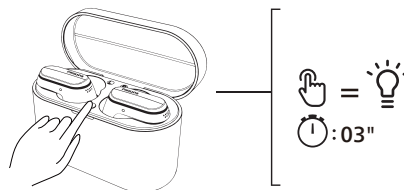

Remarque

- Les oreillettes enregistrent 4 appareils. Si vous essayez d'appairer plus de 4 appareils, le premier appareil appairé sera remplacé par le nouveau.

Connexion multipoint

Appairage

- Appairage du casque à 2 appareils, e.g. téléphone portable et ordinateur portable.

Basculement entre appareils

- Vous ne pouvez écouter de la musique que sur seul appareil à un moment donné. Un autre appareil servira aux appels téléphoniques.
- Interrompez l'audio sur le premier appareil, puis lancez la lecture audio sur l'autre appareil.



Remarque

- Lors de la diffusion audio en continu depuis l'appareil 1, la réception d'un appel depuis l'appareil 2 interrompt automatiquement la lecture sur l'appareil 1. Et l'appel sera automatiquement acheminé vers le casque.
- La fin de l'appel relance automatiquement la lecture sur l'appareil 1.

4 Utilisation de vos oreillettes

Connexion des oreillettes à votre appareil Bluetooth

- 1 Activez la fonction Bluetooth de votre appareil Bluetooth.
- 2 Ouvrez le couvercle de l'étui de charge.
 - ↳ Le voyant LED bleu clignote.
 - ↳ Les oreillettes recherchent le dernier appareil Bluetooth connecté et se reconnectent à celui-ci automatiquement. Si la dernière personne connectée n'est pas disponible, les oreillettes passent en mode d'appairage pendant 3 minutes, et si aucune connexion n'est établie, les oreillettes s'éteignent.



Conseil

- Si vous activez la fonction Bluetooth de votre appareil Bluetooth après avoir allumé les oreillettes, vous devez accéder au menu Bluetooth de l'appareil et connecter manuellement les oreillettes à l'appareil.



Remarque

- Sur certains appareils Bluetooth, la connexion peut ne pas être automatique. Dans ce cas, vous devez accéder au menu Bluetooth de votre appareil et connecter manuellement les oreillettes à l'appareil Bluetooth.

Contrôle de la réduction de bruit active (ANC)

Différents modes ANC peuvent être activés avec une simple pression de l'oreillette gauche.

- La fonction ANC est automatiquement activée lorsque l'oreillette est placée dans l'oreille.
- Une nouvelle pression de la touche MFB désactivera la fonction ANC.
- Appuyez une fois de plus sur la touche MFB pour passer en mode sons extérieurs.

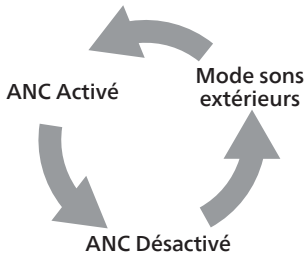

Tâche	MFB	Utilisation
ANC ACTIVÉ	Oreillette gauche	Appuyez une fois
ANC DÉSACTIVÉ	Oreillette gauche	Appuyez une fois
Mode sons extérieurs	Oreillette gauche	Appuyez une fois

Activer les modes audibles

Différents modes audibles peuvent être activés avec une longue pression de l'oreillette gauche. Le mode Mon audition sera activé après avoir effectué le test auditif dans l'application Philips.

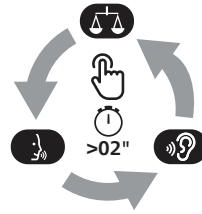

Tâche	MFB	Utilisation
Mode balance	Oreillette gauche	Pression longue
Mode vocal	Oreillette gauche	Pression longue
Mode Mon audition	Oreillette gauche	Pression longue
Quitter le mode audible	Oreillette gauche	Appuyez une fois

Mise sous tension/hors tension

Tâche	MFB	Utilisation
Allumer les oreillettes		Ouvrir le boîtier de charge pour allumer
Éteindre les oreillettes		Remettre les oreillettes dans le boîtier de charge et fermer celui-ci pour éteindre

Gestion de vos appels et de votre musique

Contrôle de la musique

Tâche	MFB	Utilisation
Lire ou suspendre la musique	Oreillette droite	Appuyez une fois
Piste suivante	Oreillette droite	Double pression
Piste précédente	Oreillette gauche	Triple pression
Réglage du volume +	Oreillette droite	Effleurez une fois, puis exercez une longue pression
Réglage du volume -	Oreillette gauche	Effleurez une fois, puis exercez une longue pression

Contrôle d'appel

Tâche	MFB	Utilisation
Prendre un appel	Oreillette droite/ gauche	Appuyez une fois
Raccrocher/ Rejeter l'appel	Oreillette droite/ gauche	Double pression

Assistant vocal

Tâche	MFB	Utilisation
Déclencher l'assistant vocal (Siri/Google)	Oreillette droite	Pression longue
Arrêter l'assistant vocal	Oreillette droite	Appuyez une fois

État du voyant LED des oreillettes

État des oreillettes	Voyant
Les oreillettes sont connectées à un appareil Bluetooth	Le voyant LED blanc clignote une fois
Les oreillettes sont prêtes pour l'appairage	Le voyant LED clignote en bleu et blanc en alternance
Les oreillettes sont allumées, mais non connectées à un appareil Bluetooth	Le voyant LED clignote toutes les secondes (s'éteint automatiquement après 3 minutes)
Niveau de batterie faible (oreillettes)	Le voyant LED blanc clignote 3 fois toutes les 5 secondes
La batterie est complètement chargée (étui de charge)	Reportez-vous au voyant LED de l'étui

État du voyant LED de l'étui de charge

Lors de la charge	Voyant
Batterie faible	Le voyant LED orange s'allume
Batterie relativement adéquate	Le voyant LED blanc s'allume

En cours d'utilisation avec le couvercle ouvert	Voyant
Batterie faible	Le voyant LED blanc clignote lentement pendant 3 cycles
Batterie relativement adéquate	Éteint

5 Réinitialisation des oreillettes

Si vous rencontrez un problème d'appairage ou de connexion, vous pouvez suivre la procédure suivante pour réinitialiser vos oreillettes.

- 1 Sur votre appareil Bluetooth, accédez au menu Bluetooth et supprimez **Philips TAT6908** de la liste des appareils.
- 2 Désactivez la fonction Bluetooth de votre appareil Bluetooth.
- 3 Remettez les oreillettes dans l'étui de charge et ouvrez le couvercle.
- 4 Appuyez à deux reprises sur le bouton du boîtier.
- 5 Suivez les étapes de la section « Utilisation de vos oreillettes - Connexion des oreillettes à votre appareil Bluetooth ».
- 6 Appairez les oreillettes à votre appareil Bluetooth, sélectionnez **Philips TAT6908**.

S'il n'y a pas de réponse des oreillettes, vous pouvez suivre l'étape ci-dessous pour réinitialiser le matériel de vos oreillettes.

- Remettez les oreillettes dans l'étui de charge et ouvrez le couvercle. Appuyez sur le bouton de l'étui pendant plus de 10 secondes.

6 Données techniques

- Durée de lecture de la musique (ANC activé) : 7 + 21 heures
- Durée de lecture de la musique (ANC désactivé) : 8 + 24 heures
- Autonomie en veille : 200 heures
- Temps de charge : 2 heures
- Batterie lithium-ion 63 mAh sur chaque oreillette, batterie lithium-ion 740 mAh sur l'étui de charge
- Version Bluetooth : 5.3
- Profils Bluetooth compatibles :
 - HFP (Profil mains libres)
 - A2DP (Profil de distribution audio avancée)
 - AVRCP (Profil de télécommande audio-vidéo)
- Codecs audio pris en charge : AAC, SBC
- Gamme de fréquences : 2,402-2,480 GHz
- Puissance de l'émetteur : < 10 dBm
- Plage de fonctionnement : Jusqu'à 10 mètres
- Arrêt automatique
- Port USB-C pour la charge
- Avertissement de batterie faible : disponible



Remarque

- Les spécifications peuvent changer sans notification.

7 Avis

Déclaration de conformité

Par la présente, MMD Hong Kong Holding Limited déclare que le produit est conforme aux exigences essentielles et aux autres dispositions pertinentes de la directive RED 2014/53/EU et UK Radio Equipment Regulations SI 2017 No 1206. Vous pouvez trouver la Déclaration de conformité sur www.philips.com/support.

Mise au rebut de votre ancien produit et de vos piles



Votre produit a été conçu et fabriqué avec des matériaux et des composants de haute qualité pouvant être recyclés et réutilisés.



Ce symbole sur un produit signifie que le produit est couvert par la directive européenne 2012/19/EU.



Ce symbole signifie que le produit contient une batterie rechargeable intégrée, visée par la directive européenne 2013/56/EU, qui ne peut pas être jetée avec les ordures ménagères. Nous vous conseillons vivement d'amener votre produit dans un point de collecte officiel ou dans un centre de service après-vente Philips afin de vous adresser à un professionnel pour retirer la batterie rechargeable. Renseignez-vous sur le

système local de collecte sélective des produits électriques et électroniques et des batteries rechargeables. Respectez les règles locales et ne jetez jamais le produit et les batteries rechargeables avec les ordures ménagères. La mise au rebut correcte des produits usagés et des batteries rechargeables aide à prévenir les conséquences négatives sur l'environnement et la santé humaine.

Retrait de la batterie intégrée

S'il n'y a pas de système de collecte/recyclage des produits électroniques dans votre pays, vous pouvez protéger l'environnement en retirant et en recyclant la batterie avant de jeter le casque.

- Assurez-vous que le casque est déconnecté avant de retirer la batterie.

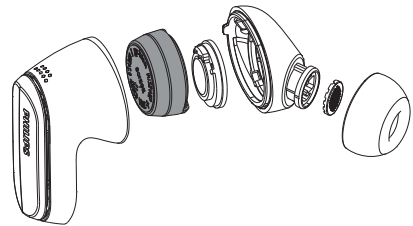

- Assurez-vous que l'étui de charge est débranché du câble de charge USB avant de retirer la batterie.

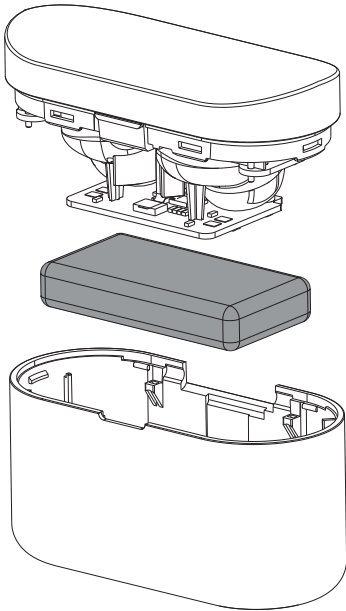

Conformité aux CEM

Ce produit est conforme à toutes les normes et réglementations applicables en matière d'exposition aux champs électromagnétiques.

Informations environnementales

Tout emballage inutile a été négligé. Nous avons essayé de rendre l'emballage facile à séparer en trois matériaux : le carton (boîte), la mousse de polystyrène (tampon) et le polyéthylène (sacs, feuille de mousse de protection).

Votre système est constitué de matériaux qui peuvent être recyclés et réutilisés s'ils sont démontés par une entreprise spécialisée. Veuillez respecter les réglementations locales concernant la mise au rebut des matériaux d'emballage, des piles usagées et des équipements obsolètes.

Avis de conformité

L'appareil est conforme à la Partie 15 des règles de FCC. Le fonctionnement est soumis aux deux conditions suivantes :

- 1. Cet appareil ne doit pas causer d'interférences nuisibles, et**
- 2. Cet appareil doit accepter toutes les interférences reçues, y compris celles susceptibles de provoquer un fonctionnement indésirable.**

Règles de FCC

Cet équipement a été testé et déclaré conforme aux limites imposées aux appareils numériques de classe B, conformément à la partie 15 des Règles de la FCC. Ces limites sont conçues pour fournir une protection raisonnable contre les interférences nuisibles dans une installation résidentielle. Cet équipement génère, utilise et peut émettre de l'énergie de fréquence radio et, s'il n'est pas installé et utilisé conformément au mode d'emploi, peut causer des interférences nuisibles aux communications radio.

Cependant, rien ne garantit que des interférences ne se produiront pas dans une installation particulière. Si cet équipement provoque des interférences nuisibles à la réception de radio ou de télévision, ce qui peut être déterminé en éteignant et en rallumant l'équipement, l'utilisateur est invité à tenter de corriger les interférences en appliquant l'une ou plusieurs des mesures suivantes :

- Réorientez ou remplacez l'antenne de réception.
- Augmentez la distance entre l'équipement et le récepteur.
- Branchez l'équipement sur une prise d'un circuit différent de celui auquel le récepteur est connecté.
- Adressez-vous à votre revendeur ou à un technicien radio/télévision expérimenté.

Déclaration de la FCC sur l'exposition aux rayonnements :

Cet équipement est conforme aux limites d'exposition aux rayonnements de la FCC pour un environnement non contrôlé.

Cet émetteur ne doit pas coexister ou fonctionner avec une autre antenne ou un autre émetteur.

Mise en garde : L'utilisateur est averti que des changements ou des modifications non expressément approuvés par la partie responsable de la conformité pourraient annuler son droit à utiliser l'équipement.

Canada :

This device contains license-exempt transmitter(s)/receiver(s) that comply with Innovation, Science and Economic Development Canada's license-exempt RSS(s). Operation is subject to the following two conditions: (1) This device may not cause harmful interference. (2) This device must accept any interference, including interference that may cause undesired operation of the device.

L'émetteur/récepteur exempt de licence contenu dans le présent appareil est conforme aux CNR d'Innovation, Sciences et Développement économique Canada applicables aux appareils radio exempts de licence.

L'exploitation est autorisée aux deux conditions suivantes : (1) L'appareil ne doit pas produire de brouillage ; (2) L'appareil doit accepter tout brouillage radioélectrique subi, même si le brouillage est susceptible d'en compromettre le fonctionnement.

CAN ICES-003(B)/NMB-003(B)

Cet équipement est conforme aux limites d'exposition aux rayonnements radio fréquence définies par le Canada pour des environnements non contrôlés.

Cet émetteur ne doit pas coexister ou fonctionner avec une autre antenne ou un autre émetteur.

8 Marques commerciales

Bluetooth

La marque et les logos Bluetooth® sont des marques commerciales déposées appartenant à Bluetooth SIG, Inc. et toute utilisation de ces marques par MMD Hong Kong Holding Limited est sous licence. Les autres marques et noms commerciaux appartiennent à leurs propriétaires respectifs.

Siri

Siri est une marque commerciale d'Apple Inc., déposée aux États-Unis et dans d'autres pays.

Google

Google et Google Play sont des marques commerciales de Google LLC.

9 Foire aux questions

Mes oreillettes Bluetooth ne s'allument pas.

Le niveau de la batterie est faible.
Chargez les oreillettes.

Je ne parviens pas à appairer mes oreillettes Bluetooth avec mon appareil Bluetooth.

Le Bluetooth est désactivé. Activez la fonction Bluetooth sur votre appareil Bluetooth et allumez-le avant d'allumer les oreillettes.

L'appairage ne fonctionne pas.

- Mettez les deux oreillettes dans l'étui de charge.
- Assurez-vous d'avoir désactivé la fonction Bluetooth de tout appareil Bluetooth précédemment connecté.
- Sur votre appareil Bluetooth, supprimez « Philips TAT6908 » de la liste Bluetooth.
- Appairez vos oreillettes (reportez-vous à « Appairez les oreillettes à votre appareil Bluetooth pour la première fois » à la page 7).

L'appareil Bluetooth ne peut pas trouver les oreillettes.

- Les oreillettes peuvent être connectées à un appareil préalablement appairé. Éteignez l'appareil connecté ou déplacez-le hors de portée.

- L'appairage peut avoir été réinitialisé ou les oreillettes ont été préalablement appairées à un autre appareil. Appairez à nouveau les oreillettes à l'appareil Bluetooth comme décrit dans le manuel d'utilisation. (reportez-vous à la section « Appairez les oreillettes à votre appareil Bluetooth pour la première fois » à la page 7).

Mes oreillettes Bluetooth sont connectées à un téléphone portable compatible Bluetooth stéréo, mais la musique ne peut être lue que sur le haut-parleur du téléphone portable.

Reportez-vous au mode d'emploi de votre téléphone portable. Sélectionnez pour écouter de la musique via les oreillettes.

La qualité audio est médiocre et vous pouvez entendre un craquement.

- L'appareil Bluetooth est hors de portée. Réduisez la distance entre vos oreillettes et votre appareil Bluetooth, ou enlevez les obstacles entre eux.
- Chargez vos oreillettes.

La qualité audio est médiocre lorsque la diffusion à partir du téléphone portable est très lente ou que la diffusion audio ne fonctionne pas du tout.

Assurez-vous que votre téléphone portable prend non seulement en charge HFP (mono), mais également A2DP et est compatible avec la version BT4.0x (ou supérieure) (reportez-vous à la section « Données techniques » à la page 13).

Nettoyez régulièrement votre casque.

- Utilisez un chiffon propre et humide pour nettoyer régulièrement votre casque - en particulier les conduits acoustiques et les trous du microphone - et évitez l'accumulation de substances telles que la sueur ou le cérumen.
- Si des gouttes de sueur ou d'eau se déposent dans les conduits acoustiques, les trous d'aération ou les trous de microphone, le niveau sonore diminuera temporairement ou s'interrompra complètement. Ceci ne constitue pas un dysfonctionnement. Utilisez un chiffon doux et humide pour sécher complètement le casque. Vous pouvez également retirer les embouts, tourner les conduits sonores vers le bas et tapoter doucement le casque environ cinq fois sur un chiffon sec ou similaire pour éliminer l'eau qui s'est accumulée à l'intérieur.
- Assurez-vous que le casque est complètement sec avant de le charger et de l'utiliser. Évitez d'utiliser des tampons d'alcool jetables ou d'autres substances pour le nettoyage.

Chargez votre casque de manière régulière.

Si les oreillettes ne sont pas utilisées pendant une longue période, la batterie rechargeable commencera à perdre sa charge. Pour éviter cette perte, veuillez charger complètement la batterie au moins une fois tous les trois mois.



2023 © MMD Hong Kong Holding Limited. Tous droits réservés.
Les spécifications peuvent changer sans notification. Philips et l'emblème du bouclier Philips sont des marques commerciales déposées de Koninklijke Philips N.V. et utilisées sous licence. Ce produit a été fabriqué par et est vendu sous la responsabilité de MMD Hong Kong Holding Limited ou de l'une de ses filiales, et MMD Hong Kong Holding Limited est le garant de ce produit. Tous les noms de sociétés et de produits peuvent être des marques commerciales des sociétés respectives avec lesquelles ils sont associés.

