

Visuomet esame šalia, kad padėtume jums AS130

Užregistruokite savo prietaisą ir gaukite pagalbą internete
www.philips.com/welcome

Klausimai?
Susisiekite
su Philips



Naudojimosi instrukcijų knygelė

PHILIPS

Turinys

1. Svarbu	3	9. Problemų sprendimas	17
Svarbūs saugumo nurodymai	3	Bendra	17
2. Jūsų dokinis garsiakalbis, skirtas Android™	4	Apie Bluetooth prietaisą	17
Įžanga	4	10. Pastaba	18
Ką rasite dėžutėje	4	Suderinamumas	18
Dokinio garsiakalbio apžvalga	5	Perdirbimas	18
3. Nuo ko pradėti	6	Prekės ženklų pastaba	18
Prijunkite energijos tiekimą	6	Autorių teisės	18
Įjunkite	6		
Nustatykite laiką	6		
Pareguliuokite ekrano ryškumą	7		
4. Grokite per Bluetooth	8		
Suderinamumas su Android™	8		
Grokite audio per rankinį Bluetooth sujungimą	8		
Grokite audio per automatinį Bluetooth sujungimą su Philips Bluetooth Audio Connect	9		
Atjunkite prietaisą	11		
5. Įstatykite ir įkraukite Android telefoną ...	12		
Įkraukite per mikro USB jungtį	12		
Įkraukite per USB lizdą	13		
6. Grokite naudodami audio laidą	14		
7. Pareguliuokite garsumą	15		
8. Prietaiso informacija	16		
Bendra informacija	16		
Bluetooth	16		
Stiprintuvas	16		
Garsiakalbiai	16		

1. Svarbu

Svarbūs saugumo nurodymai

- Perskaitykite šias instrukcijas.
- Laikykitės visų nurodymų.
- Nenaudokite šio prietaiso netoli vandens.
- Neužblokuokite ventilacijos angų. Įdiekite laikydamiesi gamintojo nurodymų.
- Nestatykite prietaiso netoli karščio šaltinių, tokių kaip radiatoriai, šildytuvai, krosnelės ar kiti aparatai (įskaitant stiprintuvus), kurie šyla.
- Apsaugokite elektros maitinimo laidą, kad ant jo nevaikščiotų, nesuspaustų, ypač prie kištuko, jungiklių ir vietos, kurioje laidas jungiamas prie prietaiso.
- Naudokite tik tuos priedus, kuriuos nurodo gamintojas.
- Naudokite tik tuos elektros energijos šaltinius, kurie yra nurodyti šioje naudojimosi instrukcijų knygelėje.
- Atjunkite šį prietaisą nuo elektros tinklo žaibuojant arba jei nenaudosite jo ilgą laiką.
- Jei prietaisą reikia taisyti, kreipkitės į kvalifikuotą personalą. Kvalifikuota specialistų pagalba reikalinga, jei prietaisas buvo pažeistas bet koku būdu, pavyzdžiui, laidas ar kištukas yra pažeistas, skystis išsipylė ar kas nors nukrito ant prietaiso, prietaisas pateko į liėtį ar drėgmę, neveikia tinkamai arba buvo numestas.
- Ant prietaiso niekas neturėtų lašėti ar taškytis.
- Nedėkite jokių galimo pavojaus šaltinių ant prietaiso (pvz. indų su skysčiais, degančių žvakių).
- Kur srovės Direct Plug-in adapteris yra naudojamas kaip atjungimo prietaisas, atjungimoprietaisas turi visuomet būti veikiantis.

2. Jūsų dokinis garsiakalbis, skirtas Android™

Sveikiname su nauju pirkiniumi, ir sveiki prisijungę prie Philips!

Norėdami pilnai naudotis Philips siūloma pagalba, užregistruokite savo prietaisą www.philips.com/welcome.

Įžanga

Naudodamiesi šiuo dokiniu garsiakalbiu, jūs galite:

- mėgautis garsu per Bluetooth sujungimą;
- mėgautis garsu per audio įvesties laidą;
- įkrauti savo Android prietaisus.

Ką rasite dėžutėje

Patikrinkite dėžutės turinį:

- Pagrindinis prietaisas
- Elektros energijos adapteris
- Audio įvesties lizdas (3,5 mm jungtis)
- Trumpas gidas
- Saugumo ir pastabų lapelis

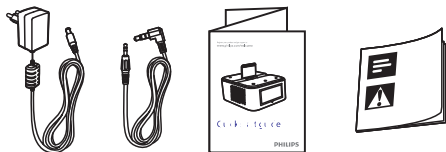
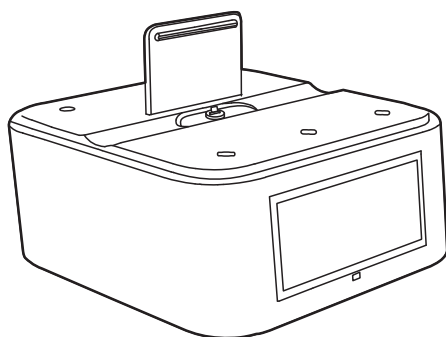

Dokinio garsiakalbio apžvalga

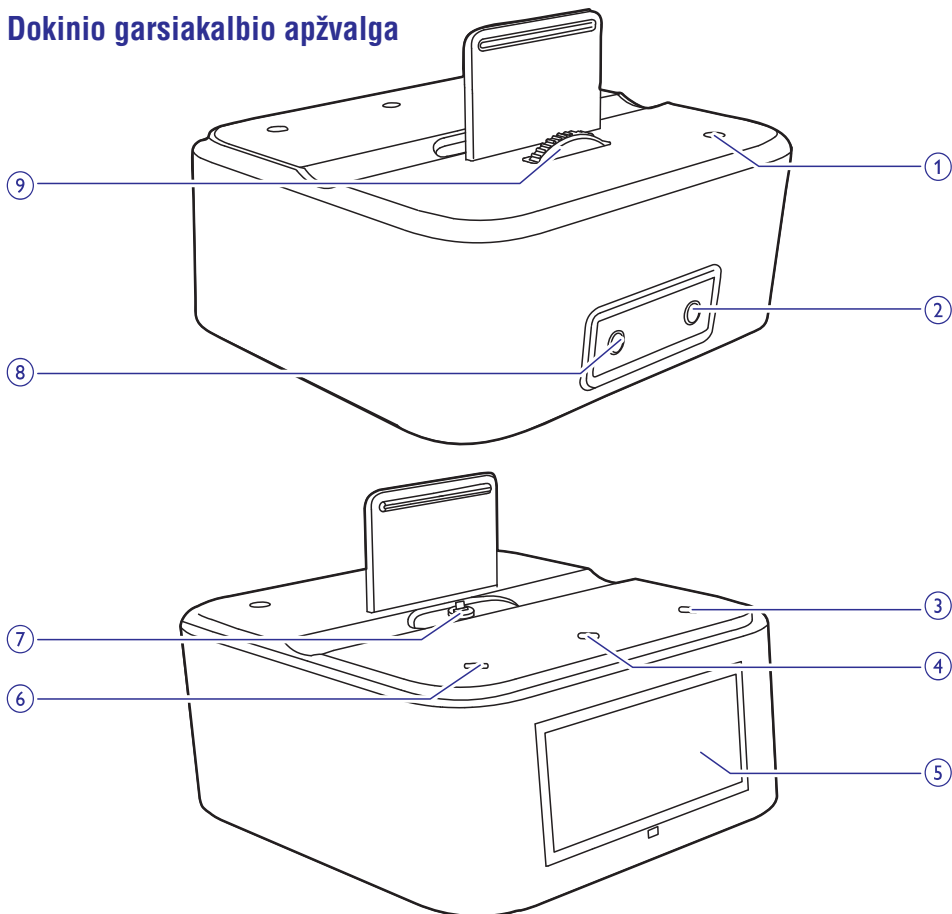

1. POWER

- Spauskite, norėdami įjungti dokinį garsiakalbį arba perjungti jį į budėjimo režimą.

2. DC IN

- Prijungti energijos adapterį.

3. VOL/TIME+

- Padidinti garsumą.
- Nustatyti laikrodį.

4. BRIGHTNESS/SET TIME

- Pereguliuoti ekrano ryškumą.
- Nuspauskite ir palaikykite, norėdami nustatyti laikrodį.

5. Ekranėlis

6. -VOL/TIME+

- Sumažinti garsumą.
- Nustatyti laikrodį.

7. Mikro USB jungtis

8. AUDIO IN

- Prijunkite prie audio išvesties lizdo (įprastai, ausinių lizdo) išoriniame prietaise.

9. Ratukas

- Pasukite, norėdami pereguliuoti mikro USB jungties aukštį.

3. Nuo ko pradėti

Visuomet sekite nurodymus šiame skyriuje nurodyta tvarka.

Prijunkite energijos tiekimą

! Atsargiai

- Rizika sugadinti prietaisą! Įsitikinkite, kad elektros tinklo įtampa atitinka įtampą, nurodytą šio dokinio garsiakalbio apačioje.
- Elektros šoko rizika! Kai norite atjungti elektros tiekimo laidą, visuomet traukite laikydami už kištuko, o ne už laido.

☰ Pastaba

- Informacinė plokštelė yra dokinio garsiakalbio apačioje.

Prijunkite AC energijos adapterį tarp:

- **DC IN** lizdo dokinio garsiakalbio galinėje dalyje;
- Elektros lizdo.

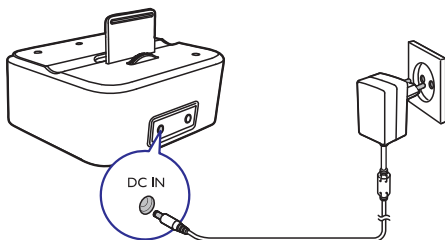

Įjunkite

Spauskite **POWER**, norėdami įjungti dokinį garsiakalbį.

↳ ✖ mirksi ekranėlyje.

- Norėdami perjungti dokinį garsiakalbį į budėjimo režimą, spauskite **POWER** dar kartą.

Įjungta ↔ Budėjimo režimas

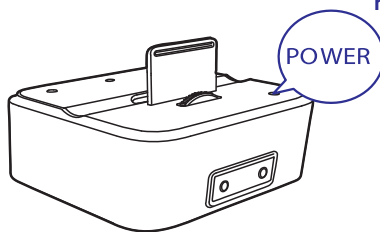

Automatiškai perjunkite į budėjimo režimą

Dokinis garsiakalbis automatiškai persijungia į budėjimo režimą, kai:

- nėra audio įvesties laido, prijungto prie **AUDIO IN** lizdo;
- Bluetooth sujungimas neveikia 15 minučių.

Nustatykite laiką

1. Nuspauskite ir palaikykite **BRIGHTNESS/SET TIME** dvi sekundes.
↳ **[24H]** arba **[12H]** pradeda mirksėti.
2. Spauskite **-VOL/TIME** arba **VOL/TIME+**, norėdami pasirinkti **[24H]** arba **[12H]**, t.y. 24 arba 12 valandų formatą.
3. Spauskite **BRIGHTNESS/SET TIME**, norėdami patvirtinti.
↳ Valandų ir minučių skaičiai ima mirksėti.
4. Spauskite **-VOL/TIME** arba **VOL/TIME+** pakartotinai, norėdami nustatyti valandas.
5. Spauskite **BRIGHTNESS/SET TIME**, norėdami patvirtinti.
↳ Minučių skaičiai ima mirksėti.
6. Spauskite **-VOL/TIME** arba **VOL/TIME+** pakartotinai, norėdami nustatyti minutes.
7. Spauskite **BRIGHTNESS/SET TIME**, norėdami patvirtinti.
↳ Nustatytas laikrodis parodomas.

... Nuo ko pradėti

Pareguliuokite ekrano ryškumą

Spauskite **BRIGHTNESS/SET TIME** pakartotinai, norėdami pasirinkti ryškumo lygį.

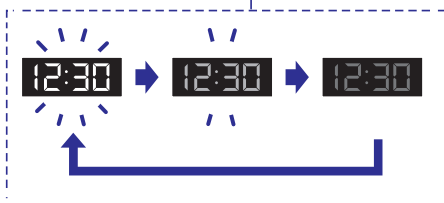
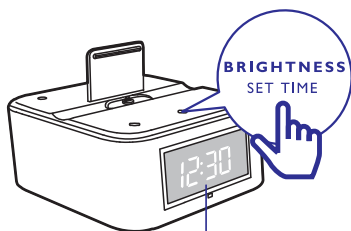

4. Grokite per Bluetooth

Naudodamiesi **AS130**, jūs galite mėgautis garsu dviem būdais:

- per rankinį Bluetooth sujungimą;
- per automatinį Bluetooth sujungimą su **Philips Bluetooth Audio Connect** aplikacija.

Suderinamumas su Android™

Norint pilnai pasinaudoti savo dokiniu garsiakalbiu, jūsų Android prietaisas turėtų atitikti šiuos reikalavimus:

- Android operacinė sistema (versija 2.1 arba naujesnė);
- Bluetooth programinė įranga (versija 2.1 arba naujesnė);
- mikro USB jungtis.

Kitiems prietaisams su mikro USB jungtimi ir Bluetooth funkcija, jūs galite naudoti dokinį garsiakalbį:

- prietaisui įkrauti per USB jungtį;
- mėgautis audio per Bluetooth.

Grokite audio per rankinį Bluetooth sujungimą

Dokinis garsiakalbis naudoja Bluetooth bevielę technologiją, kad transliuotų muziką iš jūsų nešiojamo prietaiso į garsiakalbį.



Pastaba

- Philips negarantuoja suderinamumo su visais Bluetooth prietaisais.
- Prieš prijungdami prietaisą prie šio dokinio garsiakalbio, perskaitykite jo naudojimosi instrukcijų knygelę, kad sužinotumėte apie jo Bluetooth suderinamumą. Įsitinkite, kad prijungtas Bluetooth prietaisas palaiko AdvancedAudioDistribution profilį (A2DP) ir Audio Video RemoteControl profilį (AVRCP).

- Prietaisas gali įsiminti ne daugiau kaip 4 suporuotus prietaisus.
- Įsitinkite, kad Bluetooth funkcija yra įjungta jūsų prietaise, ir kad jūsų prietaisas yra nustatytas, kad būtų matomas kitiems Bluetooth prietaisams.
- Veikimo apimtis tarp dokinio garsiakalbio ir Bluetooth prietaiso yra apie 10 metrų.
- Bet kokia kliūtis tarp dokinio garsiakalbio ir Bluetooth prietaiso gali sumažinti veikimo atstumą.
- Laikykitės atokiau nuo kitų elektroninių prietaisų, kurie gali sukelti trikdžius.

Suporuokite su Bluetooth prietaisais

1. Spauskite **POWER**, norėdami įjungti dokinį garsiakalbį.
↳ Bluetooth indikatorius mirksi ekranėlyje.

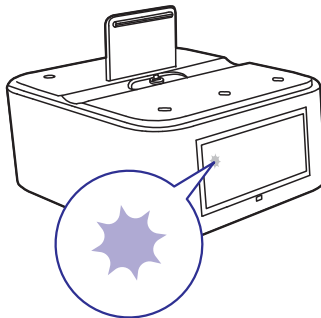

2. Savo Android prietaise, aktyvuokite Bluetooth funkciją ir pradėkite **AS130** paiešką.
3. Prietaisų sąrašą, spauskite **PHILIPSAS130**.
↳ Po sėkmingo sujungimo, **AS130** supypsi du kartus ir Bluetooth indikatorius nuolat dega.

... Grokite per Bluetooth

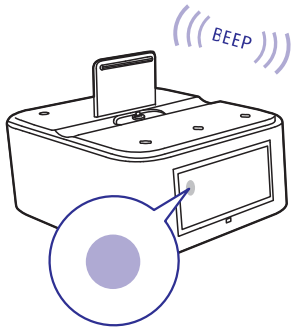

4. Grokite audio savo Bluetooth prietaise.
↳ Garsas skamba per jūsų dokinį garsiakalbį.

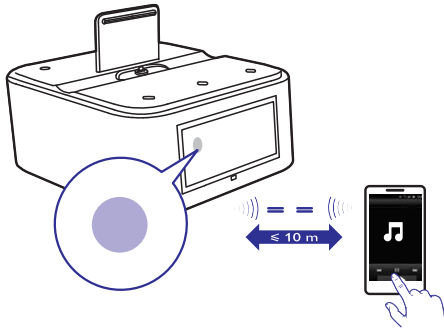

Patarimas

- Norėdami ištrinti prietaisus iš AS130, nuspauskite ir palaikykite **POWER** penkias sekundes.

Grokite audio per automatinį Bluetooth sujungimą su Philips Bluetooth Audio Connect

Philips Bluetooth Audio Connect sukuria automatinį Bluetooth sujungimą, pridėdami jūsų dokinės sistemos piktogramą į namų langą jūsų Android prietaise. Norint mėgautis šią funkcija, rekomenduojame parsisiųsti ir įdiegti šią nemokamą programėlę.

Įdiekite Philips Bluetooth Audio Connect aplikaciją

Jūs galite susirasti **Philips Bluetooth Audio Connect** iš **Google Play** programėlių parduotuvės ir tuomet ją įdiegti.

Pastaba

- Įsitikinkite, kad jūsų Android prietais yra prijungtas prie interneto.
- Įsitikinkite, kad **Google Play** programėlių parduotuvė yra įdiegta jūsų Android prietaise.

- Susiraskite Philips Bluetooth Audio Connect programėlę iš Play Store savo prietaise.
- Paieškos rezultatų sąrašė, susiraskite ir paspauskite **Philips Bluetooth Audio Connect**, norėdami pradėti parsisiuntimą.
- Sekite nurodymus ekrane, norėdami įdiegti **Philips Bluetooth Audio Connect**.
- Kai įdiegimas yra baigiamas, spauskite **Done**.
↳ Du **Philips Bluetooth Audio Connect** priedai (widgets) yra įdiegiami ir išsaugomi priedų lange.



... Grokite per Bluetooth

Pridėkite Philips priedą į savo namų langą

Pridėkite vieną arba abu priedus į savo namų langą savo Android prietaise (žiūrėkite prietaiso naudojimosi instrukcijų knygele).

- Philips Bluetooth Audio Connect 2 X 1: pridėkite vieną iš savo mėgstamų Bluetooth prietaisų.

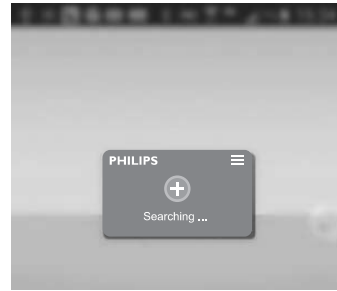
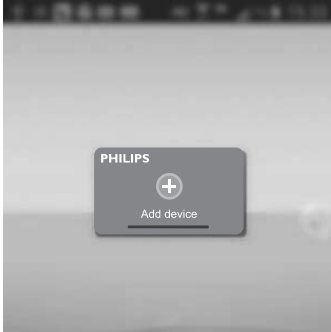

- ↳ Priedas pradeda ieškoti ir prijungia Bluetooth prietaisus, kurie gali būti suporuoti automatiškai.
- ↳ Bluetooth funkcija jūsų prietaise yra aktyvuojama automatiškai.

- Philips Bluetooth Audio Connect 4 X 1: pridėkite tris iš savo mėgstamų Bluetooth prietaisų.

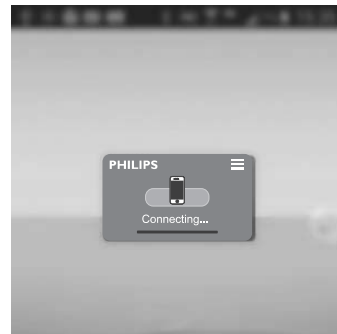
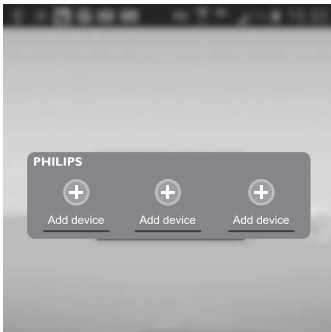

- Jei reikia, pasirinkite **AS130** iš galimų Philips BT prietaisų sąrašo, norėdami tęsti sujungimą.

Aktyvuokite Bluetooth su Philips Bluetooth Audio Connect aplikacija

Pridėkite AS130 į savo namų langą

Pastaba

- Įsitinkinkite, kad AS130 yra prijungtas.

1. Savo Android prietaiso namų lange, spauskite ant priedo, norėdami ieškoti ir prijungti kitus Bluetooth prietaisus.

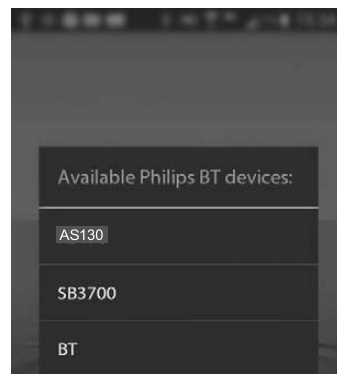

- ↳ Sujungimą užbaigti gali užtrukti keletą sekundžių.
- ↳ Sėkmingai susijungus, **AS130** yra pridedamas į namų langą, o kitokia Bluetooth piktograma yra rodoma ekrano viršuje.

... Grokite per Bluetooth

↳ **AS130** supypsi du kartus.

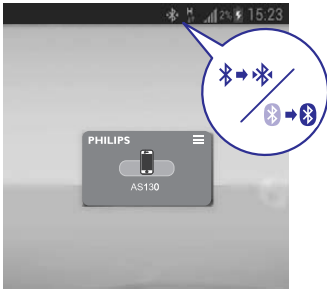

2. Jei reikia, spauskite ☰ priedo viršuje, norėdami pervadinti arba pakeisti piktogramą, skirtą **AS130**.

- Spauskite **AS130** ir įveskite naują pavadinimą.
- Pažymėkite langelį, norėdami pakeisti prietaiso piktogramą.



3. Grokite audio savo Android prietaise.

↳ Garsas sklinda per dokinį garsiakalbį.

Paleidimas kitą kartą

1. Kitą kartą įjungus **AS130**, dokinė sistema prisijungia prie paskutinio suporuoto prietaiso automatiškai.

- Jei du ar trys suporuoti prietaisai yra įjungti, spauskite **AS130** savo Android prietaise, norėdami suporuoti.
 - ↳ Po sėkmingo sujungimo, skirtinga Bluetooth piktograma yra rodoma ekrano viršuje ir **AS130** supypsi du kartus.

2. Grokite audio savo Android prietaise.

↳ Garsas sklinda per dokinį garsiakalbį.

Pašalinkite AS130 iš namų lango

1. Spauskite ☰ priedo viršuje.

↳ Galimų Philips BT prietaisų sąrašas parodomas.

2. Pasirinkite **AS130**.

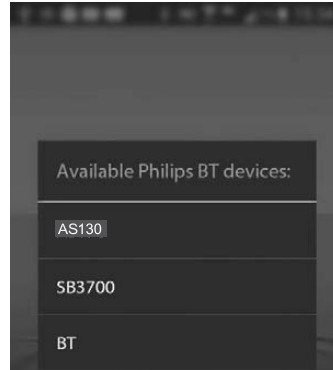

3. Spauskite **Remove** (Pašalinti).

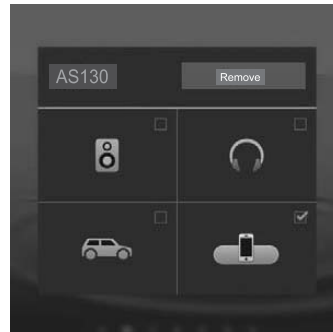

Atjunkite prietaisą

Norėdami atjungti Bluetooth prietaisą:

- Spauskite **SOURCE/SET**, norėdami pasirinkti kitą šaltinį.
- Išjunkite Bluetooth funkciją savo prietaise.
- Pašalinkite jį iš garsiakalbio veikimo zonos.
 - ↳ Bluetooth indikatorius išsijungia.

5. Įstatykite ir įkraukite Android telefoną

Įkraukite per mikro USB jungtį

Įstatykite savo Android prietaisą į mikro USB jungtį įkrovimui.

1. Patikrinkite mikro USB lizdo orientaciją savo Android prietaise.

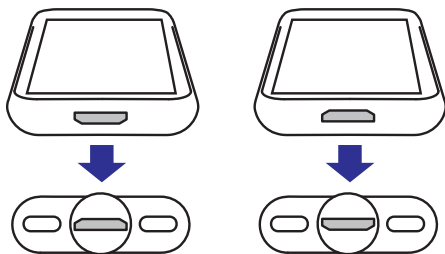

PHILIPS

PHILIPS

- Jei reikia, pasukite USB jungtį dokiniame garsiakalbyje.

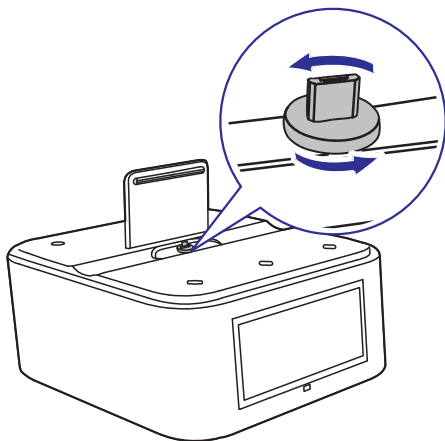

2. Prijunkite savo Android prietaisą prie mikro USB jungties.

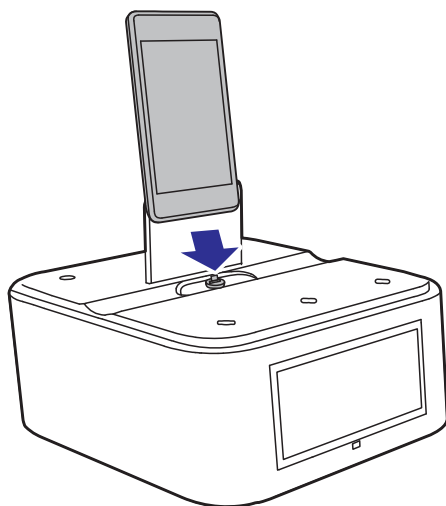

3. Pasukite ratuką, norėdami pareguliuoti mikro USB jungties aukštį.

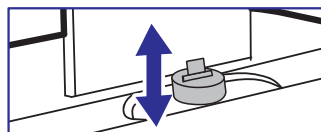
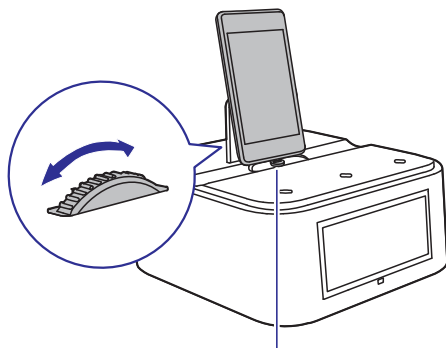

4. Pastumkite jungtį, kad jūsų Android prietaisas stabiliai įsistatytų į doką.

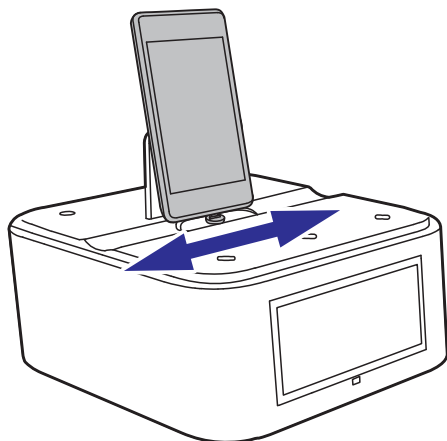

- ↳ Kai dokinis garsiakalbis yra prijungtas prie elektros tinklo, jūsų į doką įdėtas prietaisas pradėdamas krauti automatiškai.

Įkraukite per USB lizdą

Prijunkite USB laidą prie **AS130** ir jūsų Android prietaiso įkrovimui.

1. Prijunkite USB laidą (nepridedamas) prie:
 - **USB** lizdo galinėje **AS130** prietaiso dalyje;
 - USB lizdo savo prietaise.
2. Prijunkite **AS130** prie elektros tinklo.
 - ↳ Kai prietaisas atpažįstamas, įkrovimas pradėdamas.



Pastaba

- USB lizdas gali būti naudojamas tik įkrovimui.

6. Grokite naudodami audio laidą

Naudodamiesi MP3 link laidu, jūs taip pat galite groti muziką per **AS130** iš išorinio audio prietaiso, tokio kaip MP3 grotuvas.

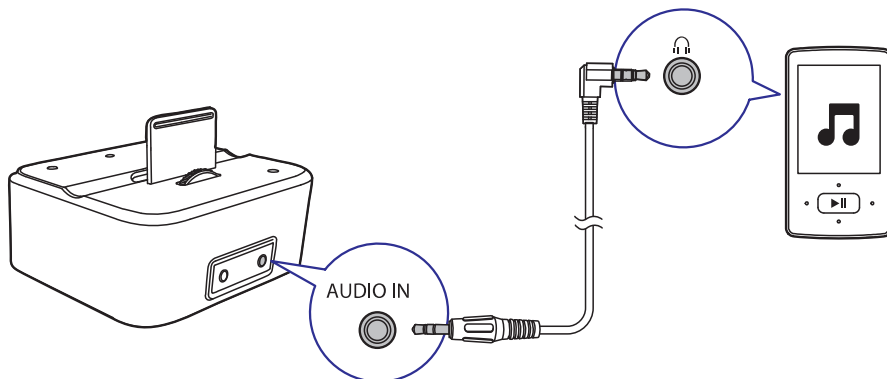

1. Prijunkite audio įvesties laidą su 3,5 mm jungtimi abiejuose galuose prie:
 - **AUDIO IN** lizdo šiame dokiniame garsiakalbyje;
 - ausinių lizdo išoriniame prietaise.
2. Grokite audio išoriniame prietaise (žiūrėkite prietaiso naudojimosi instrukcijų knygelę).

7. Pereguliukite garsumą

Spauskite **-VOL/TIME/VOL/TIME+**, norėdami padidinti ar sumažinti garsumą.

8. Prietaiso informacija



Pastaba

- Prietaiso informacija gali keistis be išankstinio perspėjimo.

Bendra informacija

AC energija	Modelis: AS100-050-AE200 Įvestis: 100-240 V ~, 50/60 Hz, 0,5A Išvestis: 5 V === 2.0 A
-------------	---

Energijos suvartojimas veikimo metu	< 15 W
-------------------------------------	--------

Energijos suvartojimas budėjimo režime	< 1 W
--	-------

Maksimali Android išvesties apkrova	5 V === 1 A
-------------------------------------	-------------

Matmenys - Pagrindinio prietaiso (plotis x aukštis x gylis)	137 x 98 x 141 mm
--	-------------------

Svoris - Su pakuote - Pagrindinio prietaiso	1,0 kg 0,56 kg
---	-------------------

Bluetooth

Bluetooth specifikacija	V3.0 + EDR
-------------------------	------------

Palaikomi profiliai	A2DP 1.0 / AVRCP 1.0
---------------------	----------------------

Apimtis	10 m (laisvos erdvės)
---------	-----------------------

Stiprintuvas

Išvesties galia	2 x 2,5 W RMS
-----------------	---------------

Dažnis	63 – 16000 Hz, -3dB
--------	---------------------

Signalų / triukšmo santykis	> 55 dB
-----------------------------	---------

Bendras harmoninis iškraipymas	< 1%
--------------------------------	------

MP3 Link	650 mV RMS
----------	------------

Garsiakalbiai

Garsiakalbių varža	4 Ω
--------------------	-----

Garsiakalbių tvarkyklė	1,5" pilnos apimties
------------------------	----------------------

9. Problemų sprendimas



Atsargiai

- Niekuomet neardykite prietaiso korpuso.

Norėdami išlaikyti galiojančią garantiją, niekuomet nebandykite taisyti prietaiso patys. Jei susiduriate su problemomis, kai naudojate šią sistemą, pasitikrinkite žemiau esančius sprendimus, prieš kreipdamiesi pagalbos. Jei problemos išspręsti nepavyksta, apsilankykite Philips interneto puslapyje (www.philips.com/support). Kai susisiekiate su Philips, turėkite prietaisą netoliese, bei žinokite modelio bei serijos numerį.

Bendra

Nėra energijos

- Įsitikinkite, kad AC srovės laidas prijungtas teisingai.
- Įsitikinkite, kad elektros lizdas veikia.

Nėra garso arba prastas garsas

- Pereguliuokite garsumą dokiniame garsiakalbyje ir Bluetooth prietaise.
- Įsitikinkite, kad Bluetooth sujungimas tarp jūsų Bluetooth prietaiso ir dokinio garsiakalbio yra tinkamas.

Laikrodžio nustatymai išsityrę

- Energijos tiekimas buvo nutrūkęs arba elektros laidas buvo atjungtas.
- Iš naujo nustatykite laikrodį.

Apie Bluetooth prietaisą

Muzikos grojimas negalimas per sistemą, net po sėkmingo Bluetooth sujungimo.

- Prietaisas netinkamas naudoti su sistema muzikai groti.

Garso kokybė prasta po sujungimo su Bluetooth prietaisu.

- Bluetooth ryšys per silpnas. Prineškite prietaisą arčiau prie sistemos arba pašalinkite bet kokias kliūtis, esančias tarp jų.

Neįmanoma susijungti su sistema.

- Prietaisas nepalaiko profilių, reikalingų sistemai.
- Bluetooth funkcija prietaise yra neįjungta. Žiūrėkite prietaiso naudojimosi instrukcijų knygelę, norėdami sužinoti, kaip įjungti šią funkciją.
- Sistema nėra poravimo režime.
- Sistema jau yra sujungta su kitu Bluetooth prietaisu. Atjunkite tą prietaisą ar visus prijungtus prietaisus ir pabandykite iš naujo.

Prijungtas prietaisas nuolat atsijungia ir prisijungia.

- Bluetooth ryšys per silpnas. Prineškite prietaisą arčiau prie sistemos arba pašalinkite bet kokias kliūtis, esančias tarp jų.
- Kai kuriuose prietaisuose Bluetooth sujungimas gali būti išjungiamas automatiškai kaip energiją taupanti funkcija. Tai nėra sistemos gedimas.

10. Pastaba

Bet kokie šio prietaiso pakeitimai ar modifikacijos, kurios nėra patvirtintos Philips Consumer Lifestyle, gali panaikinti vartotojo teisę naudotis prietaisu.

Suderinamumas

CE 0890

Šis prietaisas atitinka Europos bendrijos radijo trikdžių reikalavimus.

Philips ConsumerLifestyle deklaruoja, jog šis garsiakalbis atitinka 1999/5/EC direktyvos ir kitus atitinkamus reikalavimus.

EC suderinamumo deklaraciją PDF formatu galite peržiūrėti naudojimosi instrukcijų knygelėje adresu www.philips.com/support.

Perdirbimas



Jūsų prietaisas pagamintas iš medžiagų, kurios gali būti perdirbtos ir panaudotos dar kartą.

Jei šis perbraukto konteinerio simbolis nurodomas ant produkto, tai reiškia, kad produktas atitinka Europos direktyvą 2002/96/EC.



Pasidomėkite apie vietinę atskirą surinkimo sistemą elektriniams ir elektroniniams prietaisams.

Laikykitės vietinių taisyklių ir nemeskite seno produkto kartu su kitomis būtinėmis atliekomis.

Teisingas atsikratymas senu produktu padės sumažinti žalos grėsmę gamtai ir žmonių sveikatai.

Aplinkosaugos informacija

Mes nenaudojome nereikalingų pakavimo medžiagų. Pakuotę galima lengvai atskirti į tris medžiagas: kartonas (dėžutė), poliesteris (apsauga) ir polietilenas (maišeliai, apsauginės putų juostelės). Jūsų prietaisas pagamintas iš medžiagų, kurios gali būti perdirbamos ir panaudojamos dar kartą, jei tai atlieka specializuota įmonė. Prašome pasidomėti vietinėmis taisyklėmis apie pakuotės, panaudotų baterijų ir senos įrangos išmetimą.

Prekės ženklų pastaba

Bluetooth® žodinis ženklas ir logotipai yra registruoti prekių ženklai, priklausantys Bluetooth SIG, Inc. ir Philips juos naudoja pagal licenciją.

Autorių teisės

2013 © Koninklijke Philips Electronics N.V.

Techniniai duomenys gali keistis be išankstinio perspėjimo. Prekių ženklai yra Koninklijke Philips Electronics N.V. arba atitinkamų jų savininkų nuosavybė. Philips pasilieka teisę keisti gaminius bet kuriuo metu, neįsipareigojant atitinkamai koreguoti anksčiau pateiktus.

Techniniai duomenys gali keistis be išankstinio perspėjimo.

©2013 Koninklijke Philips Electronics N.V.

Visos teisės saugomos.

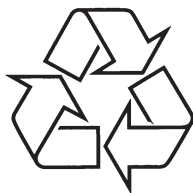

Daugiau apie firmos "Philips" gaminius galite sužinoti
pasauliniame Interneto tinkle. Svetainės adresas:
<http://www.philips.com>