

Contenido

Información general

Información general	50
Precauciones durante la instalación	50
Accesorios suministrados	50
Limpieza de discos	50
Acerca del reciclaje.....	50

Descripción del producto

Unidad principal	51
Control remoto	52-54
Uso del control remoto	54

Conexiones

Conexiones básicas	55-58
Paso 1: Colocación de los altavoces.....	55
Paso 2: Conexión al televisor	56
Opción 1: Uso de la toma de vídeo	56
Opción 2: Conexión a un televisor con exploración progresiva o entrada de vídeo por componentes.....	56
Paso 3: Conexión de los altavoces y el subwoofer.....	57
Paso 4: Conexión de las antenas FM y AM/MW	58
Paso 5: Conexión del cable de alimentación	58
Conexiones opcionales	59
Conexión de audio desde el televisor	59
Conexión a un receptor por cable o por satélite y a un grabador o vídeo.....	59

Configuración básica

Introducción	60-64
Búsqueda del canal de visualización correcto	60
Cambio a una fuente de reproducción distinta	60
Ajuste del idioma.....	61
Idioma de presentación en pantalla (OSD).....	61
Idioma de audio, subtítulos y menú para la reproducción de DVD.....	61-62
Ajuste de la pantalla del televisor	62
Configuración de la función de exploración progresiva.....	63
Ajuste del canal de los altavoces.....	64

Reproducción de discos

Funcionamiento del disco	65-73
Discos reproducibles.....	65
Reproducción de un disco	65
Controles básicos de reproducción.....	66
Selección de funciones de repetición/reproducción aleatoria	66
Programación de pistas del disco	67
Otras funciones de reproducción para discos de vídeo (DVD/VCD/SVCD)	67-70
Uso del menú de disco	67
Visualización de la información de reproducción	68
Ampliación/alejamiento.....	68
Cambio del idioma de los subtítulos	68
Cambio de los ángulos de la cámara.....	68
Cambio del idioma de audio	69
Ajuste del tiempo de retardo para la reproducción de audio.....	69
Control de reproducción (sólo VCD).....	69
Función de vista previa (sólo para discos VCD/SVCD).....	70

Contenido

Reproducción de un disco MP3/WMA.....	71
Reproducción de un archivo de imagen JPEG (presentación de diapositivas)	72
Función de vista previa	72
Acercamiento o alejamiento de una imagen	72
Rotación o inversión de las imágenes.....	72
Reproducción de un archivo de imagen JPEG (presentación de diapositivas)	72
Reproducción simultánea de música MP3/WMA e imágenes JPEG	73
Reproducción de un disco DivX	73

Opciones de configuración

Opciones del menú de configuración.....	74-79
Acceso al menú de configuración	74
Página configuración general.....	75
Página de configuración de audio.....	76
Página de configuración de vídeo.....	77
Página de configuración de preferencias.....	78-79

Sintonización de radio

Funcionamiento de la radio.....	80-81
Sintonización de emisoras de radio	80
Cambio del intervalo de sintonización.....	80
Presintonización de emisoras de radio	80
Instalación automática	80-81
Presintonización automática	81
Presintonización manual.....	81
Selección de una emisora de radio presintonizada.....	81
Eliminación de una emisora de radio presintonizada.....	81

Otros

Controles de volumen y sonido	82
Control del volumen	82
Selección de sonido Surround	82
Selección de efectos de sonido digitales.....	82
Otras funciones	83
Instalación del software más reciente.....	83
Ajuste del temporizador de desconexión automática.....	83
Solución de problemas.....	84-85
Glosario	86-87
Especificaciones	88

Información general

ADVERTENCIA

Esta unidad no contiene piezas manipulables por el usuario. El mantenimiento lo debe realizar personal cualificado.

Precauciones durante la instalación

Cómo encontrar una ubicación apropiada

- Coloque la unidad sobre una superficie plana, resistente y estable. No coloque la unidad sobre una alfombra.
- No coloque la unidad encima de otro equipo que emita calor (por ejemplo, un receptor o un amplificador).
- No coloque nada debajo de la unidad (por ejemplo, CD o revistas).
- Instale esta unidad cerca de una toma de CA y donde tenga acceso al enchufe de alimentación de CA.

Espacio para ventilación

- Coloque la unidad en un lugar con ventilación suficiente para evitar el calentamiento interno. Para evitar que se recaliente la unidad, deje un espacio de al menos 10 cm (4 pulg.) en la parte posterior y superior, así como 5 cm (2 pulg.) en la parte izquierda y derecha.

Evite altas temperaturas, la humedad, el agua y el polvo

- No exponga la unidad a goteos ni salpicaduras.
- No coloque objetos que puedan dañar la unidad (por ejemplo, objetos que contengan líquido o velas encendidas).

Accesorios suministrados

- 1 subwoofer
- 2 altavoces frontales
- 2 altavoces posteriores
- 1 altavoz central
- 1 control remoto con pilas
- 1 cable de vídeo compuesto
- 1 cable de antena FM
- 1 antena de cuadro AM/MW
- 1 adaptador de patilla redonda a plana (sólo para América Latina - /55)
- Guía de inicio rápido

Limpieza de discos

Para limpiar un disco, pase un paño suave desde el centro hasta el borde del disco en línea recta.

PRECAUCIÓN

No utilice disolventes como benceno, diluyentes, limpiadores disponibles en comercios o pulverizadores antiestáticos para discos.

Acerca del reciclaje

Estas instrucciones de funcionamiento se han imprimido en papel no contaminante. Un equipo electrónico contiene un gran número de materiales reciclables. Si va a desechar una máquina antigua, llévela a un centro de reciclaje. Siga la normativa local acerca de la eliminación de materiales de embalaje, pilas agotadas y equipos antiguos.

Unidad principal

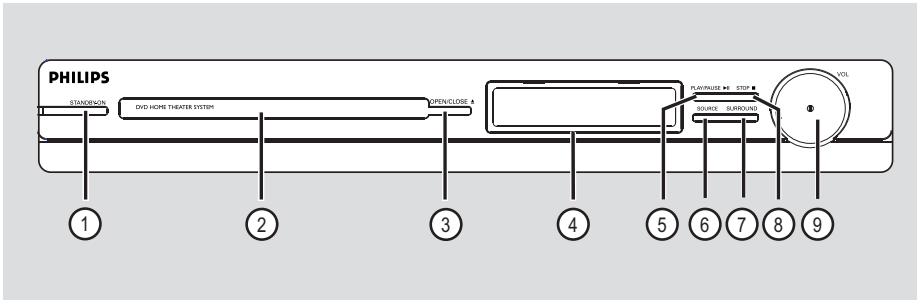

Español

① STANDBY-ON

- Enciende la unidad o la cambia a modo de espera.

② Bandeja de discos

③ OPEN/CLOSE ▲

- Abre y cierra la bandeja de discos.

④ Panel de visualización

⑤ PLAY/PAUSE ►||

- DISCO: inicia/interrumpe la reproducción.
- RADIO: inicia la instalación automática de la radio para la primera configuración.

⑥ SOURCE

- Selecciona el modo de la fuente activa principal: DISC, FM, AM/MW, TV o AUX.

⑦ SURROUND

- Selecciona el modo de sonido Surround multicanal o el modo de sonido estéreo.

⑧ STOP ■

- Sale de una operación.
- DISCO: detiene la reproducción.
- RADIO: mantenga pulsado este botón para eliminar la emisora de radio presintonizada actual.

⑨ VOL

- Ajusta el nivel de volumen.

Control remoto

Español

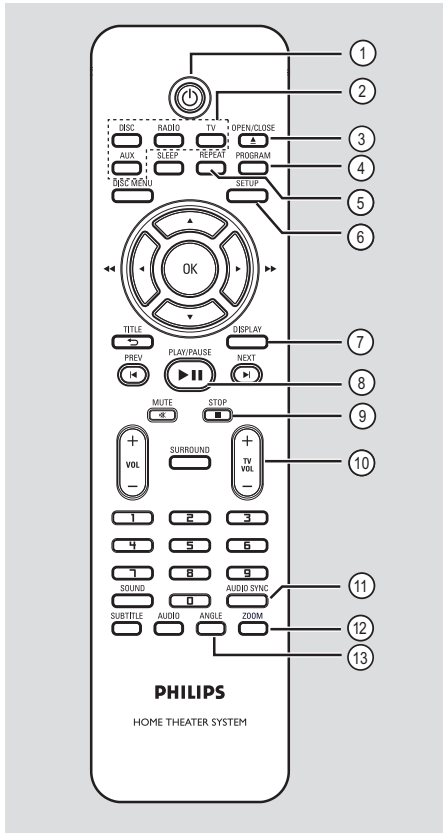

- ①
 - Enciende la unidad o la cambia a modo de espera.
- ② **Botones de fuente**
 - **DISC:** cambia al modo 'DISC' (Disco).
 - **RADIO:** alterna entre la banda FM y AM/MW.
 - **TV:** cambia a modo de TV.

El sonido del televisor saldrá a través del sistema de altavoces conectado.

 - **AUX:** cambia al dispositivo externo conectado a la toma AUDIO IN-AUX.

- ③ **OPEN/CLOSE ▲**
 - Abre y cierra la bandeja de discos.
- ④ **PROGRAM**
 - DISCO: inicia la programación.
 - RADIO: mantenga pulsado este botón para iniciar la programación automática o manual de presintonías.
- ⑤ **REPEAT**
 - Selecciona varios modos de repetición o de reproducción aleatoria; apaga el modo de repetición o reproducción aleatoria.
- ⑥ **SETUP**
 - Accede al menú del sistema o sale del mismo.
- ⑦ **DISPLAY**
 - Muestra el estado actual o la información del disco.
 - Selecciona un ángulo de visualización distinto de una película de DVD (si está disponible).
- ⑧ **PLAY/PAUSE ►||**
 - DISCO: inicia/interrumpe la reproducción.
 - RADIO: inicia la instalación automática de la radio para la primera configuración.
- ⑨ **STOP ■**
 - Sale de una operación.
 - DISCO: detiene la reproducción.
 - RADIO: mantenga pulsado este botón para eliminar la emisora de radio presintonizada actual.
- ⑩ **TV VOL + / -**
 - Ajusta el volumen del televisor (sólo para televisores Philips o marcas compatibles).
- ⑪ **AUDIO SYNC**
 - Ajusta el tiempo de retardo de la salida de audio si la reproducción de vídeo es más lenta que la salida de audio.
- ⑫ **ZOOM**
 - Acerca o aleja la imagen en el televisor. m
- ⑬ **ANGLE**
 - Selecciona un ángulo de visualización distinto de una película de DVD (si está disponible).

Control remoto (continuación)

14 SLEEP

- Ajusta la función de temporizador de desconexión automática.

15 DISC MENU

- Para discos DVD, accede al menú de contenido del disco o sale del mismo.
- Para discos VCD/SVCD, accede al menú de recopilación.

16 OK

- Confirma una entrada o una selección.

17 ▲▼◀▶

- DISCO: selecciona la dirección del movimiento en el menú.
- DISCO: pulse los botones hacia la izquierda o la derecha para realizar una búsqueda rápida hacia delante o hacia atrás.
- RADIO: pulse el botón hacia arriba o hacia abajo para sintonizar la frecuencia de radio.
- RADIO: pulse el botón hacia la izquierda o hacia la derecha para iniciar la búsqueda automática.

18 TITLE ↵

- Para discos DVD, vuelve al menú anterior.
- Para discos VCD, sólo versión 2.0: Durante la reproducción, muestra el menú de título del disco o vuelve al menú principal.

19 PREV ◀ / NEXT ▶

- DISCO: salta al título, capítulo o pista anterior o siguiente.
- RADIO: selecciona una emisora de radio presintonizada.

20 MUTE 🗨️

- Silencia o restablece el volumen.

21 VOL + / -

- Ajusta el nivel de volumen.

22 SURROUND

- Selecciona el modo de sonido Surround multicanal o el modo de sonido estéreo.

23 Teclado numérico 0-9

- Introduce el número de pista o título del disco.
- Introduce el número de una emisora de radio presintonizada.

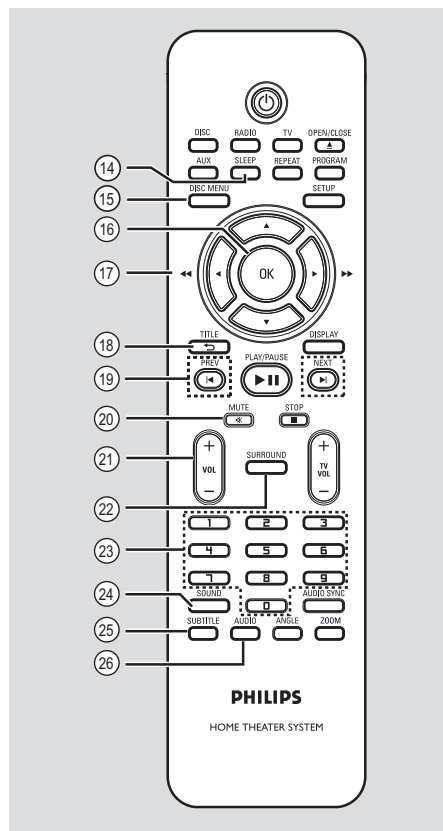

24 SOUND

- Selecciona un efecto de sonido predefinido.

25 SUBTITLE

- Selecciona el idioma de los subtítulos de un DVD.

26 AUDIO

- DISCO: selecciona un idioma o canal de audio.

Control remoto (continuación)

Uso del control remoto

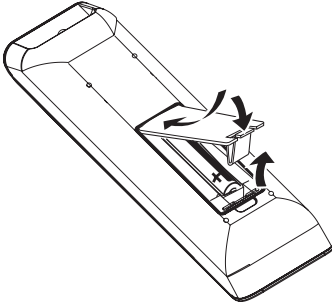

Español

PRECAUCIÓN

- Quite las pilas si se han agotado o si el control remoto no se va a utilizar durante un largo periodo de tiempo.
- No mezcle pilas (antiguas y nuevas, o de carbón y alcalinas, etc.).
- Las pilas contienen sustancias químicas, por lo que debe deshacerse de ellas correctamente.

- 1 Abra el compartimento de las pilas.
- 2 Introduzca dos pilas del tipo R03 o AAA, siguiendo las indicaciones (+ -) que se muestran dentro del compartimento.
- 3 Cierre la cubierta.
- 4 Dirija el control remoto directamente al sensor remoto (infrarrojos) del panel frontal.
- 5 Seleccione la fuente que desea controlar pulsando el botón DISC, RADIO, TV o AUX en el control remoto.
- 6 A continuación, seleccione la función deseada (por ejemplo ◀, ▶).

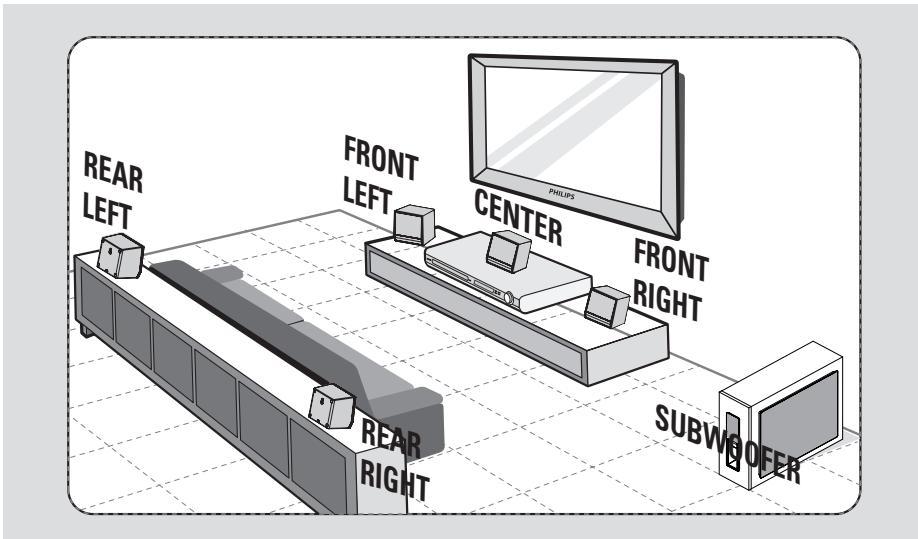

Paso 1: Colocación de los altavoces

El sistema Home Theater de Philips es sencillo de instalar. Sin embargo, una ubicación correcta del sistema es fundamental para garantizar una experiencia de sonido óptima.

- 1 Coloque los altavoces frontales izquierdo y derecho a la misma distancia del televisor y en un ángulo de unos 45 grados con respecto a la posición de escucha.
- 2 Coloque el altavoz central sobre el televisor o unidad principal para que el sonido del canal central esté localizado.
- 3 Coloque los altavoces posteriores a la altura normal del oído del oyente, uno en frente del otro o colgados de la pared.
- 4 Coloque el subwoofer en una esquina de la habitación. Si no, a una distancia mínima de un metro del televisor.

Consejos útiles:

- El diagrama de colocación mostrado es sólo una recomendación para obtener un gran rendimiento del sistema. Es posible que encuentre otras opciones de colocación más adecuadas según la distribución de la habitación, para que pueda disfrutar del sonido según desee.
- Para evitar interferencias magnéticas, no coloque los altavoces frontales demasiado cerca del televisor.
- Los altavoces posteriores están indicados como REAR LEFT o REAR RIGHT.
- Los altavoces frontales están indicados como FRONT LEFT o FRONT RIGHT.
- Para configurar los altavoces, consulte 'Introducción - Configuración de los altavoces'.

Conexiones básicas (continuación)

Español

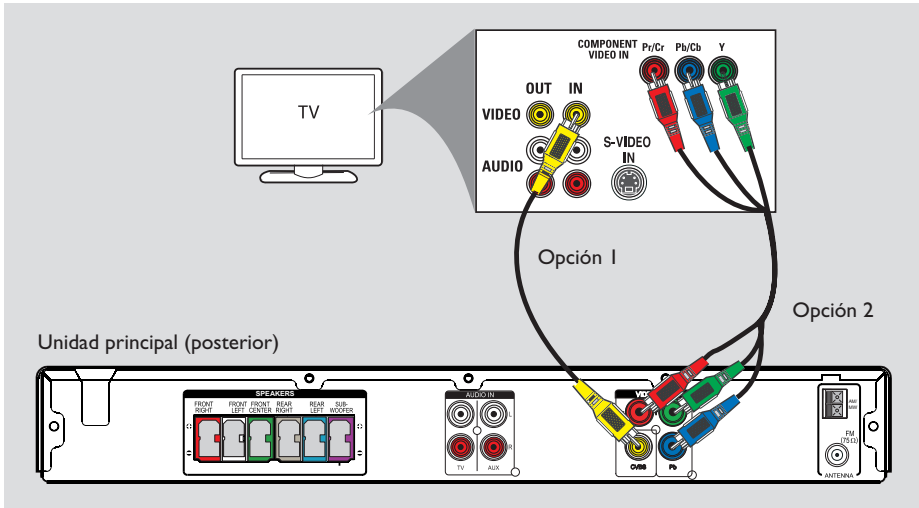

Unidad principal (posterior)

Paso 2: Conexión al televisor

Esta conexión permite ver la reproducción de vídeo desde esta unidad. Sólo necesita **una** de las siguientes opciones para la conexión de vídeo.

- Para un televisor estándar, siga la opción 1.
- Para un televisor con exploración progresiva, siga la opción 2.

Consejo útil:

– Es importante conectar la unidad directamente al televisor para disfrutar de una calidad de vídeo óptima.

Opción 1: Uso de la toma de vídeo

- Conecte un cable de vídeo compuesto (suministrado) de la toma **CVBS** de la unidad principal a la toma de entrada de vídeo (también indicada como A/V In, Video In, Composite o como Baseband) del televisor.

Opción 2: Conexión a un televisor con exploración progresiva o entrada de vídeo por componentes

La calidad de vídeo de exploración progresiva sólo está disponible si utiliza la conexión Y Pb Pr y si utiliza un televisor con exploración progresiva. Proporciona una calidad de imagen superior durante la visualización de películas en DVD.

- 1 Utilice los cables de vídeo por componentes (rojo/azul/verde, no incluidos) para conectar las tomas de **Y Pb Pr** de la unidad principal a las tomas de entrada de vídeo por componentes correspondientes (también indicadas como Y Pb/Cb Pr/Cr o YUV) en el televisor.
- 2 Si el televisor admite señales de exploración progresiva, vaya a 'Introducción - Configuración de la función de exploración progresiva' para obtener información detallada sobre cómo configurar dicha función.

Conexiones básicas (continuación)

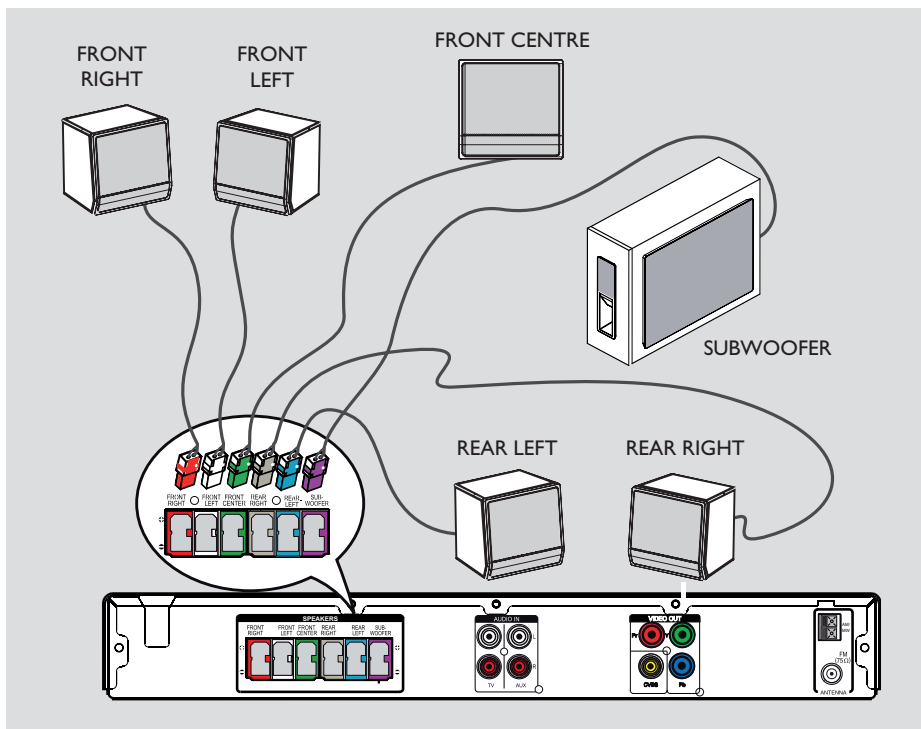

Español

Paso 3: Conexión de los altavoces y el subwoofer

- Conecte todos los altavoces y el subwoofer a las tomas correspondientes situadas en la parte posterior de la unidad principal. Asegúrese de que los colores de los conectores y las tomas coinciden.

Consejos útiles:

– Para evitar ruido no deseado, no coloque los altavoces demasiado cerca de la unidad principal, del subwoofer, del adaptador de alimentación de CA, del televisor o de otras fuentes de radiación.

Conexiones básicas (continuación)

Español

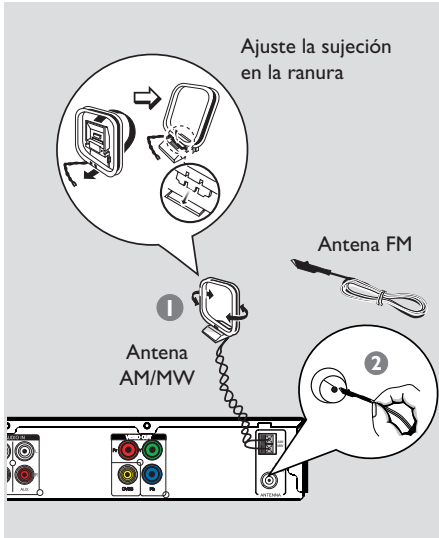

Paso 4: Conexión de las antenas FM y AM/MW

- 1 Conecte la antena de cuadro AM/MW suministrada a la toma **AM/MW**. Coloque la antena de cuadro AM/MW en una estantería, o bien móntelo en un soporte o en la pared.
- 2 Conecte la antena FM suministrada a la toma **FM 75 Ω**. Extienda la antena FM y sujete los extremos de la misma a la pared.

Para una mejor recepción estéreo, conecte una antena de FM externa (no suministrada).

Consejos útiles:

- Ajuste la posición de las antenas para una recepción óptima.
- Coloque las antenas lo más lejos posible del televisor, vídeo u otra fuente de radiación para evitar cualquier tipo de interferencia.

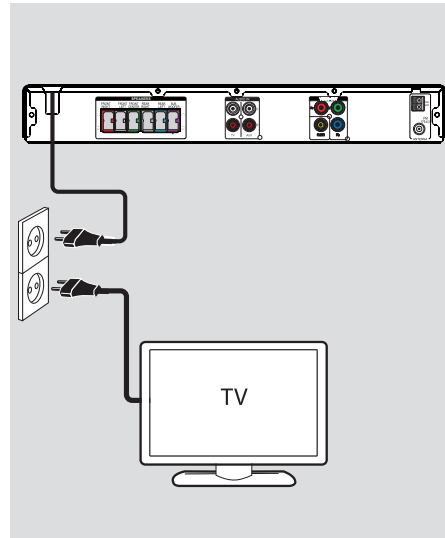

Paso 5: Conexión del cable de alimentación

Nota:

- Para obtener información sobre la clasificación de la fuente de alimentación, mire en la parte posterior o inferior de la unidad principal.
- La desactivación al modo de espera no desconecta la unidad de la alimentación eléctrica.

- Conecte el cable de alimentación de CA a la toma de alimentación.
→ Se encenderá el indicador LED de modo de espera de la unidad principal.

Consejos útiles:

- Antes de realizar o de cambiar alguna conexión, asegúrese de que todos los dispositivos están desconectados de la toma de alimentación.

Conexiones opcionales

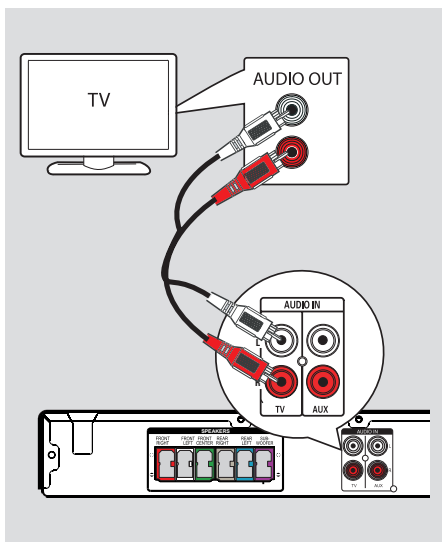

Conexión de audio desde el televisor

Si conecta la salida de audio del televisor a este sistema de audio de cine en casa el sonido del televisor se emitirá por todos los altavoces. Podrá disfrutar de las funciones de sonido envolvente multicanal.

- Utilice un cable de audio (rojo/blanco, no suministrado) para conectar las tomas **AUDIO IN-TV** de la unidad principal con las tomas **AUDIO OUT** del televisor.

Para escuchar el sonido, pulse **TV** en el control remoto como fuente de sonido que desea reproducir.

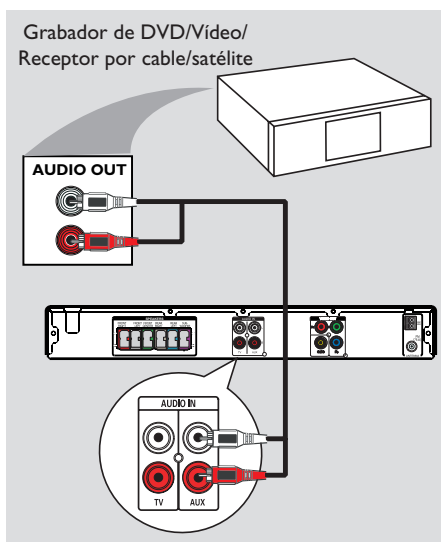

Conexión a un receptor por cable o por satélite y a un grabador o vídeo

Puede conectar la salida de audio desde un dispositivo de audio o vídeo (por ejemplo, un grabador de DVD, vídeo o receptor por cable/satélite) a este sistema de cine en casa para disfrutar de las funciones de sonido Surround multicanal.

- Utilice un cable de audio (rojo/blanco, no suministrado) para conectar las tomas **AUDIO IN-AUX** de la unidad principal con las tomas **AUDIO OUT** del dispositivo conectado.

Para escuchar el sonido, pulse **AUX** como fuente del sonido que desea escuchar.

Introducción

Búsqueda del canal de visualización correcto

- 1 Pulse el botón **SOURCE** de la unidad principal hasta que aparezca 'DISC' en el panel de visualización (o **DISC** en el control remoto).
- 2 Encienda el televisor y ajuste el canal de entrada de vídeo correcto.
 - Puede ir al canal más bajo del televisor y, a continuación, pulsar el botón de disminución de canal del control remoto del televisor hasta ver el canal de entrada de vídeo.
 - Puede pulsar el botón  varias veces en el control remoto del televisor.
 - Normalmente, este canal se encuentra entre los más bajos y más altos y es posible que tenga el nombre FRONT, A/V IN, VIDEO, etc.
 - Consulte el manual del usuario del televisor para seleccionar la entrada correcta del televisor.

Cambio a una fuente de reproducción distinta

- Pulse el botón **SOURCE** de la unidad principal varias veces para seleccionar:

DISC → FM → AM/MW → TV
→ AUX → DISC

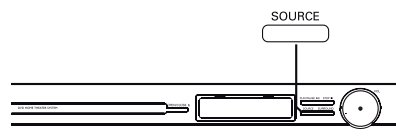

○ bien

- Pulse **DISC, RADIO, TV** o **AUX** en el control remoto.
 - Pulse **DISC** para cambiar al modo de disco.
 - Pulse **RADIO** para alternar entre la banda FM y AM/MW.
 - Si la entrada de audio de la unidad está conectada al televisor, pulse **TV** para escuchar el sonido del televisor emitido a través de la unidad.
 - Pulse **AUX** para cambiar al dispositivo externo conectado a la toma AUDIO IN-AUX de esta unidad.

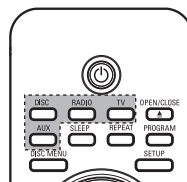

Ajuste del idioma

Las opciones de idioma son diferentes según el país o región. Es posible que no se correspondan con las ilustraciones que aparecen en el manual del usuario.

Idioma de presentación en pantalla (OSD)

El idioma de presentación en pantalla (OSD) para esta unidad será el que establezca, independientemente de los cambios realizados en el idioma del disco DVD.

- 1 En el modo de disco, pulse **SETUP** en el control remoto.
→ Aparece la página { **Página configuración general** }.
- 2 Pulse **▼** para resaltar { **Idioma menús** } en el menú y pulse **▶**.

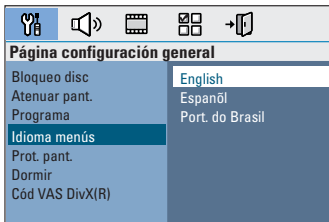

- 3 Utilice los botones **▲▼** para seleccionar un idioma y pulse **OK** para confirmar.

Idioma de audio, subtítulos y menú para la reproducción de DVD

Puede seleccionar los ajustes de idioma preferido para la reproducción de DVD. Si el idioma seleccionado está grabado en el disco DVD, la unidad reproducirá automáticamente el disco en ese idioma. De lo contrario, se utilizará el idioma predeterminado del disco.

- 1 Pulse **■** dos veces para detener la reproducción (si procede) y, a continuación, pulse **SETUP**.
- 2 Pulse **▶** varias veces para seleccionar { **Página preferencias** }.
- 3 Utilice los botones **▲▼** para resaltar una de las siguientes opciones y, a continuación, pulse **▶**.



{ **Audio** }
Selecciona el idioma de audio preferido para la reproducción de DVD.

{ **Subtítulos** }
Selecciona el idioma de subtítulos preferido para la reproducción de DVD.

{ **Menú de disco** }
Selecciona el idioma de menú de disco preferido para la reproducción de DVD.

- 4 Utilice los botones **▲▼** para seleccionar un idioma y pulse **OK** para confirmar.

Introducción (continuación)

Si el idioma deseado no está en la lista, seleccione { **Otros** }, utilice el teclado numérico (0 - 9) del control remoto para introducir el código de idioma de cuatro dígitos 'XXXX' (consulte la página 4) y pulse **OK** para confirmar.

- 5 Repita los pasos 3 ~ 4 para realizar otros ajustes.

Consejos útiles:

- Durante la reproducción de DVD, puede cambiar los idiomas de audio y subtítulos mediante los botones **AUDIO** y **SUBTITLE** del control remoto. Sin embargo, esto no afectará a los ajustes predeterminados que haya realizado.
- Para algunos DVD, el idioma de los subtítulos, del audio o del menú sólo se puede cambiar a través del menú del disco DVD.

Ajuste de la pantalla del televisor

Ajuste la relación de imagen de la unidad según el modelo de televisor conectado. El formato seleccionado debe estar disponible en el disco. Si éste no es el caso, los ajustes de la pantalla del televisor no afectarán a la imagen durante la reproducción.

- 1 En el modo de disco, pulse **SETUP** en el control remoto.
- 2 Pulse **▶** varias veces para seleccionar { **Pág. conf. vídeo** }.
- 3 Pulse **▼** para resaltar { **Pantalla TV** } en el menú y pulse **▶**.

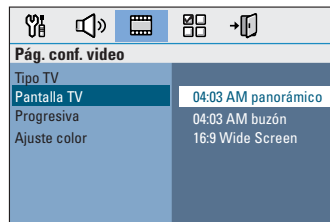

{ **04:03 AM panorámico** }

Seleccione esta opción si dispone de un televisor convencional y desea que ambos lados de la imagen aparezcan recortados o formateados para que se ajusten al televisor.



{ **04:03 AM buzón** }

Seleccione esta opción si dispone de un televisor convencional. En este caso, se mostrará una imagen ancha con franjas negras en la parte superior e inferior del televisor.



{ **16:9 Wide Screen** }

Seleccione esta opción si tiene un televisor de pantalla panorámica.



- 4 Seleccione una de las opciones y pulse **OK** para confirmar.

Introducción (continuación)

Configuración de la función de exploración progresiva

(sólo para televisores con función de exploración progresiva)

La exploración progresiva presenta el doble de marcos por segundo que la exploración entrelazada (sistema de televisión normal). La exploración progresiva utiliza casi el doble de líneas para ofrecer una resolución de imagen y una calidad mayores.

Antes de empezar...

Asegúrese de que ha conectado la unidad a un televisor con función de exploración progresiva mediante la conexión Y Pb Pr (consulte 'Opción 2: conexión a un televisor con función de exploración progresiva o entrada de vídeo por componentes').

- 1 Encienda el televisor en el canal de visualización correspondiente a la unidad.
→ Asegúrese de que el modo de exploración progresiva del televisor está desactivado (o active el modo de entrelazado). Consulte el manual del usuario del televisor.
- 2 Encienda la unidad y pulse **DISC** en el control remoto.
- 3 Pulse **SETUP** en el control remoto.
- 4 Pulse **▶** varias veces para seleccionar { **Pág. conf. vídeo** }.



- 5 Desplácese a { **Progresiva** } > { **Activado** } en el menú y pulse **OK** para confirmar.

- 6 Lea el mensaje de aviso que aparece en el televisor y confirme la acción seleccionando (Aceptar) en el menú y pulse **OK**.

Hasta que no active el modo de exploración progresiva no aparecerá la imagen en el televisor.

- 7 Active el modo de exploración progresiva del televisor (consulte el manual del usuario del televisor).
→ Aparece un mensaje en el televisor.
- 8 Confirme la acción seleccionando (Aceptar) en el menú y pulse **OK**.
→ La configuración ha finalizado. Ya puede disfrutar de una gran calidad de imagen.

Si no se muestra la imagen

- 1 Pulse **OPEN/CLOSE** **▲**.
- 2 Pulse **◀** en el control remoto.
- 3 Pulse **AUDIO** en el control remoto.

Consejos útiles:

- Si la pantalla aparece en blanco o distorsionada, espere 15 segundos para que se recupere automáticamente.
- Hay televisores con exploración progresiva que no son totalmente compatibles con esta unidad, lo que provoca una imagen poco natural al reproducir un DVD de vídeo en el modo de exploración progresiva. Si se da el caso, desactive la función de exploración progresiva en la unidad y en el televisor.

Introducción (continuación)

Ajuste del canal de los altavoces

Puede ajustar el tiempo de retardo (solamente para los altavoces centrales y Surround) y el nivel de volumen para cada uno de los altavoces. Estos ajustes permiten optimizar el sonido según el entorno y la configuración.

Antes de empezar...

Detenga la reproducción del disco pulsando el botón STOP dos veces o extraiga el disco de la bandeja. De lo contrario, no podrá acceder a la configuración.

- 1 En el modo de disco, pulse **SETUP** en el control remoto.
- 2 Pulse **▶** varias veces para seleccionar { **Página configuración audio** }.
- 3 Pulse **▼** para resaltar { **Volum altavoces** } y, a continuación, pulse **▶**.

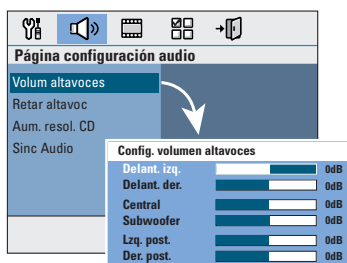

- 4 Utilice los botones **◀▶** para establecer el nivel de volumen para cada altavoz (-6 dB ~ +6 dB) y pulse **OK** para confirmar.

- 5 Utilice los botones **▲▼** para resaltar { **Retar altavoc** } y, a continuación, pulse **▶**.

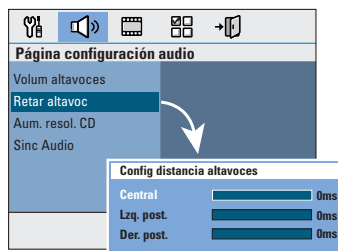

- 6 Utilice los botones **◀▶** para seleccionar los tiempos de retardo (0 ms ~ 15 ms) para los altavoces central y posterior que mejor se adapten a sus necesidades de sonido envolvente.
- 7 Pulse **OK** para confirmar.

Consejos útiles:

- Un tiempo de retardo de 1 ms equivale a un cambio de distancia de 30 cm.
- Utilice un ajuste de tiempo de retardo mayor si los altavoces posteriores están más cerca del oyente que los frontales.
- Se generará automáticamente el tono de prueba para ayudarle a calibrar el nivel de sonido de cada altavoz.

Funcionamiento del disco

Discos reproducibles



El sistema de cine en casa con DVD reproduce los siguientes discos:

- Disco versátil digital (DVD)
- CD de vídeo (VCD)
- Super Video CD (SVCD)
- DVD grabable (DVD±R) y DVD regrabable (DVD±RW) finalizados.
- Disco compacto de audio (CD)
- Discos de MP3/Windows Media™ Audio, archivos de imágenes (Kodak, JPEG) en CD-R(W)
 - Formato ISO 9660/UDF
 - Compatibilidad con resolución JPEG de hasta 3072 x 2048
 - Frecuencias de muestreo compatibles: 32 kHz, 44,1 kHz y 48 kHz
 - Velocidades en bits compatibles: 32~256 (kbps), velocidades en bits variables (media de 128 kbps)
- Archivos DivX en CD-R(W)/DVD±R(W):
 - DivX 3/4/5/6

Códigos de región para discos DVD

Los discos y reproductores de DVD están diseñados con restricciones regionales. Antes de reproducir un disco, asegúrese de que éste es para la misma región que el reproductor. El código regional de esta unidad se indica en el panel posterior o inferior.

Nota:

- Si el icono de inhibición (Ø o X) aparece en la pantalla del televisor al pulsar un botón, significa que la función no está disponible en el disco actual o en el momento actual.
- No introduzca ningún objeto que no sean discos en la bandeja de discos. Si lo hace, puede producir un mal funcionamiento del reproductor de discos.

Reproducción de un disco

- 1 Pulse **SOURCE** varias veces hasta que aparezca 'DISC' en el panel de visualización (o pulse **DISC** en el control remoto).
- 2 Encienda el televisor en el canal de visualización correspondiente a la unidad.
→ Aparece la pantalla con fondo azul del DVD en el televisor.
- 3 Pulse **OPEN/CLOSE** ▲ para abrir la bandeja de discos.
- 4 Cargue un disco y pulse **OPEN/CLOSE** ▲ para cerrar la bandeja de discos.
→ Asegúrese de que el disco está colocado con la etiqueta hacia arriba. En discos de doble cara, cargue la cara que desee reproducir hacia arriba.
- 5 La reproducción se iniciará automáticamente.
→ Consulte las siguientes páginas para ver más opciones y funciones de reproducción.

Consejos útiles:

- Si tiene problemas para reproducir un disco determinado, extraiga el disco y pruebe con otro. En esta unidad no se pueden reproducir discos con un formato incorrecto.
- No se pueden reproducir algunos discos en este reproductor debido a la configuración y características del disco, o a las condiciones de grabación y el software de creación.

Funcionamiento del disco (continuación)

Controles básicos de reproducción

Pausa de la reproducción

- Durante la reproducción, pulse ►II.
→ En el modo de pausa, puede pulsar ► para avanzar una imagen por cada pulsación.
→ Para reanudar la reproducción, pulse ►II de nuevo.

Selección de otra pista o capítulo

- Pulse ◀◀/ ▶▶ o utilice el **teclado numérico (0-9)** para introducir el número de pista o capítulo.
→ Si el modo de repetición de pista está activado, pulse ◀ de nuevo para reproducir la misma pista o capítulo.

Búsqueda hacia delante o hacia atrás

- Pulse ◀◀/ ▶▶ en el control remoto.
→ Durante la búsqueda, pulse ◀◀/ ▶▶ varias veces para aumentar o disminuir la velocidad de búsqueda.
→ Para reanudar la reproducción normal, pulse ►II.

Detención de la reproducción

- Pulse ■.

Consejos útiles:

- Si aparece el mensaje 'Para reprod desde el principio, oprima "PREV" en el televisor mientras se carga un disco, pulse ◀ para reproducir desde el principio.
- Ésta es una función de ahorro de energía. La unidad se cambia automáticamente al modo de espera de bajo consumo si no pulsa ningún botón durante 15 minutos después de finalizar la reproducción de un disco.

Selección de funciones de repetición/reproducción aleatoria

La disponibilidad de las opciones de repetición de la reproducción y del modo de reproducción aleatoria depende del tipo de disco.

- Durante la reproducción de un disco, pulse **REPEAT** en el control remoto varias veces para elegir el modo reproducción aleatoria/repetición.

DVD

- RPT ONE (Repetir uno; repite el capítulo)
- RPT TT (Repetir título; repite el título)
- SHUFFLE (Aleatorio; reproduce en orden aleatorio)
- RPT SHF (Repet. aleatoria; reproduce en orden aleatorio con repetición)
- RPT OFF (Repetir desact; sale del modo de repetición)

VCD/SVCD/CD

- RPT ONE (Repetir uno; repite la pista)
- RPT ALL (Repetir todo; repite el disco)
- SHUFFLE (Aleatorio; reproduce en orden aleatorio)
- RPT SHF (Repet. aleatoria; reproduce en orden aleatorio con repetición)
- RPT OFF (Repetir desact; sale del modo de repetición)

MP3/DivX/Windows Media™ Audio

- RPT ONE (Repetir uno; repite la pista)
- RPT ALL/FLD (Repetir todo/Repetir carpeta; repite la carpeta)
- SHUFFLE (Aleatorio; reproduce en orden aleatorio)
- RPT OFF (Repetir desact; sale del modo de repetición)

Funcionamiento del disco (continuación)

Programación de pistas del disco

(no para CD de imágenes o MP3)

Puede reproducir el contenido del disco en el orden deseado. Para ello, programe el orden en que desea que se reproduzcan las pistas.

- 1 Pulse **PROGRAM** en el control remoto.
→ Aparecerá el menú de programación.

Programa: Pista(01-16)		
1	04	6 __
2	10	7 __
3	12	8 __
4	__	9 __
5	__	10 __
Salir Iniciar Siguiente >		

- 2 Utilice el **teclado numérico (0-9)** para introducir un número de pista o capítulo válido.
- 3 Utilice los botones ◀▶▲▼ para desplazar el cursor a la siguiente posición.
 - Si es más de diez el número total de pistas programadas, seleccione { **Siguiente** } en la pantalla y pulse **OK** (o pulse ▶ en el control remoto) para acceder a la siguiente página de programación.
 - Para eliminar la pista o capítulo del menú de programación, seleccione la pista o capítulo y pulse **OK**.
- 4 Cuando termine, seleccione { **Iniciar** } en la pantalla y pulse **OK** para iniciar la reproducción.
→ La reproducción comenzará a partir de la pista seleccionada en la secuencia programada.
- 5 Para salir del menú de programación, seleccione { **Salir** } en el menú y pulse **OK**.

Otras funciones de reproducción para discos de vídeo (DVD/VCD/SVCD)

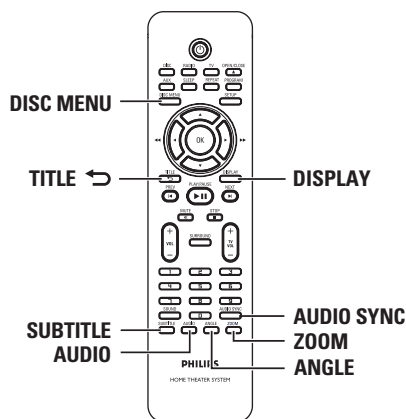

Nota:

Es posible que las características de funcionamiento descritas aquí no se apliquen a determinados discos. Consulte siempre las instrucciones proporcionadas con los discos.

Uso del menú de disco

Al introducir el disco y según el formato del mismo, aparecerá un menú en la pantalla del televisor.

Para seleccionar una función o elemento de reproducción

- Utilice los botones ◀▶▲▼ o el **teclado numérico (0-9)** del control remoto y, a continuación, pulse **OK** para iniciar la reproducción.

Para acceder al menú o salir del mismo

- Pulse **DISC MENU** en el control remoto.

Funcionamiento del disco (continuación)

Visualización de la información de reproducción

La unidad puede mostrar la información de reproducción del disco (por ejemplo, el número de título o de capítulo, tiempo de reproducción transcurrido, idioma de audio/subtítulos) y una serie de operaciones que se pueden realizar sin interrumpir la reproducción del disco.

- 1 Durante la reproducción, pulse **DISPLAY**.
→ Aparecerá una lista con la información disponible del disco en el televisor.

DVD

Menú	
Título	01/01
Capítulo	02/99
Audio	2ch Chi
Subtítulos	Desactivado
Veloc.7	Transc. título 0:29:17

VCD/SVCD

Menú	
Pista	09/16
Tpo. disco	1:16:05
Tpo. pista	0:04:32
Repetir	Desactivado
Veloc.8	Transc. total 0:29:17

- 2 Utilice los botones **▲▼** para ver la información y pulse **OK** para acceder a ella.
- 3 Utilice el **teclado numérico (0-9)** para introducir el número/tiempo o utilice los botones **▲▼** para realizar la selección y, a continuación.
- 4 Pulse **OK** para confirmar.
→ La reproducción cambia según el tiempo establecido o el título, capítulo o pista seleccionado.

Ampliación/alejamiento

Esta opción le permite ampliar o alejar la imagen en el televisor y desplazarse por la misma.

- 1 Durante la reproducción, pulse **ZOOM** varias veces para seleccionar un factor de zoom diferente.
→ La reproducción continúa.
- 2 Utilice los botones **◀▶▲▼** para desplazarse a través de la imagen ampliada.
- 3 Pulse **ZOOM** varias veces para volver al tamaño original.

Cambio del idioma de los subtítulos

Esta operación sólo funciona con discos DVD con varios idiomas de subtítulos. Puede cambiar al idioma que desee mientras se está reproduciendo un DVD.

- Pulse **SUBTITLE** varias veces para seleccionar diferentes idiomas de subtítulos.

Cambio de los ángulos de la cámara

Esta opción sólo está disponible en discos DVD que contengan secuencias grabadas desde distintos ángulos de la cámara. Esto permite ver la imagen desde distintos ángulos.

- Si el icono de la cámara aparece en el televisor, pulse **ANGLE** varias veces para seleccionar los ángulos de cámara disponibles.

Funcionamiento del disco (continuación)

Cambio del idioma de audio

Esta operación sólo funciona en discos DVD con varios idiomas de audio o discos VCD con varios canales de audio.

- Pulse **AUDIO** varias veces para seleccionar los idiomas de audio disponibles.

Para discos VCD: cambio del canal de audio

- Pulse **AUDIO** varias veces para seleccionar los canales de audio disponibles en el disco: STEREO (Estéreo), MONO LEFT (Izquierda mono), MONO RIGHT (Derecha mono) o MIX MONO (Mezcla mono).

Ajuste del tiempo de retardo para la reproducción de audio

Esta función permite ajustar el tiempo de retardo de audio si la reproducción de vídeo es más lenta que las transferencias de salida de audio, con lo que se consigue la sincronización de labios. La única forma de corregir la asincronía labial causada por el retardo de vídeo es retrasar el audio hasta igualarlos.

- 1 Pulse **AUDIO SYNC**.
- 2 Dispondrá de cinco segundos en los que podrá utilizar **VOL + -** para ajustar el tiempo de retardo de la salida de audio (0 ~ 200 ms).
→ Si el control de volumen no se utiliza en cinco segundos, reanudará su función de control de volumen normal.

Consejo útil:

– Seleccione los ajustes predeterminados preferidos de **AUDIO SYNC** (Sincron. audio) en el menú de configuración; consulte 'Opciones del menú de configuración - { Página configuración audio }'.

Control de reproducción (sólo VCD)

El control de reproducción (PBC) permite reproducir CD de vídeo de forma interactiva, siguiendo el menú que aparece en pantalla. La función PBC de esta unidad está activada de forma predeterminada.

Para discos VCD con la función de control de reproducción (PBC); sólo para la versión 2.0

- Durante la reproducción, pulse **TITLE** ⇨ para volver al menú de título de disco o al menú principal.

Consejo útil:

– Seleccione los ajustes predeterminados preferidos de PBC en el menú de configuración; consulte 'Opciones del menú de configuración - { Página de preferencias }'.

Funcionamiento del disco (continuación)

Función de vista previa (sólo para discos VCD/SVCD)

Esta función permite previsualizar el contenido de un disco VCD/SVCD.

Español

- 1 Pulse **DISC MENU**.

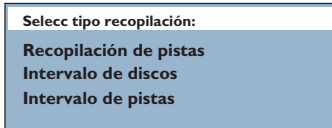

- 2 Utilice botones ▲▼ para seleccionar una de las siguientes opciones y pulse **OK**.

{ Recopilación de pistas }

Permite ver seis pistas diferentes a la vez en una pantalla. Permite la consulta rápida de todas las pistas del disco.

{ Intervalo de discos }

Permite ver el disco entero en seis imágenes en miniatura. Divide un disco en seis partes según intervalos regulares y las muestra en una pantalla.

{ Intervalo de pistas }

Permite ver el contenido de una pista en seis imágenes en miniatura. Divide una pista en seis partes según intervalos regulares y las muestra en una pantalla. Esta opción sólo está disponible durante la reproducción.

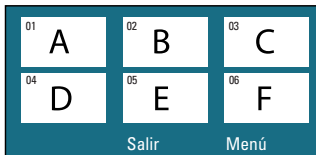

- Para acceder a la página anterior o siguiente, pulse ◀ / ▶.
- Para volver al menú principal, seleccione { **Menú** } en la pantalla y pulse **OK**.
- Pulse **OK** en la imagen en miniatura seleccionada para comenzar la reproducción desde ese punto.
- 3 Para salir del menú de previsualización, seleccione { **Salir** } en la pantalla y pulse **OK**.

Funcionamiento del disco (continuación)

Reproducción de un disco MP3/WMA

La unidad puede reproducir la mayoría de los archivos MP3 y Windows Media™ Audio que se hayan grabado en un CD comercial o en un disco grabable.

Antes de empezar...

Encienda el televisor y seleccione el canal de entrada de vídeo correcto. Consulte 'Búsqueda del canal de visualización correcto' para obtener más información.

- 1 Inserte un disco MP3/WMA.
→ La lectura del disco puede durar más de 30 segundos, según la complejidad de la configuración de los directorios o archivos.
→ El menú del disco aparecerá en el televisor.

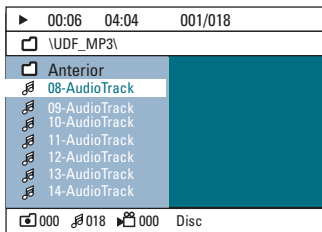

- 2 Si el menú principal del disco contiene varias carpetas, utilice los botones ▲▼ para seleccionar la carpeta deseada y pulse **OK** para abrirla.
- 3 Utilice los botones ▲▼ para seleccionar un pista o título y pulse **OK** para iniciar la reproducción.
→ La reproducción comienza a partir del archivo seleccionado y continúa hasta el final de la carpeta.

Durante la reproducción:

- Pulse **◀/▶** para reproducir otra pista o archivo de la carpeta actual.
- Pulse **◀◀/▶▶** para buscar rápidamente hacia delante o hacia atrás en una pista de música.
- Para seleccionar otra carpeta del disco actual, pulse **▲** varias veces para resaltar la carpeta 'Anterior' y pulse **OK** para volver al menú raíz.
- Pulse **REPEAT** varias veces para acceder a los distintos modos de reproducción.
- 4 Para detener la reproducción, pulse **■**.

Consejos útiles:

- Para omitir el menú de carpetas al cargar un disco MP3/JPEG, establezca la opción MP3/JPEG NAV de Preference Setup Page (Página de configuración de preferencias) en { Sin menú }.
- Sólo se reproducirá la primera sesión de un CD multisesión.
- Es normal experimentar alguna 'omisión' esporádica al escuchar discos de MP3/WMA debido a una claridad deficiente en el contenido digital durante la descarga de Internet.
- Si hay caracteres especiales en el nombre de una pista MP3/WMA (ID3) o en el nombre del álbum, puede que no se muestre correctamente en la pantalla, ya que esta unidad no admite dichos caracteres.

Funcionamiento del disco (continuación)

Reproducción de un archivo de imagen JPEG (presentación de diapositivas)

Antes de empezar...

Encienda el televisor y seleccione el canal de entrada de vídeo correcto. Consulte 'Búsqueda del canal de visualización correcto' para obtener más información.

- Introduzca un CD de fotografías JPEG (Kodak Picture CD, JPEG).
 - Para discos Kodak, la presentación de diapositivas comenzará automáticamente.
 - Para discos JPEG, el menú de imagen aparece en el televisor. Pulse ►|| para comenzar la reproducción de presentación de diapositivas.

Consejo útil:

– Debido al gran número de canciones o imágenes que puede contener un disco, es posible que la unidad necesite más tiempo para mostrar el menú de contenidos del disco en el televisor.

Formato de archivos admitidos

- La extensión de archivo debe ser '*.JPG' y no '*.JPEG'.
- Esta unidad sólo puede mostrar imágenes de cámaras digitales en formato JPEG-EXIF, que es el utilizado por la inmensa mayoría de las cámaras digitales. No puede mostrar archivos Motion JPEG, JPEG progresivos ni imágenes con un formato que no sea JPEG, como tampoco clips de sonido asociados a imágenes.

Función de vista previa

- 1 Durante la reproducción, pulse ■.
 - Se mostrarán 12 imágenes en miniatura en el televisor.

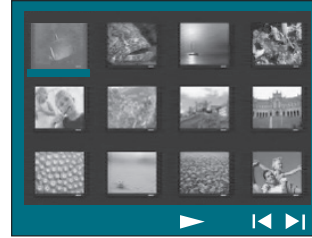

- 2 Pulse ◀ / ▶ para mostrar las otras imágenes en la página anterior o siguiente.
- 3 Utilice los botones ◀▶▲▼ para resaltar una de las imágenes y pulse OK para iniciar la reproducción.
- 4 Pulse **DISC MENU** para volver al menú de CD de imágenes.

Acercamiento o alejamiento de una imagen

- 1 Durante la reproducción, pulse **ZOOM** varias veces para seleccionar un factor de zoom diferente.
- 2 Utilice los botones ◀▶▲▼ para desplazarse a través de la imagen ampliada.

Rotación o inversión de las imágenes

- Durante la reproducción, utilice los botones ◀▶▲▼ para girar o invertir la imagen en el televisor.
 - ▲ : invierte la imagen verticalmente.
 - ▼ : invierte la imagen horizontalmente.
 - ◀ : gira la imagen en sentido contrario al de las agujas del reloj.
 - ▶ : gira la imagen en el sentido de las agujas del reloj.

Funcionamiento del disco (continuación)

Reproducción simultánea de música MP3/WMA e imágenes JPEG

Puede crear una presentación de diapositivas con música si el disco contiene archivos de música MP3/WMA y archivos de imagen JPEG.

- 1 Introduzca un disco de MP3/WMA que contenga carpetas de música y de imágenes.
- 2 Seleccione una pista MP3/WMA en el menú y pulse **OK** para iniciar la reproducción.
- 3 Durante la reproducción de música, utilice los botones **▲▼** para seleccionar una carpeta de imágenes del menú de disco y pulse el botón de reproducción **OK**.
 - Los archivos de imagen se reproducirán hasta llegar al último de la carpeta.
 - La reproducción musical continúa y se repetirá si llega al final del álbum, lista de reproducción o pista seleccionados.
- 4 Para detener la reproducción simultánea, pulse **DISC MENU** y, a continuación, **■**.

Reproducción de un disco DivX

Esta unidad admite la reproducción de películas DivX que puede copiar desde el ordenador a un disco grabable. Consulte 'Opciones del menú de configuración - Página de configuración general - Código de VOD DivX(R)' para obtener más información.

- 1 Introduzca un disco DivX.
- 2 Utilice los botones **◀▶▲▼** para desplazarse por el título que desee ver.
- 3 Pulse **OK** para iniciar la reproducción.

Durante la reproducción:

- Si el disco DivX tiene subtítulos en varios idiomas, puede pulsar **SUBTITLE** en el control remoto para cambiar el idioma de los subtítulos.
- Si el disco DivX tiene varias pistas de audio diferentes, puede pulsar **AUDIO** en el control remoto para cambiar la transmisión de audio.
- Utilice los botones **◀◀ / ▶▶** del control remoto para realizar una búsqueda rápida hacia delante o hacia atrás.
- Pulse **DISPLAY** varias veces hasta que aparezca el menú Time Search (Búsqueda de tiempo) e introduzca el tiempo en el que debe comenzar la reproducción.
 - La reproducción continúa a partir del tiempo introducido.

Consejos útiles:

- Se admiten los archivos de subtítulos con las siguientes extensiones de nombre de archivo (.srt, .smi, .sub, .ssa, .ass), pero no aparecen en el menú de navegación del archivo.
- El nombre de archivo de subtítulos debe ser el mismo que el nombre del archivo de película.
- Sólo se muestra un máximo de 45 caracteres en los subtítulos.

Opciones del menú de configuración

Acceso al menú de configuración

La configuración de este sistema se realiza a través del televisor, lo que permite personalizar la unidad según sus necesidades específicas.

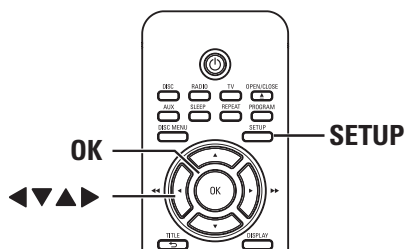

- 1 En el modo de disco, pulse **SETUP** en el control remoto.
→ Aparece el menú de configuración.
- 2 Pulse ◀▶ para seleccionar una de las páginas del menú de configuración y pulse **OK**.



- Si no puede acceder a { Página preferencias }, pulse **SETUP** para salir del menú. A continuación, pulse **STOP** ■ dos veces antes de pulsar **SETUP** de nuevo.
- 3 Utilice los botones ▲▼ para seleccionar una opción de configuración y pulse ▶ para acceder a ella.
 - 4 Seleccione el ajuste que desea cambiar y pulse **OK** para confirmar y volver al elemento seleccionado anteriormente.
→ Encontrará instrucciones y explicaciones sobre las opciones en las páginas siguientes.
→ Si la opción del menú está atenuada, significa que ese ajuste no está disponible o no se puede cambiar en el estado actual.
 - 5 Para salir, pulse **SETUP**.

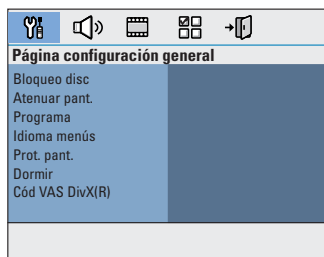

Consulte la página 75

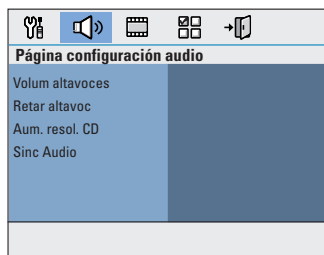

Consulte la página 76

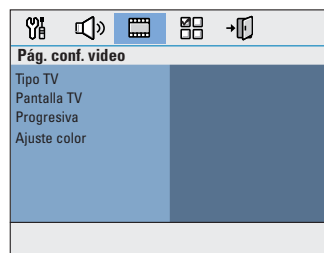

Consulte la página 77

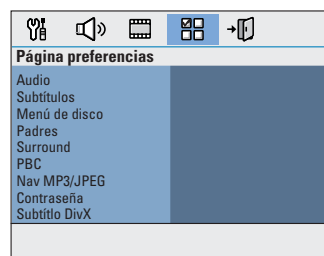

Consulte la página 78~79

Opciones del menú de configuración (continuación)

Página configuración general

(las opciones subrayadas son los ajustes predeterminados de fábrica)

- | | |
|------------------------|--|
| Bloqueo disc | No todos los discos están clasificados o codificados por el fabricante. Si desea que un disco específico no se pueda reproducir, puede bloquearlo. Se pueden bloquear hasta 40 discos.
{ Bloquear } <ul style="list-style-type: none">– Seleccione esta opción para bloquear la reproducción del disco actual. Las próximas veces que vaya a acceder a un disco bloqueado, se requerirá una contraseña de seis dígitos. La contraseña predeterminada es '136900' (consulte 'Página de configuración de preferencias - Contraseña').
{ Desbloquear } <ul style="list-style-type: none">– Se pueden reproducir todos los discos. |
| Atenuar pant. | Seleccione el brillo del panel de visualización de la unidad.
{ 100% } <ul style="list-style-type: none">– Brillo máximo. { 70% } <ul style="list-style-type: none">– Brillo medio. { 40% } <ul style="list-style-type: none">– Atenuación máxima de la pantalla. Esta opción desactiva todos los indicadores LED e iconos del panel de visualización frontal de esta unidad. |
| Programa | Acceso al menú de programación de pistas. Consulte el capítulo sobre programación de pistas del disco. |
| Idioma menús | Seleccione el idioma de menú para la presentación en pantalla de esta unidad. |
| Prot. pant. | El protector de pantalla previene daños en la pantalla del televisor, ya que evita la exposición a una imagen estática durante un periodo prolongado.
{ Activado } <ul style="list-style-type: none">– Cambia al modo de protector de pantalla del televisor cuando se detiene o realiza una pausa en la reproducción durante más de 5 minutos.
{ Desactivado } <ul style="list-style-type: none">– Desactiva la función de protector de pantalla. |
| Dormir | El temporizador de desconexión automática permite a la unidad cambiar al modo de espera automáticamente una vez transcurrido el tiempo preestablecido.
{ 15/30/45/60 mins } <ul style="list-style-type: none">– Seleccione los minutos preestablecidos para cambiar la unidad al modo de espera automáticamente.
{ Desactivado } <ul style="list-style-type: none">– Desactiva la función del modo de desconexión automática. |
| Cód VAS DivX(R) | Philips le proporciona el código de registro de vídeo a petición VOD DivX® que permite alquilar y adquirir vídeos mediante el servicio de vídeo a petición de VOD DivX® en la página www.divx.com/vod . Todos los vídeos descargados de VOD DivX® sólo se pueden reproducir en esta unidad.
Pulse ► para ver el código de registro y pulse OK para salir. |

Opciones del menú de configuración (continuación)

Página de configuración de audio

(las opciones subrayadas son los ajustes predeterminados de fábrica)

Volum altavoces

Acceso al menú de configuración de nivel de los altavoces. Utilice los botones ◀▶ para ajustar el nivel de volumen de cada altavoz conectado entre -6 dB y +6 dB. Consulte 'Introducción - Ajuste del canal de los altavoces'.

Retar altavoc

Acceso al menú de configuración de nivel de los altavoces. Utilice los botones ◀▶ para ajustar el tiempo de retardo de los altavoces centrales y posteriores con respecto a la posición y distancia de escucha. Consulte 'Introducción - Ajuste del canal de los altavoces'.

Nota: Un incremento o disminución del tiempo de retardo de 1 ms equivale a un cambio de 30,48 cm de distancia. Utilice un ajuste de tiempo de retardo mayor si los altavoces posteriores están más cerca del oyente que los frontales.

Aum. resol. CD

Esta función permite convertir un CD de música a una velocidad de muestreo superior mediante un tratamiento sofisticado de señal digital para obtener una calidad de sonido mejor.

- { **Desactivado** } – Desactiva el muestreo ascendente.
- { **88.2 kHz (X2)** } – Seleccione esta opción para doblar la velocidad de muestreo de los CD.

Nota:

- Si activa la función de muestreo ascendente de CD, la salida de audio cambiará automáticamente al modo estéreo.
- Si pulsa el botón SURROUND en el control remoto para seleccionar un modo multicanal, desactivará la función de muestreo ascendente de CD.

Sinc Audio

Esta opción permite ajustar el tiempo de retardo del audio si la reproducción de vídeo es inferior a las transferencias de salida de audio.

Utilice los botones ◀▶ para ajustar el tiempo de retardo de la salida de audio entre 0~200 ms.

Opciones del menú de configuración (continuación)

Página de configuración de vídeo

(las opciones subrayadas son los ajustes predeterminados de fábrica)



Tipo TV

Seleccione el sistema de color que corresponde al televisor conectado. Permite la reproducción de un tipo de disco distinto (discos PAL o NTSC) en la unidad.

- { **PAL** }
 - { **NTSC** }
 - { **Multi** }
- Para televisores con el sistema PAL.
 - Para televisores con el sistema NTSC.
 - Para televisores compatibles tanto con PAL como con NTSC.

Pantalla TV

El formato de imagen se puede ajustar para que coincida mejor con el televisor

- { **04:03 AM panorámico** } - Imagen de altura completa y extremos laterales recortados 
- { **04:03 AM buzón** } - Presentación en pantalla ancha con bandas negras en la parte superior e inferior. 
- { **16:9 Wide Screen** } - Para televisores panorámicos (relación de aspecto de 16:9). 

Progresiva

Antes de activar la función de exploración progresiva, debe asegurarse de que el televisor acepte señales progresivas (se requiere un televisor con exploración progresiva) y que ha conectado la unidad al televisor mediante Y Pb Pr. Consulte 'Introducción - Configuración de la función de exploración progresiva' para obtener información detallada.

- { **Activado** } - Activa el modo de exploración progresiva. Lea las instrucciones que aparecen en el televisor y confirme la acción pulsando **OK** en el control remoto.
- { **DesActivado** } - Desactiva el modo de exploración progresiva.

Ajuste color

Esta unidad ofrece tres configuraciones predefinidas para ajustar el color de la imagen y una configuración personal que puede definir el usuario.

- { **Estándar** }
 - { **Brillo** }
 - { **Suave** }
 - { **Personal** }
- Color original.
 - Color intenso.
 - Color cálido.
 - Seleccione esta opción para personalizar la configuración de color de imagen. Utilice el botón ◀▶ del cursor para establecer el ajuste que mejor se adapte a sus preferencias personales y pulse **OK** para confirmar. Para un ajuste medio, seleccione { 0 }.

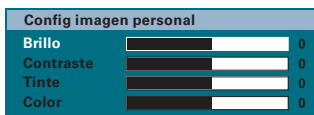

Opciones del menú de configuración (continuación)

Página de configuración de preferencias

(las opciones subrayadas son los ajustes predeterminados de fábrica)

Audio

Selecciona el idioma de audio preferido para discos DVD con varias pistas de sonido.

Subtítulos

Selecciona el idioma de subtítulos preferido para la reproducción de DVD.

Menú de disco

Selecciona el idioma de menú de disco preferido para la reproducción de DVD.

Nota: si el idioma de audio, de subtítulos o de disco seleccionado no está disponible en el DVD, se utilizará el idioma de ajuste predeterminado del disco en su lugar.

Padres

Con esta función puede prohibir la visualización de discos que superan los límites establecidos. Sólo funciona con DVD cuyo nivel de control parental esté asignado a todo el disco o a determinadas escenas del mismo.

- 1) Utilice los botones ▲▼ para seleccionar un nivel de clasificación de 1 a 8 y pulse **OK**.
- 2) Utilice el **teclado numérico (0-9)** del control remoto para introducir la contraseña de seis dígitos.

Notas:

- La clasificación depende de cada país (el material clasificado con el nivel '1' se considera el menos ofensivo, mientras que el '8' es el más ofensivo). Para desactivar el control parental y permitir la reproducción de todos los discos, seleccione '8'.
- Algunos discos DVD no están codificados, aunque la clasificación de la película puede estar impresa en la portada del disco. La función del nivel de clasificación no prohíbe la reproducción de estos discos. Los discos VCD, SVCD y CD no cuentan con ninguna indicación del nivel correspondiente, por lo que el control parental no tiene efecto en éstos.
- No se reproducirán los DVD que se clasifiquen con un nivel mayor al seleccionado, a menos que introduzca la contraseña de seis dígitos.

Surround

Seleccione la configuración de sonido Surround preferida cuando la unidad está encendida.

- { **Activado** } – Enciende el modo de sonido Surround multicanal.
- { **Último ajus.** } – Enciende el último ajuste de sonido Surround.

PBC

La función de control de reproducción sólo se aplica a discos VCD/SVCD. Permite reproducir CD de vídeo (2.0) de forma interactiva siguiendo el menú que aparece en pantalla.

- { **Activado** } – El menú de índice (si lo hay) aparecerá en el televisor cuando introduzca un disco VCD/SVCD.
- { **Desactivado** } – Se omite el menú de índice y la reproducción del disco VCD/SVCD comenzará automáticamente desde el principio.

Opciones del menú de configuración (continuación)

Página de configuración de preferencias

(las opciones subrayadas son los ajustes predeterminados de fábrica)

Nav MP3/JPEG

El navegador MP3/JPEG sólo se puede configurar si el disco se graba con un menú. Permite seleccionar diferentes menús de presentación para una navegación sencilla.

- { Sin menú } – Muestra todos los archivos del disco MP3 o de imágenes.
- { Con menú } – Muestra el menú de carpetas del disco MP3 o de imágenes.

Nota: esta unidad sólo puede mostrar 650 archivos o carpeta en el directorio.

Contraseña

La contraseña se utiliza para las opciones Disc Lock (Bloqueo de disco) y Parental (Control parental). La contraseña predeterminada es '136900'. Para cambiar la contraseña:

- 1) Pulse **OK** para acceder al menú de cambio de contraseña.

Una captura de pantalla de un menú de configuración de contraseña. El título es 'Cambiar contraseña'. Hay cuatro campos de entrada: 'Contraseña ant.', 'Nueva contraseña', 'Confirmar' y un botón 'OK'.

- 2) Utilice el **teclado numérico 0-9** del control remoto para introducir la contraseña existente de seis dígitos en { Contraseña ant. }.

Nota: si realiza esta operación por primera vez o si olvida la contraseña existente, introduzca '136900'.

- 3) Introduzca la nueva contraseña de seis dígitos en { Nueva contraseña }.
- 4) Vuelva a introducir la nueva contraseña de seis dígitos en { Confirmar }.
- 5) Pulse **OK** para confirmar y salir del menú.

Subtítulo DivX

Selecciona el tipo de fuente que admiten los subtítulos DivX grabados.

- { Centroeur. } – Muestra fuentes de Europa Central.
- { Cirílico } – Muestra fuentes cirílicas.
- { Estándar } – Muestra una lista estándar de fuentes Roman para los subtítulos que ofrece este sistema de DVD.

Predetermin.

Esta función permite restablecer todas las opciones del menú de configuración y los ajustes personales a los ajustes predeterminados de fábrica, excepto la contraseña de bloqueo de disco y control parental.

Pulse **OK** para confirmar el restablecimiento de los ajustes predeterminados.

Funcionamiento de la radios (continuación)

2 Pulse ►II.

- La unidad comienza a buscar en la banda FM y continúa en la banda AM/MW.
- Todas las emisoras de radio disponibles que emitan con una señal fuerte quedarán almacenadas automáticamente.
- Cuando termine, se reproducirá la primera emisora de radio sintonizada.

Presintonización automática

Utilice la presintonización automática para almacenar o volver a instalar todas las emisoras de radio presintonizadas.

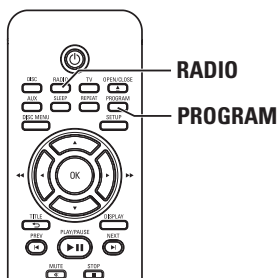

- 1 Pulse **RADIO** para seleccionar la banda FM o AM/MW.
- 2 Mantenga pulsado **PROGRAM** hasta que aparezca en el panel de visualización 'START ...'.
→ Se sustituirán todas las emisoras de radio almacenadas previamente.

Presintonización manual

Utilice la presintonización manual para almacenar sus emisoras de radio favoritas.

- 1 Sintonice la emisora de radio que desee (consulte 'Sintonización de emisoras de radio').
- 2 Pulse **PROGRAM**.
- 3 Utilice los botones ◀ / ▶ para seleccionar un número de presintonía en el que desee almacenar la emisora de radio actual.
- 4 Pulse el botón **PROGRAM** para almacenar.

Selección de una emisora de radio presintonizada

- 1 Pulse **RADIO** para seleccionar la banda FM o AM/MW.
- 2 Utilice los botones ◀ / ▶ para seleccionar un número de presintonía (o utilice el teclado numérico del control remoto).
→ Aparecerán en el panel de visualización tanto el número de presintonía como la frecuencia de radio.

Eliminación de una emisora de radio presintonizada

- 1 En el modo radio, utilice los botones ◀ / ▶ para seleccionar una emisora de radio presintonizada.
- 2 Mantenga pulsado ■ hasta que aparezca 'FM/AM/MW X DELETED' (X de FM/AM/MW eliminada).
→ 'X' es el número de presintonía.
→ La emisora de radio continuará sonando, pero se habrá borrado de la lista de presintonías.
→ El resto de emisoras de radio presintonizadas no cambian.

Controles de volumen y sonido

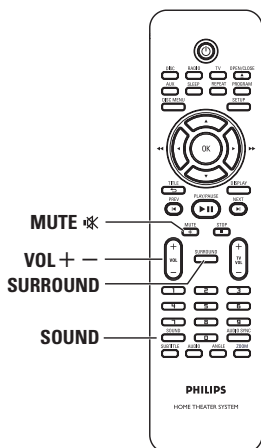

Control del volumen

- Pulse **VOL +** o **VOL -** para aumentar o disminuir el volumen.
→ 'VOL MIN' es el nivel mínimo de volumen y 'VOL MAX' es el nivel máximo.

Para desactivar el volumen temporalmente

- Pulse **MUTE** .
→ La reproducción continuará sin sonido y aparecerá 'MUTE'.
→ Para restablecer el volumen, pulse **MUTE** de nuevo o aumente el nivel de volumen.

Selección de sonido Surround

- Pulse **SURROUND** para seleccionar entre los sonidos Multi-channel (Multicanal) o Stereo (Estéreo).
→ La disponibilidad de distintos modos de sonido Surround depende del sonido del disco.
→ Los modos de salida disponibles para multicanal son Dolby Digital Surround y Dolby Pro Logic II.
→ Las grabaciones o emisiones con sonido estéreo producirán algunos efectos de canal Surround cuando se reproduzcan en modo Surround.

Selección de efectos de sonido digitales

Seleccione un efecto de sonido digital preseleccionado que se adapte al contenido del disco o que optimice el sonido del estilo musical que esté reproduciendo.

- Pulse **SOUND** para seleccionar el efecto de sonido disponible.

Películas	Música	Descripción
CONCERT	CLASSIC	Modo de audio plano y puro, ideal para escuchar música clásica y ver DVD de conciertos en directo
DRAMA	JAZZ	Tonos medios y graves claros. Recrea la atmósfera de un club con música en directo y tendrá la sensación de que el artista está justo delante. Perfecto para escuchar música jazz y para ver dramas.
ACTION	ROCK	Tonos altos y graves mejorados para disfrutar de unos efectos de sonido cinematográficos y de una atmósfera excelentes. Ideal para películas de acción y música pop/rock.
MTV	RnB	Tonos medios y bajos mejorados para disfrutar de sonidos urbanos y potentes. Apropiado para escuchar música R&B, Hip Hop y ver vídeos de MTV.
GAMING	PARTY	Tonos bajos ligeramente mejorados y tonos medios fuertes, ideales para escuchar música de fiesta y jugar a videojuegos.
CARTOON	LOUNGE	Modo de audio moderado, apropiado para escuchar música de sala y para ver dibujos animados.
SPORTS	SPORTS	Tonos medios moderados y efectos Surround para disfrutar de voces claras y de una atmósfera de estadio deportivo en directo.
NEWS	NEWS	Tonos medios mejorados para escuchar voces o discursos claros.
NIGHT	NIGHT	Modo de audio controlado de manera dinámica, apropiado para ver películas por la noche o para escuchar música de fondo que no moleste.

Instalación del software más reciente

Philips publicará periódicamente actualizaciones del software para mejorar la experiencia del usuario.

- 1 Para conocer la versión de software de la unidad, pulse **OPEN/CLOSE**  para abrir el compartimento de CD.
- 2 Pulse **DISPLAY** en el control remoto.
→ Anote la información de la versión de software actual.
- 3 Visite el sitio web de Philips www.philips.com/support para comprobar la disponibilidad de la última actualización de software y descargue éste en un CD-R.
- 4 Introduzca el CD-R en la bandeja de discos.
→ El software comienza a instalarse en la unidad de forma automática.

Nota:

NO desconecte ni apague la unidad durante la actualización.

- 5 Cuando el compartimento de discos se abra, extraiga el CD-R.
→ El software se está actualizando.
- 6 Cuando termine, se desconecta a modo de espera automáticamente.

Ajuste del temporizador de desconexión automática

El temporizador de desconexión automática permite que la unidad principal acceda al modo de espera a una hora preestablecida.

- Pulse **SLEEP** varias veces en el control remoto para seleccionar una hora preestablecida de apagado. (15, 30, 45, 60 minutos u OFF).
→ Antes de que el sistema cambie al modo de espera, se mostrará una cuenta atrás de 60 segundos.
‘SLEEP 60’ → ‘SLEEP 59’... →
‘SLEEP1’ → ‘SLEEP’

Para cancelar el temporizador de desconexión automática

- Pulse **SLEEP** varias veces para seleccionar ‘OFF’ o pulse el botón  (STANDBY-ON).

Solución de problemas

ADVERTENCIA

No intente reparar la unidad por sí mismo en ninguna circunstancia, ya que se anulará la garantía. No abra la unidad, ya que corre el riesgo de sufrir una descarga eléctrica.

Si se produce un error, compruebe en primer lugar los siguientes puntos antes de llevar la unidad a un establecimiento para su reparación. Si no puede solucionar el problema siguiendo estas instrucciones, póngase en contacto con el distribuidor o con su proveedor de Philips para obtener ayuda.

Español

Problema (general)	Solución
No hay alimentación.	<ul style="list-style-type: none">– Pulse STANDBY-ON en la unidad para encenderla.– Asegúrese de que el cable de alimentación está conectado adecuadamente y la toma de CA tiene alimentación.
No hay imagen.	<ul style="list-style-type: none">– Consulte el manual del usuario del televisor para seleccionar correctamente el canal de entrada de vídeo. Cambie el canal de televisión hasta que aparezca la pantalla de DVD.– Pulse DISC para seleccionar el modo de disco.
Imagen completamente distorsionada o imagen en blanco y negro.	<ul style="list-style-type: none">– Compruebe la conexión de vídeo.– Es posible que a veces aparezca una pequeña distorsión de la imagen. Esto no indica un mal funcionamiento.– El disco está sucio. Limpie el disco.
No hay sonido o se escucha distorsionado.	<ul style="list-style-type: none">– Ajuste el volumen.– Compruebe las conexiones y la configuración de los altavoces.– Asegúrese de que los cables de audio están conectados y pulse SOURCE para seleccionar la fuente de entrada correcta (por ejemplo, TV o AUX) para elegir el dispositivo que desea escuchar a través de la unidad.
Los altavoces no producen ningún efecto de sonido Surround.	<ul style="list-style-type: none">– Pulse SURROUND para seleccionar un ajuste de sonido Surround correcto.– Asegúrese de que la fuente que está reproduciendo esté grabada o emitida en sonido Surround (Dolby Digital, etc.).
El control remoto no funciona correctamente.	<ul style="list-style-type: none">– Seleccione la fuente que desee reproducir (por ejemplo, DISC o RADIO) antes de pulsar el botón de función (▶, ◀/▶).– Reduzca la distancia entre el control remoto y la unidad.– Las pilas están gastadas, sustitúyalas.– Dirija el control remoto directamente al sensor de infrarrojos.

Solución de problemas (continuación)

Problema (reproducción)	Solución
La unidad no inicia la reproducción.	<ul style="list-style-type: none">– Introduzca un disco legible con la cara de reproducción hacia dentro. El disco DVD+R/CD-R debe estar finalizado.– Asegúrese de que el disco no está rayado ni deformado.– Pulse SETUP para desactivar la pantalla del menú de configuración del sistema.– Es posible que deba introducir la contraseña para desbloquear el disco para su reproducción.– Es posible que se haya condensado humedad en el interior de la unidad. Extraiga el disco y deje la unidad encendida durante una hora aproximadamente.
La relación de imagen de la pantalla no se puede modificar aunque haya ajustado la pantalla del televisor.	<ul style="list-style-type: none">– La relación de imagen está fija en el disco DVD.– Según el televisor, es posible que no pueda modificar la relación de imagen.
No se pueden activar algunas funciones como ángulos, subtítulos o audio en varios idiomas.	<ul style="list-style-type: none">– Es posible que las funciones no estén disponibles en el DVD.– En este DVD está prohibido cambiar el idioma de audio o de los subtítulos.
No se pueden seleccionar algunas opciones del menú de configuración o del sistema.	<ul style="list-style-type: none">– Pulse el botón STOP dos veces antes de seleccionar el menú de configuración del sistema.– Según la disponibilidad del disco, algunas opciones de menú no se pueden seleccionar.
No se puede reproducir una película DivX.	<ul style="list-style-type: none">– Compruebe que el archivo DivX está codificado en modo 'Home Theatre Profile' (Perfil de cine en casa) con el codificador DivX.– Compruebe que la película DivX descargada es un archivo completo.
La recepción de radio es débil.	<ul style="list-style-type: none">– Si la señal es demasiado débil, ajuste la antena o conecte una antena externa para obtener una mejor recepción.– Aumente la distancia entre la unidad y el televisor o vídeo.– Sintonice la frecuencia correcta.– Aleje la antena de cualquier equipo que pueda ser la causa de la interferencia.
La unidad no funciona.	<ul style="list-style-type: none">– Desconecte el cable de alimentación de la toma de alimentación durante unos minutos. Vuelva a conectar el cable de alimentación e intente utilizar el sistema de nuevo.

Glosario

Audio analógico: sonido que no se ha convertido a valores numéricos. El sonido analógico está disponible cuando se utilizan las tomas AUDIO LEFT/RIGHT. Estas tomas rojas y blancas envían sonido a través de dos canales, uno izquierdo y otro derecho.

Relación de imagen: la relación de imagen se refiere a la relación entre la longitud y la altura de las pantallas de los televisores. La relación de un televisor estándar es 4:3, mientras que la de un televisor de alta definición o de pantalla panorámica es 16:9. La opción de buzón permite disfrutar de una imagen con una perspectiva más ancha en una pantalla 4:3 estándar.

Tomas AUDIO OUT: tomas de color rojo y blanco situadas en la parte posterior de la unidad que envían el sonido a otro sistema (televisor, equipo estéreo, etc.).

Velocidad en bits: cantidad de datos utilizada para mantener un segmento determinado de música. Se mide en kilobits por segundo o kbps. Otra acepción es la velocidad a la que se graba. Por norma general, cuanto mayor sea la velocidad en bits o la velocidad de grabación, mejor será la calidad del sonido. Sin embargo, las velocidades en bits elevadas emplean más espacio en disco.

Capítulo: sección de contenido gráfico o musical de un disco DVD de tamaño menor a un título. Un título se compone de varios capítulos. A cada capítulo se le asigna un número con el que puede localizarlo cuando lo desee.

Vídeo compuesto (CVBS): señal de vídeo única que se utiliza normalmente en la mayoría de los productos de vídeo.

Menú del disco: pantalla en la que se pueden seleccionar imágenes, sonidos, subtítulos, multiángulos, etc., grabados en un disco DVD.

DivX: el código DivX es una tecnología de compresión de vídeo basada en MPEG-4 pendiente de patente, desarrollada por DivX Networks, Inc., que puede reducir el tamaño de los archivos de vídeo digital lo suficiente como para transferirlos por Internet a la vez que se conserva una elevada calidad de imagen.

Dolby Digital: sistema de sonido Surround desarrollado por Dolby Laboratories que contiene hasta seis canales de audio digital (frontal izquierdo y derecho, Surround izquierdo y derecho, central y subwoofer).

Dolby Surround Pro Logic II: tecnología de decodificación de matriz mejorada que permite espaciar y dirigir con más eficacia los materiales de Dolby Surround, proporcionando un campo de sonido tridimensional convincente para grabaciones musicales en estéreo convencionales. Es especialmente adecuado para obtener un sonido Surround en sistemas de audio para el coche. Aunque el sonido Surround convencional es completamente compatible con los decodificadores Dolby Surround Pro Logic II, también se pueden codificar las pistas de sonido específicamente para aprovechar al máximo las ventajas de la reproducción en Pro Logic II, incluidos los canales de sonido Surround izquierdo y derecho separados. (Este material también es compatible con los decodificadores Pro Logic convencionales.)

JPEG: formato de imagen fija digital muy común. Se trata de un sistema de compresión de datos de imágenes fijas diseñado por el comité Joint Photographic Expert Group que ofrece una pequeña disminución de la calidad de imagen a pesar de su alto porcentaje de compresión. Los archivos se reconocen por su extensión 'JPG' o 'JPEG'.

MP3: formato de archivo con un sistema de compresión de datos de sonido. 'MP3' es la abreviatura de Motion Picture Experts Group I (o MPEG-I) Audio Layer3 (Grupo de expertos en imagen en movimiento, capa de audio 3). Al utilizar el formato MP3, un disco CD-R o CD-RW puede multiplicar hasta 10 veces su capacidad de datos en comparación con un CD de audio normal.

MPEG: grupo de expertos en imagen en movimiento (del inglés Motion Picture Experts Group). Se trata de una serie de sistemas de compresión para audio y vídeo digital.

Multicanal: los discos DVD se formatean para que cada pista de sonido constituya un campo de sonido. Multicanal representa una estructura de pistas de sonido que cuenta con tres o más canales.

PBC: control de reproducción (del inglés Playback Control). Sistema para desplazarse por un CD de vídeo/Super VCD mediante menús en pantalla grabados en el disco. Puede disfrutar de la búsqueda y reproducción interactivas.

Exploración progresiva: la exploración progresiva muestra el doble de fotogramas por segundo que un sistema de televisión normal. Ofrece mayor resolución y calidad de imagen.

Código de región: sistema que permite la reproducción de un disco sólo en la región designada. Esta unidad sólo reproduce discos con códigos de región compatibles. Puede ver el código de región de la unidad en la etiqueta del producto. Algunos discos son compatibles con más de una región (o todas las regiones, si tienen la etiqueta ALL).

Sonido Surround (envolvente): sistema que crea campos de sonido tridimensionales muy reales colocando varios altavoces alrededor del oyente.

Título: la mayor sección de una película o pieza musical de un disco DVD. A cada título se le asigna un número con el que puede localizarlo cuando lo desee.

WMA: Windows Media™ Audio. Es una tecnología de compresión de audio desarrollada por Microsoft Corporation. Los datos WMA se pueden codificar mediante Windows Media Player versión 9 o Windows Media Player para Windows XP. Los archivos se reconocen por su extensión de archivo 'WMA'.

Especificaciones

AMPLIFICADOR

Potencia de salida total	
Modo de cine en casa:	200 W
Respuesta de frecuencia:	180 Hz – 18 kHz / ±3 dB
Índice de señal de ruido:	> 60 dB (ponderado A)
Sensibilidad de la entrada	
– Entrada AUX:	500 mV
– Entrada de TV:	250 mV

RADIO

Rango de sintonización:	FM 87,5 – 108 MHz (50/100 kHz) AM 531–1602 kHz (9 kHz) AM 530–1700 kHz (10 kHz)
Umbral de silenciamiento de 26 dB:	FM 22 dBf, AM 5000µV/m
Índice de rechazo de IF:	FM 60 dB, AM 24 dB
Índice de señal de ruido:	FM 50 dB, AM 30 dB
Índice de supresión de AM:	FM 30 dB
Distorsión armónica:	FM Mono 3% FM estéreo 3% AM 5%
Respuesta de frecuencia	FM 180 Hz – 9 kHz / ±6 dB
Separación estéreo	FM 26 dB (1 kHz)
Umbral estéreo	FM 23,5 dB

SECCIÓN DE DISCO

Tipo de láser	Semiconductor
Diámetro del disco	12 cm / 8 cm
Decodificación de vídeo	MPEG-1 / MPEG-2 / DivX 3/4/5/6
DAC de vídeo	12 bits
Sistema de señal	PAL / NTSC
Formato de vídeo	4:3 / 16:9
Vídeo S/N	56 dB (mínimo)
Salida de vídeo por componentes	1,0 V _{p-p} , 75 Ω
DAC de audio	24 bits / 96 kHz
Respuesta de frecuencia	4 Hz – 20 kHz (44,1 kHz) 4 Hz–22 kHz (48 kHz) 4 Hz–44 kHz (96 kHz)
PCM	IEC 60958
Dolby Digital	IEC 60958, IEC 61937

UNIDAD PRINCIPAL

Clasificación de la fuente de alimentación	110~240 V; 50~60 Hz
Consumo de energía	40 W
Dimensiones:	360 x 48 x 332 mm (anch. x alto x prof.)
Peso	2,58 kg

ALTAVOCES DELANTEROS Y POSTERIORES

Sistema:	Satélite de rango completo
Impedancia:	4 Ω
Controladores de altavoz:	Altavoz de rango completo 3"
Respuesta de frecuencia	150 Hz - 20 kHz
Dimensiones:	100 x 95,5 x 83,5 mm (anch. x alto x prof.)
Peso:	0,47 kg/cada uno

ALTAVOZ CENTRAL

Sistema:	Satélite de rango completo
Impedancia:	8 Ω
Controladores de altavoz:	Altavoz de rango completo 3"
Respuesta de frecuencia	150 Hz - 20 kHz
Dimensiones:	100 x 95,5 x 83,5 mm (anch. x alto x prof.)
Peso:	0,52 kg

SUBWOOFER

Impedancia:	8 Ω
Controladores de altavoz:	woofer de 165 mm (6 1/2")
Respuesta de frecuencia	40 Hz – 150 Hz
Dimensiones:	131,2 x 315,5 x 386 mm (anch. x alto x prof.)
Peso:	3,60 kg

Las especificaciones están sujetas a cambios sin
previo aviso.

