

# Always there to help you

Para registrar tu producto y obtener asistencia, visitá:  
[www.philips.com/support](http://www.philips.com/support)

DS1600



## Manual del usuario

# PHILIPS



# Contenido

---

<b>1</b>	<b>Importante</b>	<b>2</b>
	Seguridad	2
	Aviso	2

---

<b>2</b>	<b>Su parlante con base</b>	<b>4</b>
	Introducción	4
	Contenido de la caja	4
	Descripción de la unidad principal	4

---

<b>3</b>	<b>Introducción</b>	<b>6</b>
	Conexión eléctrica	6
	Encendido	6

---

<b>4</b>	<b>Reproducción</b>	<b>7</b>
	Reproducción de audio desde iPod/ iPhone/iPad	7
	Reproducción a través de un cable de audio	8
	Otras funciones	9
	Actualización del firmware	10

---

<b>5</b>	<b>Información del producto</b>	<b>11</b>
	Especificaciones	11

---

<b>6</b>	<b>Solución de problemas</b>	<b>12</b>
----------	------------------------------	-----------

# 1 Importante

## Seguridad

- Lea estas instrucciones.
- Preste atención a todas las advertencias.
- Siga todas las instrucciones.
- No utilice este aparato cerca del agua.
- No bloquee los orificios de ventilación. Instale según las instrucciones del fabricante.
- No instale cerca de fuentes de calor; como radiadores, rejillas de calefacción, estufas u otros dispositivos (incluidos amplificadores) que produzcan calor.
- Proteja el cable de alimentación de manera que nadie lo pise y que no quede presionado, particularmente en los enchufes, tomas de corriente, y en el punto en que salen del dispositivo.
- Utilice solamente los accesorios especificados por el fabricante.
- Desenchufe el dispositivo durante tormentas eléctricas o si no va a utilizarlo durante un período prolongado.
- Envíe todas las reparaciones a personal de servicio calificado. El dispositivo debe repararse si presenta algún tipo de daño, ya sea en el cable o en el enchufe de suministro eléctrico, si se produjo un derrame de líquidos o cayó algún objeto sobre el dispositivo, si estuvo expuesto a la lluvia o humedad, o si no funciona normalmente o se cayó.
- No exponga el dispositivo a goteos ni salpicaduras.
- No coloque sobre el dispositivo objetos que puedan acarrear un peligro (por ejemplo, objetos que contengan líquido o velas encendidas).
- Cuando el enchufe del adaptador directo se utiliza como dispositivo de desconexión, el dispositivo debe ofrecer fácil acceso.

## Advertencia

- No extraiga nunca la cubierta de la unidad.
- No lubrique ninguna pieza de este equipo.
- Nunca coloque este equipo sobre otro equipo eléctrico.
- No exponga el equipo de forma directa a la luz solar, al calor o las llamas.
- Asegúrese de poder acceder fácilmente al cable de alimentación, al enchufe o al adaptador para desconectar el aparato de la red eléctrica.

## Aviso

Cualquier cambio o modificación que se realice en este dispositivo sin la aprobación expresa de WOOX Innovations puede anular la autorización del usuario para utilizar el equipo.

### Eliminación de un producto antiguo



Este producto ha sido diseñado y fabricado con materiales y componentes de alta calidad que pueden reciclarse y reutilizarse.

Cuando finalice la vida útil del aparato, no lo deseche junto con los residuos normales del hogar. Llévelo a un punto de recolección oficial para su reciclado. De esta manera, ayudará a conservar el medio ambiente.

### Información medioambiental

Se han suprimido todos los embalajes innecesarios. Nos hemos esforzado por lograr que el embalaje sea fácil de separar en tres materiales: cartón (caja), espuma de poliestireno (corcho) y polietileno (bolsas, lámina de espuma protectora).

El sistema se compone de materiales reciclables que pueden volver a utilizarse si los desarma una empresa especializada. Siga las normas locales de eliminación de materiales de embalaje, baterías agotadas y equipos antiguos.



**Be responsible**  
**Respect copyrights**

La copia no autorizada de material protegido, incluidos programas informáticos, archivos, difusiones y grabaciones de sonido, puede infringir los derechos de propiedad intelectual y constituir un delito. Este equipo no debe utilizarse para tales fines.

Made for

 iPod  iPhone  iPad

“Fabricado para iPod” “Fabricado para iPhone” y “Fabricado para iPad” significa que un accesorio electrónico fue diseñado para conectarse específicamente con iPod, iPhone o iPad, respectivamente, y que fue certificado por el desarrollador para cumplir con los estándares de rendimiento de Apple. Apple no se hace responsable por el funcionamiento de este dispositivo ni por el cumplimiento de los estándares de seguridad o normas de regulación. Tenga en cuenta que el uso de este accesorio con iPod, iPhone o iPad puede afectar al rendimiento inalámbrico.

iPod y iPhone son marcas registradas de Apple Inc., en los Estados Unidos y en otros países. iPad es una marca comercial de Apple Inc.

### **Símbolo de equipo de Clase II**



Equipo CLASE II con doble aislamiento y sin sistema de conexión a tierra de protección



Nota

- La placa de identificación está ubicada en la parte inferior de la unidad.

## 2 Su parlante con base

Felicitaciones por su compra y bienvenido a Philips! Para utilizar los servicios de asistencia técnica de Philips, registre su producto en [www.philips.com/welcome](http://www.philips.com/welcome).

### Introducción

Con el parlante con base, puede:

- disfrutar de audio desde su iPod/iPhone/iPad;
- disfrutar de audio desde un dispositivo de audio externo;
- cargar un iPod/iPhone/iPad de cualquier generación y dispositivos de audio externos.

### Contenido de la caja

Compruebe e identifique el contenido del empaque:

- Unidad principal
- 1 adaptador de CA
- Manual rápido del usuario

### Descripción de la unidad principal

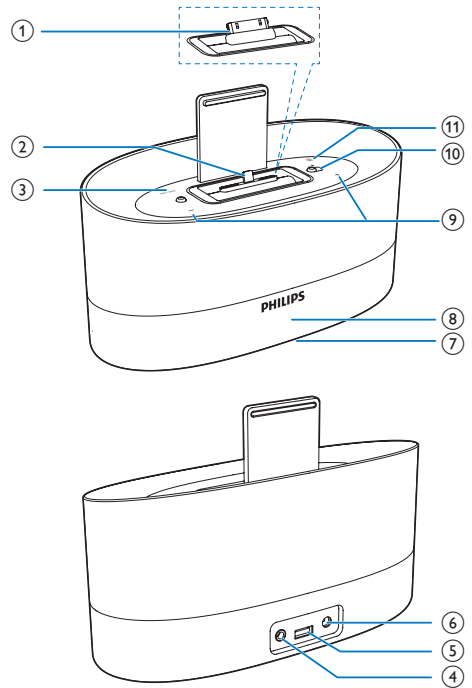

- ① **Conector de 30 pines**
- ② **Conector Lightning**
- ③ **HORA/FECHA**
  - Visualizar hora y fecha.
  - Ajuste el formato de hora y fecha.
  - Ajuste la hora manualmente.
- ④ **AUDIO IN**
  - Conector de entrada de audio para conectar un dispositivo de audio externo.
- ⑤ **SIN CARGA**
  - Toma USB para cargar el teléfono móvil.
- ⑥ **DC IN**
  - Conector de alimentación de CA para el adaptador de alimentación de CA suministrado.

- ⑦ Luz inferior
- ⑧ Panel de visualización
- ⑨ + / —
  - Ajuste el volumen.
- ⑩ Interruptor para alternar el control del conector Lightning/ de 30 pines
- ⑪ \* ✨
  - Ajusta el brillo de la pantalla y la luz inferior.

# 3 Introducción

Siga siempre el orden de las instrucciones de este capítulo.

## Conexión eléctrica



### Precaución

- Riesgo de daños en el producto. Compruebe que el voltaje de la fuente de alimentación sea igual al voltaje impreso en la parte posterior de la unidad.
- ¡Riesgo de descarga eléctrica! Al desconectar el adaptador AC, siempre tire el enchufe desde la toma. Nunca lo tire desde el cable.

Conecte el adaptador de alimentación de CA a:

- la toma de energía en la parte posterior del parlante con base.
- la toma de alimentación de la pared.

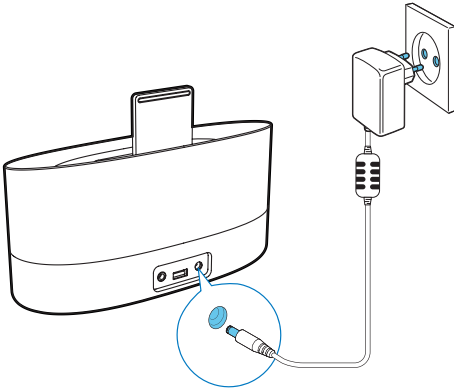

## Encendido

En el modo de espera, el parlante con base se enciende automáticamente cuando detecta una señal de audio del iPod/iPhone/iPad puesto en la base.

## Pasar a modo de espera

El parlante con base cambia al modo de espera en las siguientes situaciones:

- **En modo de base:** no se recibe señal de audio del iPod/iPhone/iPad puesto en la base durante más de 15 minutos.
- **En modo AUDIO IN:** no se detecta ninguna señal durante más de 15 minutos.



# 4 Reproducción

## Reproducción de audio desde iPod/iPhone/iPad

Puede disfrutar de audio desde un iPod/iPhone/iPad al conectar el parlante con base.

### Compatible con iPod/iPhone/iPad

El sistema con base es compatible con los siguientes modelos de iPod/iPhone/iPad.

- Modelos de iPod/iPhone/iPad con conector Lightning:
  - iPod nano 7.ª generación
  - iPod touch 5.ª generación
  - iPhone 6 Plus
  - iPhone 6
  - iPhone 5s
  - iPhone 5c
  - iPhone 5
  - iPad mini 3
  - iPad mini with Retina display
  - iPad mini
  - iPad Air 2
  - iPad Air
  - iPad 4.ª generación
- Modelos de iPod/iPhone/iPad con conector de 30 pines:
  - iPod classic
  - iPod touch (2.ª, 3.ª y 4.ª generación)
  - iPod con video
  - iPod nano (1ra, 2da, 3ra, 4ta, 5ta y 6ta generación)
  - iPod con pantalla color
  - iPod mini
  - iPhone 4s
  - iPhone 4
  - iPhone 3GS
  - iPhone 3G
  - iPad 3ra generación
  - iPad 2
  - iPad

## Cambio de la base

Cambie la base entre el conector Lightning y el conector de 30 pines para dispositivos de Apple de diferentes generaciones.

- 1 Deslice el interruptor →🔒 a la derecha.  
↳ La base gira y se puede acceder al conector alternativo.
- 2 Seleccione el conector que desee y presiónelo hacia abajo hasta que suene un clic.
  - El interruptor →🔒 se desliza a la izquierda.

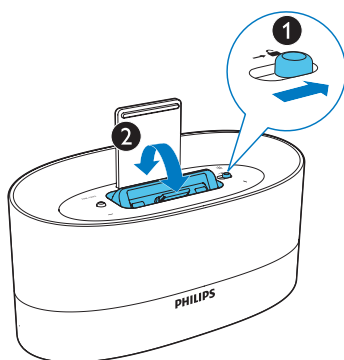

## Acoplamiento del iPod/iPhone/iPad

- 1 Conecte el iPod/iPhone/iPad en el conector de la base.

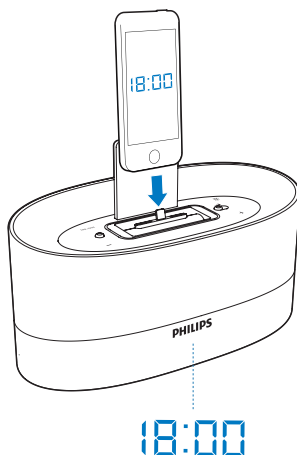

- 2 Cuando utilice el parlante con base por primera vez, aparecerá automáticamente una solicitud de aplicación de software.

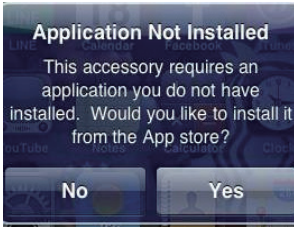

- 3 Toque [Yes] (sí) para aceptar la solicitud de instalación.
- 4 Siga las instrucciones en pantalla para terminar la instalación.
- ↳ El parlante con base sincroniza la hora y la fecha del iPod/iPhone/iPad puesto en la base.

### Cómo quitar el iPod/iPhone/iPad

#### Para quitar el iPod/iPhone/iPad

- Retire iPod/iPhone/iPad de la base.

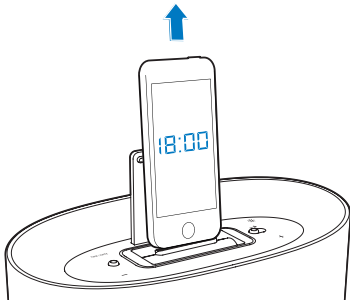

#### Sugerencia

- Al colocar o quitar el iPod/iPhone/iPad, sujete el iPod/iPhone/iPad en el mismo ángulo que el conector del parlante con base.
- Antes de desconectar el iPod/iPhone/iPad, ponga en pausa la reproducción de audio.

## Reproducción desde iPod/iPhone/iPad

### Nota

- Compruebe que el iPod/iPhone/iPad esté cargado correctamente.
- Inicie la reproducción en el iPod/iPhone/iPad.
  - ↳ Puede escuchar música desde <ProdDesc>.

## Carga del iPod/iPhone/iPad

Cuando el parlante con base está conectado a la alimentación, el iPod/iPhone/iPad puesto en la base se carga automáticamente.

## Reproducción a través de un cable de audio

Mediante un cable MP3 link, también puede reproducir en el parlante con base desde un dispositivo de audio externo, como un reproductor de MP3.

- 1 Utilice un cable MP3 link para conectar el parlante con base con un dispositivo de audio externo.
- 2 En el parlante con base, haga lo siguiente:
  - Asegúrese de que haya puesto en pausa la música de su iPod/iPhone/iPad puesto en la base, en el parlante con base.
- 3 En el dispositivo de audio externo, inicie la reproducción de música y cambie el volumen.

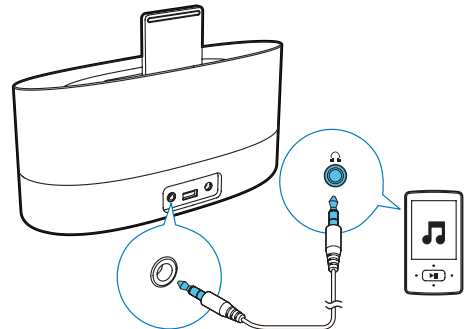

---

## Carga del teléfono móvil

Cargue el teléfono móvil a través de la toma USB del parlante con base mediante un cable USB (no incluido).

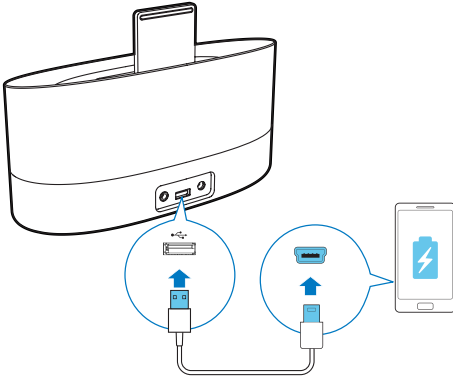

**3** Pulse **HORA/FECHA** para confirmar:

**B:** Si no hay un iPod/iPhone/iPad acoplado, puede establecer la hora manualmente.

**1** En el modo de espera, presione **HORA/FECHA** para mostrar [--:--].

**2** Mantenga pulsado **HORA/FECHA** durante 2 segundos para activar el ajuste de la alarma.  
↳ Los dígitos de la hora parpadearán.

**3** Pulse +/- varias veces para ajustar la hora.

**4** Pulse **HORA/FECHA** para confirmar:  
↳ Los dígitos de los minutos parpadearán.

**5** Repita los pasos 3 y 4 para ajustar los minutos.

---

## Ajusta el volumen.

Durante la reproducción, pulse +/- varias veces para aumentar o disminuir el volumen.

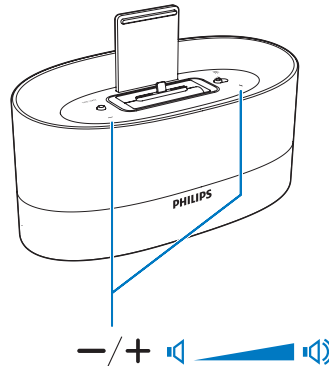

---

## Otras funciones

---

### Ajuste de hora y fecha

**A:** Si un iPod/iPhone/iPad está acoplado, el altavoz sincroniza el la hora y la fecha con el dispositivo en forma automática. En este caso, puede establecer el formato de hora y fecha.

**Para definir el formato de hora:**

- 1** En el modo de espera, presione **HORA/FECHA** para mostrar la hora.
- 2** Mantenga pulsado **HORA/FECHA** durante 2 segundos para seleccionar el formato de 12 o 24 horas.
- 3** Pulse **HORA/FECHA** para confirmar.

**Para definir el formato de fecha:**

- 1** En el modo de espera, presione **HORA/FECHA** para mostrar la fecha.
- 2** Mantenga pulsado **HORA/FECHA** durante 2 segundos para seleccionar el modo de visualización de **[MONTH--DAY]** o **[DAY--MONTH]**.

## Ajustar brillo

- Pulse ☀ varias veces para seleccionar distintos niveles de iluminación de la pantalla.
- Mantenga pulsado ☀ para encender o apagar la luz inferior.

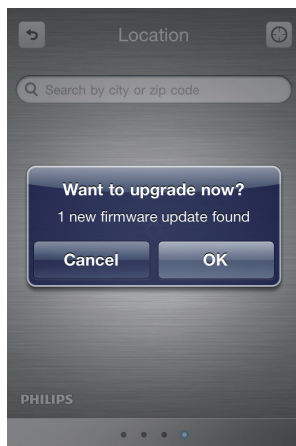
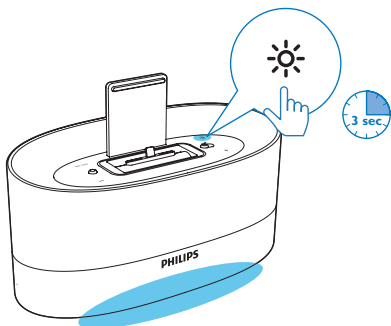

- 3 Siga las instrucciones en pantalla para completar la actualización de firmware.

### Nota

- Durante la actualización de firmware, mantenga el iPhone/iPod/iPad encendido y puesto en la base del parlante con base.

## Actualización del firmware

Con la aplicación **ClockStudio** del iPod/iPhone/iPad, puede actualizar el firmware del parlante con base.

- 1 Asegúrese de que el iPod/iPhone/iPad está conectado a Internet.
- 2 Instale el iPod/iPhone/iPad en la base Lightning del parlante con base.
  - ↳ **ClockStudio** comienza a buscar actualizaciones de firmware disponibles.
  - ↳ Si hay una actualización de firmware disponible, se muestra un mensaje.

# 5 Información del producto



## Nota

- La información del producto está sujeta a cambios sin previo aviso.

## Especificaciones

### Amplificador

Potencia de salida	2 x 2,5 W RMS
Relación señal / ruido	>55 dBA
Entrada MP3 Link	650 mV RMS

### Amplificador

Impedancia de los parlantes	4 ohms
Controlador del parlante	1,5"

### Información general

Adaptador conmutador de CA/CC	Modelo: AS250-050-AQ400 Entrada: 100-240 V~, 50/60 Hz, 1,2 A; Salida: 5 V = 4 A;
Consumo de energía en funcionamiento	< 23 W
Consumo de energía en modo de espera	< 1 W
Carga USB	5 V de CC = ≤ 1000 mA
Carga de iPod/iPhone	5 V de CC = ≤ 2100 mA
Dimensiones: unidad principal (ancho x alto x profundo)	225 x 149 x 96 mm
Peso: unidad principal	0,83 kg

# 6 Solución de problemas



## Advertencia

- No extraiga nunca la cubierta de la unidad.

Si desea mantener la validez de la garantía, nunca intente reparar el sistema por su cuenta. Si se presentan problemas durante el uso del dispositivo, consulte los siguientes puntos antes de comunicarse con el servicio técnico. Si no consigue resolver el problema, ingrese en el sitio Web de Philips ([www.philips.com/support](http://www.philips.com/support)). Cuando se comunique con Philips, asegúrese de que el dispositivo esté cerca y de tener a mano el número de modelo y el número de serie.

### No hay energía

- Compruebe que el enchufe de alimentación CA de la unidad esté conectado correctamente.
- Verifique que haya corriente en la toma de CA.

### No hay sonido o es de baja calidad

- Ajuste el volumen del parlante con base en el iPod/iPhone.

### La unidad no responde

- Desconecte y vuelva a conectar el enchufe de alimentación de CA.





Specifications are subject to change without notice.

2014 © WOOX Innovations Limited. All rights reserved.

Philips and the Philips' Shield Emblem are registered trademarks of Koninklijke Philips N.V. and are used by WOOX Innovations Limited under license from Koninklijke Philips N.V.

DS1600\_77\_UM\_V2.0

