

CD Soundmachine

AZ101
AZ1004

Meet Philips at the Internet

<http://www.philips.com>

Руководство пользователя

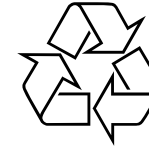

AZ 101



PHILIPS



Printed in China

ALJW-0445

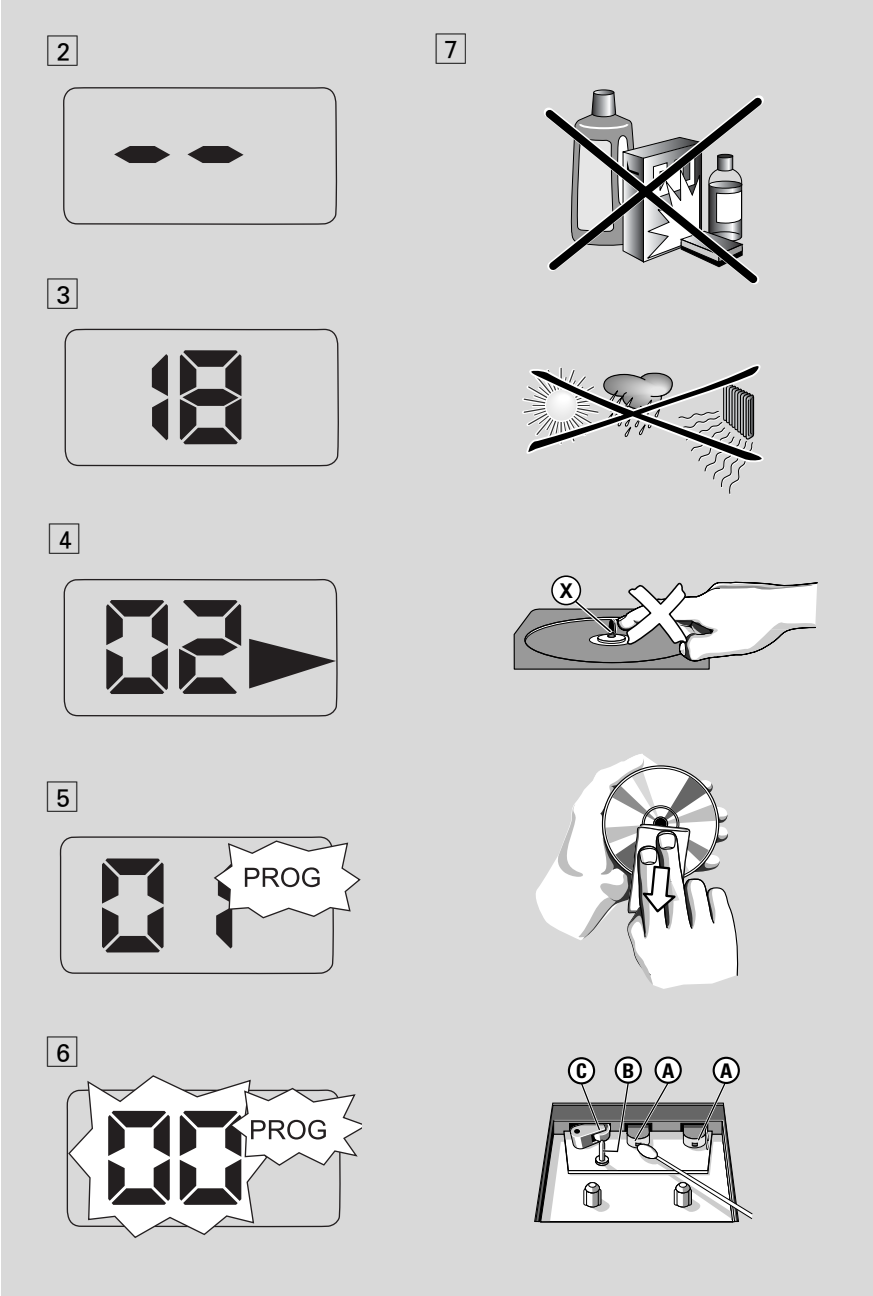
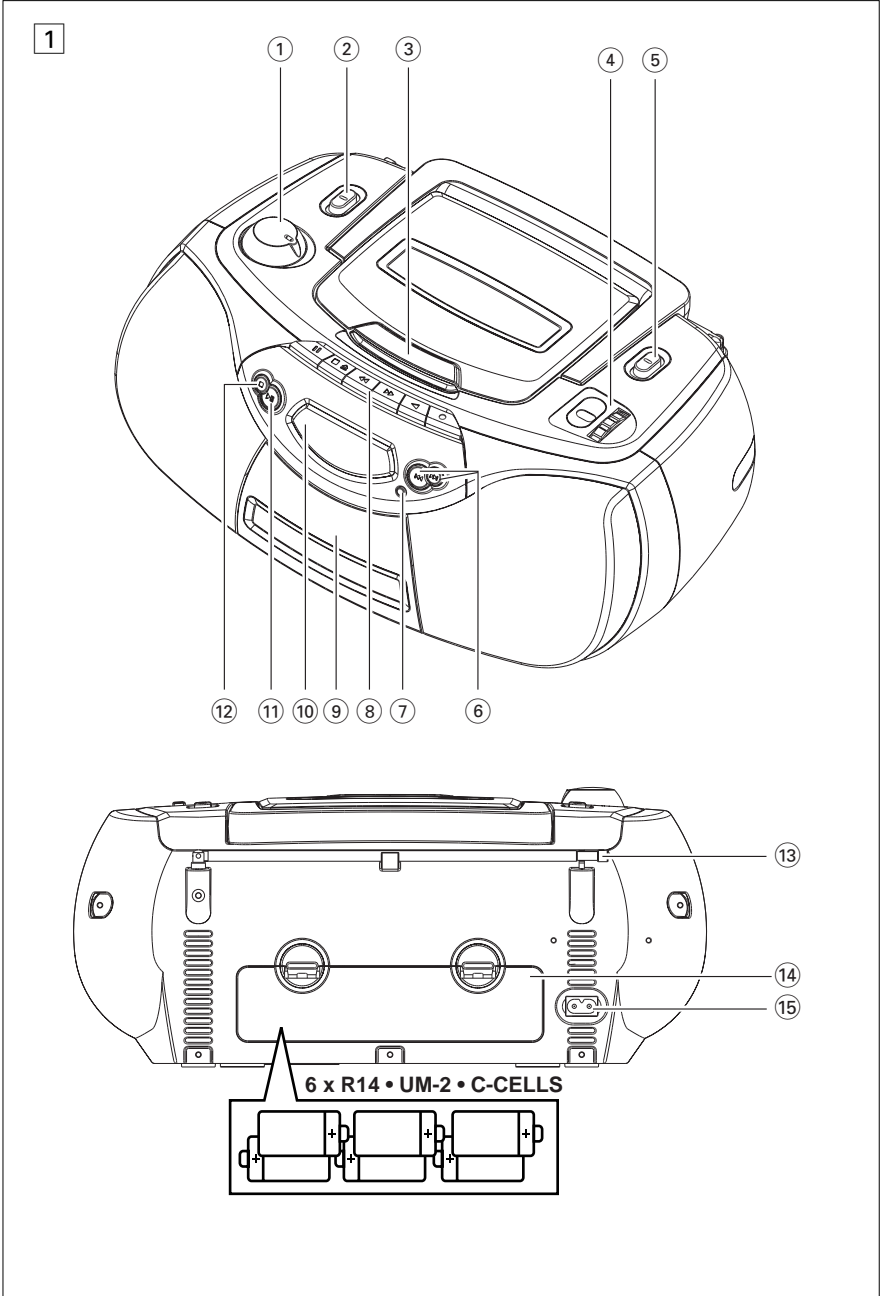

Принадлежности

Сетевой провод для переменного тока

Верхняя и передняя панели (см. [1])

- ① **VOLUME** – регулировка уровня громкости
- ② **Выбор источника : CD, TUNER, TAPE/POWER OFF**
 - для выбора источника звука CD, диапазона радиоприемника или кассетного источника звука
 - включение/выключение питания
- ③ **отделения CD**
- ④ **TUNING** – для настройки на радиостанцию.
- ⑤ **BAND** – выбор диапазона волн
- ⑥ **PREVIOUS, NEXT** «**◀**», «**▶**» – для перехода через звуковые дорожки или поиска определенного пассажа/звуковой дорожки в направлении назад или вперед
- ⑦ **PROG** – для программирования номеров звуковых дорожек и их просмотра.
- ⑧ **Кнопки магнитофона:**
 - II** – для прерывания записи или проигрывания
 - ▲** – для остановки кассеты;
 - открытия кассетного отделения
 - ◀◀** или **▶▶** – для быстрой перемотки кассеты назад/перемотки вперед
 - ◀** – для начала проигрывания
 - – для начала записи
- ⑨ **Подкассетник**
- ⑩ **Дисплей CD** – для показа функций CD
- ⑪ **PLAY/PAUSE** **▶II** - для начала или прерывания проигрывания CD.
- ⑫ **STOP** **■** – для остановки проигрывания CD;
 - для стирания программы CD.

Кнопки управления/ Питание

Задняя панель

- ⑬ **Телескопическая антенна** - idля улучшения приема диапазона FM.
- ⑭ **Крышка отделения для батарей** - следует открыть для того, чтобы вставить батареи: 6 x 1,5 В R14/UM2/C-cell
- ⑮ **AC MAINS** - гнездо для сетевого провода.

Питание

По возможности пользуйтесь питанием от сети, если вы хотите продлить срок использования батарей. Перед тем, как вставить батареи, проверьте, отсоединен ли сетевой провод, от устройства и настенной розетки.

Батареи (по опции)

- 1 Откройте отделение для батарей и вставьте шесть батарей типа **R-14, UM-2** или **C-cells** (по возможности щелочные), соблюдая правильную полярность в соответствии с обозначениями символами «**+**» и «**-**», как показано внутри отделения для батарей. (см. [1])
- 2 Закройте крышку отделения для батарей, проверив, что батареи правильно и надежно установлены на место. Теперь устройство готово к работе.

Батареи содержат химические вещества, поэтому их следует выбрасывать соответствующим образом.

- Неправильное использование батарей может привести к утечке электролита и повреждению отделения, или же к взрыву батарей. Следовательно:

Питание

- Не пользуйтесь одновременно батареями различных типов: например, щелочными и цинково-карбонатными. Для устройства следует пользоваться только батареями одинакового типа.
- При вставлении новых батарей не пытайтесь смешивать старые батареи с новыми.
- Удалите батареи, если вы не будете пользоваться устройством на протяжении длительного времени.

Использование сети переменного тока

- 1 Проверьте, соответствует ли напряжение местной сети сетевому напряжению устройства, **указанному на типовой таблице, находящейся на основании устройства.** Если это значение не соответствует указанному, проконсультируйтесь с вашим дилером или ремонтной мастерской.
- 2 Подсоедините сетевой провод к гнезду AC MAINS и настенной розетке. Таким образом питание от сети подключено и готово к использованию.
- 3 Для того, чтобы полностью отключить устройство, следует отсоединить сетевую вилку от настенной розетки.
- При сильных грозах отсоедините сетевой провод от настенной розетки для того, чтобы защитить ваше устройство.

Типовая таблица находится на основании устройства.

Полезные рекомендации:

Во избежание ненужного потребления энергии (независимо от того, работает ли устройство от сети или от батарей) переключатель источника звука следует в любом случае установить в положение **TAPE/POWER OFF**, а также следует проверить, отключены ли кнопки магнитофона.

Общая информация

Общая информация

- 1 Для того, чтобы выбрать источник звука, установите переключатель источника звука в положение **CD, TUNER** или **TAPE/POWER OFF**.
- 2 Отрегулируйте звук с помощью ручек **VOLUME**.
- 3 Для того, чтобы выключить устройство, установите переключатель источника звука в положение **TAPE/POWER OFF** и проверьте, отключены ли кнопки магнитофона.

Прием радио

- 1 Установите **переключатель источника звука** в положение **TUNER**.
- 2 Выберите диапазон волн с помощью становите выключателя **BAND, FM** и **MW**.
- 3 Настройтесь на радиостанцию с помощью кнопки **TUNING**.
 - Для диапазона **FM** вытяните телескопическую антенну. Наклоните и поверните антенну. Уменьшите длину антенны в том случае, если сигнал слишком сильный.
 - Для диапазона **MW** устройство снабжено встроенной антенной, следовательно, телескопическая антенна не нужна. Установите положение антенны посредством поворота всего устройства.
- 4 Для того, чтобы выключить радио, установите переключатель источника звука в положение **TAPE/POWER OFF** и проверьте, отключены ли кнопки магнитофона.

Проигрывание CD

Этот проигрыватель проигрывает звуковые диски, включая диски для записи.

Важная информация! Компакт-диски, зашифрованные некоторыми компаниями с помощью технологий защиты авторских прав, могут не воспроизводиться на этом изделии.

- 1 Установите **переключатель источника звука** в положение **CD**.
- 2 Вставьте CD или CD-R(W) печатной стороной вверх и осторожно нажмите крышку отделения CD для того, чтобы закрыть ее.
→ На дисплее: - - и после этого общее количество записей. (см. [2], [3])
- 3 Нажмите кнопку **PLAY/PAUSE ►||** на устройстве для того, чтобы начать проигрывание.
→ Дисплей: ► и номер данной звуковой дорожки (см. [4])
- 4 Для того, чтобы прервать проигрывание, нажмите кнопку **PLAY/PAUSE ►||**. Для того, чтобы продолжить проигрывание, следует нажать кнопку **PLAY/PAUSE ►||** еще раз.
- 5 Нажмите кнопку **STOP ■** для того, чтобы закончить проигрывание CD.
- 6 Для того, чтобы выключить устройство, установите переключатель источника звука в положение **TAPE/POWER OFF** и проверьте, отключены ли кнопки магнитофона.

Полезные советы : Проигрывание CD прекращается также и в следующих случаях:
- если вы откроете крышку отделения CD;
- если вы выбрали источник звука **TUNER** или **TAPE/POWER OFF**;
- CD проигран до конца.

Выбор другой звуковой дорожки

- Нажмите кнопку **PREVIOUS, NEXT ◀▶** или **▶▶** один или несколько раз до тех пор, пока на дисплее не появится номер нужной вам звуковой дорожки.
- В положении прерывания/стоп нажмите **►||** для начала проигрывания.

Поиск пассажира в пределах определенной звуковой дорожки

- 1 В ходе проигрывания нажмите кнопку **◀▶** и держите ее в нажатом состоянии.
 - При этом CD проигрывается на большей скорости и с меньшей громкостью.
- 2 Если вы нашли нужный пассажир, отпустите кнопку **◀▶**.
- Продолжается нормальное проигрывание.

Полезные советы : Если поиск выполняется в пределах последней звуковой дорожки и вы дошли до конца последней звуковой дорожки, то проигрыватель CD переключается на режим остановки.

Программирование номеров звуковых дорожек

Вы можете запрограммировать не более 20 звуковых дорожек в желаемой последовательности.

- 1 В положении "стоп", нажмите клавишу **PROG** для начала программирования.
→ Затем начинают мигать **PROG** и **⏏**.
- 2 Нажмите **◀▶** или **▶▶** для выбора желаемого номера дорожки.
→ **PROG** и дорожки мигает. (см. [5])
- 3 Нажмите кнопку **PROG** для занесения в память желаемого номера музыкального произведения.
→ **PROG** и **⏏** мигает, сообщая о возможности программирования следующей дорожки. (см. [6])
- 4 Повторите шаги **2** и **3** для того, чтобы выбрать и занести в память все нужные вам звуковые дорожки.
→ На дисплее: - - После сохранения 20 звуковых дорожек
- 5 Для того, чтобы проиграть вашу программу, нажмите кнопку **PLAY/PAUSE ►||**
→ Дисплей: **PROG** мигает во время воспроизведения программы.

Проверка составленной вами программы

- Для того, чтобы просмотреть занесенные в память номера звуковых дорожек, в положении **STOP** несколько раз нажмите кнопку **PROG**.

Стирание программы

Вы можете стереть программу следующим образом:

- нажатием **STOP ■** (дважды во время воспроизведения или один раз в положении остановки);
 - при выборе источника звука **TUNER** или **TAPE/POWER OFF**;
 - при открытии крышки отделения для CD;
- Дисплей: Надпись **PROG** исчезает.

Проигрывание кассеты

- 1 Установите **переключатель источника звука** в положение **TAPE/POWER OFF**.
- 2 Нажмите **■▲** для открытия подкассетника и установите кассету.
- 3 Нажмите кнопку **▶** для того, чтобы начать проигрывание.
- 4 Для прерывания проигрывания нажмите кнопку **||**.
- 5 Для того, чтобы возобновить воспроизведение, нажмите **||** снова.
- 6 Для того, чтобы остановить кассету, следует нажать кнопку **■▲**.

Перемотка назад/быстрая перемотка вперед

- 1 Нажимайте **◀◀** и **▶▶**, пока Вы не получите нужный переход.
- 2 Нажмите кнопку **■▲** для того, чтобы прекратить перемотку назад или вперед.

Полезные рекомендации:

В конце кассеты кнопки автоматически отпускаются и устройство отключается, за исключением кнопки **||** если она была нажата.

- При быстрой перемотке кнопки управления кассетой не будут разблокированы при достижении конца ленты. При выключении устройства убедитесь, что кнопки также разблокированы.

Общая информация о записи

- Запись может быть выполнена только в том случае, если этим не нарушаются авторские или другие права третьей стороны.
- Данный магнитофон не может быть использован для записи на кассеты типа CHROME (IEC II) или METAL (IEC IV). Для записи на этом устройстве следует пользоваться только кассетами типа NORMAL (IEC I), защитные ушки которых не сломаны.
- Наилучший уровень громкости записи устанавливается автоматически. Изменение положения кнопок **VOLUME** не влияет на ход записи.
- Для того, чтобы предотвратить кассету от случайного стирания, держите кассету предохраняемой от записи стороной к себе и сломайте левое ушко. Теперь запись на этой стороне кассеты невозможна. Для того, чтобы опять выполнить запись на этой стороне кассеты, следует заклеить ушко кассеты кусочком клейкой ленты

Синхронное начало записи с CD

- 1 Выберите источник **CD**.
- 2 Вставьте CD и при желании запрограммируйте номера звуковых дорожек.
- 3 Нажмите **■▲** для открытия подкассетника и установите кассету. Закройте подкассетник деки.
- 4 Нажмите кнопку **●** для того, чтобы начать запись.
→ Проигрывание программы CD начнется автоматически с начала программы. Нет необходимости отдельно включать проигрыватель CD.
- 5 Для кратковременной остановки нажмите кнопку **||**. Для того, чтобы продолжить запись, нажмите кнопку **||** еще раз.
- 6 Для того, чтобы прекратить запись, следует нажать кнопку **■▲**.

Запись с радио

- 1 Установите **переключатель источника звука** в положение **TUNER**.
- 2 Выберите диапазон волн с помощью становите выключателя **BAND**, FM и MW.

Проигрывание кассеты

- 3 Настройтесь на желаемую радиостанцию (См. раздел «**Прием радио**»).
- 4 Выполните пп. 3-6 **Синхронное начало записи с CD**.

Предосторожности и общий уход (см. 7)

- Установите устройство на прочной, ровной поверхности, таким образом, чтобы оно не качалось.
- Предохраняйте устройство, батареи, CD или кассеты от попадания влаги, дождя, песка или чрезвычайно высокой температуры, вызванной отопительным оборудованием или прямым солнечным светом.
- Не закрывайте устройство. Во избежание скопления теплоты между вентиляционными отверстиями и окружающей поверхностью следует оставить щель не менее 6 дюймов.
- Механические части устройства состоят из самосмазывающихся подшипников, смазывать их не следует.
- Для чистки устройства следует пользоваться мягкой, слегка увлажненной замшей. Не пользуйтесь никакими средствами для чистки, содержащими алкоголь, аммиак, бензол или абразивные вещества, т.к. они могут повредить корпус устройства.
- Не подвергайте устройство воздействию воды.
- Нельзя создавать помехи вентиляции, закрывая предметами вентиляционные отверстия, например, газетой, скатертью, шторами, и т.д.
- Нельзя ставить на прибор предметы, наполненные водой, например, вазу.
- Нельзя располагать около прибора источники открытого пламени, например, зажженные свечи.

Уход

Уход за магнитофоном (см. 7)

Для обеспечения соответствующего качества записи и проигрывания магнитофона следует чистить показанные на рисунке части (A), (B) и (C) приблизительно каждые 50 часов работы устройства, или в среднем один раз в месяц. Для чистки кассетного отделения следует пользоваться хлопковыми тампонами, слегка смоченными в алкоголе или в специальной жидкости для чистки головок.

- 1 Откройте кассетное отделение путем нажатия кнопки **▶▲**.
- 2 Нажмите кнопку **◀** и почистите резиновые прижимные ролики (C).
- 3 Нажмите кнопку **▶** и почистите магнитные головки (A), а также оси (B).
- 4 После чистки нажмите кнопку **■**.
→ Чистка головок может быть также выполнена путем одноразового проигрывания кассеты для чистки.

Обращение с проигрывателем CD и дисками CD (см. 7)

- Линзы проигрывателя CD трогать запрещается!
- Внезапные изменения окружающей температуры могут привести к образованию конденсации и линзы вашего проигрывателя CD могут запотеть. В этом случае проиграние CD невозможно. Не пытайтесь протереть линзы; оставьте устройство в теплом окружении до тех пор, пока влага не испариться.
- Пользуйтесь только цифровыми аудио CD.
- Крышка отделения CD всегда должна быть всегда закрытой, чтобы в отделение CD не попадала пыль. Для чистки пользуйтесь мягкой сухой тряпкой.
- Для того, чтобы достать CD из его футляра, при извлечении CD следует нажать на его центральную ось. Всегда извлекайте CD только за края и складывайте CD в футляры после использования во избежание образования царапин и попадания пыли.
- Чистить диски CD следует по прямой линии, в направлении от центра к краям, с помощью мягкой, неворсистой тряпки. Не пользуйтесь средствами для чистки, т.к. они могут повредить диск.
- *Никогда* не пишите на CD и не приклеивайте на него этикетки.

Устранение неисправностей

В случае неисправности перед тем, как обратиться в ремонтную мастерскую, проверьте приведенные ниже советы. Если вам не удалось устранить неисправность, проконсультируйтесь с вашим дилером или ремонтной мастерской.

ПРЕДУПРЕЖДЕНИЕ: *Не открывайте устройство, т.к. удару электрическим током. Ни в коем случае не пытайтесь отремонтировать устройство самостоятельно, т.к. это лишит вас гарантии.*

Проблема

- ВОЗМОЖНАЯ ПРИЧИНА
- РЕШЕНИЕ

Нет звука/энергии

- Кнопка VOLUME не отрегулирована
- Отрегулируйте VOLUME
- Сетевой провод подсоединен ненадежно
- Подсоедините сетевой провод переменного тока соответствующим образом
- Батареи разрядились/батареи вставлены неправильно
- Вставьте (свежие) батарей правильно
- CD содержит незвуковые файлы
- Нажмите **PREVIOUS, NEXT ◀ ▶** один или несколько раз, пока не выберите желаемую звуковую запись с CD вместо файла данных

Дисплей не функционирует соответствующим образом / Нет реакции на нажатие ни одной из кнопок подсоедините его

- Электростатический разряд
- Выключите устройство, отсоедините сетевой провод, а затем по истечении нескольких секунд снова

CD перепрыгивает через звуковые дорожки

- CD поврежден или загрязнен
- Замените или почистите CD
- Включена программа
- Отключите режим программы

Надпись - - на дисплее

- CD не вставлен
- вставьте CD
- CD сильно поцарапан/загрязнен
- Замените/почистите CD (см. «Уход»)
- Лазерные линзы запотели
- Подождите, пока влага с линз испарится
- CD-R(W) пуст или его запись не завершена
- Используйте только CD-R(W) с завершенной записью или обычные аудио компакт-диски

Плохое качество звука кассеты

- Пыль и грязь на головках и т.д.
- Почистите детали магнитофона и т.д., см. уход
- Использование кассет несоответствующего типа (METAL или CHROME)
- Для записи пользуйтесь исключительно кассетами NORMAL (IEC I)

Запись не выполняется

- Ушки кассеты могут быть сломаны
- Заклейте ушко кусочком клейкой ленты

ВНИМАНИЕ

Использование кнопок или выполнение регулировок и операций, не описанных в данном руководстве, может привести к освобождению опасной радиации или другим опасностям.