

PHILIPS

UpBeat

SHB2515

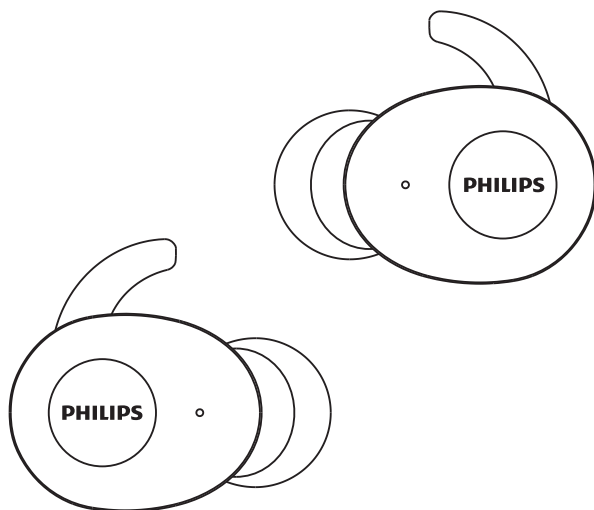

Прирачник за корисникот

Регистрирајте го вашиот производ и добијте поддршка на
www.philips.com/support

Содржина

| | | |
|----------|-----------------------------------|----------|
| 1 | Важни безбедносни упатства | 2 |
| | Безбедност на слухот | 2 |
| | Општи информации | 2 |

| | | |
|----------|---|----------|
| 2 | Вашите Bluetooth безжични слушалки | 3 |
| | Што има во кутијата | 3 |
| | Други уреди | 3 |
| | Преглед на вашите Bluetooth безжични слушалки | 4 |

| | | |
|----------|---|----------|
| 3 | Почнете | 5 |
| | Наполнете ја батеријата | 5 |
| | Спарете ги за прв пат слушалките со вашиот Bluetooth уред | 6 |
| | Спарете ги слушалките со друг Bluetooth уред | 6 |

| | | |
|----------|--|----------|
| 4 | Користете ги вашите слушалки | 7 |
| | Повторно поврзете ги слушалките со вашиот Bluetooth уред | 7 |
| | Напојување вклучено/исклучено | 7 |
| | Управувајте со вашите повици и музика | 7 |
| | Статус на LED индикаторот | 8 |
| | Функција на банка за напојување | 9 |
| | Како да ги носите | 9 |

| | | |
|----------|---|-----------|
| 5 | Ресетирајте ги слушалките на фабричките поставки | 10 |
|----------|---|-----------|

| | | |
|----------|--------------------------|-----------|
| 6 | Технички податоци | 10 |
|----------|--------------------------|-----------|

| | | |
|----------|---|-----------|
| 7 | Известување | 11 |
| | Декларација за сообразност | 11 |
| | Отстранување на вашиот стар производ и батерија | 11 |
| | Усогласеност со EMF | 12 |
| | Информации за животната средина | 12 |
| | Известување за усогласеност | 12 |

| | | |
|----------|-------------------------------------|-----------|
| 8 | Најчесто поставувани прашања | 13 |
|----------|-------------------------------------|-----------|

1 Важни безбедносни упатства

Безбедност на слухот



Опасност

- За да го избегнете оштетувањето на слухот, ограничете го времето на користење на слушалките со висока јачина на звукот и поставете ја јачината на звукот на безбедно ниво. Колку што е погласен звукот, толку е пократко времето на безбедно слушање.

Осигурете се дека ги почитувате следните упатства, кога ги користите вашите слушалки.

- Слушајте со разумно ниво на јачина на звук, во текот на разумни временски периоди.
- Внимавајте постојано да не ја зголемувате јачината на звукот, бидејќи вашиот слух се прилагодува на неа.
- Не зголемувајте ја јачината на звукот толку многу да не можете да чуete што се случува околу вас.
- Треба да бидете претпазливи или привремено да прекинете со употребата во потенцијално опасни ситуации.
- Прекумерниот звучен притисок од слушалките може да предизвика губење на слухот.
- Не се препорачува користењето на слушалките кои ги покриваат двете уши додека возите и може да биде нелегално во некои области.
- Заради ваша безбедност избегнувајте го одвлекувањето на вниманието од страна на музиката или телефонските повици, додека се наоѓате во сообраќај или во некои други потенцијално опасни средини.

Општи информации

За да се избегне оштетување или дефект:



Внимание

- Не изложувајте ги слушалките на прекумерна топлина
- Не дозволувајте да ви паднат слушалките.
- Слушалките не смеат да бидат изложени на капење или прскање со вода.
- Не дозволувајте вашите слушалки да бидат потопени во вода.
- Не користете било какви средства за чистење што содржат алкохол, амонијак, бензен или абразиви.
- Ако е потребно чистење користете мека крпа, по потреба натопена во минимално количество на вода или растворен благ сапун, за чистење на производот.
- Интегрираната батерија не смее да биде изложена на прекумерна топлина, како што е сончева светлина, оган или слични нешта.
- Постои опасност од експлозија ако батеријата е неправилно заменета. Заменете ја со ист или еквивалентен вид.

За работењето и температурите за складирање и влажноста

- Користете ги или чувајте на место каде што температурата е помеѓу -15°C (5°F) и 55°C (131°F) (до 90% релативна влажност).
- Работниот век на батеријата може да се намали во услови на висока или ниска температура.

2 Вашите Bluetooth безжични слушалки

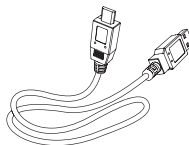

USB кабел за полнење (само за полнење)



Водич за брз почеток



Безбедносен леток



Гаранција

Ви честитаме за купувањето и добредојдовте во Philips! За да имате целосна корист од поддршката што Philips ви ја нуди, регистрирајте го вашиот производ на www.philips.com/welcome.

Со овие Philips безжични слушалки, вие можете:

- да уживате во безжичните повици без употреба на раце;
- да уживате и безжично да ја контролирате музиката;
- да се префрлате помеѓу повиците и музиката.

Што има во кутијата



Philips Вистински безжични слушалки
Philips SHB2515



Заменливи гумени капачиња за ушите x 2 пара

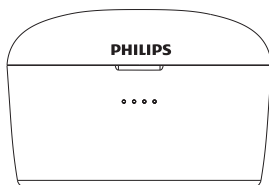

Кутија за полнење

Други уреди

Мобилен телефон или уред (на пр. notebook преносен компјутер, PDA, Bluetooth адаптери, MP3 плеери итн) којшто поддржува Bluetooth и е компатибилен со слушалките (погледнете во 'Технички податоци' на страница 10).

Преглед на вашите Bluetooth безжични слушалки

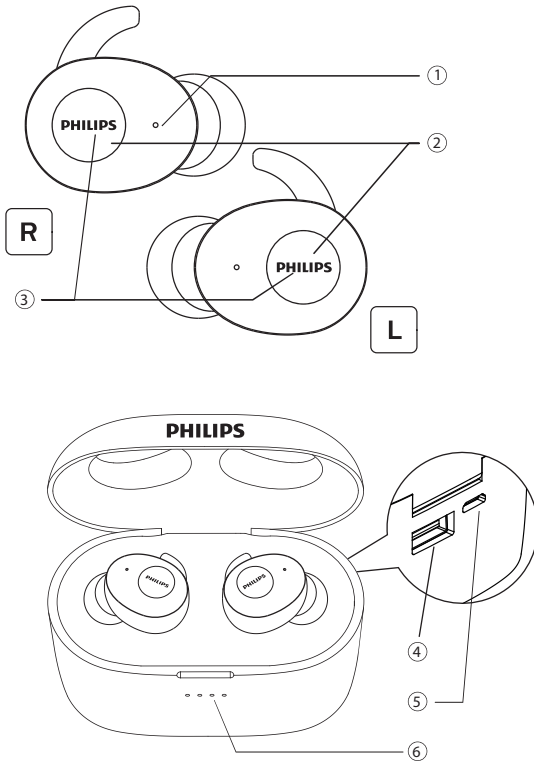

- ① Микрофон
- ② Копчиња за повеќе функции
- ③ LED индикатор (слушалки)
- ④ USB тип „А“ приклучна порта
- ⑤ Приклучен процеп за микро USB
- ⑥ LED индикатор (кутија за полнење)

3 Почнете

Наполнете ја батеријата

Забелешка

- Пред да ги користите вашите слушалки за прв пат, ставете ги слушалките во кутијата за полнење и полнете ја батеријата во текот на 8 часа, заради оптимален капацитет и работен век на батеријата.
- Користете го само оригиналниот кабел за USB полнење, за да избегнете некакво оштетување.
- Завршете го вашиот повик пред да го започнете полнењето на слушалките, затоа што поврзувањето на слушалките за полнење ќе ги исклучи слушалките.

Кутија за полнење

Поврзете го едниот крај на USB кабелот со кутијата за полнење, а другиот крај со извор на напојување.

- ↳ Кутијата за полнење почнува со полнењето.
- Процесот на полнење се потврдува со сината LED сијаличка на предната плоча,
- Кога кутијата за полнење целосно ќе се наполни, сината сијаличка ќе се изгаси.

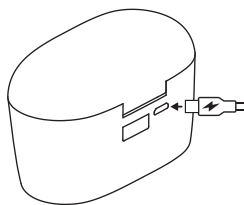

Совет

- Кутијата за полнење служи како преносна резервна батерија за полнење на слушалките. Кога кутијата за полнење е целосно наполнета, поддржува 23 целосни циклуса на полнење на слушалките.

Слушалки

Ставете ги слушалките во кутијата за полнење.

- ↳ Слушалките почнаа да се полнат.

- Процесот на полнење се потврдува со белата LED сијаличка на слушалките.
- Кога слушалките целосно ќе се наполнат, белата сијаличка ќе се изгаси.

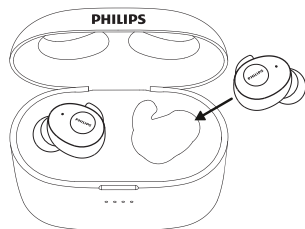

Совет

- Вообичаено, за целосното напојување се потребни 3 часа (за слушалките или за кутијата за полнење).

Спарете ги за прв пат слушалките со вашиот Bluetooth уред

- 1 Осигурете се дека слушалките се целосно наполнети.
- 2 Земете ги и двете слушалки од кутијата за полнење, слушалките автоматски ќе се вклучат, влегувајќи во моделот за спарување и со поврзана Десна и Лева слушалка.

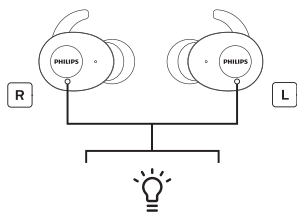

- ↳ Ќе се чуе глас што кажува „Вклучено“ и глас што кажува „Спарување“. Потоа ќе се чуе глас што кажува „Десен канал“ на десната слушалка и „Лев канал“ на левата слушалка, откако ќе се спарат една со друга.

- ↳ Во десната слушалка ќе се чуе гласот „Спарување“ а LED сијаличката ќе трепка со бела и сина боја.
- ↳ Слушалките се сега во режим на спарување и се подготвени да се спарат со Bluetooth уред (на пример со мобилен телефон).

- 3 Вклучете ја Bluetooth функцијата во вашиот Bluetooth уред.
- 4 Спарете ги слушалките со вашиот Bluetooth уред. Погледнете во прирачникот за корисникот на вашиот Bluetooth уред.
 - ↳ Во десната слушалка се слуша глас „Поврзано“ и LED сијаличката останува вклучена во текот на 5 секунди, на двете слушалки. Можете да го користите вашиот уред за пуштање музика или за да остварите повик.

Забелешка

- По вклучување на напојувањето, ако слушалките не можат да пронајдат некој од претходно поврзаните Bluetooth уреди, тие автоматски ќе се префрлат во режимот на спарување.

Следниот пример ви покажува како да ги спарите слушалките со вашиот Bluetooth уред.

- 1 Вклучете ја Bluetooth функцијата во вашиот Bluetooth уред, изберете **Philips SHB2515**.
- 2 Внесете ја лозинката за слушалките **“0000”** (4 нули) ако ви биде побарано. За оние мобилни телефони коишто ја имаат Bluetooth 3.0 функцијата или повисоко, нема потреба да внесувате лозинка.



Philips SHB2515

Спарување на поединечни слушалки (моно режим)

- 1 Извадете ја десната слушалка („Главниот уред“) од кутијата за полнење, слушалката автоматски ќе се вклучи. Ќе се чуе глас што кажува „Вклучено“ од десната слушалка.

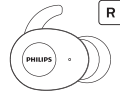

- 2 Вклучете ја Bluetooth функцијата во вашиот уред, барајќи **„Philips SHB2515“** допрете за да се поврзете. (Ве молиме погледнете на стр.6)



Philips SHB2515

- 3 Штом ќе се постигне спарувањето, ќе слушнете глас што кажува „Поврзано“ и индикаторската сијаличка ќе се исклучи.

Забелешка

- Ако го вклучите само каналот на „Левата слушалка“, нема да може да се поврзе со Bluetooth уред, треба да вклучите „Десен канал“ за да ги спарите една со друга.

Спарете ги слушалките со друг Bluetooth уред

Доколку имате друг Bluetooth уред што сакате да го спарите со слушалките, осигурете се дека Bluetooth функцијата кај другите претходно спарени или поврзани уреди е исклучена. Потоа следете ги чекорите во „Спарете ги за прв пат вашите слушалки со вашиот Bluetooth уред“.

Забелешка

- Слушалките складираат 1 уред во меморијата. Ако се обидете да спарите повеќе од 2 уреди, последниот спарен уред ќе биде заменет со новиот.

4 Користете ги вашиите слушалки

Поврзете ги слушалките со вашиот Bluetooth уред

- 1 Вклучете ја Bluetooth функцијата во вашиот Bluetooth уред.
- 2 Извадете ги и двете слушалки од кутијата за полнење, слушалките автоматски ќе се вклучат и повторно ќе се поврзат.
 - ↳ Ако не е поврзан ниту еден уред, слушалките автоматски ќе се исклучат по 3 минути.
 - ↳ И двете слушалки се сега вклучени и автоматски се спарени една со друга.
 - ↳ Слушалките ќе го бараат последниот поврзан Bluetooth уред и автоматски ќе се поврзат со него. Доколку последниот поврзан уред не е достапен, слушалките ќе го бараат и ќе се поврзат со вториот последен поврзан уред.



Совет

- Слушалките не можат да се поврзат со повеќе од 1 уред во исто време. Ако имате два спарени Bluetooth уреда, тогаш вклучете ја само Bluetooth функцијата на уредот што сакате да го поврзете.
- Ако ја вклучите Bluetooth функцијата во вашиот Bluetooth уред по вклучувањето на слушалките, ќе треба да отидете во Bluetooth мениот на уредот и рачно да ги поврзете слушалките со уредот.



Забелешка

- Ако слушалките не успеат да се поврзат со некој Bluetooth уред во рок од 3 минути, автоматски ќе се исклучат за да го зачуваат работниот век на батеријата.
- Кај некои Bluetooth уреди, поврзувањето можеби нема да биде автоматско. Во тој случај, треба да отидете во Bluetooth мениот во вашиот уред и рачно да ги поврзете слушалките со Bluetooth уредот.

Напојувањето е вклучено/исклучено

| Задача | Копче за повеќе функции | Работење |
|--------------------------|-------------------------|---|
| Вклучете ги слушалките. | Слушалки | Извадете ги и двете слушалки од кутијата за полнење. |
| Исклучете ги слушалките. | | Ставете ги и двете слушалки во кутијата за полнење. |
| | Десна/Лева слушалка | Притиснете и држете во текот на 5 секунди. ↳ Белата LED сијаличка трепка 3 пати. |

Управувајте со вашите повици и музика

Контрола на музика

| Задача | Копче за повеќе функции | Работење |
|--------------------------------------|-------------------------|---|
| Репродуцирајте или паузирајте музика | Десна/Лева слушалка | Притиснете еднаш |
| Прескокни напред | Десна слушалка | Притиснете и држете во текот на 2 секунди |
| Прескокни назад. | Лева слушалка | Притиснете и држете во текот на 2 секунди |

Контрола на повик

| Задача | Копче за повеќе функции | Работење |
|--|-------------------------|---|
| Преземете/отфрлете повик | Десна/Лева слушалка | Притиснете еднаш |
| Одбиј го дојдовниот повик | Десна/Лева слушалка | Притиснете и држете во текот на 2 секунди |
| Променете го повикувачот за време на повикот | Десна/Лева слушалка | Притиснете и држете во текот на 2 секунди |

Контрола на гласот

| Задача | Копче за повеќе функции | Работење |
|-------------|-------------------------|--------------------|
| Siri/Google | Десна/Лева слушалка | Притиснете двапати |

Статус на LED индикаторот

| Статус на слушалките | Индикатор |
|--|---|
| Слушалките се поврзани со Bluetooth уред. | Белата LED сијаличка останува вклучена во текот на 5 секунди. |
| Слушалките се вклучени. | Белата LED сијаличка трепка 2 пати. |
| Слушалките се во режим на спарување. | Сината и белата LED сијаличка ќе трепкаат. |
| Слушалките се вклучени, но не се поврзани со Bluetooth уред. | Сината и белата LED сијаличка ќе трепкаат. Ако не може да се воспостави врска, слушалките самите ќе се исклучат во рок од 3 минути. |

| | |
|------------------------------------|--|
| Ниско ниво на батерија (слушалки). | Ќе чуете 'празна батерија' на слушалките. Белата LED сијаличка трепка два пати на секои 3 минути. |
| Батеријата е целосно наполнета. | LED сијаличката е исклучена. |

LED индикатор на батеријата, на статусот на слушалките

Ќе го покаже индикаторот за батеријата на Bluetooth уредот, откако ќе се поврзе со слушалките.

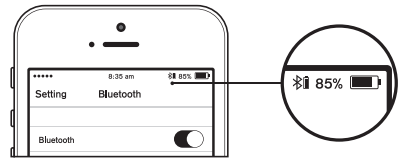

LED индикатор на батеријата, на кутијата за полнење

Додека се полнат слушалките, сината LED сијаличка ќе свети.

- 4 сини LED сијалички остануваат вклучени за 100% моќност
- 3 сини LED сијалички остануваат вклучени, а 4-та LED сијаличка трепка за 75-99% моќност
- 3 сини LED сијалички остануваат вклучени за 50 -75% моќност
- 2 сини LED сијалички остануваат вклучени за 25 -50% моќност
- 1 сина LED сијаличка останува вклучена за 0-25% моќност

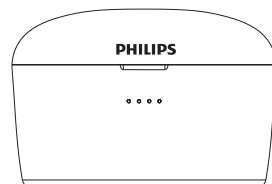

LED индикатор на батеријата, на кутијата за полнење со USB кабел

При полнење на кутијата, статусот на сината LED сијаличка е како што е наведено подолу:

- 4 сини LED сијалички остануваат вклучени за 100% моќност
- 3 сини LED сијалички остануваат вклучени, а 4-та LED сијаличка трепка на секоја секунда за 75-99% моќност
- 2 сини LED сијалички остануваат вклучени, а 3-та LED сијаличка трепка на секоја секунда за 50-75% моќност
- 1 сина LED сијаличка останува вклучена, а 2-та LED сијаличка трепка на секоја секунда за 25-50% моќност
- 1 сина LED сијаличка трепка на секоја секунда за 0 -25% моќност

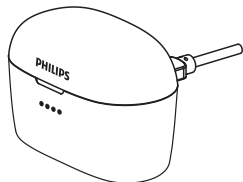

Полнење на банката за напојување

- Поврзете го микро USB-то на испорачаниот кабел со микро USB портата (влез 5V) на пакетот за напојување
- Поврзете ја USB страната на испорачаниот кабел компјутерската USB порта или со USB адаптер за наизменична струја (на пример: USB адаптерот за наизменична струја испорачан со вашиот паметен телефон)
- LED сијаличките за статусот на напојување го прикажуваат нивото на наполнетост на батеријата. Кога потполно ќе се наполни, ќе се вклучат сите четири LED сијалички. Кога ќе се извлече кабелот за напојување, LED сијаличките автоматски се исклучуваат

Функција на банка за напојување

Вградена 3350mAh банка за напојување со USB кабел за напојување, за менување на било кои преносни уреди.

- Поврзете го приклучокот на USB тип A со USB излезната порта на банката за напојување, за било кој микро USB уред за полнење.
- Кога ќе се извлече кабелот за напојување, LED сијаличките автоматски се исклучуваат.

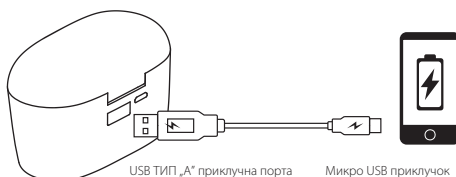

Како да ги носите

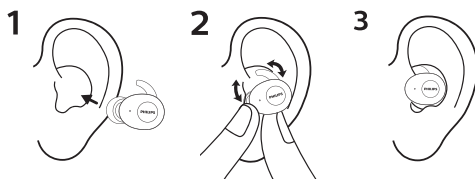

5 Ресетирајте ги слушалките на фабричките поставки

Ако наидете на некаков проблем со спарувањето или конекцијата, можете да ја следите следната постапка за ресетирање на слушалките на фабричките поставки.

- 1 Во вашиот Bluetooth уред, одете во Bluetooth менито и отстранете го **Philips SHB2515** од листата со уреди.
- 2 Исклучете ја Bluetooth функцијата во вашиот Bluetooth уред.
- 3 Ставете ги и двете слушалки назад во кутијата за полнење. Држете и притиснете го левото и десното копче за функција на слушалките, во текот на 5 секунди.
 - ↳ Извадете ги и двете слушалки од кутијата за полнење, слушалките автоматски ќе се вклучат. Ќе се чуе глас што кажува „Вклучено“ и глас што кажува „Спарување“.
 - ↳ Потоа ќе се чуе глас што кажува „Десен канал“ на десната слушалка и „Лев канал“ на левата слушалка, откако ќе се спарат една со друга. LED сијаличката на десната слушалка ќе трепка со бело и сино во текот на 3 минути. Ќе се чуе глас што кажува „Вклучено“ од десната слушалка.
 - ↳ Потоа, LED сијаличката на десната слушалка ќе трепка со бело и сино во текот на 3 минути.
- 4 За да ги спарите слушалките со Bluetooth уред, вклучете ја Bluetooth функцијата во вашиот Bluetooth уред, изберете **Philips SHB2515**.

6 Технички податоци

Слушалки

- Време на музика: 3 часа (дополнителни 70 часа со кутијата за полнење)
- Време на зборување: 2,5 часа (дополнителни 60 часа со кутијата за полнење)
- Време на полнење: 2 часа
- Литиум-јонска батерија на полнење: 50 mAh на секоја слушалка
- Bluetooth верзија: 5,0
- Компатибилни Bluetooth профили:
 - HFP (профил без раце-HFP)
 - A2DP (напреден профил за аудио дистрибуција)
 - AVRCP (профил за аудио видео далечинска контрола)
- Поддржан аудио кодек: SBC
- Фреквенциски опсег: 2.4 GHz
- Моќност на предавателот: < 4 dBm
- Работен опсег: До 10 метри (33 стапки)

Кутија за полнење

- Тип на батерија: Литиум-јонска
- Излез: DC 5.0V/2.1A
- Влез: DC 5.0V/1.5A
- Капацитет: 3350 mAh
- Време на полнење: 2 часа

Забелешка

- Спецификациите се предмет на измена без најава.

7 Известување

Декларација за сообразност

Со ова, MMD Hong Kong Holding Limited изјавува дека овој производ е во согласност со суштинските барања и другите релевантни одредби од Директивата 2014/53/EU. Декларацијата за сообразност можете да ја најдете на www.p4c.philips.com.

Отстранување на вашиот стар производ и батерија



Вашиот производ е дизајниран и произведен со висококвалитетни материјали и компоненти, кои можат да се рециклираат и да бидат повторно искористени.



Овој симбол на производот значи дека производот е опфатен со Европската Директива 2012/19/EU.



Овој симбол значи дека производот содржи вградена батерија на полнење опфатена со Европската Директива 2013/56/EU која не може да се фрли заедно со нормалниот отпад од домаќинството. Цврсто ве советуваме да го однесете вашиот производ до службениот собирен центар или до Philips-овиот сервисен центар, кадешто квалификувано лице ќе ја отстрани батеријата на полнење. Информирајте се за локалните системи за одделно собирање на електрични и електронски производи и батерии на полнење. Следете ги локалните правила и никогаш не отстранувајте го производот и батеријата на полнење заедно со нормалниот отпад од домаќинството. Правилното отстранување на старите производи и батерии на полнење, помага во спречувањето на негативните последици по животната средина и здравјето на човекот.

Отстранете ја интегрираната батерија

Ако во вашата земја не постои систем за собирање/рециклирање на електронски производи, можете да ја заштитите животната средина со отстранување и рециклирање на батеријата пред фрлање на слушалките.

- Осигурете се дека слушалките се извлечени од кутијата за полнење, пред да ја отстраните батеријата.

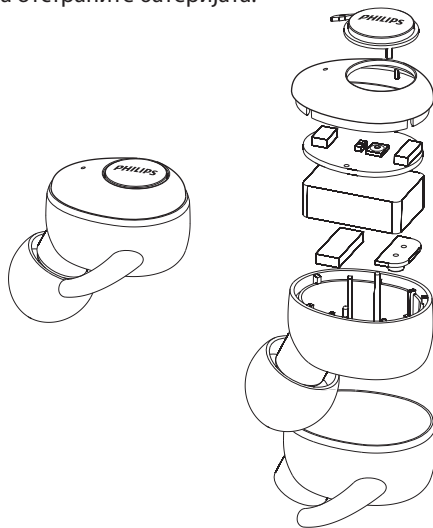

- Осигурете се дека кутијата за полнење е извлечена од USB кабелот за полнење, пред да ја отстраните батеријата.

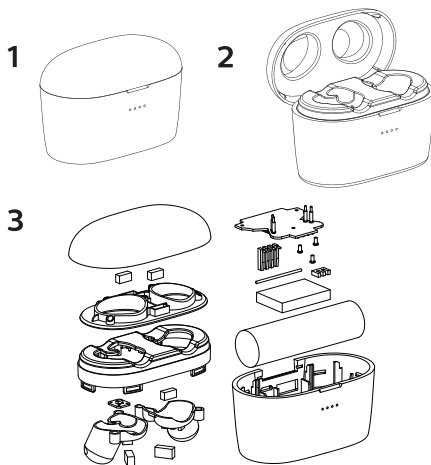

Усогласеност со EMF

Овој производ е во согласност со сите применливи стандарди и одредби во врска со изложеноста на електромагнетни полиња.

Информации за животната средина

Сето непотребно пакување е изоставено. Се обидовме да го олесниме одвојувањето на пакувањето на три материјали: картонска (кутија), полистиренска пена (тампон) и полиетилен (вreckички, заштитен лист од пена). Вашиот систем се состои од материјали кои можат да се рециклираат и повторно да се користат, доколку бидат расклопени од страна на специјализирана компанија. Ве молиме почитувајте ги локалните регулативи во врска со отстранувањето на материјалите за пакување, потрошените батерии и старата опрема.

Известување за усогласеност

Уредот е во согласност со FCC правилата, Дел 15. Работењето е предмет на следните два услова:

1. **Овој уред може да не предизвика штетно мешање и**
2. **Овој уред мора да прифати било кои примени мешања, вклучително и мешањето што може да предизвика несакано работење.**

FCC правила

Оваа опрема е тестирана и утврдено е дека е во согласност со ограничувањата за дигитален уред Класа Б, во согласност со дел 15 од FCC правилата. Овие ограничувања се дизајнирани да обезбедат разумна заштита против штетното мешање во станбената инсталација. Оваа опрема генерира, користи и може да зрачи со радиофреквентна енергија и доколку не е инсталирана и не се користи во согласност со упатството за користење, може да предизвика штетно мешање во радио комуникациите.

Сепак, не постои гаранција дека мешањето нема да се појави во некоја одредена инсталација. Ако оваа опрема предизвика штетно мешање во радио или телевизискиот прием, што може да се утврди со вклучувањето и исклучувањето на опремата, корисникот се охрабрува да се обиде да ги поправи пречките преку една или повеќе од следните мерки:

- Прелоцирајте ја антената за примање.
- Зголемете ја оддалеченоста помеѓу опремата и приемникот
- Поврзете ја опремата со штекер на струјно коло, којшто е различен од оној на којшто е поврзан приемникот.
- Консултирајте се со продавач или со искусен радио/телевизиски техничар, за помош.

FCC изјава за изложеност на радијација:

Оваа опрема е во согласност со FCC границите на изложеност на зрачење, утврдени за неконтролирано опкружување. Овој предавател не смее да биде заедно лоциран или заедно да работи со некоја друга антена или предавател.

Канада:

Овој уред е во согласност со RSS стандард(ите) коишто се изземени од лиценцата на индустријата во Канада. Работењето е предмет на следните два услова: (1) овој уред може да не предизвика штетно мешање, и (2) овој уред мора да ги прифати примените пречки, вклучувајќи ги и пречките што можат да предизвикаат несакано работење на уредот. CAN ICES-3(B)/NMB-3(B)

Изјава за изложеност на IC радијација:

Оваа опрема е во согласност со Канадските граници на изложеност на зрачење, утврдени за неконтролирано опкружување. Овој предавател не смее да биде заедно лоциран или заедно да работи со некоја друга антена или предавател

Внимание: Корисникот е предупреден дека промените или измените што не се изречно одобрени од одговорната страна за усогласеност, можат да го понишат овластувањето на корисникот да управува со опремата.

8 Најчесто поставувани прашања

Моите Bluetooth слушалки не се вклучуваат.

Нивото на батеријата е ниско. Наполнете ги слушалките.

Не можам да ги спарам моите Bluetooth слушалки со мојот Bluetooth уред.

Bluetooth-от е оневозможен. Овозможете ја Bluetooth функцијата на вашиот Bluetooth уред и вклучете го Bluetooth уредот пред да ги вклучите слушалките.

Спарувањето не работи.

- Ставете ги и двете слушалки во кутијата за полнење.
- Осигурете се дека сте ја оневозможиле Bluetooth функцијата на сите претходно поврзани Bluetooth уреди.
- На вашиот Bluetooth уред, избришете го „Philips SHB2515“ од Bluetooth листата.
- Спарете ги вашите слушалки (погледнете во „Спарете ги за прв пат слушалките со вашиот Bluetooth уред“ на страница 6).

Како повторно да го поставите спарувањето.

Извадете ги и двете слушалки од кутијата за полнење. Притиснете двапати на копчињата за повеќе функции, на двете слушалки, сè додека LED индикаторот не се смени во бела светлина, па почekaјте околу 10 секунди. Ќе чуete „Поврзано“, „Лев канал“, „Десен канал“, ако спарувањето е успешно.

Bluetooth уредот не може да ги пронајде слушалките.

- Слушалките се можеби поврзани со претходно спарен уред. Исклучете го поврзаниот уред или преместете го надвор од опсегот.
- Спарувањето можеби е повторно поставено или слушалките биле претходно спарени со друг уред. Повторно спарете ги слушалките со Bluetooth уредот, како што е опишано во прирачникот за корисникот. (погледнете во „Спарете ги за прв пат слушалките со вашиот Bluetooth уред“ на страница 6).

Моите Bluetooth слушалки се поврзани со мобилен телефон со овозможен Bluetooth стерео, но музиката може да се репродуцира единствено на звучникот на мобилниот телефон.

Погледнете во прирачникот за корисникот на вашиот мобилен телефон. Изберете да ја слушате музиката преку вашите слушалки.

Квалитетот на звукот е слаб и можно е да се слушаат некои шумови.

- Bluetooth уредот е надвор од опсегот. Намалете го растојанието помеѓу вашите слушалки и Bluetooth уредот, или отстранете ги пречките кои се наоѓаат помеѓу нив.

Квалитетот на звукот е слаб кога стримингот од мобилниот телефон е многу бавен, или аудио стримингот воопшто не работи.

Осигурете се дека вашиот мобилен телефон не само што поддржува (моно) HSP/HFP, туку исто така поддржува A2DP и е BT4.0x (или повисоко) компатибилен (погледнете во „Технички податоци“ на страница 10).

Ја слушам, но не можам да ја контролирам музиката на мојот Bluetooth уред (на пр. репродукција/пауза/прескокни напред/прескокни назад).

Проверете дали Bluetooth аудио изворот поддржува AVRCP (погледнете во ‚Технички податоци‘ на страница 10).

Нивото на јачината на звукот на слушалките е премногу ниско.

Некои Bluetooth уреди не можат да го поврзат нивото на јачината на звукот со нивото на јачината на звукот од слушалките, преку синхронизацијата на јачината на звукот. Во тој случај, морате независно да ја прилагодите јачината на звукот на вашиот Bluetooth уред, за да се постигне соодветната јачина на звукот.

Не можам да ги поврзам слушалките со друг уред, што треба да направам?

- осигурете се дека функцијата Bluetooth кај претходно спарениот уред е исклучена.
- Повторете ја постапката на спарување на вашиот втор уред (погледнете во ‚Спарете ги за прв пат слушалките со вашиот Bluetooth уред‘ на страница 6).

Слушам звук само од една слушалка.

- Ако сте во повик, тогаш е нормално звукот да доаѓа од десната и левата слушалка.
- Ако слушате музика, но звукот ви доаѓа само од едната слушалка:
 - Другата слушалка можеби е со потрошена батерија. За оптимална изведба, наполнете ги целосно и двете слушалки.

- Десната и левата слушалка се исклучени една од друга, прво исклучете ги и двете слушалки. Тогаш ставете ги и двете слушалки назад во кутијата за полнење во текот на 5 секунди и потоа извадете ги. Ова ќе ги вклучи и ќе ги поврзе и двете слушалки. Повторно поврзете ги слушалките со вашиот Bluetooth уред.

- Слушалките се поврзани со повеќе од еден Bluetooth уред. Исклучете ја Bluetooth функцијата на сите поврзани уреди. Исклучете ги и двете слушалки. Ставете ги и двете слушалки назад во кутијата за полнење во текот на 5 секунди и потоа извадете ги. Повторно поврзете ги слушалките со вашиот Bluetooth уред. Забележете дека слушалките се дизајнирани за поврзување само со еден Bluetooth уред во исто време. Кога повторно ќе ги вклучите слушалките со вашиот Bluetooth уред, осигурете се дека функцијата Bluetooth на сите други претходно спарени/поврзани уреди е исклучена.

- Ако горенаведените решенија не ви помогнат, ресетирајте ги слушалките повторно на фабричките поставки (погледнете во ‚Ресетирање на слушалките на фабричките поставки‘ на страница 9).

За понатамошна поддршка, посетете ја веб-страницата www.philips.com/support.



Este equipamento não tem direito à proteção contra interferência prejudicial e não pode causar interferência em sistemas devidamente autorizados. Este produto está homologado pela ANATEL, de acordo com os procedimentos regulamentados pela Resolução 242/2000, e atende aos requisitos técnicos aplicados. Para maiores, consulte a site da ANATEL: www.anatel.gov.br

Philips и Philips Shield Emblem се регистрирани трговски марки на Koninklijke Philips N.V. и се користат под лиценца. Овој производ бил произведен и се продава под одговорност на MMD Hong Kong Holding Limited или на една од неговите филијали и MMD Hong Kong Holding Limited е гарант во однос на овој производ.

