



Thank you for choosing Philips.

Need help fast?

Read your Quick Use Guide and/or Owner's Manual first for quick tips that make using your Philips product more enjoyable.

If you have read your instructions and still need assistance, you may access our online help at

www.philips.com/usasupport
or call

1-888-PHILIPS (744-5477)
while with your product.
(and Model / Serial number)



Philips vous remercie de votre confiance.

Besoin d'une aide rapide?

Les Guide d'utilisation rapide et Manuel de l'utilisateur regorgent d'astuces destinées à simplifier l'utilisation de votre produit Philips. Toutefois, si vous ne parvenez pas à résoudre votre problème, vous pouvez accéder à notre aide en ligne à l'adresse

www.philips.com/usasupport
ou formez le

1-800-661-6162 (Francophone)
1-888-PHILIPS (744-5477) (English speaking)
Veillez à avoir votre produit à portée de main.
(et model / serial nombre)



Gracias por escoger Philips

Necesita ayuda inmediata?

Lea primero la Guía de uso rápido o el Manual del usuario, en donde encontrará consejos que le ayudarán a disfrutar plenamente de su producto Philips. Si después de leerlo aún necesita ayuda, consulte nuestro servicio de asistencia en línea en

www.philips.com/usasupport
o llame al teléfono

1-888-PHILIPS (744-5477)
y tenga a mano el producto.
(y número de model / serial)



PHILIPS

Canada

English:

This digital apparatus does not exceed the Class B limits for radio noise emissions from digital apparatus as set out in the Radio Interference Regulations of the Canadian Department of Communications.

Français:

Cet appareil numérique n'émet pas de bruits radioélectriques dépassant les limites applicables aux appareils numériques de Class B prescrites dans le Règlement sur le Brouillage Radioélectrique édicté par le Ministère des Communications du Canada.

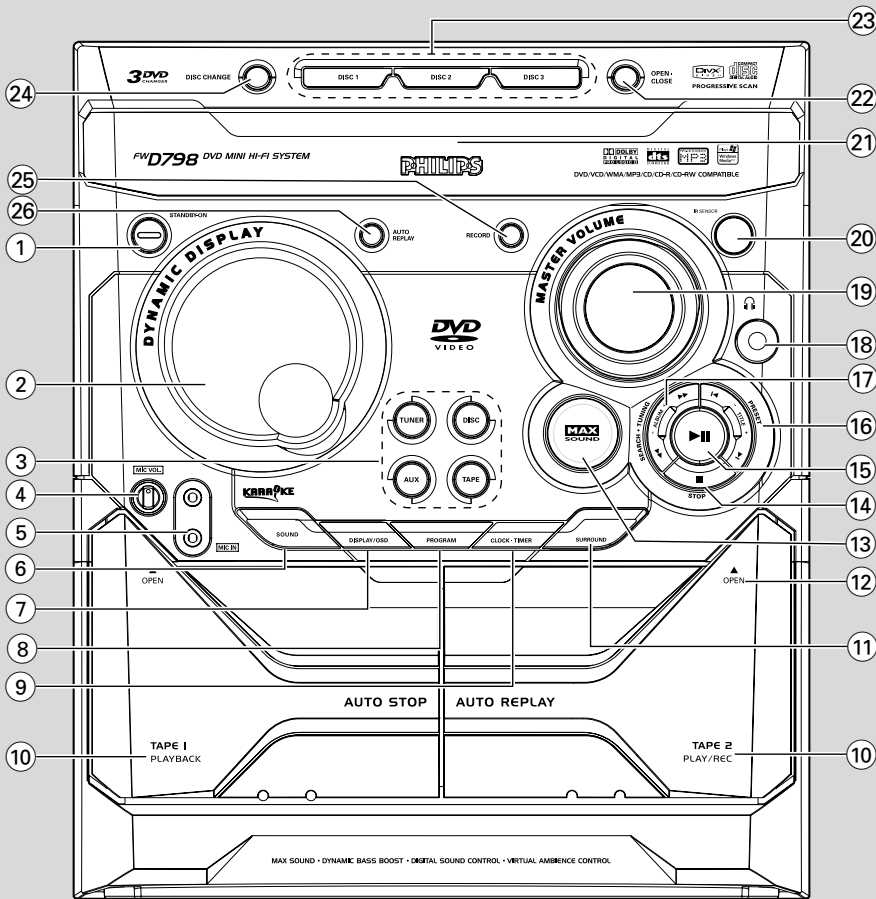

'CONSUMERS SHOULD NOTE THAT NOT ALL HIGH DEFINITION TELEVISION SETS ARE FULLY COMPATIBLE WITH THIS PRODUCT AND MAY CAUSE ARTIFACTS TO BE DISPLAYED IN THE PICTURE. IN CASE OF 525 OR 625 PROGRESSIVE SCAN PICTURE PROBLEMS, IT IS RECOMMENDED THAT THE USER SWITCH THE CONNECTION TO THE 'STANDARD DEFINITION' OUTPUT. IF THERE ARE QUESTIONS REGARDING OUR TV SET COMPATIBILITY WITH THIS MODEL 525p AND 625p DVD PLAYER, PLEASE CONTACT OUR CUSTOMER SERVICE CENTRE'.

CAUTION

Use of controls or adjustments or performance of procedures other than herein may result in hazardous radiation exposure or other unsafe operation.

ATTENTION

L'utilisation des commandes ou réglages ou le non-respect des procédures ci-incluses peuvent se traduire par une exposition dangereuse à l'irradiation.

ATENCIÓN

El uso de mando o ajustes o la ejecución de métodos que no sean los aquí descritos puede ocasionar peligro de exposición a radiación.

Index

English 8

Français 54

Español 100

English

Français

Español

Devuelva su Tarjeta de registro de producto o regístrese en línea en www.philips.com/usasupport hoy mismo para aprovechar al máximo su compra.

Al registrar su modelo con PHILIPS usted cumplirá con los requisitos para obtener todos los valiosos beneficios que se indican a continuación, ¡no se los pierda! Complete y devuelva su Tarjeta de registro de producto o regístrese en línea en www.philips.com/usasupport para asegurarse de:

<p>*Comprobante de Compra</p> <p>La devolución de la tarjeta incluida garantiza que se archive la fecha de compra, de modo que no necesitará más papeleo para obtener el servicio de garantía.</p>	<p>*Seguridad del producto Notificación</p> <p>Al registrar su producto, recibirá la notificación (directamente del fabricante) en el raro caso de un retiro de productos o de defectos en la seguridad.</p>	<p>*Beneficios adicionales</p> <p>Registrar su producto garantiza que recibirá todos los privilegios a los cuales tiene derecho, incluyendo las ofertas especiales para ahorrar dinero.</p>
---	---	--

PHILIPS

¡Felicitaciones por su compra y bienvenido a la "familia"!

Estimado propietario de un producto PHILIPS:

Gracias por su confianza en PHILIPS. Usted ha escogido uno de los productos mejor construidos y con mejor respaldo disponible hoy en día. Haremos todo lo que esté a nuestro alcance por mantenerle satisfecho con su compra durante muchos años.

Como miembro de la "familia" PHILIPS, usted tiene derecho a estar protegido con una de las garantías más completas y redes de servicio más sobresalientes de la industria. Lo que es más: su compra le garantiza que recibirá toda la información y ofertas especiales a las que tiene derecho, además de un fácil acceso a los accesorios desde nuestra cómoda red de compra desde el hogar.

Y lo que es más importante: usted puede confiar en nuestro irrestricto compromiso con su satisfacción total.

Todo esto es nuestra manera de decirle bienvenido y gracias por invertir en un producto PHILIPS.

P.S.: Para aprovechar al máximo su compra PHILIPS, asegúrese de llenar y de devolver inmediatamente su Tarjeta de registro del producto o regístrese en línea en www.philips.com/usasupport

Conozca estos símbolos de **seguridad**



 Este "relámpago" indica material no aislado dentro de la unidad que puede causar una descarga eléctrica. Para la seguridad de todos en su hogar, por favor no retire la cubierta del producto.

 El "signo de exclamación" llama la atención hacia funciones sobre las que debería leer con atención en la literatura adjunta para evitar problemas operativos y de mantenimiento.

ADVERTENCIA: Para reducir el riesgo de incendios o de descarga eléctrica, este aparato no se debe exponer a la lluvia ni a la humedad, y no se le deben colocar encima objetos llenos de líquido como jarrones. **PRECAUCIÓN:** Para evitar descargas eléctricas, haga que la paleta ancha del enchufe coincida con la ranura ancha e introdúzcala hasta el fondo.

ATTENTION: Pour éviter les chocs électriques, introduire la lame la plus large de la fiche dans la borne correspondante de la prise et pousser jusqu'au fond.

Sólo para uso del cliente

Escriba a continuación el N° de serie, el cual se ubica en la parte posterior del gabinete. Guarde esta información para futura referencia.

N° de modelo. _____

N° de serie. _____

PHILIPS Visite nuestro sitio en el World Wide Web en <http://www.philips.com/usasupport>

INSTRUCCIONES IMPORTANTES DE SEGURIDAD

1. Lea estas instrucciones.
2. Conserve estas instrucciones.
3. Lea todos los avisos.
4. Siga todas las instrucciones.
5. No utilice este aparato cerca del agua.
6. Para limpiar el aparato utilice sólo un trapo seco.
7. No tape las aperturas de ventilación. Proceda a su instalación de acuerdo con las instrucciones del fabricante.
8. No instale el equipo cerca de fuentes de calor – Como radiadores, calentadores, estufas o cualquier otro aparato (incluyendo los amplificadores) generador de calor.

9. No anule la seguridad de la clavija de corriente (ya sea de tipo polarizado o con toma de tierra).

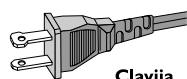

Clavija polarizada de CA

Las clavijas polarizadas tienen dos patillas, una más ancha que la otra. Las que disponen de toma de tierra tienen dos patillas y una tercera que es la de conexión a tierra. Tanto la patilla más ancha como la toma de tierra han sido incorporadas a la clavija para su seguridad personal. Si la clavija suministrada con el equipo no es compatible con su toma de corriente, consulte a un electricista para sustituir la toma de corriente obsoleta.

10. Proteja debidamente el cable impidiendo que pueda pisarse o incluso perforarse, especialmente en la parte más próxima a la clavija y en el punto de salida del equipo.
11. Utilice exclusivamente aquellos dispositivos/ accesorios recomendados por el fabricante.
12.  Coloque el equipo exclusivamente sobre aquellos carros, bases, trípodes, soportes o mesas especificados por el comerciante o vendidos con el equipo. Cuando utilice un carro, tenga cuidado al desplazar el conjunto carro/ equipo para evitar posibles daños por vuelco.
13. Desenchufe el aparato durante tormentas eléctricas o cuando no vaya a ser utilizado durante largo tiempo.

14. Confíe el mantenimiento y las reparaciones a personal técnico especializado. El equipo deberá repararse siempre que haya resultado dañado de alguna manera, como por ejemplo por daños en el cable o en la clavija, por derrame de líquido sobre el equipo, por objetos que hubieran podido introducirse en su interior; por exposición del equipo a la lluvia o a ambientes húmedos, cuando el equipo no funcione con normalidad o cuando hubiera sufrido algún tipo de caída.

15. Uso de las pilas – **ADVERTENCIA:** Para prevenir escapes en las pilas, que pueden ocasionar lesiones físicas, daños a su propiedad o dañar la unidad: Instale **todas** las pilas correctamente, + y - como está marcado en la unidad. No mezcle las pilas (**viejas con nuevas o de carbono y alcalinas**, etc.). Extraiga las pilas cuando no vaya a usar la unidad durante largo tiempo.

16. No debe exponer el aparato a gotas ni salpicaduras.
17. No coloque ningún objeto peligroso sobre el aparato (por ejemplo recipientes con líquidos, velas encendidas).
18. Este producto puede contener plomo y mercurio. La eliminación de estos materiales debe estar regulada por motivos medioambientales. **Para averiguar cómo eliminar o reciclar este producto, póngase en contacto con las autoridades locales o con Electronic Industries www.eiae.org**

EL 6475-S003: 03/12

Símbolo del equipo Clase II 
Este símbolo indica que la unidad tiene un sistema doble de aislamiento.

Información General/

Mantenimiento

Prestaciones	102
Discos reproducibles	102
Códigos de región	
Accesorios suministrados	102
Información Medioambiental	103
Información de seguridad y para el cuidado del equipo	103

Conexiones

Paso 1 : Colocación de los parlantes y parlante de graves	104
Paso 2 : Conexión de los parlantes y parlante de graves	104
Paso 3: Conexión a un aparato TV	105~106
Utilización de la clavija Entrada Vídeo (CVBS)	
Utilización de la clavija Entrada Componente Vídeo (Pr Pb Y)	
Utilización de la Toma de Entrada S-Vídeo	
Utilización de un modulador RF adicional	
Paso 4: Conexión de las antenas FM/AM	107
Paso 5: Conexión del cable eléctrico	107
Paso 6: Ver y escuchar la reproducción	108
Paso 7: Conexión de componentes digitales	
.....	108

Descripción Funcional

Mandos en el equipo	109
Mando a distancia	110~111

Funciones Básicas

Plug & Play (sistema de enchufar y utilizar)	
.....	112
Modo de demostración	112

Preparación

Paso 1: Instalación de las pilas en el mando a distancia	113
Paso 2: Ajuste del reloj	113~114
Paso 3: Configuración del aparato TV	114
Paso 4: Configuración de los parlantes	115
Paso 5: Configuración de las preferencias de idioma	115

Funcionamiento del Disco

Reproducción de discos	116
Utilización del menú del disco	116
Mandos básicos para la reproducción	116
Salto a otro título (pista)/capítulo	Búsqueda rápida
Búsqueda rápida	
Reanudación de la reproducción a partir del último punto de interrupción	
Selección de varias funciones	117~118
Función de reproducción repetitiva	
Función de reproducción aleatoria	
Repetición de una sección de un capítulo/pista	
Programación de las pistas favoritas	118
Cambio de discos durante la reproducción	119
Prestaciones especiales del DVD/VCD	
.....	119~121
Cambio del idioma de subtítulos	
Cambio del idioma de la banda sonora	
Búsqueda de un pasaje particular	
Visualización de la información del disco durante la reproducción	
Desplazamiento a otro título (pista) / capítulo	
Reproducción desde un punto seleccionado	
Utilización del menú del sistema	
Reproducción a cámara lenta	
Zoom de ampliación	
Imagen desde otro ángulo	
Avance por fotogramas	
Configuración de los parlantes	
Comprobación del contenido del DVD	
Funciones especiales de VCD/ SVCD.	121
Control de la reproducción (PBC)	

MP3/ DIVX/ WMA/ Imágenes

Funcionamiento del Disco

Reproducción de un MP3/ WMA/ disco de imágenes (Kodak, JPEG)	122
Reproducción Disco de DivX	123

Funcionamiento del Menú DVD

Utilización de la barra del menú	124
Utilización del menú de configuración	125~129
Configuración del formato del TV	
Utilización del Escaneado Progresivo para mejorar la calidad de la imagen	
Configuración del salvapantallas	
Modo nocturno - activación/ desactivación	
Test de tono	
Kara score	
DivX(R) VOD	
Cambio de la contraseña	
Restricción de la reproducción mediante la configuración del nivel parental	

Funcionamiento de la Radio

Sintonización de las emisoras de radio	130
Memorización de emisoras de radio	130~131
Programa de memorización automática	
Programa de memorización manual	
Selección de una emisora de radio presintonizada.....	131
Borrado de una emisora de radio presintonizada	

Funcionamiento/Grabación en la Pletina

Reproducción de la cinta	132
Información general sobre grabación	132
Preparación para la grabación	133
Grabación sincronizada con el disco	133

Funcionamiento del Reloj/ Temporizador

Visualización del reloj	134
Ajuste del temporizador	134~135
Visualización del temporizador	135
Ajuste del temporizador de dormitado	135

Mandos del Sonido y Volumen

Control del sonido	136
Sonido MAX	
DBB (Dynamic Bass Boost)	
Selección de un efecto sonoro	
Control del volumen	136
Cambio en el nivel del volumen	
Desactivación temporal del volumen	
Escuchar a través de los auriculares	

Otras Funciones

Encendido/Apagado	137
Encender el equipo	
Conmutar el sistema al modo de espera	
Modo de espera automático para ahorro de energía	
Cambiar el brillo del visualizador	137
Vocal	137
Control del Tono	137
Echo	138
Karaoke	138
Escuchar Fuentes externas	138

Especificaciones

.....	139
Resolución de Problemas	140~141
.....	140~141

Glosario

.....	142
-------	-----

Información General/ Mantenimiento

Prestaciones

Su Equipo DVD Micro con amplificador digital completo de 5.1-canales produce las mismas cualidades de sonido dinámico que Vd. encuentra en cines profesionales e incorpora algunas de las mejores prestaciones de la tecnología home theater.

Otras prestaciones incluyen:

DTS incorporado y decodificador Dolby Digital, compatibles con sonido virtual surround (envolvente) y estéreo.

Conexión de Componentes Adicionales

Le permite conectar otros componentes audio y audio/visual al equipo para que Vd. pueda utilizar los parlantes de sonido envolvente del equipo.

Modo nocturno

Le permite comprimir la gama dinámica, reduciendo la diferencia de volumen entre sonidos diferentes en el modo Dolby Digital.

Control parental (Nivel de control)

Le permite asignar un nivel de control o calificación con el fin de que los niños no puedan ver un DVD que tenga un nivel más alto que el establecido.

Temporizador de dormir

Permite que el sistema pase automáticamente al modo de espera a una hora preestablecida.

Escaneado Progresivo

Proporciona imágenes de alta calidad sin parpadeos para fuentes de proyección de películas. Cuando se regenera una imagen, su resolución vertical puede duplicarse hasta 525 líneas.

Notas:

– Para disfrutar al máximo de la prestación de escaneado progresivo, necesita un TV de escaneado progresivo.

Discos reproducibles

Su mini sistema de DVD de alta fidelidad reproducirá:

- Discos Vídeo Digital (DVDs)
- CDs de Vídeo (VCDs)
- Super CDs de Vídeo (SVCDs)
- Discos Vídeo Digital+Regrabables (DVD+RW))
- Discos Compactos (CDs)
- Archivos de imagen (Kodak, JPEG) en CDR(W)
- Discos de DivX(R) en CD-R(W):
- DivX 3.11, 4.x y 5.x
- WMA
- Formato compatible con MP3-CD
- Formato ISO 9660
- Nombre del título/álbum máx. – 12 caracteres
- El directorio anidado máx. es 8 niveles.
- El número máx. del álbum es 32.
- Número máx. del título más el álbum es 255.
- El número máx. de la pista MP3 es 999.

- Las frecuencias de muestreo compatibles para el disco MP3 disc:32 kHz, 44.1 kHz, 48 kHz.
- Ratio de bits compatible para el disco MP3 son: 32, 64, 96, 128, 192, 256 (kbps).
- Los siguientes formatos no son compatibles
- Los archivos del tipo *.VMA, *.AAC, *.DLF, *.M3U, *.PLS, *.WAV, *.WMA.
- Nombre del Álbum/Título no inglés
- Los discos grabados en formato Joliet
- MP3 Pro y MP3 con ID3 tag



Códigos de región

Los DVDs deberán estar calificados para **TODAS** las regiones o para la **Región 1** para poder reproducirlos en este equipo de DVD. No podrá reproducir los discos calificados para otras regiones.

Notas:

– Para los discos de modo mezcla, sólo se podrá



seleccionar un modo para la reproducción dependiendo del formato de grabación.

– Si tiene problemas para reproducir algún

disco, extraiga el disco e intente reproducir otro distinto.

Los discos que no se han formateado correctamente no podrán reproducirse en este equipo de.

Accesorios suministrados

- Cable vídeo compuesto (amarillo)
- Cables vídeo componente (rojo/azul/verde)
- Cables audio (blanco, rojo)
- Cable de SALIDA DIN
- Antena de cable para FM
- Antena de cuadro para AM
- Mando a Distancia y dos pilas AA



– El libro de instrucciones y una Guía Rápida de Us

Información medioambiental

Se han eliminado todos los materiales de embalaje superfluos. Hemos realizado un gran esfuerzo para que el material de embalaje se pueda separar fácilmente en tres tipos de materiales: cartón (caja), espuma de poliestireno (amortiguadores) y polietileno (bolsas, lámina protectora de espuma). El aparato está fabricado con materiales que se pueden reciclar si lo desmonta una compañía especializada. Cumpla la normativa local en relación con la eliminación de materiales de embalaje, pilas agotadas y equipos antiguos.

Información de seguridad y para el cuidado del equipo

Evitar altas temperaturas, humedad, agua y polvo

- No exponga el equipo, las pilas ni los discos a la humedad, lluvia, arena o calor excesivo (provocado por un calentamiento excesivo del aparato o por su exposición directa al sol).
- Mantenga siempre cerrada la bandeja de discos para evitar polvo en la lente.
- No debe colocar ninguna fuente de llamas, como una vela encendida, sobre el aparato.
- No debe colocar ningún objeto con líquido, como por ejemplo un jarrón, sobre el aparato.

Evitar los problemas causados por la condensación

- Las lentes pueden empañarse si se traslada el equipo repentinamente desde una zona fresca a otra cálida. Cuando esto ocurre, no se pueden reproducir los discos. Deje el equipo en un entorno cálido hasta que se evapore la humedad.

No bloquee los orificios de ventilación

- No ponga en funcionamiento el equipo dentro de un armario cerrado y mantenga un espacio libre de aproximadamente 10 cm (4 pulgadas) alrededor del reproductor para asegurar una adecuada ventilación.

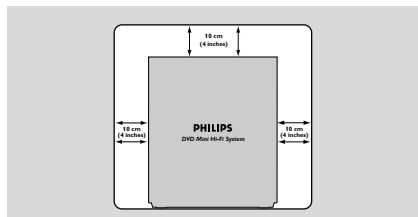

- No se debe impedir la ventilación cubriendo los orificios de ventilación con objetos, como periódicos, manteles, cortinas, etc.

Cuidado del mueble

- Utilice un paño suave ligeramente humedecido con una solución detergente suave. No utilice una solución que contenga alcohol, amoníaco o sustancias abrasivas.

Limpieza de los discos

- Para limpiar un CD, frótelo suavemente en línea recta desde el centro hacia los bordes utilizando un paño suave sin pelusilla. ¡Un agente de limpieza puede dañar el disco!
- Escriba solamente en el lado impreso de un CDR(W) y solamente utilizando un rotulador de punta blanda.
- Tome el disco por su borde, no toque la superficie.



Limpieza de la lente del disco

- Después de un uso prolongado, puede producirse una acumulación de suciedad o polvo en la lente del disco. Para asegurar una buena calidad en la reproducción, limpie la lente del disco con el Limpiador de Lentes de CD Philips o cualquier limpiador disponible a la venta. Siga las instrucciones incluidas con el limpiador.

Localización de un lugar adecuado

- Coloque el sistema sobre una superficie plana, dura y estable.

Limpieza del cabezal y la trayectoria de la cinta

- Para asegurar una buena grabación y calidad en la reproducción, limpie el cabezal (A), el rodillo(s) impulsor (B), y el rodillo(s) de presión (C) después de 50 horas de funcionamiento de la cinta.
- Utilice un poco de algodón ligeramente humedecido con líquido limpiador o alcohol.
- También puede limpiar el cabezal reproduciendo una cinta limpiadora una vez.

Desmagnetización del cabezal

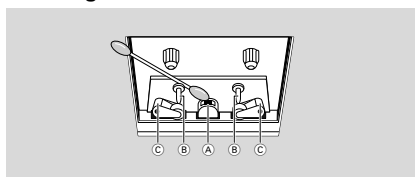

- Utilice una cinta desmagnetizadora disponible a través de su distribuidor.
- El interruptor de modo en espera no desconecta el aparato de la red principal de alimentación.
- El aparato no debe ser expuesto a goteos o salpicaduras ni se deben colocar objetos llenos con líquido, como floreros, sobre el mismo.
- Instale esta unidad cerca de un tomacorriente de CA y donde pueda acceder fácilmente a la energía de CA.
- Cuando el sistema está en modo de espera (STANDBY), sigue consumiendo algo de energía. Para desconectar completamente el sistema de la fuente de alimentación, desenchufe el sistema de la toma de corriente de CA de pared.

Paso 1: Colocación de los parlantes y parlante de graves

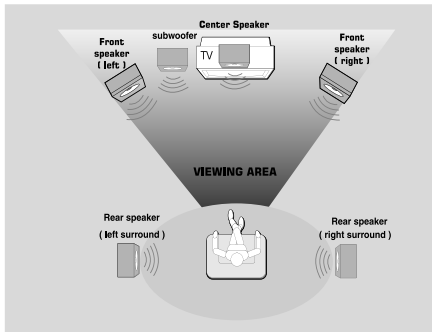

Para el mejor sonido surround (envolvente) posible, todos los parlantes (excepto los parlantes de graves) deben colocarse a la misma distancia del lugar en que se van a escuchar:

- Coloque los parlantes frontales izquierdo y derecho a igual distancia del televisor y en un ángulo de, aproximadamente, 45 grados con respecto al lugar en que se van a escuchar.
- Coloque el parlante central sobre el televisor o el equipo para que se localice el sonido del canal central.
- Coloque los parlantes de sonido surround (envolvente) a nivel auditivo normal, uno frente al otro.
- Coloque el parlante de graves sobre el piso, cerca del televisor.

Notas:

- Para evitar interferencia magnética, no coloque los parlantes delanteros demasiado cerca del televisor.
- Permita una ventilación adecuada alrededor del Equipo DVD Mini Hi-Fi.

¡IMPORTANTE!

La placa de características está situada en la parte posterior del equipo.

Para evitar un sobrecalentamiento del equipo, se ha incorporado un circuito de seguridad. Por ello, su equipo podría cambiar automáticamente al modo de Espera bajo circunstancias extremas. Si esto sucede, espere hasta que el aparato se haya enfriado antes de utilizarlo de nuevo.

Paso 2: Conexión de los parlantes y parlante de graves

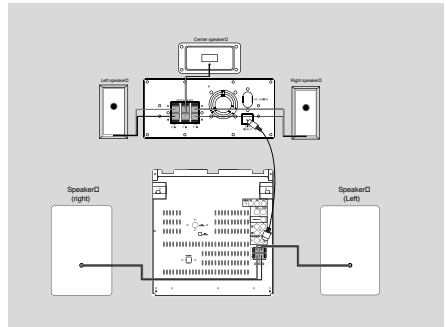

- Conecte los cables de los parlantes a los terminales de los PARLANTES (FRONTALES), el parlante derecho conectado a "R" y el parlante izquierdo a "L", el cable de color (señalado) a "+" y el cable negro (no señalado) a "-". Introduzca por completo la parte rayada del cable del parlante en el terminal según se muestra.
- Conecte los Parlantes de sonido surround (envolvente) y el sistema de Parlante central, utilizando los cables del parlante que se suministra, a los tomas del parlante en el PARLANTE DE GRAVES, haciendo coincidir los colores de los enchufes y los tomas del parlante.
- Conecte el parlante de graves, utilizando el cable del parlante suministrado, al toma de SALIDA DIN en el mini sistema de DVD de alta fidelidad.
- Conéctelos a la RED DE ALIMENTACIÓN PRINCIPAL DE CA.

Parlantes	⊖	⊕
Frontal izquierdo (I)	Negro	Blanco
Frontal derecho (D)	Negro	Rojo
Central	Negro	Verde
Surround [envolvente] (posterior) izquierdo (I)	Negro	Azul
Surround [envolvente] (posterior) derecho (D)	Negro	Gris

Notas:

- Para obtener un sonido óptimo, utilice los parlantes suministrados.
- No conecte más de un parlante a cualquier par de terminales de parlante +/-.
- No conecte parlantes que tengan una impedancia menor que la de los parlantes suministrados. Consulte la sección de ESPECIFICACIONES de este manual.

Paso 3: Conexión a un aparato TV

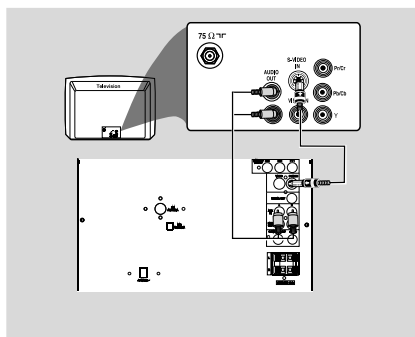

¡IMPORTANTE!

-Vd. sólo deberá realizar una conexión de vídeo entre las siguientes opciones, dependiendo de las posibilidades de su equipo de TV.

- La conexión S-Vídeo o Componente Vídeo ofrece mayor calidad de imagen.

Su TV debe disponer estas opciones.

- Conecte el equipo directamente al TV.

Utilización de la clavija Entrada Vídeo (CVBS)

- Utilice el cable de vídeo compuesto (amarillo) para conectar la clavija **VIDEO** del equipo a la clavija de entrada vídeo (o indicada como A/V In, Video In, Composite o Baseband) en el aparato TV.
- Para escuchar los canales de TV a través de este equipo, utilice los cables audio (blanco/rojo) para conectar las clavijas **AUX IN (L/R)** a las correspondientes clavijas AUDIO OUT del aparato TV.
- Desactive la Exploración progresiva a través del MENÚ DEL SISTEMA. Consulte "Cómo utilizar el Menú de configuración: utilización de la Exploración progresiva para mejorar la calidad de imagen".

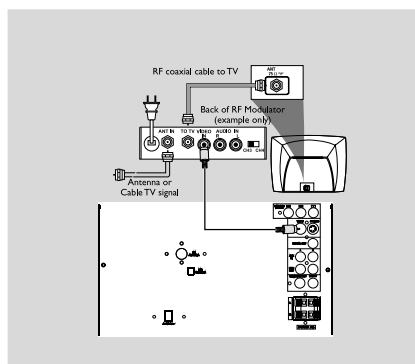

Utilización de la clavija Entrada Componente Vídeo (Pr Pb Y)

- Utilice los cables de vídeo componente (rojo/azul/verde) para conectar las clavijas **Pr Pb Y** del equipo a las correspondientes clavijas de entrada de vídeo Componente (o indicadas como Pr/Cr Pb/Cb Y o YUV) en el aparato TV.
- Para escuchar los canales TV a través de este equipo, utilice los cables audio (blanco/rojo) para conectar las clavijas **AUX IN (L/R)** a las correspondientes clavijas del aparato TV.
- Si está utilizando un aparato TV de Escaneado Progresivo (TV con Escaneado Progresivo o capacidad ProScan), active la función de ESCANEADO PROGRESIVO a través del MENÚ DEL SISTEMA.

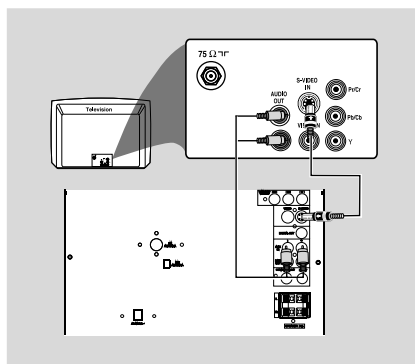

Utilización de la Toma de Entrada S-Vídeo

- Utilice el cable S-vídeo (no suministrado) para conectar la clavija **S-VIDEO** del equipo DVD a la toma de entrada S-Vídeo (o denominada como Y/C o S-VHS) del TV.
- Para escuchar los canales de TV a través de este equipo, utilice los cables audio (blanco/rojo) para conectar las clavijas **AUX IN** (L/R) a las correspondientes clavijas **AUDIO OUT** en el aparato TV.
- Desactive la Exploración progresiva a través del **SYSTEM MENU**. Consulte "Cómo utilizar el Menú de configuración: utilización de la Exploración progresiva para mejorar la calidad de imagen".

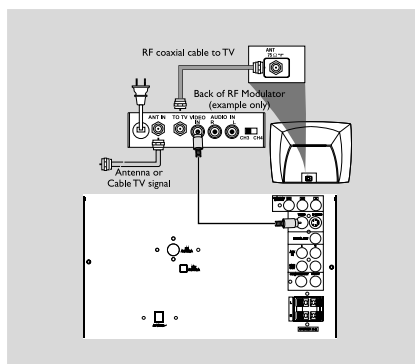

¡IMPORTANTE!

- Si su TV sólo tiene una Entrada de Antena (o denominada como 75 ohm o Entrada RF), Vd. necesitará un modulador RF para ver la reproducción del DVD en el TV. Consulte su distribuidor de productos electrónicos o póngase en contacto con Philips para tener más información sobre la adquisición del modulador RF y su funcionamiento.

Utilización de un modulador RF adicional

- Utilice el cable compuesto (amarillo) para conectar la clavija **VIDEO** del equipo a la clavija de entrada vídeo en el modulador RF.
- Utilice el cable coaxial RF (no suministrado) para conectar el modulador RF a la clavija RF de su TV.
- Desactive la Exploración progresiva a través del **SYSTEM MENU**. Consulte "Cómo utilizar el Menú de configuración: utilización de la Exploración progresiva para mejorar la calidad de imagen".

Paso 4: Conexión de las antenas FM/AM

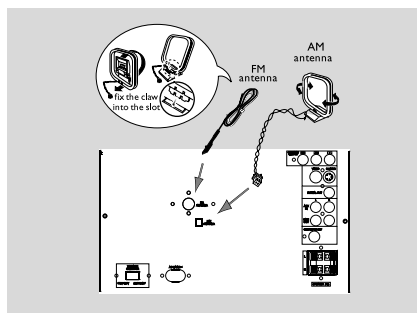

- Conecte la antena de cuadro suministrada al conector **MW (AM)**. Coloque la antena de cuadro AM en un estante o fíjela en un soporte o pared.
- Conecte la antena FM suministrada al conector **FM**. Extienda la antena FM y fije sus extremos a la pared.

Para la mejor recepción de FM en estéreo, conecte una antena exterior para FM al terminal FM ANTENNA.

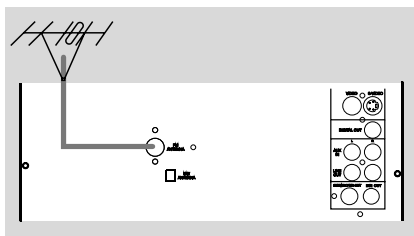

Notas:

- Ajuste la posición de las antenas de modo que se obtenga una recepción óptima.
- Posicione las antenas lo más lejos posible de un televisor, VCR u otra fuente de radiación para prevenir ruidos molestos.

Paso 5: Conexión del cable eléctrico

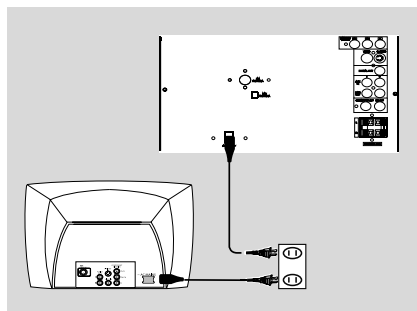

Después de que todo esté conectado correctamente, enchufe el cable de alimentación de CA en el tomacorriente.

No realice ni cambie nunca conexiones con la corriente conectada.

En el Equipo DVD Mini Hi-Fi

"AUTO INSTALL - PRESS PLAY" puede aparecer en el panel del visualizador. Pulse ►|| en el panel frontal para buscar y memorizar todas las emisoras de radio disponibles o pulse ■ para salir (Consulte Funcionamiento de la Radio-Memorización de emisoras de radio).

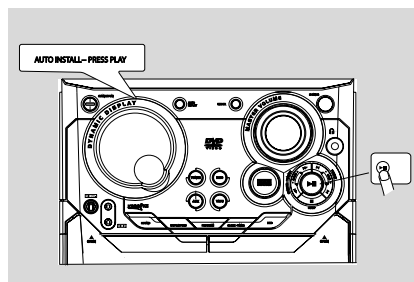

Paso 6: Ver y escuchar la reproducción

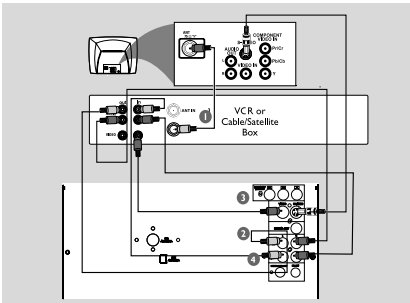

Visualización y escucha de la reproducción

- 1 Conecte el VCR o caja de satélite / cable al televisor de la forma mostrada.
- 2 Conecte las clavijas AUX IN (R/L) del equipo a las clavijas AUDIO OUT del VCR o el Receptor del Cable/Satélite.

Antes de iniciar el funcionamiento, pulse **AUX** en el mando a distancia para seleccionar "AUX" y activar la fuente de entrada.

Utilización del VCR para grabar DVDs

Algunos DVDs están protegidos frente a copias. Vd. no puede grabar o doblar los discos protegidos utilizando un VCR.

- 3 Conecte la clavija **VIDEO** del equipo a la clavija VIDEO IN del VCR.
- 4 Conecte las clavijas **LINE OUT (R/L)** del equipo a las clavijas AUDIO IN del VCR. Esto le permitirá realizar grabaciones en estéreo analógico (dos canales, derecho e izquierdo).

Para ver la reproducción del DVD mientras se está grabando

Debe conectar el equipo a su equipo de TV utilizando la conexión S-VÍDEO (según se muestra arriba) o la conexión del componente vídeo (Pr Pb Y).

Paso 7: Conexión de componentes digitales

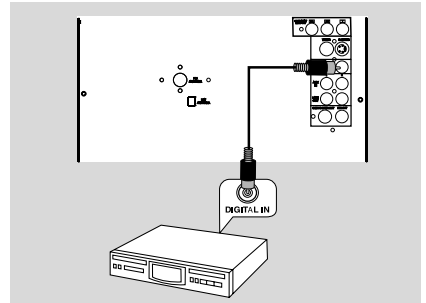

Grabación (digital)

Conecte la clavija DIGITAL OUT del equipo a la clavija DIGITAL IN de un aparato de grabación digital (compatible con DTS-Digital Theater System, con un decodificador Dolby Digital, por ejemplo).

Mandos en el equipo

- ① **STANDBY ON**
 - Para cambiar el sistema encendido a Energía ecológica o Modo en espera.
- ② **DISPLAY SCREEN**
 - para ver el estado actual del equipo.
- ③ **SOURCE**
 - para seleccionar lo siguiente:
 - DISC(DISC 1-2-3)**
 - para seleccionar la bandeja del disco 1, 2 o 3
 - TUNER (BAND)**
 - para seleccionar la banda de ondas: FM o AM
 - TAPE (TAPE 1-2)**
 - para seleccionar la pletina 1 o 2.
 - AUX**
 - para seleccionar una fuente externa conectada: TV/VCR o modo AUX (auxiliar).
- ④ **MICVOL.**
 - para ajustar el nivel de mezcla para el karaoke o la grabación con el micrófono.
- ⑤ **MIC IN**
 - para conectar el toma del micrófono.
- ⑥ **SOUND**
 - para seleccionar distintos efectos de sonido.
- ⑦ **DISPLAY/OSD**
 - para ver la información del disco durante la reproducción del mismo.
- ⑧ **PROGRAM**
 - en el modo disco, para programar las pistas preferidas.
 - en el modo sintonizador; para programar las estaciones preferidas.
- ⑨ **CLOCK/TIMER**
 - para ver y configurar el reloj/ temporizador.
- ⑩ **TAPE DECK 1/ 2**
- ⑪ **SURROUND**
 - para seleccionar distintos efectos de sonido surround (envolvente).
- ⑫ **▲OPEN**
 - para abrir la tapa del compartimiento para cassettes.
- ⑬ **MAX SOUND**
 - para activar / desactivar el sonido MÁXIMO y seleccionar el nivel de DBB (DBB 1, DBB 2, DBB3).
- ⑭ **STOP ■**
 - para DISC.....para parar la reproducción o borrar un programa.
 - para TAPE.....para parar la reproducción.
 - para DEMO.....(en el modo Standby (En espera) para activar/ desactivar la demostración.

para PLUG & PLAY... (sólo en el sistema) para salir del modo conectar & reproducir:

- ⑮ **▶II (PLAY/PAUSE)**
 - para DISC..... para iniciar o interrumpir la reproducción.
 - para TAPE.....para iniciar o interrumpir la reproducción.
 - para PLUG & PLAY..(sólo en el sistema) para iniciar del modo conectar & reproducir:
- ⑯ **PREV / PRESET / NEXT ◀▶ (TITLE - / +)**
 - para el DISC selecciona el título, capítulo y pista anterior/posterior durante la reproducción.
 - para el TUNER selecciona una emisora de radio presintonizada.
 - para el CLOCK/TIMER para ajustar las horas.
- ⑰ **SEARCH·TUNING ◀◀ / ▶▶ (ALBUM - / +)**
 - para DISCpara buscar hacia atrás/ adelante.
 - para seleccionar el álbum anterior/ siguiente en el modo stop MP3/WMA.
 - para el TAPE rebobina o avanza rápidamente.
 - para el TUNER sintoniza una frecuencia de radio inferior o superior:
 - para el CLOCK/TIMER para ajustar los minutos.
- ⑱ 
 - para conectar los auriculares.
- ⑲ **MASTER VOLUME**
 - para aumentar o disminuir el volumen.
- ⑳ **IR SENSOR**
 - dirija el mando a distancia hacia este sensor.
- ㉑ **DISC TRAYS**
- ㉒ **OPEN·CLOSE**
 - para abrir o cerrar la bandeja del disco.
- ㉓ **DISC1/ DISC2/ DISC3**
 - para seleccionar un bandeja del disco y reproducirlo.
- ㉔ **DISC CHANGE**
 - para cambiar disco(s).
- ㉕ **RECORD**
 - para iniciar la grabación en el 2º compartimiento para cassette.
- ㉖ **AUTO REPLAY**
 - En el modo tape, seleccione la reproducción continua sólo en los modos REPLAY o PLAY.

Descripción Funcional

Mando a distancia

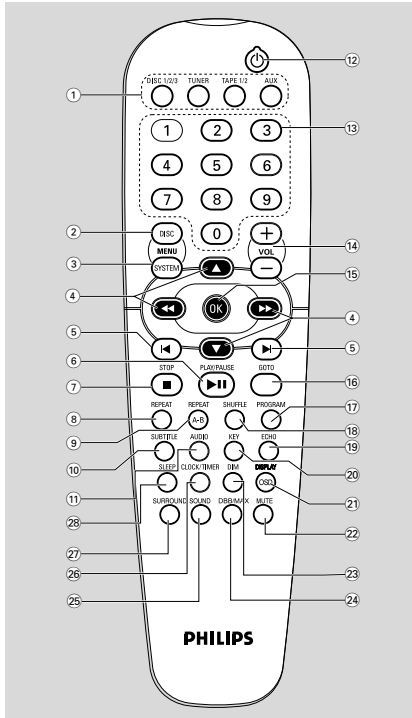

Notas:

- Primero, seleccione la fuente que desea controlar pulsando una de las teclas de fuente en el mando a distancia (por ejemplo, DISCO o RADIO).
- Después seleccione la función deseada (▶▶, ◀◀ o ▶| por ejemplo).

① SOURCE

- para seleccionar el modo activo relevante: DISC1/2/3, TUNER, TAPE1/2 o AUX.
- TUNER: alterna entre banda FM y AM.

② DISC MENU (sólo en el modo de disco)

- para activar o abandonar el menú de contenido del disco.

③ SYSTEM MENU (sólo en el modo de disco)

- para activar o abandonar la barra de menú del equipo.

④ ◀◀ / ▶▶ / ▲ / ▼

- para seleccionar la dirección del movimiento en la barra del menú de contenido del disco/menú del equipo.

- en el modo de Radio, para sintonizar una frecuencia de radio inferior o superior: (◀◀ / ▶▶)

- en el modo de Disco, pulse para el retroceso/avance rápido en el disco.

⑤ ◀▶

- en el modo de Disco, pulse para saltar al capítulo/pista anterior/posterior.

- en el modo de Radio, para seleccionar el número de una emisora de radio presintonizada.

⑥ PLAY/PAUSE ▶||

- para iniciar o interrumpir la reproducción del disco.
- para reanudar la reproducción desde el último punto que se detuvo.

⑦ STOP ■

- para detener la reproducción del disco.

⑧ REPEAT

- para seleccionar las variaciones de la reproducción continua.

⑨ REPEAT A-B

- para repetir una sección específica de un disco.

⑩ SUBTITLE

- para seleccionar el idioma deseado para los subtítulos.

⑪ AUDIO

- para seleccionar el modo audio deseado

⑫ ⏻

- para encender Espera de Ahorro en el Consumo.

⑬ Teclado Numérico (0-9)

- para introducir el número de una pista/título del disco.
- para introducir un número de emisora de radio presintonizada.

⑭ VOL +/-

- ajusta el nivel del volumen
- para ajustar control del tono/el nivel del eco para karaoke después de enchufar el micrófono.

⑮ OK

- para abandonar o confirmar la selección.

⑯ GOTO

- para iniciar la reproducción del disco a una hora /título/capítulo determinada

- ⑰ **PROGRAM**
 - para el DISCO, programa las pistas de un disco.
 - para la RADIO, programa las emisoras de radio presintonizadas.
- ⑱ **SHUFFLE**
 - reproduce en orden aleatorio.
- ⑲ **ECHO**
 - para ajustar el nivel del eco para karaoke después de enchufar el micrófono.
- ⑳ **KEY**
 - ajusta el nivel del volumen.
- ㉑ **DISPLAY (OSD)**
 - ara ver la información referente al reloj, el título o el capítulo.
- ㉒ **MUTE**
 - para interrumpir o reanudar la reproducción del sonido.
- ㉓ **DIM**
 - ara seleccionar distinto nivel de brillo para VFD.
- ㉔ **DBB/MAX**
 - para seleccionar el nivel deseado de DBB (DBB 1, DBB 2, DBB3) y activar/ desactivar el sonido MÁXIMO.
- ㉕ **SOUND**
 - para seleccionar entre varios efectos sonoros.
- ㉖ **CLOCK/TIMER**
 - ara ver el reloj, ajustar el reloj.
- ㉗ **SURROUND**
 - para seleccionar distintos efectos del sonido surround (envolvente).
- ㉘ **SLEEP**
 - ara ajustar la función del temporizador de desconexión automática (auto-desconexión).

Plug & Play (sistema de enchufar y utilizar) (para la instalación del sintonizador)

La función Plug & Play permite almacenar automáticamente todas las emisoras de radio disponibles.

Si el plug and play no está instalado

- 1 Cuando encienda el equipo, "AUTO INSTALL/PRESS PLAY" aparecerá mostrado en el visualizador.
- 2 Pulse ►II en el equipo para iniciar la instalación.
→ "INSTALL" aparecerá mostrado en el visualizador y seguido de "TUNER" y después "AUTO SEARCHING".
→ **PROG** comenzará a destellar.
→ El equipo buscará todas las emisoras de radio en la banda FM, y después en la banda AM.
→ Todas las emisoras de radio disponibles con una señal potente quedarán memorizadas de modo automático.
→ El equipo detendrá la búsqueda cuando todas las emisoras de radio disponibles queden memorizadas o cuando se agote toda la memoria disponible para 40 emisoras de radio.
→ Se escuchará la primera emisora de radio presintonizada cuando se haya completado el Plug and Play.

Para reinstalar Plug & Play

- 1 En el modo de espera o de demostración, pulse y mantenga apretado ►II en el sistema hasta que aparezca "AUTO INSTALL -PRESS PLAY" (instalación automática - pulse PLAY).
- 2 Vuelva a pulsar ►II para iniciar la instalación.
→ Todas las emisoras almacenadas previamente serán sustituidas.

Para salir sin almacenar el ajuste Plug & Play

- Pulse ■ en el sistema.

Notas:

- Cuando se encienda el aparato, es posible que la bandeja del disco se abra y cierre para inicializar el equipo.
- Si no se ha completado la instalación de Plug and Play, se reinicializará la próxima vez que Vd. conecte el equipo.
- Si la auto-instalación no está preconfigurada, el equipo memorizará la emisora de radio de modo automático.

Modo de demostración

El sistema tiene un modo de demostración que muestra las diversas funciones ofrecidas por el mismo.

Activando la demostración

- En el modo En Espera o modo ECO de ahorro en el consumo, mantenga pulsado **STOP ■** durante más de 5 segundos para activar el modo demo.
→ "DEMO ON" aparece visualizado.
→ La demostración comienza.

Desactivando la demostración

- Mantenga pulsado **STOP ■** en el equipo hasta que "DEMO OFF" aparezca visualizado.
→ El equipo activará el modo En Espera.

Nota:

- Si no desactiva la demostración antes de cambiar al Modo en espera, el sistema ingresará al modo de demostración después de 7 segundos.
- Aunque Vd. desenchufe el cable eléctrico y lo vuelva a conectar a la toma de pared, la demostración permanecerá desactivada hasta que Vd. la active de nuevo.

¡IMPORTANTE!

- Asegúrese de concluir el proceso de preparación antes de poner en funcionamiento el equipo.

Paso 1: Instalación de las pilas en el mando a distancia

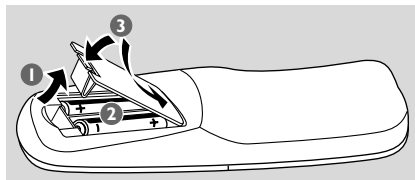

- 1 Abra el compartimento para las pilas.
- 2 Coloque dos pilas (Tipo R06 o AA) en el compartimento siguiendo correctamente las indicaciones de polaridad según los símbolos "+" y "-".
- 3 Cierre la tapa.

Utilización del mando a distancia para poner el equipo en funcionamiento

- 1 Dirija el mando a distancia directamente hacia el sensor remoto (IR) en el panel frontal.
- 2 Seleccione la fuente que desea controlar pulsando uno de los botones de selección de fuente del mando a distancia (por ejemplo PLETINA1/2, RADIO).
- 3 Después seleccione la función deseada (por ejemplo ►II, ◀◀ o ▶▶).

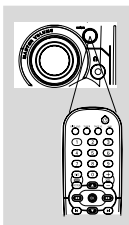

¡PRECAUCIÓN!

- **Extraiga las pilas cuando estén agotadas o si no va a utilizarlo durante un largo periodo de tiempo.**
 - **No utilice pilas usadas y nuevas ni una combinación de pilas de distinto tipo.**
 - **Las pilas contienen sustancias químicas por ello se deben desechar de modo adecuado.**

Paso 2: Ajuste del reloj

El reloj se puede ajustar con el formato de 12- horas o 24- horas ("PM 00:00" o "00:00" por ejemplo).

- 1 El reloj se puede ajustar:
 → Si no ha ajustado el reloj, "—" destellará hasta que Vd. haya ajustado el reloj.
-
- 2 Presione y mantenga presionado **CLOCK/TIMER** hasta que aparezca "SELECT CLOCK OR TIMER".
 → Presione ◀ o ▶ para cambiar la pantalla a "CLOCK".
 → Presione **CLOCK/TIMER** nuevamente para confirmar.
 - 3 Pulse ◀ o ▶ en el equipo para ajustar las horas.
 - 4 Pulse ◀◀ o ▶▶ en el equipo para ajustar los minutos.
 - 5 Presione **CLOCK/TIMER** para confirmar su configuración.
 El sistema almacenará automáticamente la configuración y volverá al estado previo.
 → El ajuste del reloj es efectivo.

Nota:
 - En el modo AUX, no es posible ajustar el reloj utilizando el mando a distancia.

Para abandonar el ajuste sin memorizarlo (en modo de espera)

- Pulse ■ en el equipo para abandonar:
 → "CANCEL" aparecerá en el visualizador.
- Pulse **STANDBY ON** para desactivar el modo de ajuste y activar el modo ECO POWER.
- También puede pulsar **DISC, DISC1~3, DISC CHANGE, OPEN/CLOSE** para desactivar el modo de ajuste y activar el modo de disco.
- El equipo también desactivará el modo de ajuste y activará el modo TUNER, TAPE o AUX cuando Vd. pulse el botón de la fuente correspondiente.

Visualización del reloj

- Pulse **CLOCK/TIMER** en el sistema para ver el reloj. Pulse **DISPLAY** en el equipo para alternar entre el formato de 12- horas y 24- horas.
 → El tiempo aparecerá durante 5 segundos y luego el sistema volverá a su estado previo.

Preparación

Notas:

- El reloj quedará cancelado cuando se desconchufe el cable eléctrico o si se produce una interrupción en el suministro eléctrico.

- Durante el ajuste del reloj, si no se pulsa ningún botón durante 10 segundos, el equipo desactivará el modo de ajuste y activará el modo En espera.

Paso 3: Configuración del aparato TV

¡IMPORTANTE!



- Asegúrese de que ha completado todas las conexiones necesarias.

(Consulte las Conexiones - Conexión a un aparato TV)

- 1 Pulse **DISC (DISC 1•2•3)** en el panel frontal (o pulse **DISC 1/2/3** en el mando a distancia).
- 2 Encienda el aparato TV y configure el canal de Entrada Vídeo correcto. Podrá ver la pantalla azul DVD de Philips DVD en el aparato TV.
→ Puede seleccionar el canal 1 en su aparato TV, después pulse reiteradamente el botón de descender en el número de canal hasta que pueda ver el canal de Entrada Vídeo.
→ O, puede utilizar el mando a distancia del TV para seleccionar los distintos modos de vídeo.
→ O, configure el TV al canal 3 o 4 si está utilizando un modulador RF.

Selección del sistema de color compatible con su aparato TV

Este Equipo DVD Mini Hi-Fi es compatible con los sistemas NTSC y PAL. Para reproducir un disco DVD en este Equipo DVD Mini Hi-Fi, los sistemas del DVD, el aparato TV y el Equipo DVD Mini Hi-Fi deben coincidir.

- 1 En el modo de disco, detenga la reproducción y pulse **SYSTEM MENU**.
- 2 Seleccione el icono  y pulse **▼**.
- 3 Pulse las teclas **◀◀ / ▶▶ / ▲ / ▼** del mando a distancia para alternar entre las funciones y seleccionar la opción deseada.
→ Desplácese a  y pulse **▶▶**.
→ Desplácese a "TV System" y pulse **▶▶**.

AUTO

- Seleccione esta opción si el aparato TV conectado es compatible con los sistemas NTSC y PAL (multisistema). El formato de salida será consistente con la señal vídeo del disco.

NTSC

- Seleccione esta opción si el aparato TV conectado es del sistema NTSC. Cambiará la señal vídeo de un vídeo disco PAL y emitirá en sistema NTSC.

PAL

- Seleccione esta opción si el aparato TV conectado es del sistema PAL. Cambiará la señal de vídeo de un disco NTSC y emitirá en sistema PAL.

- 4 Seleccione una opción y pulse OK.

Para hacer desaparecer el menú

Pulse **SYSTEM MENU**.

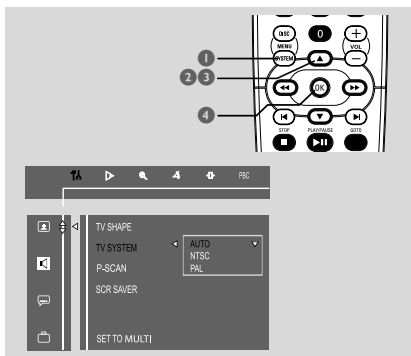

Paso 4: Configuración de los parlantes

¡IMPORTANTE!

- Esta función sólo se encuentra disponible cuando conecta otros parlantes de canal 3.1.

Puede ajustar el tiempo de retraso (sólo central y posterior) para los parlantes individuales y así optimizar el efecto de sonido de acuerdo a su entorno y configuración. Las configuraciones de los parlantes sólo están activas cuando se cuenta con una salida de audio de canal múltiple.

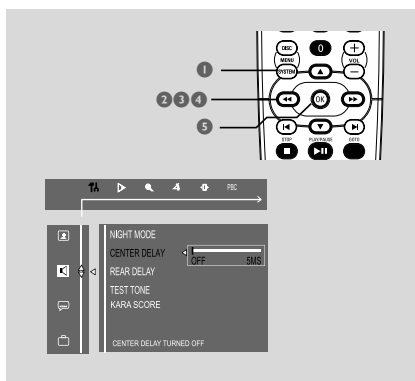

- 1 En el modo de disco, presione **SYSTEM MENU**.
- 2 Seleccione el icono **PA** y presione **▼**.
- 3 Presione las teclas **◀▶ / ▲ / ▼** en el control remoto para seleccionar la opción preferida.
 - Muévase a **◀** y presione **▶▶**.
 - Muévase a "CENTER DELAY" o "REAR DELAY" y presione **▶▶**.
- 4 Presione **▶▶** para configurar los valores de CENTER DELAY o REAR DELAY que desee.
 - Si los parlantes surround (envolventes) están más cerca de la persona que escucha que de los parlantes frontales, utilice un tiempo de retraso más prolongado.
- 5 Presione **OK** para confirmar.

Para hacer desaparecer el menú

Pulse **SYSTEM MENU**.

Paso 5: Configuración de las preferencias de idioma

Vd. puede seleccionar la configuración del idioma preferido de modo que este Equipo DVD Mini Hi-Fi cambie automáticamente al idioma deseado cuando Vd. introduzca un disco. Si el idioma seleccionado no existe en el disco, se utilizará el idioma configurado por defecto. Pero el idioma del menú del Equipo DVD Mini Hi-Fi no se puede cambiar una vez seleccionado.

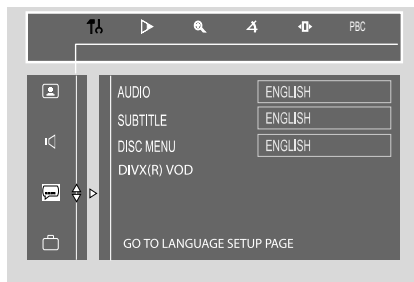

- 1 En el modo de disco, detenga la reproducción y pulse **SYSTEM MENU**.
- 2 Seleccione el icono **PA** y pulse **▼**.
- 3 Pulse **◀▶ / ▶▶ / ▲ / ▼** en el mando a distancia para seleccionar la opción deseada.
 - Desplácese a **◀** y pulse **▶▶**.
 - Desplácese a una de las siguientes opciones y pulse **▶▶**.
 - Audio (la banda Sonora del disco)
 - Subtítulos (los subtítulos del disco)
 - Menú (el menú en pantalla)
- 4 Pulse **▲ / ▼** para seleccionar un idioma y pulse **OK**.
- 5 Repita los **pasos 3~4** para otras opciones de configuración.

Para hacer desaparecer el menú

Pulse **SYSTEM MENU**.

Funcionamiento del Disco

¡IMPORTANTE!

- Este sistema está diseñado para discos convencionales. No utilice accesorios como anillos estabilizadores de disco u hojas de tratamiento de disco, etc., ya que pueden dañar el mecanismo del disco.
- No mueva el equipo durante la reproducción. Si lo moviera el equipo podría resultar dañado.
- No empuje la bandeja del disco ni coloque ningún objeto distinto al disco en la bandeja del disco. Si lo hiciera el equipo podría funcionar defectuosamente.
- Los discos DVD y los reproductores están diseñados con restricciones por región. Antes de reproducir un disco, compruebe que el disco corresponde al código de región de su reproductor.
- Según los requisitos de formato del DVD o VCD, alguna operación puede ser distinta o estar restringida.

Reproducción de discos

- 1 Pulse **STANDBY ON** para encender el equipo, y después pulse **DISC** para seleccionar el modo de disco.
- 2 Encienda el equipo TV y configure el canal de Entrada Vídeo correcto (Consulte la Configuración del aparato TV).
→ Podrá observar la pantalla azul DVD de Philips en el aparato TV.
- 3 Pulse **OPEN/CLOSE** para abrir la bandeja del disco y coloque un disco respectivamente en cada una de las dos primeras bandejas del disco. Para colocar el tercer disco, pulse **DISC CHANGE**.
→ La bandeja del disco girará hasta que la bandeja vacía esté lista para cargar un disco.
→ Compruebe que la cara de la etiqueta está hacia arriba. Para los discos de doble cara, coloque la cara que desea reproducir hacia arriba.

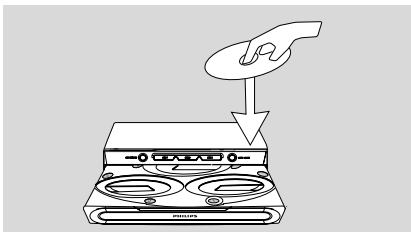

- 4 Pulse **OPEN•CLOSE** para cerrar la bandeja del disco.
→ "READING" aparecerá visualizado.
→ En el modo de parada, pulse reiteradamente **DISC 1/2/3** en el mando a distancia para seleccionar **DISC 1, DISC 2 o DISC 3** consecutivamente.
- Algunos discos pueden ser reproducidos automáticamente. Para discos con Índice, puede aparecer un menú en la pantalla de TV. Cuando aparezca el menú, pulse las teclas ◀◀ / ▶▶ / ▲ / ▼ para remarcar su selección y pulse **OK** para confirmar. Para seleccionar una opción de reproducción, pulse **las teclas numéricas (0-9)**.
→ Si el disco está bloqueado por el control para padres, debe ingresar su contraseña de cuatro dígitos. (Consulte "Cómo cambiar la contraseña").
- 5 Pulse **▶II** para iniciar la reproducción.

Para MP3/ DIVX/WMA

- Cargue un MP3/WMA en la bandeja del disco.
→ Pulse **DISC MENU** para seleccionar menú activado/desactivado.
→ Para seleccionar el título deseado en el modo stop y cuando el menú esté configurado en encendido, por favor consulte "Funcionamiento de "MP3/ DIVX/ WMA/Picture Disc (Disco de imagen)".

Notas:

- Coloque los discos con el lado de la etiqueta hacia arriba.
- Para asegurar el buen rendimiento del sistema, antes de proceder, espere a que el compartimento de discos lea completamente el disco o discos.

Utilización del menú del disco

Para discos con Índice, puede aparecer un menú en la pantalla del TV tras haber cargado el disco.

Para seleccionar un modo de reproducción

- Pulse ◀◀ / ▶▶ / ▲ / ▼ o **las teclas numéricas (0-9)** en el mando a distancia, y pulse entonces **▶II** o **OK** para iniciar la reproducción.

Para acceder al menú o para hacerlo desaparecer

- Pulse **DISC MENU** en el mando a distancia.

Mandos básicos para la reproducción

Para reproducir todos los discos del compartimiento de discos

- Pulse ►II.
 - Todos los discos disponibles se reproducirán una vez.
 - Durante la reproducción, en la pantalla aparecerá el compartimiento de discos seleccionado, el número de pista y el tiempo de reproducción transcurrido de la pista en curso.

Para iniciar la reproducción desde una bandeja de disco seleccionada

- Pulse **DISC 1, DISC 2 o DISC 3**.

Para interrumpir la reproducción

- Pulse ►II.
- Para reanudar la reproducción, pulse ►II de nuevo.

Para detener la reproducción

- Pulse ■.

Salto a otro título (pista) / capítulo

- Pulse ◀ o ▶ en el panel frontal o en el mando a distancia reiteradamente durante la reproducción para saltar hacia atrás o hacia adelante. Cada pulsación llevará al disco al inicio del título (pista) / capítulo anterior o siguiente.

Nota:

- Si el reproductor ha sido configurado para repetición de capítulo (pista), pulsando este botón se repetirá el mismo capítulo (pista) desde el principio.

Para acceder directamente a cualquier título (pista) / capítulo

Para CD/VCD/MP3

- Utilice las teclas numéricas (0-9) para introducir el número del título (pista) / capítulo deseado.

Para DVD

- Consulte "Desplazamiento a otro título (pista) / capítulo".

Búsqueda rápida

- 1 Pulse ◀◀ o ▶▶ en el panel frontal (o en el control remoto) para retroceder o avanzar rápidamente en el disco.

- 2 Para reanudar la reproducción normal, pulse ►II.

Reanudación de la reproducción a partir del último punto de interrupción

- En el modo stop, antes de extraer el disco, pulse ►II para reanudar la reproducción desde donde la había detenido.

Para cancelar el modo reanudar

- Presione nuevamente ■ o vaya a **STANDBY, POWER OFF** o presione la tecla **OPEN/CLOSE**.

Notas:

- a información para la reanudación se borrará si Vd. cambia el disco, si abre la bandeja para discos, si cambia la fuente o si desconecta el equipo de la fuente de alimentación eléctrica.

- Esta función no está disponible para discos MP3/WMA.

Selección de varias funciones

Función de reproducción repetitiva

Sólo podrá Vd. seleccionar la función de reproducción repetitiva durante la reproducción.

Para DVD - repetición de capítulo/título

- Pulse **REPEAT** reiteradamente para seleccionar lo siguiente:
REPEAT CHAPTER → REPEAT TITLE → REPEAT OFF

Para SVCD/VCD/CD - repetición de pista/disco

- Pulse **REPEAT** reiteradamente para seleccionar lo siguiente:
REPEAT TRACK → REPEAT DISC → REPEAT ALL → REPEAT OFF

Durante la reproducción programada

- Pulse **REPEAT** reiteradamente para seleccionar lo siguiente:
REPEAT ONE-PROGRAMMED TRACK → REPEAT ALL PROGRAMMED TRACKS → REPEAT OFF

Para MP3 repetición pista/álbum/disco

MENÚ ACTIVADO:

- Pulse **REPEAT** reiteradamente para seleccionar lo siguiente:
REPEAT TRACK → REPEAT ALBUM → REPEAT DISC → REPEAT ALL → REPEAT OFF

Funcionamiento del Disco

MENÚ DESACTIVADO:

- Pulse **REPEAT** reiteradamente para seleccionar lo siguiente:
REPEAT TRACK → REPEAT DISC → REPEAT ALL → REPEAT OFF

Notas:

- Cuando abra la bandeja de discos, la Función de repetición quedará automáticamente cancelada.
- Para discos CVD, SVCD y VCD 2.0, la Función de repetición no estará disponible a no ser que la función PBC esté desconectada.
- Si se han cargado discos de diferentes formatos, la Función de repetición sólo estará disponible para el disco en uso en ese momento.

Función de reproducción aleatoria

En esta función, todas las pistas del directorio en uso serán reproducidas una vez en un orden aleatorio.

- 1 En el modo stop, pulse **SHUFFLE** para la reproducción aleatoria.
→ La reproducción comenzará desde el primer disco hasta el último.
- 2 Pulse **SHUFFLE** reiteradamente para seleccionar lo siguiente:
SHUFFLE DISC → REPEAT SHUFFLE DISC → SHUFFLE ALL → REPEAT SHUFFLE ALL → SHUFFLE OFF
- 3 Pulse **▶||** para iniciar la reproducción aleatoria.
Durante la función de reproducción aleatoria:
 - Pulse **▶I** botón P para seleccionar otra pista en un orden aleatorio.
 - 4 Pulse **■** para detener la reproducción aleatoria.
Para cancelaci3n Shuffle modo:
 - En el modo stop, pulse **■** para cancelaci3n SHUFFLE modo.

Notas:

- En el modo Radio, Pletina o AUX, este bot3n no funciona.
- Cuando se abra la bandeja de discos, la Funci3n de reproducci3n aleatoria quedar3 autom3ticamente cancelada.
- Durante la Funci3n de reproducci3n aleatoria, el equipo s3lo admitir3 discos del mismo formato.
- Esta funci3n est3 solamente disponible para el CD o VCD (PBC desactivado).

Repetici3n de una secci3n dentro de un capitulo/pista

Puede reproducir repetidamente una secci3n espec3fica de un capitulo/pista.

- 1 Pulse **REPEAT A-B** en el punto de inicio escogido.
- 2 Pulse **REPEAT A-B** de nuevo en el punto de finalizaci3n escogido.
→ Ahora el pasaje se repetir3 continuamente.
- 3 Para reanudar la reproducci3n normal, pulse **REPEAT A-B** de nuevo. "A TO B CANCELLED" aparecer3 en la pantalla del TV.

Notas:

- Las secciones A y B s3lo pueden establecerse dentro del mismo capitulo/pista.

Programaci3n de las pistas favoritas

Puede Vd. reproducir el contenido de un disco en el orden que Vd. desee. Como m3ximo, podr3 programar 99 canciones.

- 1 Cargue los discos deseados en su bandeja.
- 2 Pulse el bot3n **DISC** para seleccionar la bandeja del disco.
→ S3lo se podr3 programar dentro del disco seleccionado.
- 3 Detenida la reproducci3n, pulse **PROGRAM** para acceder a la funci3n de programaci3n.
→ Visualizar3 "P □□ : □□".
- 4 Utilice **las teclas num3ricas (0-9)** para introducir el n3mero de pista en el orden que Vd. desee.
→ Si trata de programar m3s de 99 pistas, aparecer3 "FULL" en el visualizador.
- 5 Pulse **OK** para programar esa pista.
- Repita **los pasos 3-5** para programar otras pistas.
- 6 Pulse **▶||** para reproducir la programaci3n.
- 7 Para detener la reproducci3n, pulse **■** una vez.
- 8 Para salir de la funci3n de programaci3n, pulse **■** de nuevo.

Nota:

- Esta funci3n no est3 disponible para DVD o MP3/ DIVX/ WMA discos.

Cambio de discos durante la reproducción

- 1 Pulse **DISC CHANGE**.
→ La bandeja de discos se abrirá sin interrumpir la reproducción.
- 2 Para cambiar el disco interno, pulse **DISC CHANGE** de nuevo.
→ El disco activo detendrá su reproducción y la bandeja de discos se cerrará para extraer el disco interno, para luego volver a abrirse dando acceso al disco interno.

Prestaciones especiales del DVD/VCD

Cambio del idioma de subtítulos

Esta operación solamente funciona con DVDs con idiomas de subtítulos múltiples.

- Pulse **SUBTITLE** para seleccionar el idioma deseado.

Cambio del idioma de la banda sonora

Esta operación funciona solamente en DVDs con idiomas múltiples de banda sonora.

- Pulse **AUDIO** para seleccionar el idioma deseado.

Para VCD:

- Pulse **AUDIO** para seleccionar los canales de audio deseados para el sonido. Esta función sólo está disponible para discos grabados con diferentes canales:

Cuando el micrófono está conectado:
LEFT VOCAL → RIGHT VOCAL → MONO LEFT → MONO RIGHT → STEREO

Cuando el micrófono está desconectado:
MONO LEFT → MONO RIGHT → STEREO

Nota:

– Si su idioma deseado no está contenido en el disco, no podrá Vd. seleccionar el idioma a través de esta función.

Búsqueda de un pasaje particular

- 1 Pulse **◀◀** o **▶▶** en el sistema (o en el control remoto) para seleccionar un retroceso o avance rápido respectivamente.

- 2 Pulse **◀◀** o **▶▶** en el sistema (o en el control remoto) repetidamente para seleccionar la velocidad de búsqueda requerida:

Para DVD o MP3/WMA

(hacia atrás): FR X2 → FR X4 → FR X6 → FR X8 → PLAY

(hacia delante): FF X2 → FF X4 → FF X6 → FF X8 → PLAY

Para SVCD, VCD o CD

(hacia atrás): FR X1 → FR X2 → FR X3 → FR X4 → PLAY

(hacia delante): FF X1 → FF X2 → FF X3 → FF X4 → PLAY

- 3 Para reanudar la reproducción normal, pulse **▶▶**.

Visualización de la información del disco durante la reproducción

- En el modo disco, pulse **DISPLAY** para seleccionar:

DVD	VCD (PBC ON)	VCD (PBC OFF)
TITLE 1/06 CHAPTER 05/19 00:20:01	SINGLE ELAPSED 00:20:01	SINGLE ELAPSED 00:20:01
TITLE REMAIN 00:01:15	SINGLE REMAIN 00:01:15	SINGLE REMAIN 00:01:15
CHAPTER ELAPSED 00:20:02	OFF	TOTAL ELAPSED 00:20:12
CHAPTER REMAIN 00:00:45		TOTAL REMAIN 00:00:45
OFF		OFF

Desplazamiento a otro título (pista) / capítulo

Algunos discos pueden contener más de un título o capítulo. Si el disco tiene un menú de títulos o capítulos grabado en él, podrá Vd. Iniciar la reproducción desde el título o capítulo seleccionado.

- 1 Pulse **GOTO** en el mando a distancia para visualizar el mensaje del título y el capítulo, utilice **◀◀** o **▶▶** para seleccionar.
- 2 Utilice las teclas **numéricas (0-9)** para seleccionar el número deseado de título/capítulo.
- 3 Pulse **OK** para iniciar la reproducción.

Nota:

– En ciertos discos, puede no ser posible seleccionar un título o capítulo.

Funcionamiento del Disco

Para reproducir desde un punto seleccionado

Esta función le permite iniciar la reproducción del disco en cualquier momento

Para DVD

- 1 Pulse **GOTO** os veces para activar el menú del tiempo.
- 2 Introduzca las horas, los minutos y los segundos de izquierda hacia derecha en el cuadradito de edición del tiempo utilizando las teclas **numéricas (0-9)**.
→ Cada vez que se haya introducido un registro, el siguiente registro aparecera remarcado.
- 3 Pulse **OK** para iniciar la reproducción.

Para SVCD, VCD o CD

- 4 Pulse **GOTO** para activación menú temporizador; "GOTO -- : --" aparecera en la pantalla de TV.
- 5 Introduzca los minutos y segundos de izquierda a derecha en el cuadrado de edición del tiempo utilizando las teclas **numéricas (0-9)**.
- 6 Pulse **OK** para iniciar la reproducción.

Notas:

- En la función de repetición del disco o de repetición de todo, también se puede buscar un punto temporal determinado.
- Esta función sólo está disponible en el modo PBC OFF (PBC APAGADO)
- Esta función sólo está disponible para MP3/ WMA.

Utilización del menú del sistema

Algunas de las operaciones se pueden realizar directamente a través de las múltiples barras de menú mostradas en la pantalla de TV sin interrumpir la reproducción del disco.

- 1 Pulse **SYSTEM MENU**.
→ La barra del menú aparecerá en la parte superior de la pantalla de TV.
- 2 Pulse **◀◀** o **▶▶** para seleccionar: SETUP MENÚ → SLOW → ZOOM → ANGLE → STEP → PBC → SPK LEVEL ADJ
- 3 Pulse para seleccionar el icono remarcado y pulse **◀◀ / ▶▶ / ▲ / ▼** para seleccionar su opción deseada.
- 4 Pulse **OK** para confirmar una selección remarcada.
- 5 Para salir; pulse **SYSTEM MENU**.

!!IMPORTANTE!

Algunas de las operaciones pueden ser diferentes o estar restringidas en función del formato del disco. Consulte la funda o la caja del disco que está reproduciendo.

Nota:

- Cuando pulse un botón y  aparezca en la pantalla de TV, esto indicará que esa función no está disponible en el disco en uso o en ese momento.

Reproduccion a cámara lenta

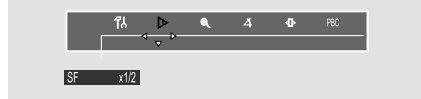

Para DVD

- 1 Seleccione  de la barra del menú y pulse **▼** reiteradamente para seleccionar la velocidad de cámara lenta deseada:
SF X 1/2 → SF X 1/4 → SF X 1/8 → SR X 1/2 → SR X 1/4 → SR X 1/8 → PLAY
SF = avance lento
SR = retroceso lento

Para VCD

- 1 Pulse **▼** para seleccionar la velocidad de cámara lenta deseada:
(avance): SF X 1/1 → SF X 1/2 → SF X 1/3 → PLAY
- 2 Pulse **▶▶** para cancelar la función de cámara lenta.

Note:

– Esta función no está disponible para CD o MP3/ WMA disco.

Zoom de ampliacion

Esta función le permite aumentar la imagen de la pantalla del televisor y realizar una panorámica a través de la imagen aumentada.











- 1 Seleccione  en la barra del menú y pulse  reiteradamente para recorrer la siguiente escala de zoom:
ZOOM X1.5 → ZOOM X2 → ZOOM X4
→ ZOOM OFF
- 2 Para panoramizar a través de la imagen ampliada, pulse **SYSTEM MENU** para salir y pulse los botones  /  /  /  para desplazar la imagen ampliada hacia izquierda, derecha, arriba o abajo.
- 3 Para salir de la función **ZOOM**, seleccione "ZOOM OFF" from the menú bar.

Imagen desde otro ángulo



Si el disco DVD que se está reproduciendo está grabado con múltiples ángulos de cámara, la marca **ÁNGULO** en la página de configuración estará **ACTIVADA** automáticamente. Esto le permitirá observar la imagen desde diferentes ángulos. La selección del ángulo está determinada por el formato del disco.

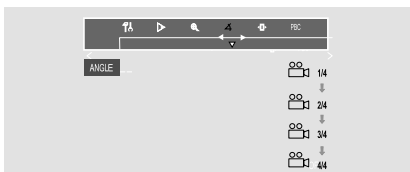

- 1 Seleccione  en la barra del menú y pulse los botones  para seleccionar el ángulo deseado: 1/4, 2/4, 3/4 o 4/4.
→ La reproducción cambia al ángulo seleccionado.

Avance por fotogramas





- 1 Seleccione  en la barra del menú y pulse  para reproducir el disco paso a paso (un fotograma por paso).
- 2 Para reanudar la reproducción normal, pulse **▶II**.

Nota:



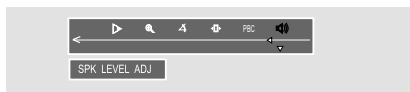

– *Esta función no está disponible para discos CD o MP3/WMA.*

Ajuste de nivel del parlante



- 1 Seleccione  de la barra del menú y presione  para seleccionar el nivel del parlante de graves, nivel posterior, nivel central u OFF.
- 2 Presione las teclas **VOL +/-** para ajustar los niveles de los altavoces de -7dB a +8dB.

Comprobación del contenido del DVD

- 1 Pulse **DISC MENU** en el mando a distancia.
→ Si el título en uso dispone de menú, el menú aparecerá en la pantalla. En caso contrario, el menú del disco aparecerá mostrado.
- 2 Pulse  /  /  /  para seleccionar el título o capítulo deseado, y pulse entonces **▶II** o **OK**.
→ La reproducción comenzará desde el título o capítulo seleccionados.
- 3 Pulse y mantenga **DISC MENU** en el mando a distancia para activar menú raíz.

Nota:



– *Si no hay ningún menú de títulos/raíz grabado en el disco DVD, cuando se pulse este botón la reproducción volverá a comenzar desde la primera pista.*

Funciones especiales de VCD/ SVCD

Control de reproducción (PBC)

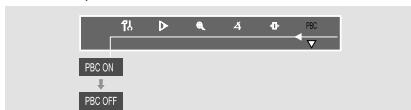
La reproducción PBC le permite reproducir un CD de vídeo de forma interactiva, siguiendo el menú en pantalla.



- 1 Seleccione  en las barra de menú y pulse la tecla  para seleccionar "PBC ON" (PBC activada) o "PBC OFF" (PBC desactivada).

Cuando se reproduce un disco con función PBC

- 1 Si "PBC OFF", el sistema iniciará la reproducción automáticamente.
- 2 Si PBC está **ACTIVADO**, el menu PBC (si esta disponible) está **ACTIVADO**, el menú PBC (si está disponible) aparecerá mostrado en la pantalla de TV para realizar la selección. Utilice las teclas **numéricas (0-9)** para introducir su elección.

Nota:

– *Esta función no está disponible en discos CD/ DVD o MP3/ DIVX/ WMA disc.*

Reproducción de un MP3/WMA/ disco de imágenes (Kodak, JPEG)

– Debe **Vd. encender su TV y seleccionar el canal correcto de Entrada Vídeo.**
(Consulte la Configuración del aparato de TV)

MP3/WMA/ JPEG Disco de imágenes

- 1 Cargue un disco MP3/WMA/ imágenes (JPEG).
 → El tiempo de lectura del disco puede superar los 30 segundos debido a la complejidad de la configuración del directorio/archivo.
- 2 La reproducción se iniciará automáticamente.
 → El menú de álbumes/imágenes aparecerá en la pantalla de TV. En caso contrario, pulse **DISC MENU** en el mando a distancia.

(ejemplo de menú de disco MP3)

SMART NAVI		
Root	ROOT	0
	TITLE NAME1	1
	TITLE NAME2	2
	TITLE NAME3	3
	TITLE NAME4	4
	TITLE NAME5	5

- 3 En el modo stop, pulse ◀◀ / ▶▶ / ▲ / ▼ para seleccionar el álbum deseado, y pulse entonces **OK** o ▶▶; para confirmar (sólo para disco MP3/WMA).
- También puede utilizar las teclas **numéricas (0-9)** para realizar su selección.
- 4 Para detener la reproducción, pulse ■.
- 5 Pulse ◀◀ o ▶▶ en el equipo para seleccionar el álbumes previo/siguiente.
Si el menú MP3/WMA está desactivado
- Sólo podrá reproducir el título en uso pulsando ▶▶. En el modo de reproducción, pulse ◀◀ o ▶▶ para seleccionar el álbumes previo/siguiente.
 → El número del título aparecerá.

Nota:

– En el modo de menú desactivado no es posible buscar ningún álbum.

- 6 Durante la reproducción de un disco JPEG o de Imagen Kodak, pulse **KEY** reiteradamente para seleccionar la opción de presentación de imágenes. Existen 12 opciones.

Disco de imágenes Kodak

- 1 Cargue un Disco de imágenes Kodak.
 → El tiempo de lectura del disco puede superar los 30 segundos debido a la complejidad de la configuración del directorio/archivo.
- 2 La reproducción se iniciará automáticamente.
- 3 Pulse ■.
 → 9 imágenes thumbnail aparecerán en la pantalla de TV.

(ejemplo de menú de disco de imágenes)

1	2	3
4	5	6
7	8	9

- 4 Pulse ◀◀ o ▶▶ para ver la página anterior/posterior (si está disponible).
- 5 Pulse ◀◀ / ▶▶ / ▲ / ▼ para desplazarse dentro del menú y pulse **OK** para seleccionar la imagen que desea reproducir.
- 6 Pulse **KEY** para iniciar la reproducción de imágenes.

Durante la reproducción, Vd. podrá:

- Pulse ◀◀ o ▶▶ para seleccionar otro título/imagen de la carpeta en uso.
- Pulse ◀◀ / ▶▶ / ▲ / ▼ en el mando a distancia para rotar o bascular los archivos de imágenes.
- Seleccione "ZOOM ON" y pulse ◀◀ / ▶▶ en el equipo (o pulse y mantenga apretado ◀◀ / ▶▶ en el mando a distancia) para aumentar y reducir la imagen.
- Pulsar ▶▶; para detener mediante una pausa/reanudar la reproducción.

Notas:

– Debido a la naturaleza de grabación de los MP3 de audio digital (Digital Audio MP3 -DAM), solamente se reproducirá música de audio digital
 – Es normal experimentar un "salto" ocasional mientras se escuchan discos MP3.

– Para discos de multisesión con diferentes formatos, solamente estará disponible la primera sesión.

– El MENÚ DEL DISCO no funcionará durante la reproducción de un Disco de imágenes Kodak.

Funcionamiento de MP3/WMA/ DivX/ Disco de Imágenes

Reproducción Disco de DivX

Existen dos tipos de títulos disponibles en discos DivX: subtítulo internos o subtítulos externos.

- 1 Cargue un disco DivX.
→ Presione **DISC MENU** para encender el menú.
→ En el modo stop, aparece DATA CD MENÚ en la pantalla de TV.

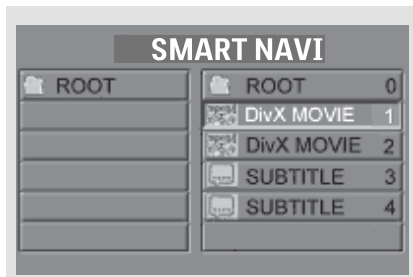



Durante la reproducción de discos DivX con subtítulo internos.

- 2 Pulse **▲ / ▼** para seleccionar Película DivX, y pulse **OK** para iniciar la reproducción.
- 3 Pulse **SUBTITLE** en el mando a distancia para seleccionar : SUBTILTE 1/8 → SUBTILTE 2/8 → SUBTILTE 3/8 → SUBTILTE 4/8 → SUBTILTE 5/8 → SUBTILTE 6/8 → SUBTILTE 7/8 → SUBTILTE 8/8 → SUBTILTE OFF.

Nota:

- El número máximo de idiomas para los subtítulos estipulado por el fabricante es 8/8.

Durante la reproducción de discos DivX con subtítulo externos

- 4 Pulse **▲ / ▼** en el control remoto para seleccione una opción para los subtítulos externos .
- 5 Pulse **SUBTITLE** para seleccionar el archivo de los subtítulos .
- "DivX SUBTITLE SELECTED" aparecerá en la pantalla de TV.
- 6 Pulse **▲ / ▼** para realzar el archivo de la película, y pulse **OK** para confirmar:
→ The playback will start accordingly.
- 7 Durante la reproducción, podrá ampliar la imagen con el zoom seleccionando el icono del zoom en la barra del menú y pulse **▼** para seleccionar ZOOMX2 o ZOOM OFF.

Notas:

- Durante la reproducción, pulse **SUBTITLE** en el control remoto para seleccione las fuentes disponibles: **SUBTITLE 1/1, ENCODING LATIN 1, ENCODING LATIN 2, ENCODING CYRILLIC, SUBTITLE OFF**.
- Si se ha seleccionado un subtítulo externo, el subtítulo integrado DivX(quedará desactivado).
- Este modelo ofrece las fuentes **LATIN 1, LATIN 2, y LATIN CYRILLIC**.
- La fuente **LATIN 1** será compatible con los siguientes idiomas: Albanés, Vasco, Catalán, Danés, Holandés, Inglés, Faeroese, Finlandés, Alemán, Islandés, Irlandés, Italiano, Noruego, Portugués, Reto-romano, Escocés, Español, Sueco, Afrikaans, Suajili.
- La fuente **LATIN 2** será compatible con los siguientes idiomas: Bosnio, Croata, Checo, Húngaro, Polaco, Rumano, Serbio, Serbio-Croata, Eslovaco, Esloveno, Sorbiano Alto, Sorbiano Bajo.
- La fuente **LATIN CYRILLIC** será compatible con los siguientes idiomas: Ruso, Ucraniano, Bielorruso.
- Fuentes estándares (CP1254): albanés, danés, holandés, inglés, finlandés, francés, galés, alemán, italiano, kurdo (Latino), noruego, portugués, español, sueco y turco.
- Fuentes cirílicas (CP1251): búlgaro, bielorruso, inglés, macedonio, moldavo, ruso, serbio y ucraniano.
- Fuentes de Europa central (CP1250): albanés, croata, checo, holandés, inglés, alemán, húngaro, irlandés, polaco, rumano, eslovaco, esloveno y serbio.
- Serán compatibles los archivos de subtítulos con la siguiente extensión para el nombre de archivo: **.sub, .srt y .smi**.

Funcionamiento del Menú DVD

Utilización de la barra del menú

Puede Vd. realizar determinadas operaciones a través de las múltiples barras de menú mostradas en la pantalla de TV sin interrumpir la reproducción del disco. No obstante, cuando acceda a **TM** (MENÚ CONFIGURACIÓN), la reproducción se detendrá mediante una pausa.

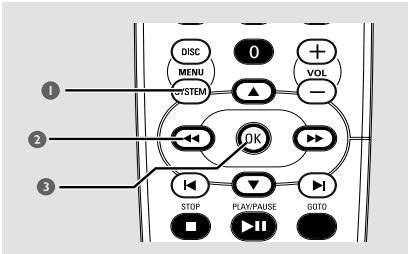

- 1 En el modo disco, pulse **SYSTEM MENU**.
→ La barra del menú aparecerá en la parte superior de la pantalla de TV.



- 2 Pulse **◀ / ▶ / ▲ / ▼** en el mando a distancia para navegar por el menú.
→ Pulse **◀ / ▶** para desplazarse por la barra del menú.
→ Pulse **▼** para realizar la selección.
- 3 Pulse **OK** para confirmar la selección.
→ La reproducción se reanuda o comenzará automáticamente.

Para hacer desaparecer el menú

Pulse **SYSTEM MENU** o **OK**.

IMPORTANT!

– Es posible que algunas operaciones sean diferentes o estén restringidas, según el formato de disco. Consulte la funda o la caja del disco que está reproduciendo.

	<p>Cámara Lenta</p> <p>Se visualizará la velocidad de la cámara lenta. Pulse ▼ reiteradamente para seleccionar la velocidad de retroceso o avance en cámara lenta. Para cancelar la función de cámara lenta, pulse ▶▶.</p>
	<p>ZOOM</p> <p>Pulse ▼ reiteradamente para seleccionar el radiode ampliación de la imagen Pulse ◀◀ / ▶▶ / ▲ / ▼ para desplazarse dentro de la imagen ampliada en el aparato de TV. Para reanudar la reproducción normal, repita los pasos anteriores para seleccionar ZOOM DESACTIVADO.</p>
	<p>ÁNGULO</p> <p>Pulse ▼ para ver la misma escena desde diferentes ángulos en caso de que el DVD esté grabado con multiángulos.</p>
	<p>PASO</p> <p>Pulse ▼ reiteradamente para avanzar el disco paso a paso (un fotograma por paso). Para cancelar la función de paso, pulse ▶▶.</p>
PBC	<p>PBC</p> <p>Pulse ▼ para seleccionar PBC ACTIVADO o DESACTIVADO, y la reproducción se detendrá automáticamente. (Esta función no está disponible para discos CD o MP3.)</p>
	<p>SPK LEVEL ADJ</p> <p>Presione ▼ para seleccionar el nivel del parlante de bajos, nivel posterior, nivel central u OFF en forma cíclica. Presione las teclas VOL +/- para ajustar sus niveles de -7dB a +8dB.</p>

Funcionamiento del Menú DVD

Utilización del menú de configuración (configuración de las preferencias del usuario)

Esta configuración del DVD se realiza a través de su aparato de TV, permitiéndole configurar el Equipo DVD Mini Hi-Fi de acuerdo con sus preferencias particulares.

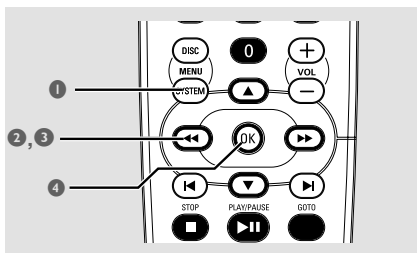

- 1 En el modo disco, pulse **SYSTEM MENU**.
→ La barra del menú aparecerá en la parte superior de la pantalla de TV.
- 2 Seleccione el icono **fA** y pulse **▼** para acceder al menú de configuración. Pulse entonces **▲ / ▼** para seleccionar una de las opciones del menú de configuración y pulse **▶▶** para acceder al menú.
→ La reproducción se detendrá mediante una pausa.

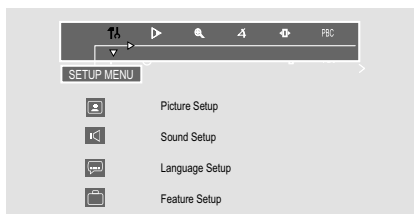

- 3 Pulse **◀◀ / ▶▶ / ▲ / ▼** en el mando a distancia para navegar por el menú.
- 4 Pulse **OK** para confirmar su selección.
→ La reproducción se reanuda o comenzará automáticamente.

Hacer desaparecer el menú
Pulse **SYSTEM MENU** o **OK**.

Nota:

– Algunas prestaciones del Menú de Configuración están descritas en “Preparación”.

Configuración del formato del TV

Asegúrese de que el formato que necesita está disponible en el disco. De no ser así, su configuración será inválida.

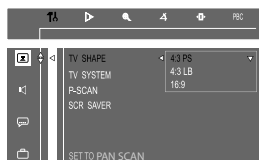

4:3 PS (Modo Pan Scan)

Seleccione esta opción si dispone de un aparato de TV convencional y su DVD no está formateado para visión en pantalla panorámica. Una imagen ancha llenará toda la pantalla de TV, quedando una porción de la imagen cortada automáticamente.

4:3 LB (Modo Letterbox)

Seleccione esta opción si dispone de un aparato de TV convencional y su DVD está formateado para visión en pantalla panorámica. Barras negras aparecerán en las zonas superior e inferior de la pantalla de TV.

16:9 (TV Panorámica)

Seleccione esta opción si dispone de un aparato de TV de pantalla panorámica (deberá configurar su TV de pantalla panorámica en tamaño completo.)

16:9 (TV Panorámica)



4:3 LB (Modo Letterbox)



4:3 PS (Modo Pan Scan)



Nota:

– Configuración del formato del TV sólo está disponible cuando el disco está en la posición de parada.

Funcionamiento del Menú DVD

Utilización del Escaneado Progresivo para mejorar la calidad de la imagen

Esta prestación sólo está disponible después de conectar este sistema, a través de las tomas de Componente Vídeo, al sistema TV de Escaneado Progresivo.

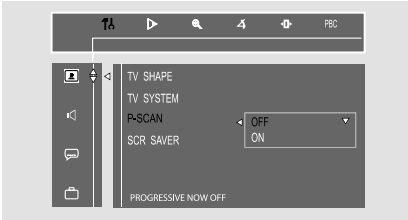

OFF

Seleccione esta opción si dispone de un aparato de TV convencional.

ON

Para disfrutar al máximo de la prestación de escaneado progresivo.

Notas:

- Se necesita un aparato TV de escaneado progresivo.
- La calidad de imagen de escaneado progresivo sólo se consigue mediante una conexión de salida PrPbY.

Consejos útiles:

- Si aparece una pantalla de TV en blanco/deformada, espere 15 segundos y se realizará una auto-recuperación.
- Para desactivar la función de escaneado progresivo, use el menú en la pantalla del TV.

A screenshot of the DVD menu interface, similar to the previous one, but with 'P-SCAN' set to 'ON' and 'SCR SAVER' set to 'OFF'. At the bottom, it says 'SCREEN SAVER NOW ON'.

ACTIVATING PROGRESSIVE scan
1.Ensure your TV has progressive scan
2.Connect using YPbPr(GBR)video cable
3.If there is blank screen wait for
15 seconds for auto recover

OK

CANCEL

◀▶ -Move

OK>Select

A screenshot of a confirmation dialog box. The text reads: 'Confirm again to use progressive scan. If picture is good,press OK button on remote control'. There are 'OK' and 'CANCEL' buttons.

Confirm again to use progressive scan
If picture is good,press OK button on remote control

OK

CANCEL

To deactivate progressive:
1.Press and hold 'OPEN/CLOSE' key,
2.Press '1'Key

◀▶ -Move

OK>Select

Para desactivar la función de escaneado progresivo manualmente

Si se desactiva la función progresiva, pero su TV no es compatible con la función progresiva o el cable PrPbY no está correctamente conectado, aparecerá la pantalla en blanco.

- 1 En el modo stop, presione **OPEN/CLOSE** en el panel frontal para abrir la bandeja de disco.
- 2 Pulse la tecla numérica "1".
→ Podrá observar la pantalla azul DVD de Philips en el aparato TV.

Configuración del salvapantallas

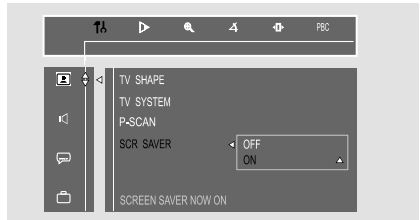

Cuando esté ACTIVADO, el salvapantallas actuará cuando deje Vd. el equipo en modo parada o pausa durante 3 minutos. La configuración por defecto es ACTIVADO.

Modo nocturno - activación/desactivación

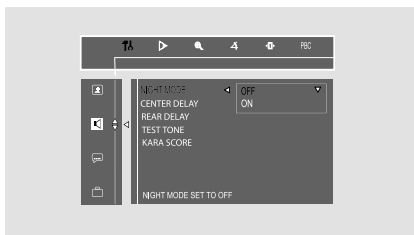

Off

Seleccione esta opción cuando desee disfrutar el sonido envolvente con su rango dinámico completo.

On

Seleccione esta opción para nivelar el volumen. La salida de volúmenes potentes se suavizará y la salida de volúmenes bajos se potenciará hasta un nivel audible. Esta prestación sólo está disponible para películas en Dolby Digital.

Test de tono

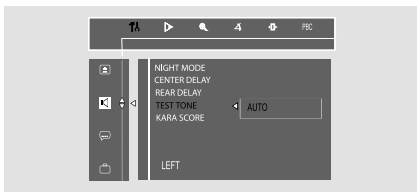

El equipo comenzará a comprobar los altavoces cíclicamente en el orden siguiente: izquierdo, central, derecho, surround dcho, surround izdo, subwoofer; hasta abandonar el test de tono. La comprobación de los distintos canales dependerá del número de altavoces conectados.

Notas:

- Pulse ◀◀ para abandonar el test de tono.
- Se puede ajustar el volumen general durante el test de tono.

Kara Score (Puntuación de karaoke)

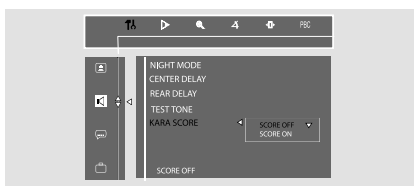

SCORE OFF

Seleccione esta opción cuando desee cancelar la función de puntuación de karaoke (Karaoke Score).

SCORE ON

Seleccione esta opción cuando desee cantar con un micrófono; el sistema grabará su puntuación de karaoke (Karaoke Score).



DivX (R) VOD

Philips le facilita el DivX(R) VOD, Video On Demand (Video A Petición) código de registro que le permite alquilar y comprar vídeos utilizando el servicio DivX(R) VOD.

Para más información, visite:

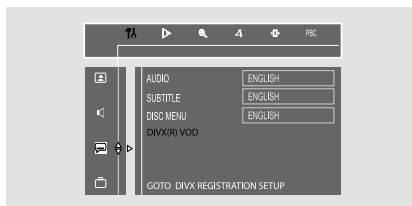
www.divx.com/vod.



- 1 En el modo de disco, pulse **SYSTEM MENU**.
- 2 Seleccione el icono  y pulse ▼.
- 3 Pulse ◀◀ / ▶▶ / ▲ / ▼ en el mando a distancia para navegar en el menú.
 - Desplazarse al icono  y pulse ▶▶.
 - Desplazarse a "DivX (R) VOD".
 - Pulse **OK** en el control remoto, el código de registro aparecerá.

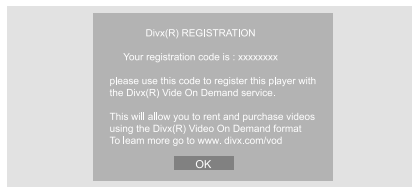

- 4 Utilice el código de registro para alquilar vídeos del DivX(R) VOD.

Siga las instrucciones y descargue el vídeo en un CD-R para reproducirlo en este equipo.

Nota:

- Todos los vídeos DivX(R) descargados se podrán reproducir en este equipo.

Funcionamiento del Menú DVD

Cambio de la contraseña

Puede Vd. cambiar el código de cuatro dígitos utilizado como Contraseña.

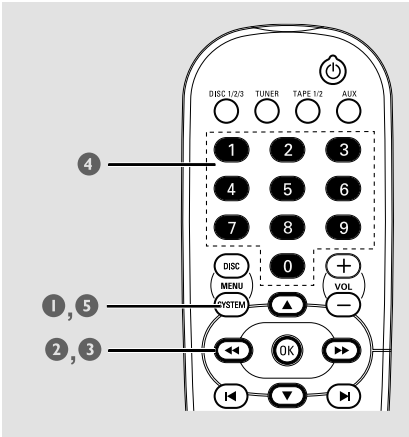

1 En el modo de disco, pulse **SYSTEM MENU**.

2 Seleccione el icono y pulse **▼**.

3 Pulse **◀ / ▶ / ▲ / ▼** en el mando a distancia para navegar por el menú.

→ Desplazarse al icono y pulse **▶▶**.

→ Desplazarse a "CONTRASEÑA" y pulse **▶▶**.

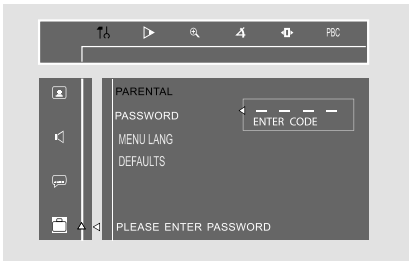

4 Utilice las teclas **numéricas (0-9)** para introducir su código de cuatro dígitos.
→ La contraseña configurada por defecto es 1234.

→ Si ha olvidado el código de cuatro dígitos, pulse **■** cuatro veces, y el equipo regresará a la contraseña por defecto.

● Vaya a ""Contraseña" e introduzca su nuevo código. Entonces, introduzca de nuevo el mismo código para confirmar:

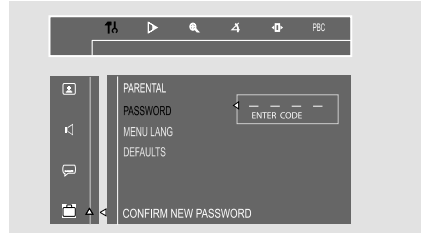

5 Pulse **SYSTEM MENU** de Nuevo para cancelar el menú.

Restricción de la reproducción mediante la configuración del nivel parental

Algunos DVDs pueden tener un nivel parental asignado al disco completo o a ciertas escenas del disco. Esta prestación le permite configurar un nivel limitador de la reproducción. Los niveles de clasificación van de 1 a 8 y son específicos para cada país. Puede Vd. prohibir la reproducción de ciertos discos que no son adecuados para sus hijos o puede reproducir ciertos discos con escenas alternativas.

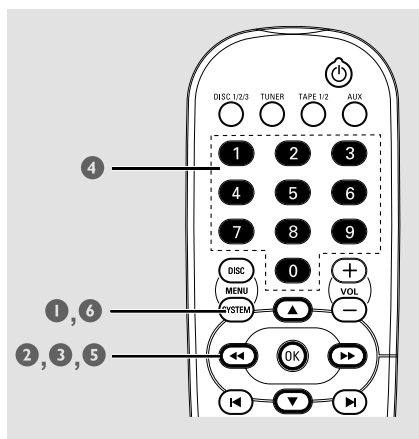

1 En el modo disco, pulse **SYSTEM MENU**.

2 Seleccione el icono **PA** y pulse **▼**.

3 Utilice **◀◀ / ▶▶ / ▲ / ▼** en el mando a distancia para navegar por el menú.

→ Desplazarse al icono **PA** y pulse **▶▶**.

→ Desplazarse a "PARENTAL" y pulse **▶▶**.

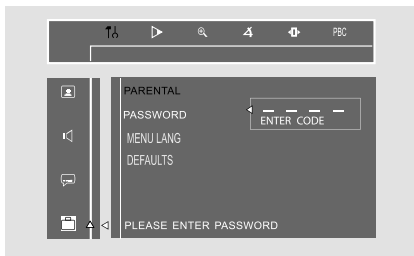

4 Utilice las teclas **numéricas (0-9)** para introducir el código de cuatro dígitos. Quizás deba introducir el mismo código dos veces.
→ Si no tiene éxito, vea " Utilizar Setup Menú- Cambiar la contraseña".

5 Pulse **▲ / ▼** para seleccionar un nivel de clasificación entre 1-8 y pulse **OK**.

→ Los DVDs clasificados por encima del nivel que ha seleccionado no podrán ser reproducidos si no introduce su contraseña de cuatro dígitos o elije un nivel de clasificación más alto. Seleccione **NO PARENTAL** para desactivar el Nivel parental y poder reproducir todos los discos.

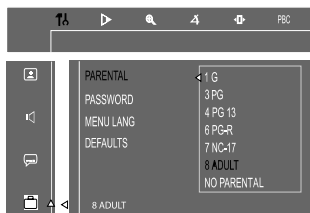

6 Pulse **SYSTEM MENU** de nuevo para cancelar el menú.

Explicaciones de las clasificaciones

NO PARENTAL – Reproducirá todos los discos.

8 ADULT – solo material para adultos; para ser visto sólo por adultos debido a escenas sexuales gráficas, violencia o diálogo.

7 NC-17 – No para niños menores de 17 años; no recomendados para niños menores de 17 años.

6 PG-R – Bajo Supervisión de los Padres – Restringido; se recomienda que los padres restrinjan su visión a niños menores de 17 años o que sólo les permitan verlo bajo la supervisión de un adulto.

4 PG 13 – Material inadecuado para niños menores de 13 años.

3 PG – Se recomienda la Supervisión de los Padres.

1 G – Audiencia General; recomendado como aceptable

– Idioma del Menú

Para configurar el idioma de visualización en pantalla. La configuración por defecto es Inglés.

– Por Defecto

Si se selecciona RESET, todas las opciones del menú de configuración quedarán reconfiguradas con la configuración por defecto, excepto la Configuración del Control Parental y contraseña.

Funcionamiento de la Radio

¡IMPORTANTE!

– Asegúrese de que las antenas de **FM** y **MW** estén conectadas.

Sintonización de las emisoras de radio

- 1 Pulse **TUNER** para seleccionar "FM XX" o "MW XX" (AM XX).
- 2 Pulse y mantenga apretado ◀◀ / ▶▶ en el mando a distancia o en el equipo hasta que el indicador de frecuencia comience a cambiar y, entonces, suéltelo.
→ La siguiente emisora de radio será sintonizada automáticamente.
- 3 Para sintonizar una emisora débil, pulse ◀◀ / ▶▶ en el mando a distancia o en el equipo para una búsqueda automática hasta encontrar una emisora de radio con una señal suficientemente fuerte.

Memorización de emisoras de radio

Se pueden memorizar hasta 40 emisoras de radio presintonizadas en la memoria, comenzando con la banda de FM y siguiendo con la banda de AM.

Programa de memorización automática

Se puede elegir cualquier número de emisora presintonizada para iniciar la memorización automática.

- 1 Pulse **TUNER** (BANDA) para seleccionar el modo RADIO.
→ Aparecerá en el visualizador la frecuencia de radio en uso.
Para iniciar la memorización automática desde el número de emisora presintonizada deseado
- Pulse ◀ / ▶ o las teclas **numéricas (0- 9)** para seleccionar el número deseado de emisora presintonizada.

- 2 Pulse y mantenga pulsado **PROGRAM** para 3 segundos; "AUTO SEARCHING" aparezca en el visualizador:
→ **PROG** comenzará a destellar.
→ El equipo comenzará a buscar todas las emisoras de radio de la banda FM, y entonces las de banda AM.
→ Todas las emisoras de radio con una señal suficientemente fuerte quedarán automáticamente memorizadas.
→ El equipo detendrá la búsqueda cuando todas las emisoras de radio disponibles hayan sido memorizadas o cuando la memoria para 40 emisoras presintonizadas de radio haya sido agotada.
→ La primera emisora de radio presintonizada comenzará a sonar cuando la memorización haya concluido.

Para detener la memorización automática

- Pulse ■ en el control remoto o en el equipo.

Nota:

– Si no se selecciona ningún número, la memorización automática comenzará desde "0 1" y todas las emisoras presintonizadas anteriormente memorizadas serán sustituidas por las nuevas.

Programa de memorización manual

- 1 Pulse **TUNER** (BANDA) reiteradamente para seleccionar la banda de sintonización deseada: FM o AM
 - 2 Pulse y mantenga pulsado ◀◀ / ▶▶ en el equipo o en el mando a distancia para buscar una frecuencia de radio.
 - 3 Pulse **PROGRAM**.
→ "PROG" y "0 1" aparecerán.
 - 4 Pulse ◀ / ▶ las teclas **numéricas (0-9)** para seleccionar el número de emisora presintonizada deseado.
 - 5 Tras haber seleccionado un número de posición en la memoria, pulse **PROGRAM** de nuevo para memorizar la emisora de radio.
- Repita los **pasos 3-5** para memorizar otras emisoras de radio presintonizadas.

Para detener la memorización manual

- Pulse ■ en el equipo.

Nota:

– Si trata de memorizar más de 40 emisoras de radio presintonizadas, aparecerá "FULL" en el visualizador.

Selección de una emisora de radio presintonizada

- En el modo radio, pulse ◀ / ▶ utilice las teclas **numéricas (0-9)** para seleccionar el número deseado de emisora presintonizada.
→ Aparecerán en el visualizador el número de emisora, la frecuencia de radio y la banda de onda.

Borrado de una emisora de radio presintonizada

- 1 Pulse ◀ o ▶ para seleccionar la emisora de radio presintonizada que desea borrar.
- 2 Pulse ■ en el equipo, "PRESET DELETE" aparecerá en el visualizador.
→ Todas las otras emisoras presintonizadas en esa banda cuyo número de posición es más alto pasan a ocupar una posición más baja en un número a la que tenían.
→ Repita los **pasos 1-2** para borrar otras emisoras de radio presintonizadas.

Funcionamiento/Grabación en la Pletina

¡IMPORTANTE!

– Antes de reproducir una cinta, compruébela y ténsela con un lápiz si es necesario. La cinta floja puede engancharse o desenrollarse en el mecanismo.

– Almacene la cinta a temperatura ambiente y no la coloque demasiado cerca de un campo magnético (por ejemplo, un transformador, televisor o parlante).

Reproducción de cinta

- 1 Pulse ▲ para abrir la puerta de la platina.
- 2 Coloque una cinta grabada y cierre la puerta de la cinta.
- 3 Coloque la cinta con el lado abierto hacia abajo y el carrete lleno a la izquierda.

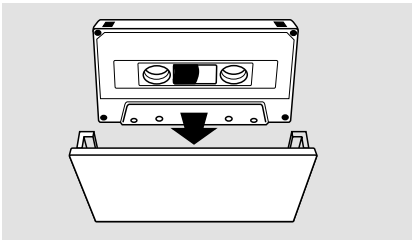

- 3 Pulse **TAPE** o **TAPE1/2** de nuevo para seleccionar la platina 1 o la platina 2.
→ Aparece el número de la platina seleccionada.
- 4 Pulse ►|| para iniciar la reproducción.

Para parar la reproducción

- Pulse ■.

Para cambiar el modo de reproducción

- Pulse **AUTO REPLAY** repetidamente para seleccionar: **PLAY** o **REPLAY**. La configuración por defecto es **PLAY**.

REPLAY la cinta se rebobinará automáticamente al llegar al final de la cara, y se reproducirá de nuevo hasta un máximo de veinte veces o hasta que se pulse el botón ■.

PLAY se reproducirá una vez la cara seleccionada y después se detendrá la cinta.

Rebobinado o avance rápido cuando no está reproduciendo

- 1 Pulse ◀◀ o ▶▶ en el panel frontal o en el mando a distancia.
- 2 Pulse ■ cuando alcance el pasaje deseado.

Reajustar el contador numérico de la pletina

- En el modo stop, pulse ■.

Información general sobre grabación

- Si Vd. no desea grabar a través del micrófono, desenchúfelo para evitar la grabación no deseada desde esta fuente.
- Para grabación, utilice solamente cinta IEC tipo I (cinta normal).
- El nivel de grabación se ajusta automáticamente, independientemente de la posición del Volumen, Vocal, Control del Tono, etc.
- La cinta está sujeta en ambos extremos con cinta guía. Al inicio y al final de la cinta, no se grabará nada durante siete segundos.
- Para evitar grabación accidental, rompa la lengüeta situada en la parte superior izquierda del lado de la cinta que quiere proteger.

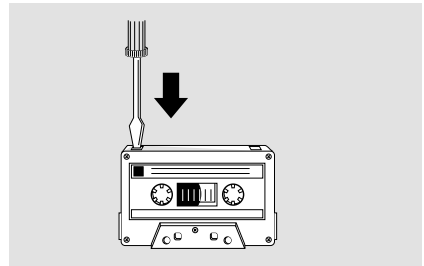

- Pulse **RECORD** en el modo de Radio, Disco o AUX, "PLEASE CHECK TAPE 2" se desplazará por la pantalla si no se ha introducido una cinta grabable en la pletina 2.

¡IMPORTANTE!

- La grabación se permite mientras no se infrinjan derechos de copyright ni otros derechos de terceros.
- La grabación solamente es posible en la platina 2.

Preparativos para la grabación

- 1 Coloque una cinta gravable en la platina 2 con el carrete lleno a la izquierda.
- 2 Prepare la fuente a grabar:
DISC – coloque el disco(s).
TUNER – sintonice la emisora de radio deseada.
TAPE – coloque la cinta pregrabada en la platina 1 con el carrete lleno a la izquierda.
AUX – conecte el equipo externo.
- 3 Pulse **DISC, TAPE, TUNER** o **AUX** para seleccionar la fuente.
- 4 Inicie la reproducción en la fuente seleccionada.
- 5 Pulse **RECORD** para iniciar la grabación.

Para interrumpir la grabación

- Pulse ■ en el equipo.

Grabación sincronizada con el disco

- 1 Pulse **DISC** para seleccionar el disco.
- Vd. puede grabar las pistas programadas en el orden que desee.
- 2 Pulse **RECORD** para iniciar la grabación.
→ “REC” destellará, pero los primeros 7 segundos del pasaje inicial no se grabarán.

Para seleccionar otra pista durante la grabación

- 1 Pulse ►II.
- 2 Pulse I◀ o ►I para seleccionar la pista deseada.

Para parar la grabación

- Pulse ■.
→ La grabación y la reproducción del disco se interrumpirán simultáneamente.

Funcionamiento del Reloj/Temporizador

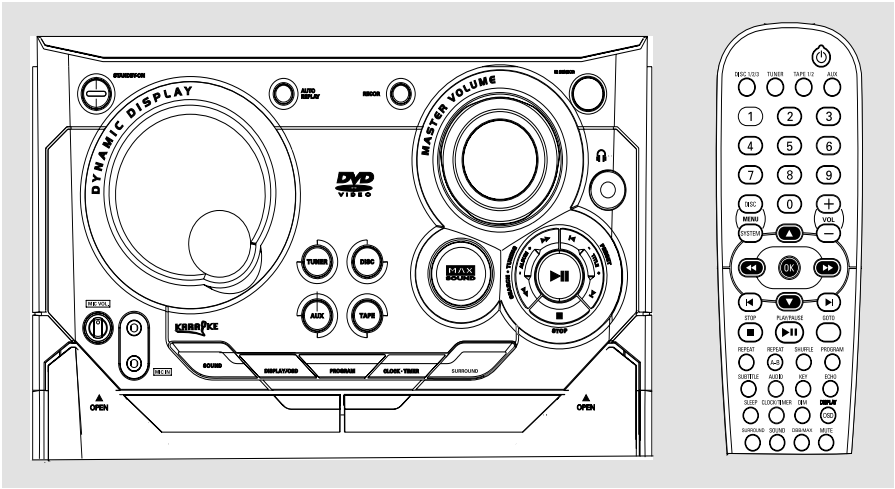

Visualización del reloj

Aparecerá el reloj (si se configura) en el modo Standby (en Espera). Presione **CLOCK/TIMER** para visualizar el reloj en cualquier modo fuente.

- Pulse **DISPLAY** para seleccionar el formato de 12-horas o 24-horas.
→ Si no se ha ajustado el reloj, "--:--" destellará (1 kHz) hasta que Vd. ajuste el reloj.
Ajuste del reloj -vea "Preparaciones"

Ajuste del temporizador

El equipo puede cambiar automáticamente al modo de DISCO, RADIO o PLETINA a una hora determinada por el temporizador, actuando como alarma despertador.

¡IMPORTANTE !

- **Antes de ajustar el temporizador, compruebe que el ajuste del reloj es correcto.**
- **El temporizador siempre se activará una vez ajustado.**
- **El temporizador no se activará si existe una grabación en curso.**
- **La hora se puede ajustar en el formato de 24-horas.**

- 1 Presione y sostenga **CLOCK/TIMER** hasta que aparezca "SELECT CLOCK OR TIMER"
→ Presione ◀ o ▶ para cambiar la pantalla a "TIMER"
→ Presione **CLOCK/TIMER** nuevamente para confirmar:

- **TIMER** ⌚ comenzará a destellar.
- La fuente seleccionada aparecerá mostrada.

- 2 Pulse **DISC, TUNER** o **TAPE (1/2)** para seleccionar la función del temporizador. La fuente correspondiente aparecerá en el visualizador:
DISC - colocación de discos
TUNER - Sintonice la emisora de radio deseada.
TAPE 1 - Cargue la cinta pregrabada en la pletina 1.
 - 3 Pulse ◀ o ▶ en el equipo o en el mando a distancia para ajustar las horas.
 - 4 Pulse ◀◀ o ▶▶ en el equipo o en el mando a distancia para ajustar los minutos.
 - 5 Presione **CLOCK/TIMER** para guardar la configuración.
→ Aparecerá "TIMER ON" durante 5 segundos.
→ El temporizador comenzará a funcionar.
→ Una vez que se haya configurado, siempre se encenderá el temporizador.
Nota:
- En el modo AUX, no es posible ajustar el reloj utilizando el mando a distancia.
- **A la hora previamente ajustada, la fuente seleccionada comenzará a funcionar antes de cambiar al modo En Espera de ahorro en el consumo (si no se pulsa ningún botón durante el transcurso de ese intervalo de tiempo).**
Para salir sin memorizar el ajuste
 - Pulse ■ en el equipo.

Para desactivar el temporizador

- Presione y mantenga presionado **CLOCK/TIMER** hasta que aparezca "SELECT CLOCK OR TIMER"
 - Presione ◀ ó ▶ para cambiar a la pantalla del temporizador "TIMER".
 - Presione **CLOCK/TIMER** nuevamente para confirmar.
 - Aparecerá "TIMER OFF" y **TIMER** desaparecerá.

Notas:

- En el modo de disco, comenzará la reproducción con la primera pista del último disco seleccionado u otras bandejas si el disco está vacío. Si todas las bandejas del disco están vacías, el sistema cambiará automáticamente al modo Tuner (Sintonizador).
- Durante el ajuste del temporizador, si no se pulsa ningún botón durante 10 segundos, el equipo saldrá automáticamente del modo de ajuste del temporizador.
- Cuando el equipo está activado, si el volumen memorizado es menor que 8, el equipo irá aumentando el volumen automáticamente hasta alcanzar 8. Si el volumen memorizado es mayor que 20, el equipo ajustará 20.
- El temporizador quedará cancelado cuando se desenchufe el cable eléctrico o cuando se produzca un fallo de corriente.

Visualización del temporizador

- 1 Presione **CLOCK/TIMER** dos veces para visualizar el temporizador en cualquier modo fuente. Aparecerá el Temporizador durante 5 segundos.
- 2 Si el temporizador no está configurado, "NO TIMER" aparecerá para 5 segundos

Ajuste del temporizador de dormitorio

El temporizador de desconexión automática permite que el equipo pase automáticamente al modo en espera de Ahorro en el Consumo a una hora predeterminada.

- Pulse **SLEEP** en el mando a distancia reiteradamente hasta alcanzar la hora deseada para la desconexión.
 - Puede elegir entre las siguientes opciones (tiempo en minutos):
15 → 30 → 45 → 60 → 90 → 120 → OFF →
 - "SLEEP" aparecerá en el visualizador hasta que se seleccione "DESCONECTADO".

Comprobar o cambiar el ajuste

- Pulse **SLEEP** una vez para mostrar el tiempo restante hasta la desconexión. Si continúa pulsando el botón **SLEEP**, la siguiente opción del Temporizador de Desconexión Automática aparecerá en el visualizador:

Cancelación del temporizador de

- Pulse **SLEEP** reiteradamente hasta que aparezca "OFF", o pulse el botón **STANDBY ON**.

Mandos del Sonido y Volumen

Control del Sonido

Sonido MAX

El sonido MAX proporciona la mejor combinación de varias de las prestaciones de sonidos.

- Presione **MAX SOUND** en el sistema o el botón **DBB/MAX** del control remoto para seleccionar MAX ON para lograr un sonido óptimo.
→ Si el MAX SOUND está activado, **MAX** destellará y "MAX ON" aparecerá en el visualizador para 3 segundos. MAX LED se enciende.
- Presione **MAX SOUND** o el botón **DBB/MAX** seleccionar MAX OFF para desactivar la función MAX.
→ Cuando MAX está desactivada, "MAX OFF" durante 3 segundos. MAX LED y **MAX** desaparezca.

Nota:

– Cuando el **SONIDO MAX** está seleccionado, el resto de los modos de sonido se desactivarán automáticamente.

DBB (Dynamic Bass Boost)

Para mejorar la respuesta de los bajos, presione **MAX SOUND** en el sistema o el botón **DBB/MAX** en el control remoto en la posición encendido: DBB1, DBB2, DBB3

- El nivel del DBB aparece brevemente cuando DBB está activado. El icono DBB se enciende.
- "DBB OFF" aparece cuando DBB está desactivado. El icono DBB se apaga.

Nota:

– *Algunos discos o cintas se pueden grabar a alta modulación, esto causa una distorsión con un nivel elevado de volumen. Si esto ocurre, desactive DBB o disminuya el volumen.*

Selección de un efecto sonoro

El efecto sonoro digital le permite seleccionar entre varios modos predeterminados que controlan las bandas de frecuencia del sonido para optimizar ciertos estilos musicales. Aumenta enormemente la diversión y el disfrute de su música favorita.

- Pulse **SOUND** reiteradamente para seleccionar el efecto sonoro disponible.

Reproduciendo un DVD/VCD

- Puede Vd. seleccionar Control Ambiental Virtual tal y como se indica a continuación:
– ACTION, DRAMA, SCI-FI, CONCERT.

Reproduciendo un CD/MP3/WMA o la RADIO, TAPE o el modo AUX

- Puede Vd. seleccionar Control Digital de Sonido:
– DIGITAL, CLASSIC, ROCK, JAZZ.

Control del Volumen

Cambio en el nivel del volumen

- Gire **VOLUME** cen el sentido de las agujas del reloj / contrario al de las agujas del reloj (o pulse **VOL +/-**) para aumentar o disminuir el nivel del volumen.
→ "VOL MIN" aparecerá.
→ "VOL MAX" aparecerá en el visualizador cuando se alcance el nivel máximo.

Desactivación temporal del volumen

- Pulse **MUTE**.
→ "MUTE ON" aparecerá.
Pulse **MUTE** de nuevo para cancelar el modo ENMUDECIDO.
→ "MUTE OFF" aparecerá.

Nota:

Pulse MUTE de nuevo o aumente el nivel del volumen para cancelar el modo ENMUDECIDO

Escuchar a través de los auriculares

Al conectar los auriculares a  los altavoces se desconectarán.

Al desconectar los auriculares, los altavoces volverán a conectarse.

Encendido/Apagado

Encender el equipo

En modo ECO de ahorro/ Espera/ Modo de demostración

- Pulse **STANDBY ON**
→ El sistema conmutará a la última fuente seleccionada.
- Pulse **DISC, TUNER, TAPE, AUX.**
→ El sistema conmutará a la fuente seleccionada.



Conmutar el sistema al modo de espera

WesternEn el modo de demostración

- Mantenga pulsado **STOP** ■ en el sistema.
- **En cualquier otro modo de fuente**
- Mantenga pulsado **STANDBY ON** (o  en el control remoto).
→ Cuando el sistema está en modo de espera, la hora se mostrará en la pantalla.

Cambie a modo de espera ECO POWER

En cualquier otro modo de fuente

- Pulse **STANDBY ON** (o  en el control remoto) para cambiar el sistema al modo de espera ECO POWER.
- Si el sistema está en modo ECO POWER, puede mantener pulsado **STANDBY ON** (o  en el control remoto) para cambiar a modo de espera.

Modo de espera automático para ahorro de energía

Como una función de ahorro de energía, el sistema pasa automáticamente al modo de espera 30 minutos después de que un CD o cinta haya terminado de reproducirse, si no se ha actuado ningún control.

Cambiar el brillo del visualizador

- Pulse **DIM** reiteradamente para seleccionar diferentes niveles de brillo en el visualizador: ALTO, MEDIO o BAJO.

Vocal

Esta función le permite que la voz original de un karaoke se desvanezca paulatinamente. Puede utilizarlo para seleccionar diferentes modos de audio.

Para discos DVD de karaoke:

AUDIO 1, AUDIO 2, AUDIO 1 VOCAL, AUDIO 2 VOCAL.

Para discos VCD de karaoke:

LEFT VOCAL, RIGHT VOCAL, MONO LEFT, MONO RIGHT or STEREO.

Control del tono

Este función le permite a ajustar el tono cuando juega un DVD o VCD disco.

- Pulse **KEY**.
→ "KEY CONTROL ON" aparecerá en la pantalla de TV para 5 segundos.
→ El indicador de Control de Tono destellará hasta que Vd. rote el **VOL +/-** para cambiar el nivel del tono.
→ Si no ajusta el nivel del tono en 5 segundos, el indicador se apagará.
- Pulse **KEY** para abandonar la función de control de las teclas.
→ "KEY CONTROL OFF" aparecerá en la pantalla de TV para 5 segundos.

Eco

Esta prestación le permite añadir eco cuando está cantando o hablando a través del micrófono.

- Pulse **ECHO**.
→ "ECHO CONTROL ON" aparecerá en la pantalla de TV para 5 segundos.
→ Pulse **VOL +/-** para ajustar el nivel del eco entre 1 y 8.
- Seleccione OFF para desactivar eco.
- Pulse **ECHO** para abandonar la función de Echo de las teclas.
→ "ECHO CONTROL OFF" aparecerá en la pantalla de TV para 5 segundos.
- También puede pulsar OK para confirmar y desactivará el modo de eco.

Notas:

- El eco se desconectará automáticamente cuando se desenchufe el micrófono.
- "PLEASE INSERT MIC" aparecerá en su pantalla de TV si no ha conectado el micrófono al equipo en el modo ECHO CONTROL ON.

Karaoke

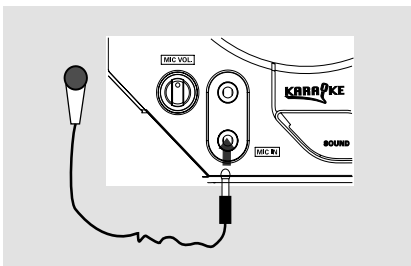

Conecte un micrófono (no suministrado) al equipo para cantar con la fuente musical de fondo.

- 1 Conecte un micrófono a la clavija MIC.
→ "MICROPHONE PLUG IN" aparecerá en su pantalla de TV.
- Antes de conectar el micrófono, configure **MIC VOL** al nivel mínimo para evitar el chirrido por acople.
- 2 Pulse **DISC (1/2/3)** para seleccionar la fuente que desea utilizar e iniciar la reproducción.
- 3 Ajuste el volumen de la fuente a través del control del VOLUMEN.
- 4 Ajuste el volumen del micrófono a través del control **MICVOL**.

Notas:

- Mantenga el micrófono alejado de los altavoces para evitar rugidos.
- "MICROPHONE PLUG OUT" aparecerá en su pantalla de TV cuando desconecta el micrófono.

Escucha de fuentes externas

- 1 Conecte las terminales de salida de audio del equipo externo (televisor, VCR, reproductor de disco láser, reproductor de DVD o reproductor de CD) a los terminales AUX IN de su sistema.
- 2 Pulse **AUX** repetidamente para seleccionar el modo AUX normal.
→ Aparecerá "AUX".

Notas:

- Se aconseja no escuchar y grabar simultáneamente sonido de la misma fuente.
- Todas las funciones de sonido están disponibles para seleccionarse.

SECCIÓN DE AMPLIFICADOR

Potencia de salida.....	750W
Frontal	2 × 85 W RMS FTC (1)
Posterior.....	2 × 20 W RMS FTC (1)
Central	40 W RMS FTC (1)
Parlante de graves	55 W RMS FTC (2)
Respuesta de frecuencia	
.....	180 Hz - 16 kHz / ± 3 dB
Relación señal/ ruido	
.....	> 60dB (con ponderación en A)
Sensibilidad de entrada	
AUX/TV In.....	500 mV
Salida	
Auriculares	1000 mV ± 2dB
Salida Línea	450 mV - 550 mV
Notas: (1) 1kHz 1% THD; (2) 100Hz 1% THD.	

SECCIÓN DE SINTONIZADOR

Gama de sintonización	
..... FM 87.5 - 108 MHz (en pasos de 50 kHz)	
..... AM 530 - 1710 kHz (en pasos de 10 kHz)	
Umbral de silenciamiento 26 dB	FM 55 dB
.....AM 35 dB DIN	

REPRODUCTOR DE CINTA

Respuesta de frecuencia	
Cinta normal (tipo I)	125Hz-8Hz
Relación señal/ruido	
Cinta normal (tipo I)	45 dB A
Gimoteo y centelleo	0.35%

SECCIÓN DE DVD

Tipo de láser	Semiconductor
Diámetro de disco	12cm / 8cm
Decodificación de vídeo	MPEG-2 / MPEG-1
Convertidor de dig. a anal. de vídeo	10 Bits
Sistema de señales.....	PAL / NTSC
Formato de vídeo	4:3 / 16:9
Relación señal/ ruido de vídeo.56 dB (minimum)	
Salida de señal compuesta de vídeo	
.....	1.0Vp-p, 75 Ω
Salida de señal de S-Vídeo	
.....	Y - 0.714Vp-p, 75 Ω
.....	C - 0.286Vp-p, 75 Ω
Convertidor de dig. a anal. de audio	
.....	24 Bits / 96 kHz
Respuesta de frecuencia	
.....	4 Hz - 20 kHz (44.1kHz)
.....	4 Hz - 22 kHz (48kHz)
.....	4 Hz - 44 kHz (96kHz)

VARIOS

Fuente de alimentación nominal.	
.....	120V/60Hz
Consumo de corriente	
Activo.....	85 W
Eco power	<1 W
Dimensiones (a x a x p) .265x 310 x 355 (mm)	
Peso	5.52 kg
Dimensiones del embalaje (a x a x p)	
.....	611 x 855 x 524 (mm)
Peso bruto	40Kg

PARLANTES

Altavoces delanteros	
Sistema	3 vías, Reflexión de graves
Impedancia	2 Ω
Controladores de parlante	2 × 6.5" woofer;
.....	2" tweeter
Respuesta de frecuencia	50 Hz - 20 kHz
Dimensiones (a x a x p)	
.....	235 x 457 x 246.5 (mm)
Peso	7kg/cada uno

Parlantes centrales o para efecto envolvente	
Sistema.....	2 multi directional driver
Impedancia.....	4Ω (central) /
.....	6Ω (efecto envolvente)
Controladores de parlante.....	
.....	1x4" parlante de graves
.....	1x2.5" tweeter
Respuesta de frecuencia150HZ--18KHZ
Dimensiones (a x a x p).....	
.....	140 x 310 x 310mm(parlante para efecto envolvente)
.....	245.5 x 130 x 159.7mm (parlante central)
Weight	1.5 kg (parlante central)
.....	3.41 kg/ cada uno (parlante para efecto envolvente)

PARLANTE DE GRAVES

Impedancia.....	4 Ω
Controlador del parlante.....	1x 6.5"
Respuesta de frecuencia.	30-200 HZ
Dimensiones (a x a x p).....	
.....	200 x 320 x 380 (mm)
Peso	6.2kg

Las especificaciones y el aspecto externo están sujetos a cambios sin notificación previa.

Resolución de Problemas

¡ADVERTENCIA!

El usuario no debe intentar reparar el sistema bajo ninguna circunstancia, ya que esto anularía la garantía. No abra el sistema ya que hay el riesgo de recibir una sacudida eléctrica.

Si ocurre una avería, en primer lugar compruebe los puntos detallados a continuación antes de llevar el sistema a que se repare. Si no es posible solucionar un problema siguiendo estos consejos, consulte al distribuidor o centro de servicio.

Problema	Solución
No hay corriente.	<ul style="list-style-type: none">✓ Compruebe si el cable de alimentación de CA está conectado correctamente.
"NO DISC" aparece en el visualizador.	<ul style="list-style-type: none">✓ Compruebe si el disco está colocado boca abajo.✓ Espere hasta que la humedad condensada en la lente se haya disipado.✓ Sustituya o limpie el disco, consulte "Mantenimiento".✓ Utilice un disco legible o un CD-MP3 con formato adecuadamente grabado.
No hay imagen.	<ul style="list-style-type: none">✓ Seleccione el modo de entrada de video apropiado en el televisor.✓ Compruebe que el televisor está encendido.✓ Limpie el disco.✓ Compruebe la entrada del equipo al S-vídeo del TV.
Imagen deformada o deficiente.	<ul style="list-style-type: none">✓ El formato de la pantalla de su TV no cambia a pesar de haber ajustado formato de la TV.✓ Compruebe la conexión de vídeo.✓ Compruebe que el equipo está adecuadamente conectado.
El formato de la pantalla de su TV no cambia a pesar de haber ajustado formato de la TV.	<ul style="list-style-type: none">✓ El formato es fijo en el disco DVD.✓ El formato no puede cambiarse en algunos sistemas de TV.
El reproductor DVD no inicia la reproducción.	<ul style="list-style-type: none">✓ Inserte un disco legible con el lado de reproducción hacia abajo.✓ Compruebe el tipo de disco, el sistema de color y el código regional.✓ Limpie el disco.✓ Pulse SYSTEM MENÚ para desactivar la pantalla de menú de configuración.✓ Cancele la calificación del control parental o cambie el nivel de calificación.✓ Se ha condensado humedad dentro del sistema.✓ Retire el disco y deje el sistema activado durante alrededor de una hora.
El sistema no responde cuando se pulsan los botones.	<ul style="list-style-type: none">✓ Desenchufe la unidad del tomacorriente y vuelva a enchufarla.

Problema	Solution
<p>El idioma para el sonido o los subtítulos no puede cambiarse mientras se reproduce un DVD.</p>	<ul style="list-style-type: none"> ✓ En el DVD no hay grabado sonido o subtítulos en idiomas múltiples. ✓ En el DVD está prohibido cambiar el idioma del sonido o los subtítulos.
<p>No aparece imagen cuando se selecciona una función.</p>	<ul style="list-style-type: none"> ✓ Asegúrese de que el componente está conectado correctamente. ✓ Pulse el botón de función correcto para la fuente de entrada.
<p>No hay sonido o el sonido es de muy mala calidad.</p>	<ul style="list-style-type: none"> ✓ Ajuste el volumen. ✓ Desconecte los auriculares. ✓ Compruebe que los altavoces estén adecuadamente conectados. ✓ Compruebe que la parte desnuda del cable de los altavoces esté fija. ✓ Si el equipo está en modo pausa, cámara lenta o en modo de avance o retroceso rápido, pulse ► para reanudar el modo de reproducción normal. ✓ Asegúrese de que el CD-MP3 se ha grabado con un ratio de bits entre 32-256 kbps con frecuencias de muestreo de 48 kHz, 44.1 kHz ó 32 kHz.
<p>Mala recepción de radio.</p>	<ul style="list-style-type: none"> ✓ Las señal es demasiado débil, ajuste la antena o conecte una antena externa para obtener una recepción mejor:
<p>No se puede realizar la grabación o la reproducción.</p>	<ul style="list-style-type: none"> ✓ Aumente la distancia al televisor o VCR. ✓ Limpiar las piezas de la platina, consulte "Mantenimiento". ✓ Utilizar solamente cinta NORMAL. ✓ Aplicar un trozo de cinta adhesiva sobre el espacio ocupado previamente por la lengüeta arrancada.
<p>La puerta de la platina no puede abrirse</p>	<ul style="list-style-type: none"> ✓ Desenchufar y volver a enchufar el cable de CA y volver a activar el sistema.
<p>Sonido del canal izquierdo sale del canal derecho y viceversa.</p>	<ul style="list-style-type: none"> ✓ Comprobar las conexiones y la ubicación de los altavoces.
<p>El control remoto no funciona.</p>	<ul style="list-style-type: none"> ✓ Apunte el control remoto al sensor remoto de la unidad. ✓ Reduzca la distancia entre el control remoto y el reproductor. ✓ Retire los posibles obstáculos. ✓ Cambie las pilas por pilas nuevas. ✓ Compruebe que las pilas están colocadas correctamente.
<p>La pantalla está oscura</p>	<ul style="list-style-type: none"> ✓ Presione DIM nuevamente.
<p>El cronómetro no funciona</p>	<ul style="list-style-type: none"> ✓ Fije el reloj correctamente. ✓ Si funciona la grabación, párela.
<p>Se borró la configuración del reloj/ cronómetro</p>	<ul style="list-style-type: none"> ✓ Se interrumpió la energía o se desconectó el cable de energía. Reajuste el reloj/ cronómetro.

Análogo: Sonido que no se ha convertido en números. El sonido análogo varía, mientras que el sonido digital tiene valores numéricos específicos. Estas clavijas envían el sonido a través de dos canales, derecho e izquierdo.

Relación de aspecto (formato de pantalla):

La relación de las dimensiones horizontal y vertical de una imagen en pantalla. La relación entre las dimensiones horizontal y vertical de televisores convencionales es 4:3, y la de pantallas anchas es 16:9.

Conectores AUDIO OUT: Conectores en la parte trasera del sistema DVD que envían sonido a otros sistemas (televisor, equipo estéreo, etc.).

Velocidad en bits: La cantidad de datos utilizada para retener una cantidad dada de música; se mide en kilobits por segundo, o kbps. O, la velocidad a la que se graba. Generalmente, cuanto más alta sea la velocidad en bits, mejor será la calidad del sonido. Sin embargo, las velocidades en bits más altas ocupan más espacio en un disco.

Capítulo: Secciones de una imagen o una pieza musical en un DVD que son más pequeñas que los títulos. Un título está compuesto de varios capítulos. Cada capítulo tiene asignado un número de capítulo que permite localizarlo cuando se desea.

Clavijas de Salida de Vídeo Componente:

Clavijas en la parte posterior del Sistema DVD que envían vídeo de alta calidad a un aparato de TV que cuenta con clavijas de Entrada de Vídeo Componente (R/G/B, Y/Pb/Pr; etc.).

Menú de disco: Una presentación en pantalla preparada para permitir la selección de imágenes, sonidos, subtítulos, ángulos múltiples etc. grabados en un DVD.

Digital: Sonido que ha sido convertido en valores numéricos. El sonido digital está disponible cuando se utilizan las clavijas de SALIDA DIGITAL AUDIO COAXIAL u ÓPTICA. Estas clavijas envían sonido a través de múltiples canales, en lugar de utilizar sólo dos, como ocurre con el análogo.

Dolby Digital: Un sistema de sonido envolvente desarrollado por Dolby Laboratories que contiene hasta seis canales de audio digital (delanteros izquierdo y derecho, surround izquierdo y derecho y central).

DTS: Digital Theater Systems. Es un sistema de sonido envolvente, pero es diferente de Dolby Digital. Los formatos fueron desarrollados por compañías diferentes.

JPEG: Un sistema de compresión de datos de imágenes fijas propuesto por el Joint Photographic Expert Group, que causa una pequeña reducción en la calidad de imagen a pesar de su alta tasa de compresión.

MP3: Un formato de fichero con un sistema de compresión de datos de sonido. "MP3" es la abreviatura de Motion Picture Experts Group 1 (o MPEG-1) Audio Layer 3. Al utilizar el formato MP3, un CD-R o CD-RW puede contener un volumen de datos alrededor de 10 veces mayor que un CD normal.

Multicanal: el DVD está especificado para tener todas las pistas de sonido en un solo campo. Multicanal se refiere a una estructura de pistas de sonido con tres o más canales.

Control parental: Una función del DVD que limita la reproducción del disco según la edad de los usuarios y de acuerdo con el nivel de limitación establecido en cada país. La limitación varía entre disco y disco; cuando está activada, se prohibirá la reproducción si el nivel de limitación del software es superior al nivel establecido por el usuario.

PCM (Pulse Code Modulation-Modulación de código de impulso): Un sistema para convertir la señal de sonido analógica para que se procese posteriormente sin utilizar compresión de datos en la conversión.

Playback control (PBC-Control de reproducción): Se refiere a la señal grabada en CDs de vídeo o SVCDs para controlar la reproducción. Utilizando pantallas de menú grabadas en un CD de vídeo o SVCD compatible con PBC, puede disfrutar de software de equipo interactivo así como de software que incorpora una función de búsqueda.

Búsqueda progresiva (P-Scan): muestra todas las rayas horizontales de una imagen en un momento, como un marco de la señal. Este sistema puede convertir el vídeo interconectado del DVD dentro de un formato progresivo para la conexión a una pantalla progresiva. Aumenta contundentemente la resolución vertical. Es necesario un aparato de TV de búsqueda progresiva para recibir la producción de búsqueda progresiva desde el sistema.

Código regional: Un sistema que permite que los discos se reproduzcan solamente en la región designada de antemano. Esta unidad solamente reproducirá discos que tengan códigos regionales compatibles. Puede encontrar el código regional de seguridad examinando el panel trasero. Algunos discos son compatibles con más de una región (o todas las regiones - ALL).

S-Vídeo: Produce una imagen clara enviando señales separadas para la luminancia y el color. Puede utilizar S-Vídeo solamente si su televisor tiene un conector de entrada S- vídeo.

Frecuencia de muestreo: Frecuencia de datos de muestreo cuando los datos analógicos se convierten en datos digitales. La frecuencia de muestreo representa numéricamente el número de veces que la señal analógica original se muestrea por segundo.

Surround (sonido envolvente): Un sistema que permite crear campos de sonido tridimensionales de gran realismo al colocar de forma planificada varios altavoces alrededor del oyente.

Título: La sección más larga de una imagen o pieza musical en un DVD, música, etc. en software de vídeo, o el álbum entero en software de audio. Cada título tiene asignado un número de título que permite localizarlo cuando se desea.

Conector VIDEO OUT: El conector de la parte trasera del sistema DVD que envía vídeo a un televisor.

GARANTIE LIMITÉE PHILIPS UN (1) AN

COUVERTURE DE GARANTIE:

La provision pour garanties de PHILIPS se limite aux termes énumérés ci-dessous.

QUI EST COUVERT?

Philips garantit le produit au premier acheteur ou à la personne recevant le produit en cadeau contre tout défaut de matière ou de main d'œuvre conformément à la date d'achat originale (« Période de garantie ») d'un distributeur agréé. Le reçu de vente original indiquant le nom du produit ainsi que la date d'achat d'un détaillant agréé est considéré comme une preuve d'achat.

QU'EST-CE QUI EST COUVERT?

La garantie de Philips couvre les nouveaux produits en cas de défaut et suivant la réception par Philips d'une réclamation valide dans les limites de la garantie. Philips s'engage, à son choix, à (1) réparer le produit gratuitement avec des pièces de rechange neuves ou remises à neuf, ou à (2) échanger le produit pour un produit neuf ou ayant été fabriqué à partir de pièces neuves ou usagées en bon état et au moins fonctionnellement équivalent ou comparable au produit d'origine dans l'inventaire actuel de Philips, ou à (3) rembourser le prix d'achat initial du produit.

Philips garantit les produits ou pièces de remplacement prévus sous cette garantie contre tout défaut de matière ou de main d'œuvre à partir de la date de remplacement ou de réparation pour une période de quatre-vingt-dix (90) jours ou pour la portion restante de la garantie du produit d'origine, la plus longue de ces couvertures étant à retenir. Lorsqu'un produit ou une pièce est échangée, tout article de rechange devient votre propriété et l'article remplacé devient la propriété de Philips. Lorsqu'un remboursement est effectué, votre produit devient la propriété de Philips.

Remarque : tout produit vendu et identifié comme étant remis à neuf ou rénové porte une garantie limitée de quatre-vingt-dix (90) jours.

Un produit de remplacement ne pourra être envoyé que si toutes les exigences de la garantie ont été respectées. Tout manquement de répondre à toutes les exigences pourra entraîner un délai.

CE QUI N'EST PAS COUVERT - EXCLUSIONS ET LIMITATIONS:

Cette garantie limitée ne s'applique qu'aux nouveaux produits fabriqués par ou pour Philips pouvant être identifiés par la marque de commerce, le nom commercial ou le logo qui y sont apposés. Cette garantie limitée ne s'applique à aucun produit matériel ou logiciel non Philips, même si celui-ci est incorporé au produit ou vendu avec celui-ci. Les fabricants, fournisseurs ou éditeurs non-Philips peuvent fournir une garantie séparée pour leurs propres produits intégrés au produit fourni.

Philips ne saurait être tenu responsable de tout dommage ou perte de programmes, données ou autres informations mis en mémoire dans tous médias contenus dans le produit ou de tout produit ou pièce non-Philips non couvert par cette garantie. La récupération ou réinstallation des programmes, données ou autres informations n'est pas couverte par cette garantie limitée.

Cette garantie ne s'applique pas (a) aux dommages causés par un accident, un abus, un mauvais usage, une mauvaise application ou à un produit non-Philips, (b) aux dommages causés par

un service réalisé par quiconque autre que Philips ou qu'un centre de service agréé de Philips, (c) à un produit ou pièce ayant été modifié sans la permission écrite de Philips, ou (d) si tout numéro de série de Philips a été supprimé ou défigurés, ou (e) à un produit, accessoire ou produit non durable vendu « TEL QUEL » sans garantie de quelque description que ce soit par l'inclusion de produits remis à neuf Philips vendu « TEL QUEL » par certains détaillants.

Cette garantie limitée ne couvre pas:

- les frais d'expédition pour le renvoi du produit défectueux à Philips.
- les frais de main-d'œuvre pour l'installation ou la configuration du produit, le réglage des commandes sur le produit du client ainsi que l'installation ou la réparation du système d'antenne externe au produit.
- la réparation du produit et/ou le remplacement des pièces à cause d'une mauvaise installation, d'un raccordement à une alimentation électrique incorrecte, d'un emploi abusif, d'une négligence, d'un mauvais usage, d'un accident, d'une réparation non autorisée ou de toute autre cause non contrôlable par Philips.
- tout dommage ou réclamation pour des produits non disponibles à l'utilisation ou pour des données perdues ou logiciel perdu.
- tout dommage au produit encouru lors de l'expédition.
- un produit nécessitant une modification ou adaptation afin de permettre l'utilisation dans tout pays autre que celui pour lequel il était désigné, fabriqué, approuvé et/ou autorisé ou toute réparation du produit endommagé par ces modifications.
- un produit utilisé à des fins commerciales ou institutionnelles (y compris mais non de façon limitative les fins de location).
- un produit perdu lors de l'expédition sans preuve signée de la réception.
- tout manquement d'exploiter le produit selon le manuel de l'utilisateur.

POUR OBTENIR DE L'AIDE AUX ÉTATS-UNIS, À PUERTO RICO OU AUX ÎLES VIERGES

AMÉRICAINES ...Communiquez avec le centre de service à la clientèle de Philips au: 1-888-PHILIPS (1-888-744-5477)

POUR OBTENIR DE L'AIDE AU CANADA...

1-800-661-6162 (pour un service en français)

1-888-PHILIPS (1-888-744-5477) (pour un service en anglais ou en espagnol)

LA RÉPARATION OU LE REMPLACEMENT CONFORMÉMENT À CETTE GARANTIE CONSTITUE LE SEUL REMÈDE POUR LE CONSOMMATEUR. PHILIPS N'EST AUCUNEMENT RESPONSABLE DE TOUT DOMMAGE ACCESSOIRE OU INDIRECT RÉSULTANT DE LA VIOLATION DE TOUTE GARANTIE EXPRESSE OU IMPLICITE SUR CE PRODUIT. SAUF DANS LA MESURE INTERDITE PAR LES LOIS APPLICABLES, TOUTE GARANTIE IMPLICITE DE QUALITÉ LOYALE ET MARCHANDE OU D'UTILITÉ PARTICULIÈRE DU PRODUIT EST LIMITÉE DANS LE TEMPS À LA DURÉE DE CETTE GARANTIE.

Certains états ne reconnaissent pas l'exclusion ou la limitation de la responsabilité pour dommages indirects ou accessoires, ou autorisent des limitations sur la durée d'une garantie implicite, il est donc possible que les limitations ou exclusions mentionnées ci-dessus soient sans effet dans votre cas.

Cette garantie vous donne des droits légaux spécifiques. Il est possible que vous bénéficiiez de droits supplémentaires variant d'un État/Province à l'autre.

Philips, P.O. Box 671 539, Marietta, GA, 30006-0026

3121 233 48881