

Jesteśmy do Twoich usług

Aby uzyskać pomoc techniczną, zarejestruj swój produkt na stronie internetowej:
www.philips.com/support

DCM2330



Instrukcja obsługi

PHILIPS

Spis treści

1 Ważne	2	Ręczne programowanie stacji radiowych	16
Bezpieczeństwo	2	Dostrajanie do zaprogramowanej stacji radiowej	16
Uwaga	3		
2 Mikrowieża	5		
Wstęp	5		
Zawartość opakowania	5		
Opis urządzenia	6		
3 Czynności wstępne	9		
Podłączanie głośników	9		
Podłączanie anteny FM	9		
Podłączanie zasilania	9		
Przygotowanie pilota	10		
Włączanie zasilania	10		
Ustawianie zegara	10		
4 Odtwarzanie	12		
Odtwarzanie z płyty	12		
Odtwarzanie z urządzenia USB	12		
Podstawowe opcje odtwarzania	13		
Pomijanie utworów	13		
Programowanie utworów	13		
5 Odtwarzanie zawartości urządzenia iPod/iPhone	14		
Zgodne urządzenie iPod/iPhone	14		
Dokowanie urządzenia iPod/iPhone	14		
Słuchanie muzyki z urządzenia iPod/iPhone	15		
Ładowanie urządzenia iPod/iPhone	15		
Wyjmowanie odtwarzacza iPod lub telefonu iPhone z podstawki	15		
6 Słuchanie radia FM	16		
Wyszukiwanie stacji radiowych FM	16		
Automatyczne programowanie stacji radiowych	16		
7 Regulacja dźwięku	17		
Wybór zaprogramowanego efektu dźwiękowego	17		
Dostosowywanie poziomu głośności	17		
Wyciszanie dźwięku	17		
8 Inne funkcje	18		
Ustawianie budzika	18		
Ustawianie wyłącznika czasowego	18		
Odtwarzanie dźwięku z zewnętrznego urządzenia audio	19		
9 Informacje o produkcie	20		
Dane techniczne	20		
Informacje o odtwarzaniu urządzenia USB	21		
Obsługiwane formaty płyt MP3	21		
10 Rozwiązywanie problemów	22		

1 Ważne

Bezpieczeństwo

Przed rozpoczęciem korzystania z mikrowieży należy zapoznać się ze wszystkimi instrukcjami. Gwarancja nie obejmuje uszkodzeń powstałych na skutek postępowania niezgodnego z instrukcjami.

Niebezpieczeństwo pożaru lub porażenia prądem!

- Nigdy nie zdejmuj obudowy urządzenia.
- Nie wystawiaj urządzenia i akcesoriów na działanie deszczu i wody. Nie stawiaj przedmiotów wypełnionych cieczą (np. wazonów) w pobliżu urządzenia. W przypadku rozlania cieczy na urządzenie należy natychmiast odłączyć je od zasilania. Aby sprawdzić urządzenie przed użyciem, skontaktuj się z działem obsługi klienta.
- Nie stawiaj urządzenia ani akcesoriów w pobliżu otwartego ognia lub innych źródeł ciepła. Nie wystawiaj urządzenia na bezpośrednie działanie promieni słonecznych.
- Nigdy nie należy wkładać przedmiotów do otworów wentylacyjnych oraz innych otworów w urządzeniu.
- Jeśli urządzenie jest podłączone do gniazdka za pomocą przewodu zasilającego lub łącznika, ich wtyki muszą być łatwo dostępne.
- Odłącz urządzenie od gniazdka elektrycznego na czas burzy.
- Podczas odłączania przewodu zasilającego trzymaj za wtyczkę, a nie za przewód.
- Baterie i akumulatory należy zabezpieczyć przed wysokimi temperaturami (światłem słonecznym, ogniem itp.).

Niebezpieczeństwo zwarcia lub pożaru!

- Przed podłączeniem urządzenia do źródła zasilania sprawdź, czy napięcie w gniazdku odpowiada wartości wydrukowanej z tyłu urządzenia. Nie wolno podłączać urządzenia do zasilania, jeżeli napięcie jest inne.
- Zawsze chroń pilota zdalnego sterowania oraz baterie przed deszczem, wodą, światłem słonecznym i nadmiernym ciepłem.
- Unikaj silnego nacisku na wtyczki. Luźna wtyczka może być przyczyną iskrzenia lub pożaru.
- Baterię należy włożyć w sposób zgodny z oznaczeniami +/- umieszczonymi na pilocie zdalnego sterowania.
- Nieprawidłowe włożenie baterii stwarza niebezpieczeństwo wybuchu. Baterię można wymienić tylko na egzemplarz tego samego lub odpowiedniego typu.

Niebezpieczeństwo obrażeń ciała lub uszkodzenia produktu!

- Otwarcie obudowy grozi narażeniem użytkownika na działanie widzialnego oraz niewidzialnego promieniowania laserowego. Unikaj bezpośredniego kontaktu z wiązką promieni laserowych.
- Nie należy dotykać soczewki optycznej znajdującej się w kieszeni na płytę.
- Nigdy nie umieszczaj urządzenia i innych przedmiotów na przewodzie zasilającym oraz innych urządzeniach elektrycznych.
- W przypadku transportu urządzenia w temperaturze otoczenia niższej niż 5°C rozpakuj je i przed podłączeniem do zasilania poczekaj, aż jego temperatura osiągnie temperaturę pokojową.

Ryzyko przegrzania!

- Nie umieszczaj tego urządzenia w miejscu z ograniczoną wentylacją. Zawsze pozostawiaj co najmniej 10 cm wolnego miejsca z każdej strony urządzenia w celu zapewnienia właściwej wentylacji.
- Upewnij się, że zasłony i inne przedmioty nie zakrywają otworów wentylacyjnych urządzenia.

Niebezpieczeństwo zanieczyszczenia!

- Baterię należy wyjąć, jeśli jest ona zużyta lub jeśli pilot nie będzie używany przez dłuższy czas.
- Baterie zawierają substancje chemiczne, dlatego po rozładowaniu należy je zutylizować w sposób zgodny z przepisami.



Ten symbol na produkcie oznacza, że produkt podlega postanowieniom Dyrektywy Europejskiej 2012/19/UE.



Ten symbol oznacza, że produkt zawiera baterie opisane w treści Dyrektywy Europejskiej 2013/56/UE, których nie można zutylizować z pozostałymi odpadami domowymi. Należy zapoznać się z lokalnymi przepisami dotyczącymi składowania zużytych produktów elektrycznych i elektronicznych oraz baterii. Należy postępować zgodnie z lokalnymi przepisami i nigdy nie należy wyrzucać produktu ani baterii ze zwykłymi odpadami gospodarstwa domowego. Prawidłowa utylizacja zużytych produktów i baterii pomaga chronić środowisko naturalne oraz ludzkie zdrowie.

Wymowanie baterii

Aby wyjąć baterię, zapoznaj się z częścią dotyczącą instalacji baterii.

Ochrona środowiska

Producent dołożył wszelkich starań, aby wyeliminować zbędne środki pakunkowe. Użyte środki pakunkowe można z grubsza podzielić na trzy grupy: tektura (karton), pianka polistyrenowa (boczne elementy ochronne) i polietylen (worki foliowe, folia ochronna). Urządzenie zbudowano z materiałów, które mogą zostać poddane utylizacji oraz ponownemu wykorzystaniu przez wyspecjalizowane przedsiębiorstwa. Prosimy zapoznać się z obowiązującymi w Polsce przepisami dotyczącymi utylizacji materiałów pakunkowych, rozładowanych baterii oraz zużytych urządzeń elektronicznych.

Uwaga

Wszelkie zmiany lub modyfikacje tego urządzenia, które nie zostaną wyraźnie zatwierdzone przez firmę Gibson Innovations, mogą unieważnić pozwolenie na jego obsługę.

Zgodność z przepisami



Niniejszy produkt jest zgodny z przepisami Unii Europejskiej dotyczącymi zakłóceń radiowych.

Urządzenie zawiera następującą etykietę:



Ochrona środowiska

Utylizacja starych produktów i baterii



Ten produkt został wykonany z wysokiej jakości materiałów i elementów, które nadają się do ponownego wykorzystania.



Be responsible Respect copyrights

Wykonywanie nieautoryzowanych kopii materiałów zabezpieczonych przed kopiowaniem, w tym programów komputerowych, plików, audycji i nagrań dźwiękowych, może stanowić naruszenie praw autorskich będące przestępstwem. Nie należy używać niniejszego urządzenia do takich celów.

iPod lub telefonem iPhone może mieć wpływ na poprawne działanie bezprzewodowe. iPod i iPhone są znakami towarowymi firmy Apple Inc., zastrzeżonymi w Stanach Zjednoczonych i innych krajach.



Uwaga

- Tabliczka znamionowa znajduje się w tylnej części urządzenia.

Dbanie o produkt

- W kieszeni na płyty nie należy umieszczać przedmiotów innych niż płyty.
- Nie wkładaj wygiętych lub porysowanych płyt do kieszeni na płyty.
- Jeśli urządzenie nie będzie używane przez dłuższy czas, wyjmij płyty z kieszeni na płyty.
- Do czyszczenia urządzenia używaj wyłącznie ściereczek z mikrofibry.

Informacje o znakach towarowych



Etykiety „Made for iPod” oraz „Made for iPhone” oznaczają, że dane akcesorium elektroniczne zostało zaprojektowane do podłączania odpowiednio do odtwarzacza iPod lub telefonu iPhone, oraz że ma ono certyfikat od producenta potwierdzający spełnianie standardów firmy Apple. Firma Apple nie odpowiada za działanie tego urządzenia lub jego zgodność z wymogami dot. bezpieczeństwa i z innymi przepisami. Należy pamiętać, że używanie tego akcesorium z odtwarzaczem

2 Mikrowieża

Gratulujemy zakupu i witamy wśród klientów firmy Philips! Aby w pełni skorzystać z obsługi świadczonej przez firmę Philips, należy zarejestrować zakupiony produkt na stronie www.philips.com/welcome.

Wstęp

Z tym zestawem można:

- słuchać muzyki z płyt, urządzeń USB, odtwarzaczy iPod, telefonów iPhone i innych urządzeń zewnętrznych;
- słuchać stacji radiowych.

Dzięki poniższym efektom dźwiękowym można wzbogacić brzmienie:

- Cyfrowa korekcja dźwięku (DSC)

Zestaw obsługuje następujące formaty:



Zawartość opakowania

Po otwarciu opakowania należy sprawdzić jego zawartość:

- Jednostka centralna
- Pilot zdalnego sterowania (z jedną baterią AAA)
- Głośniki (×2)
- Antena FM
- Krótka instrukcja obsługi
- Informacje dotyczące bezpieczeństwa

Opis urządzenia

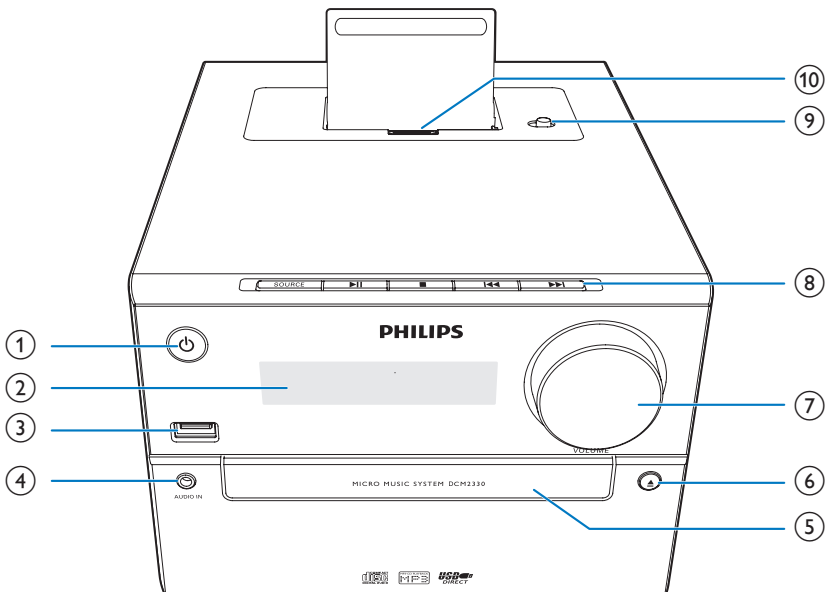

①

- Włączanie produktu.
- Przelączenie w tryb gotowości lub tryb gotowości ECO Power.

② **Panel wyświetlacza**

- Wyświetlanie bieżącego stanu urządzenia.

③

- Podłączanie urządzeń pamięci masowej USB.

④ **AUDIO IN**

- Podłączanie zewnętrznych urządzeń audio.

⑤ **Kieszne na płytę**

⑥

- Otwieranie lub zamykanie kieszeni na płytę.

⑦ **VOLUME**

- Ustawianie głośności.

⑧ **SOURCE**

- Wybór źródła: DISC, USB, AUDIO IN, TUNER lub iPhone/iPod.

- Przechodzenie do poprzedniej lub następnej ścieżki.
- Wyszukiwanie w utworze lub na płycie.
- Dostrój stację radiową.
- Ustawianie godziny.

- Rozpoczynanie lub wstrzymanie odtwarzania.

- Zatrzymanie odtwarzania.
- Usuwanie programu.
- Dostęp do listy odtwarzania urządzenia iPod/iPhone podłączonego do stacji dokującej.

⑨ **Przełącznik wyboru złącza: Lightning lub 30-stykowe**

⑩ **Złącze Lightning lub 30-stykowe**

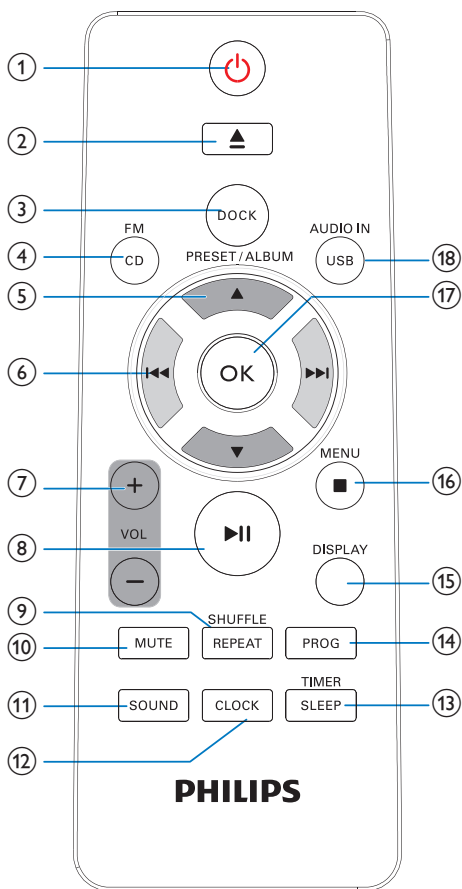

- ① **⏻**
- Włączanie produktu.
 - Przelączenie w tryb gotowości lub tryb gotowości ECO Power.
- ② **⏪**
- Wsuwanie płyty.
- ③ **DOCK**
- Podłączanie zgodnego urządzenia iPod/ iPhone w celu odtwarzania muzyki.
- ④ **FM/ CD**
- Wybór radia FM lub płyty CD jako źródła.

- ⑤ **PRESET/ALBUM ▲ / ▼**
- Przechodzenie do poprzedniego lub następnego albumu.
 - Wybór zaprogramowanej stacji radiowej.
 - Poruszanie się po liście odtwarzania w urządzeniu iPod/iPhone.
- ⑥ **⏮ / ⏭**
- Przechodzenie do poprzedniego lub następnego utworu.
 - Naciśnięcie i przytrzymanie umożliwia wyszukiwanie wewnątrz utworu.
 - Dostrajanie stacji radiowej.
- ⑦ **+VOL -**
- Zwiększanie lub zmniejszanie poziomu głośności.
- ⑧ **⏩**
- Rozpoczynanie, wstrzymanie lub wznowianie odtwarzania.
- ⑨ **REPEAT/SHUFFLE**
- Wybór trybu odtwarzania.
- ⑩ **MUTE**
- Wyciszanie lub przywracanie głośności.
- ⑪ **SOUND**
- Wybór zaprogramowanego efektu dźwiękowego.
- ⑫ **CLOCK**
- Ustawianie zegara.
- ⑬ **TIMER/SLEEP**
- Ustawianie budzika.
 - Ustawianie wyłącznika czasowego.
- ⑭ **PROG**
- Programowanie stacji radiowych.
 - Programowanie utworów zapisanych na płycie lub urządzeniu pamięci masowej USB.
- ⑮ **DISPLAY**
- W trybie pracy: naciśnij, aby dostosować jasność wyświetlacza LCD.

⑩ ■ /MENU

- Zatrzymanie odtwarzania muzyki.
- Usuwanie programu.
- Przechodzenie do listy odtwarzania w urządzeniu iPod/iPhone (tylko w przypadku urządzeń z systemem iOS nieposiadających ekranów dotykowych).

⑪ OK

- Potwierdzanie bieżących opcji.

⑫ USB/AUDIO IN

- Wybieranie źródła USB lub AUDIO IN.

3 Czynności wstępne

! Przewaga

- Obsługa urządzenia w sposób niezgodny z instrukcją obsługi grozi narażeniem użytkownika na działanie niebezpiecznego promieniowania laserowego.

Instrukcje z tego rozdziału zawsze wykonuj w podanej tu kolejności.

Podłączanie głośników

Uwaga

- Aby uzyskać optymalne efekty dźwiękowe, skorzystaj ze wszystkich głośników wchodzących w skład zestawu.
- Podłączaj tylko głośniki o impedancji takiej samej lub wyższej niż impedancja głośników wchodzących w skład zestawu. Szczegółowe informacje można znaleźć w rozdziale Dane techniczne w tej instrukcji obsługi.

Włóż przewody głośnikowe do gniazd wejściowych głośników znajdujących się z tyłu produktu.

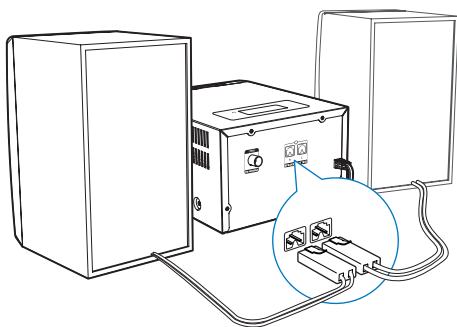

Podłączanie anteny FM

* Wskazówka

- Aby uzyskać optymalny odbiór, rozłóż antenę i dostosuj jej położenie.
- Podłączenie do gniazda **FM ANTENNA** zewnętrznej anteny FM zapewni lepszy odbiór sygnału stereofonicznego.

Podłącz dołączoną do zestawu antenę FM do gniazda **FM ANTENNA** z tyłu produktu.

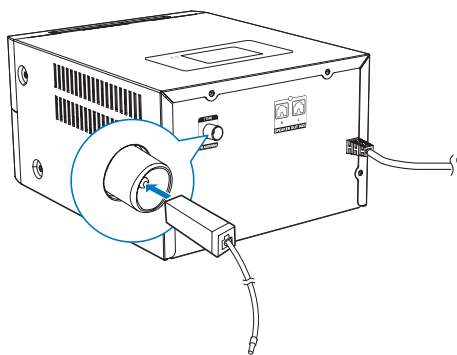

Podłączanie zasilania

! Przewaga

- Ryzyko uszkodzenia produktu! Upewnij się, że napięcie źródła zasilania jest zgodne z wartością zasilania podaną na spodzie lub na tylnej ścianie zestawu.
- Przed podłączeniem przewodu zasilającego upewnij się, że wykonane zostały wszystkie pozostałe połączenia.

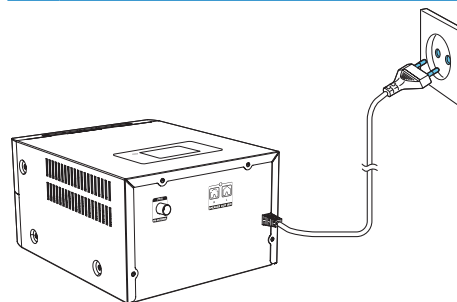

Podłącz przewód zasilający do gniazdka elektrycznego.

Przygotowanie pilota



Przeestroga

- Ryzyko uszkodzenia produktu! Gdy pilot zdalnego sterowania nie jest używany przez dłuższy czas, wyjmij z niego baterie.

Aby włożyć baterie do pilota zdalnego sterowania:

- 1 Otwórz komorę baterii.
- 2 Włóż dołączoną do zestawu baterię typu AAA w sposób przedstawiony na rysunku, z zachowaniem prawidłowej biegunowości (+/-).
- 3 Zamknij komorę baterii.

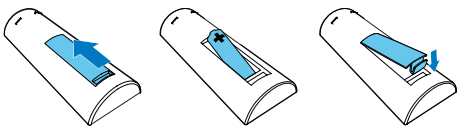

Włączanie zasilania

Naciśnij przycisk ϕ .

- ↳ Urządzenie **DCM2330** przełączy się na ostatnio wybrane źródło.

Przełączanie w tryb gotowości

Ponownie naciśnij przycisk ϕ , aby przełączyć urządzenie **DCM2330** w tryb gotowości.

- ↳ Na panelu zostanie wyświetlony zegar (jeśli jest ustawiony).
- W trybie gotowości naciśnij przycisk ϕ , aby przełączać między trybem pracy a trybem gotowości.



Uwaga

- Urządzenie **DCM2330** przełącza się w tryb gotowości po 15 minutach braku aktywności.

Przełączanie w tryb gotowości ECO Power

Naciśnij i przytrzymaj przycisk ϕ przez ponad dwie sekundy.

- ↳ Włączy się czerwony wskaźnik trybu gotowości ECO Power:
- W trybie gotowości ECO Power naciśnij przycisk ϕ , aby przełączać między trybem pracy a trybem gotowości ECO Power:



Uwaga

- Urządzenie **DCM2330** przełącza się w tryb gotowości ECO Power po 15 minutach pozostawania w trybie gotowości.

Przełączanie między trybem gotowości a trybem gotowości ECO Power:

- Naciśnij i przytrzymaj przycisk ϕ przez ponad dwie sekundy.

Ustawianie zegara

- 1 W trybie gotowości naciśnij i przytrzymaj przycisk **CLOCK** przez ponad dwie sekundy, aby przejść do trybu ustawiania zegara.

↳ Zostanie wyświetlony symbol **[24H]** lub **[12H]**.
- 2 Naciśnij przycisk **◀◀ / ▶▶**, aby wybrać format **24H** lub **12H**, a następnie naciśnij przycisk **CLOCK**.

↳ Zaczną migać cyfry godziny.
- 3 Naciśnij przycisk **◀◀ / ▶▶**, aby ustawić godzinę, a następnie naciśnij przycisk **CLOCK**.

↳ Zaczną migać cyfry minuty.
- 4 Naciśnij przycisk **◀◀ / ▶▶**, aby ustawić minutę, a następnie naciśnij przycisk **CLOCK**.

↳ Zostanie wyświetlony ustawiony czas.



Uwaga

- Aby wyświetlić zegar w trybie pracy, naciśnij przycisk **CLOCK**.
- Jeśli w trakcie wprowadzania ustawień w ciągu 90 sekund nie zostanie naciśnięty żaden przycisk, urządzenie **DCM2330** automatycznie zamknie tryb ustawiania zegara, a wszelkie zmiany zostaną odrzucone.

4 Odtwarzanie

Odtwarzanie z płyty

- 1 Naciśnij przycisk **FM/ CD**, aby wybrać płytę CD jako źródło.
- 2 Naciśnij przycisk **▲** aby otworzyć kieszeń na płytę.
- 3 Włóż płytę etykietą do góry.
- 4 Naciśnij przycisk **▲** aby zamknąć kieszeń na płytę.
 - ↳ Odtwarzanie rozpocznie się automatycznie.
 - ↳ Jeśli tak się nie stanie, naciśnij przycisk **◀◀ / ▶▶**, aby wybrać utwór; a następnie naciśnij przycisk **▶ II**.

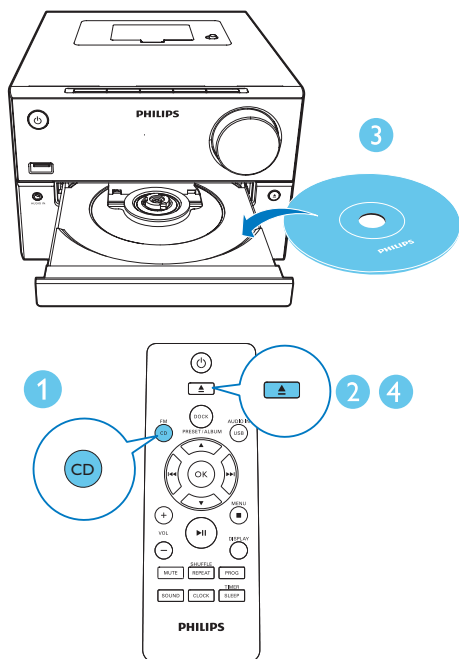

Odtwarzanie z urządzenia USB

Upewnij się, że pamięć urządzenia USB zawiera pliki muzyczne w formatach obsługiwanych przez to urządzenie.

- 1 Włóż urządzenie USB do gniazda USB.
- 2 Naciśnij przycisk **USB/AUDIO IN**, aby wybrać USB jako źródło dźwięku.
 - ↳ Odtwarzanie rozpocznie się automatycznie.
 - ↳ Jeśli tak się nie stanie, naciśnij przycisk **PRESET/ALBUM**, aby wybrać folder; a następnie naciśnij przycisk **◀◀ / ▶▶**, aby wybrać plik. Naciśnij przycisk **OK**, aby rozpocząć pokaz odtwarzania.

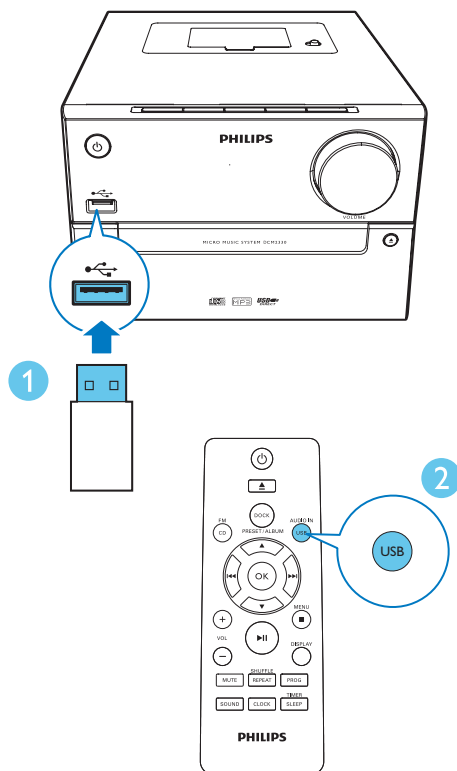

Podstawowe opcje odtwarzania

Odtwarzaniem można sterować, korzystając z następujących opcji.

▶	Rozpoczynanie, wstrzymywanie lub wznowianie odtwarzania.
■	Zatrzymywanie odtwarzania.
▲ / ▼	Wybór albumu lub folderu.
◀◀ / ▶▶	Naciśnij, aby przejść do poprzedniego lub następnego utworu. Naciśnij i przytrzymaj, aby rozpocząć wyszukiwanie do tyłu/ do przodu w obrębie utworu.
REPEAT/ SHUFFLE	Aby wybrać tryb powtórnego odtwarzania: [↻] (powtórz jeden): powtarzanie bieżącego utworu. [ALB] (powtórz album): powtarzanie bieżącego albumu. [ALL] (powtórz wszystkie): powtarzanie wszystkich utworów. [⚡] (losowo): losowe odtwarzanie wszystkich utworów. Naciśnij kilkakrotnie, aby powrócić do zwykłego odtwarzania.
VOL +/-	Zwiększanie lub zmniejszanie głośności.
MUTE	Wyciszanie lub włączanie dźwięku.
SOUND	Wybór zaprogramowanej korekcji dźwięku.
DISPLAY	Regulacja jasności wyświetlacza.

Pomijanie utworów

Podczas odtwarzania z płyty CD:

Za pomocą przycisków ◀◀ / ▶▶ wybierz utwory.

Podczas odtwarzania z płyty MP3 i urządzenia USB:

- 1 Za pomocą przycisków ▲ / ▼ wybierz album lub folder.
- 2 Za pomocą przycisków ◀◀ / ▶▶ wybierz utwór lub plik.

Programowanie utworów

Ta funkcja umożliwi zaprogramowanie 20 utworów w żądanej kolejności.

- 1 W trybie zatrzymania naciśnij przycisk **PROG**, aby włączyć tryb programowania.
↳ Zostaną wyświetlone napisy [PROG] (program) i [01 PR 01].
- 2 W przypadku utworów w formacie MP3 wybierz album za pomocą przycisków ▲ / ▼.
- 3 Za pomocą przycisków ◀◀ / ▶▶ wybierz numer utworu, a następnie naciśnij przycisk **PROG**, aby zatwierdzić.
- 4 Powtórz czynności od 2 do 3, aby zaprogramować więcej utworów.
- 5 Naciśnij przycisk ▶||, aby odtworzyć zaprogramowane utwory.
↳ Podczas odtwarzania na ekranie wyświetla się komunikat [PROG] (program).

Aby usunąć program:

Naciśnij dwukrotnie przycisk ■.

5 Odtwarzanie zawartości urządzenia iPod/iPhone

Możesz słuchać muzyki z urządzenia iPod/iPhone za pośrednictwem tego zestawu.

Zgodne urządzenie iPod/iPhone

Dzięki dwóm zintegrowanym podstawkom dokującym urządzenie **DCM2330** obsługuje następujące modele urządzeń iPod i iPhone:

Złącze Lightning:

- iPhone 5S
- iPhone 5C
- iPod nano (7. generacji)
- iPod touch (5. generacji)

Złącze 30-stykowe:

- iPhone 4S
- iPhone 4
- iPhone 3GS
- iPhone 3G
- iPhone
- iPod nano (2, 3, 4, 5 i 6 generacji)
- iPod classic
- iPod touch (1, 2, 3 i 4 generacji)

Dokowanie urządzenia iPod/iPhone

- 1 Unieś pokrywę podstawki dokującej.
- 2 Przesuń przełącznik →🔒 w prawo.
↳ Podstawka dokująca obróci się i udostępni alternatywne złącze.

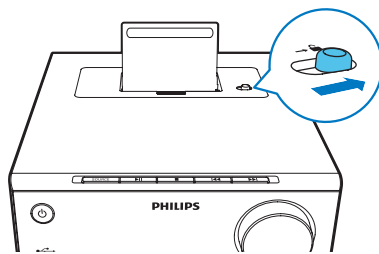

- 3 Wybierz żądane złącze i naciśnij je w dół, aż usłyszysz charakterystyczne kliknięcie.
↳ Przełącznik →🔒 przesunie się w lewo.

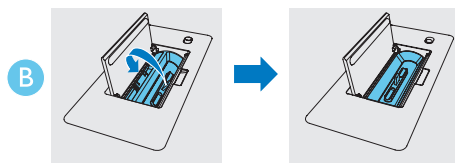
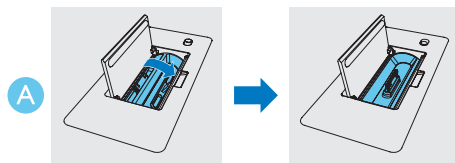

- 4 Zadokuj urządzenie iPod/iPhone.

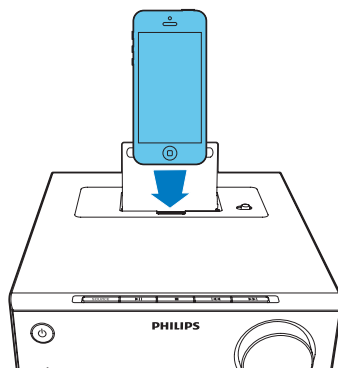

Słuchanie muzyki z urządzenia iPod/iPhone

Uwaga

- Upewnij się, że urządzenie iPod/iPhone zostało prawidłowo podłączone.

- 1 Naciśnij przycisk **DOCK**, aby wybrać podstawkę dokującą jako źródło.
- 2 Włącz odtwarzanie muzyki w urządzeniu iPod/iPhone.

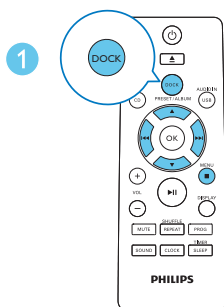
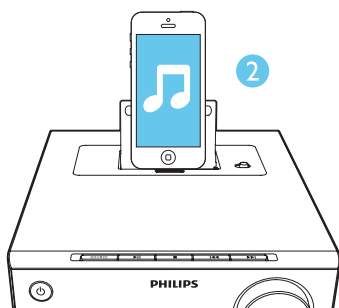

- Aby wstrzymać lub wznowić odtwarzanie, naciśnij przycisk **▶||**.
- Aby pominąć utwór, naciśnij przycisk **◀◀ / ▶▶**.

- Aby przeszukiwać ścieżki podczas odtwarzania, naciśnij i przytrzymaj przyciski **◀◀ / ▶▶**, a następnie zwolnij przyciski, aby kontynuować normalne odtwarzanie.
- Poruszanie się po menu: naciśnij przycisk **MENU/■** i za pomocą przycisków **▲ / ▼ / ◀◀ / ▶▶** wybierz odpowiednią opcję, a następnie naciśnij przycisk **OK**, aby potwierdzić.

Uwaga

- Przyciski **MENU/■ / ▲ / ▼** działają tylko w przypadku urządzeń z systemem IOS nieposiadających ekranów dotykowych.

Ładowanie urządzenia iPod/iPhone

Po podłączeniu produktu do źródła zasilania automatycznie rozpocznie się ładowanie zadokowanego urządzenia iPod/iPhone.

Wycinanie odtwarzacza iPod lub telefonu iPhone z podstawki

- Wyciągnij urządzenie iPod/iPhone z podstawki dokującej.

6 Słuchanie radia FM

Wyszukiwanie stacji radiowych FM

Uwaga

- Sprawdź, czy dostarczona antena FM jest podłączona i całkowicie rozłożona.

- 1 Naciśnij kilkakrotnie przycisk **FM/ CD**, aby wybrać radio FM jako źródło.
- 2 Naciśnij i przytrzymaj przyciski **◀◀ / ▶▶**, aż zaczną się zmieniać wskazania częstotliwości.
↳ Tuner FM automatycznie dostroi się do stacji o najsilniejszym sygnale.
- 3 Powtórz czynności 2–3, aby dostroić tuner do większej liczby stacji.

Dostrajanie do stacji nadającej słaby sygnał:

Naciśnij kilkakrotnie przyciski **◀◀ / ▶▶** aż do momentu uzyskania optymalnego odbioru.

Automatyczne programowanie stacji radiowych

Uwaga

- Można zaprogramować odtwarzanie maksimum 20 stacji radiowych.

- 1 W trybie tunera FM naciśnij przycisk **PROG** na 3 sekundy, aby aktywować automatyczne programowanie.
↳ Wyświetlony zostanie komunikat **[AUTO]** (automatycznie).

- ↳ Produkt automatycznie zapisze wszystkie stacje radiowe FM, a następnie uruchomi pierwszą zaprogramowaną stację.

Ręczne programowanie stacji radiowych

Uwaga

- Można zaprogramować odtwarzanie maksimum 20 stacji radiowych.

- 1 Dostrój stację radiową.
- 2 Naciśnij przycisk **PROG**, aby włączyć tryb programowania.
- 3 Za pomocą przycisków **▲ / ▼** wybierz numer 1–20 dla tej stacji radiowej, a następnie naciśnij przycisk **PROG**, aby potwierdzić.
↳ Wyświetlony zostanie numer i częstotliwość zaprogramowanej stacji.
- 4 Powtórz czynności 1–3, aby zaprogramować kolejne stacje.

Uwaga

- Aby nadpisać zaprogramowaną stację, zapisz w jej miejscu inną stację.

Dostrajanie do zaprogramowanej stacji radiowej

- 1 Za pomocą przycisków **▲ / ▼** wybierz numer stacji.

7 Regulacja dźwięku

Wymienione operacje są dostępne dla wszystkich obsługiwanych formatów nośnika.

Wybór zaprogramowanego efektu dźwiękowego

- Naciśnij kilkakrotnie przycisk **SOUND**, aby wybrać zaprogramowany efekt dźwiękowy.
 - **DSC1**: Powerful (głośne odtwarzanie)
 - **DSC2**: Balanced (zrównoważony)
 - **DSC3**: Warm (ciepły)
 - **DSC4**: Bright (jasny)
 - **DSC5**: Clear (wyraźny)

Dostosowywanie poziomu głośności

- Na pilocie naciskaj przycisk **VOL +/-**.
- Naciśnij kilkakrotnie przycisk **VOL+/VOL-** na jednostce centralnej.

Wyciszanie dźwięku

- Aby wyciszyć lub przywrócić dźwięk, naciśnij przycisk **MUTE**.

8 Inne funkcje

Ustawianie budzika

Urządzenia **DCM2330** można używać jako budzika. Sygnałem budzika może być nagranie z płyty lub biblioteki urządzenia iPod/iPhone, radio FM albo plik .mp3 zapisany w urządzeniu pamięci masowej USB.

Uwaga

- Sprawdź, czy zegar został ustawiony prawidłowo.
- Jeśli wybrany sygnał budzika jest niedostępny, produkt automatycznie przełącza się w tryb FM.

- 1 W normalnym trybie gotowości naciśnij i przytrzymaj przycisk **SLEEP/TIMER** przez dwie sekundy.
↳ Wyświetli się **[SET TIMER]**.
- 2 Naciśnij przycisk **◀◀ / ▶▶**, aby wybrać źródło sygnału budzika (DISC, USB, IPHONE lub TUNER), a następnie naciśnij przycisk **SLEEP/TIMER**, aby potwierdzić.
↳ Zaczną migać cyfry godziny.
- 3 Naciśnij kilkakrotnie przycisk **◀◀ / ▶▶**, aby ustawić godzinę, a następnie naciśnij przycisk **SLEEP/TIMER**, aby potwierdzić.
↳ Zaczną migać cyfry minut.
- 4 Naciśnij przycisk **◀◀ / ▶▶**, aby ustawić minutę, a następnie naciśnij przycisk **SLEEP/TIMER**, aby potwierdzić.
↳ Zacznie migać napis **VOL XX** (XX oznacza poziom głośności dźwięku budzika).
- 5 Naciśnij przycisk **◀◀ / ▶▶**, aby ustawić głośność budzika, a następnie naciśnij przycisk **SLEEP/TIMER**, aby potwierdzić.

Wyłączanie budzenia

Gdy budzik się włączy, naciśnij przycisk **⏏** lub przełącz urządzenie w inny tryb, aby go wyłączyć.

Uwaga

- Jeśli nie wyłączysz budzenia, budzik będzie dzwonić przez 30 minut. Następnie produkt przełączy się automatycznie w normalny tryb gotowości.

Włączanie i wyłączanie budzika

Aby włączyć lub wyłączyć budzik, naciśnij kilkakrotnie przycisk **SLEEP/TIMER** w trybie gotowości.

↳ Jeśli budzik jest włączony, wyświetlany jest symbol **⏏**.

Ustawianie wyłącznika czasowego

Po włączeniu produktu naciśnij kilkakrotnie przycisk **SLEEP/TIMER**, aby wybrać czas (w minutach).

- ↳ Jeśli wyłącznik czasowy jest włączony, na ekranie wyświetlany jest symbol **zZ**.
- ↳ Aby wyłączyć wyłącznik czasowy, naciśnij przycisk **SLEEP/TIMER** ponownie, aż pojawi się komunikat **SLP OFF**.

Odtwarzanie dźwięku z zewnętrznego urządzenia audio

Za pomocą produktu możesz słuchać zewnętrznego urządzenia audio, takiego jak odtwarzacz MP3.

- 1 Podłącz przewód sygnału wejściowego audio z wtyczką 3,5 mm po obu końcach do:
 - gniazda **AUDIO IN** na tylnym panelu produktu,
 - gniazda słuchawkowego w urządzeniu zewnętrznym.
- 2 Naciśnij kilkakrotnie przycisk **USB/AUDIO IN**, aby przełączyć produkt na źródło AUDIO IN.
- 3 Włącz odtwarzanie dźwięku w urządzeniu zewnętrznym (szczegółowe informacje można znaleźć w jego instrukcji obsługi).

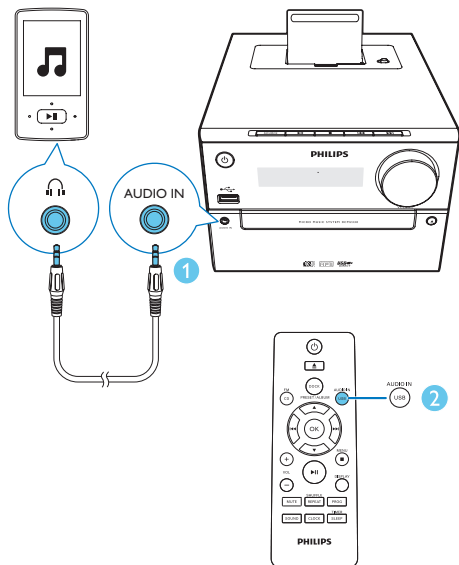

9 Informacje o produkcji



Uwaga

- Informacje o produkcie mogą ulec zmianie bez powiadomienia.

Dane techniczne

Wzmacniacz

Maksymalna moc wyjściowa	30 W
Pasma przenoszenia	60 Hz–16 kHz; +3 dB
Odstęp sygnału od szumu	> 70 dB
Wejście Aux	800 mV RMS

Głośniki

Impedancja głośnika	4 omy
Przetwornik	Pełnozakresowy 4"
Czułość	> 83 dB/m/W

Tuner (FM)

Zakres strojenia	87,5–108 MHz
Siatka strojenia	(50 kHz)
Czułość	
- Mono — odstęp sygnału od szumu: 26 dB	< 22 dBu
- Stereo — odstęp sygnału od szumu: 46 dB	< 45 dBu
Selektywność wyszukiwania	< 30 dBu
Całkowite zniekształcenia harmoniczne	< 3%
Odstęp sygnału od szumu	> 45 dB

USB

Wersja USB Direct	2.0 full speed
Moc USB 5 V	≤ 500 mA

Płyta

Typ lasera	Półprzewodnikowy
Średnica płyty	12 cm / 8 cm
Obsługiwane płyty	CD-DA, CD-R, CD-RW, płyty MP3
Przetwornik C/A dźwięku	24-bitowy / 44,1 kHz
Całkowite zniekształcenia harmoniczne	< 1% (1 kHz)
Pasma przenoszenia	60 Hz — 16 kHz; ±3 dB
Odstęp sygnału od szumu	>70 dBA

Informacje ogólne

Zasilanie prądem przemiennym	100–240 V~, 50/60 Hz
Pobór mocy podczas pracy	22 W
Pobór mocy w trybie gotowości Eco Power	< 0,5 W
Wymiary	
- jednostka centralna (szer. x wys. x głęb.)	180 x 121 x 247 mm
- głośnik (szer. x wys. x głęb.)	156 x 253,5 x 128 mm
Waga	
- jednostka centralna	1,6 kg
- głośnik	1,16 kg x 2

Informacje o odtwarzaniu urządzenia USB

Zgodne urządzenia USB:

- Karta pamięci flash USB (USB 2.0 lub USB 1.1)
- Odtwarzacze audio z pamięcią flash USB (USB 2.0 lub USB 1.1)
- karty pamięci (wymagane jest podłączenie do urządzenia dodatkowego czytnika kart).

Obsługiwane formaty:

- USB lub system plików FAT12, FAT16, FAT32 (rozmiar sektora: 512 bajtów)
- Szybkość kompresji MP3 (przepustowość): 32–320 kb/s i zmienna
- WMA wersja 9 lub wcześniejsza
- Maksymalnie 8 poziomów katalogów
- Maksymalna liczba albumów/folderów: 99
- Maksymalna liczba ścieżek/tytułów: 999
- Znacznik ID3 wersja 2.0 lub nowsza
- Nazwa pliku w standardzie Unicode UTF8 (maksymalna długość: 64 bajtów)

Nieobsługiwane formaty:

- Puste albumy: są to albumy, które nie zawierają plików MP3/WMA i nie są pokazywane na wyświetlaczu;
- Pliki w formacie nieobsługiwanym przez urządzenie są pomijane; Przykładowo, dokumenty Word (.doc) lub pliki MP3 z rozszerzeniem .dlf są ignorowane i nieodtworzane;
- Pliki audio AAC, WAV, PCM;
- Pliki WMA zabezpieczone przed kopiowaniem (DRM) (.wav, .m4a, .m4p, .mp4, .aac);
- Pliki WMA w formacie bezstratnym.

Obsługiwane formaty płyt MP3

- ISO9660, Joliet
- Maksymalna długość tytułu: 512 (zależy od długości nazwy pliku)
- Maksymalna liczba albumów: 255
- Dźwięk o częstotliwości próbkowania: 32 kHz, 44,1 kHz, 48 kHz
- Dźwięk o szybkości kompresji: 32~320 (kb/s), zmienne szybkości kompresji (VBR)

10 Rozwiązywanie problemów



Ostrzeżenie

- Nie zdejmuj obudowy tego urządzenia.

Aby zachować ważność gwarancji, nie wolno samodzielnie naprawiać urządzenia.

Jeśli w trakcie korzystania z tego urządzenia wystąpią problemy, należy wykonać poniższe czynności sprawdzające przed wezwaniem serwisu. Jeśli nie uda się rozwiązać problemu, odwiedź stronę firmy Philips (www.philips.com/welcome). Kontaktując się z przedstawicielem firmy Philips, należy mieć przygotowane w pobliżu urządzenie oraz jego numer modelu i numer seryjny.

Brak zasilania

- Upewnij się, że przewód zasilający urządzenia został podłączony prawidłowo.
- Upewnij się, że w gniazdku elektrycznym jest napięcie.
- W celu oszczędzania energii zestaw automatycznie wyłącza się po 15 minutach bezczynności od momentu zakończenia odtwarzania.

Brak dźwięku lub dźwięk zniekształcony

- Ustaw głośność.
- Odłącz słuchawki.
- Sprawdź, czy głośniki są poprawnie podłączone.

Brak reakcji urządzenia

- Odłącz zasilacz zestawu, a następnie podłącz go ponownie i włącz urządzenie.
- W celu oszczędzania energii zestaw automatycznie wyłącza się po 15 minutach bezczynności od momentu zakończenia odtwarzania.

Pilot zdalnego sterowania nie działa

- Przed naciśnięciem dowolnego przycisku funkcji na pilocie najpierw wybierz

właściwe źródło za pomocą pilota, a nie jednostki centralnej.

- Użyj pilota w mniejszej odległości od zestawu.
- Sprawdź, czy baterie zostały włożone w sposób zgodny z oznaczeniami +/- w komorze baterii.
- Wymień baterie.
- Skieruj pilota bezpośrednio na czujnik sygnałów zdalnego sterowania na panelu przednim urządzenia.

Nie wykryto płyty

- Umieść płytę w odtwarzaczu.
- Sprawdź, czy płyta nie jest włożona nadrukiem do dołu.
- Poczekaj, aż zaparowanie soczewki zniknie.
- Wymień lub wyczyść płytę.
- Użyj sfinalizowanej płyty CD lub płyty zapisanej w jednym z obsługiwanych formatów.

Nie można wyświetlić niektórych plików z urządzenia USB

- Ilość folderów lub plików w urządzeniu USB przekroczyła dopuszczalną wielkość. Nie oznacza to usterki urządzenia.
- Formaty tych plików nie są obsługiwane.

Przenośne urządzenie USB nie jest obsługiwane

- Urządzenie USB jest niezgodne z zestawem. Spróbuj podłączyć inne urządzenie.

Słaby odbiór stacji radiowych

- Zwiększ odległość pomiędzy zestawem a odbiornikiem TV lub magnetowidem.
- Rozciągnij całkowicie przewodową antenę FM.
- Podłącz zewnętrzną antenę FM.

Zegar nie działa

- Nastaw poprawnie zegar.
- Włącz zegar.

Ustawiania zegara/timera usunięte

- Nastąpiła przerwa w zasilaniu lub odłączony został przewód zasilający.
- Ponownie ustaw zegar/budzik.



2015 © Gibson Innovations Limited. All rights reserved.
This product has been manufactured by, and is sold under the responsibility of Gibson Innovations Ltd., and Gibson Innovations Ltd. is the warrantor in relation to this product.
Philips and the Philips Shield Emblem are registered trademarks of Koninklijke Philips N.V. and are used under license from Koninklijke Philips N.V.

DCM2330_12_UM_V3.0

