

Registre seu produto e obtenha suporte em:
www.philips.com/welcome

Car Entertainment System

CEM250



POR Manual do Usuário 33

Todos os desenhos/fotos deste manual apenas ilustrativos.
Todos los dibujos/fotos deste instructivo son ilustrativos.

PHILIPS

Sumário

| | | | |
|--|-----------|---|-----------|
| 1 Importante | 34 | 7 Ajustar o som | 54 |
| Segurança | 34 | Ajustar o volume | 54 |
| Aviso | 34 | Ligar/desligar o Reforço Dinâmico de Graves (DBB) | 54 |
| 2 Seu Car System | 37 | Selecionar o equalizador predefinido | 54 |
| Introdução | 37 | Outros definições de som | 54 |
| Conteúdo da caixa | 37 | 8 Ajustar o menu do sistema | 55 |
| Visão geral do aparelho | 38 | Definir o código PIN | 55 |
| Visão geral do controle remoto | 40 | Configurar a conexão Bluetooth | 55 |
| 3 Primeiros passos | 42 | Selecionar o modo Blackout (Painel Escuro) | 55 |
| Instalar o áudio do carro | 42 | Ativar/desativar o modo de demonstração | 55 |
| Instalar a bateria do controle remoto | 47 | Alterar a cor da luz de fundo dos botões | 55 |
| Ligar | 47 | Selecionar o volume inicial | 56 |
| Ajustar o relógio | 47 | Ativar/desativar o som das teclas | 56 |
| 4 Ouvir rádio | 48 | Ativar/desativar o rolagem na tela | 56 |
| Sintonizar uma estação de rádio | 48 | Selecionar o ajuste de proteção contra choques | 57 |
| Armazenar estações de rádio na memória | 48 | Restaurar ajustes de fábrica | 57 |
| Sintonizar uma estação memorizada | 48 | 9 Informações adicionais | 58 |
| 5 Usar dispositivos Bluetooth | 49 | Destacar o painel frontal | 58 |
| Parear dispositivos Bluetooth | 49 | Substituir o fusível | 58 |
| Reproduzir arquivos de áudio | 49 | Remover o aparelho | 58 |
| Discagem por voz | 49 | 10 Especificações | 59 |
| Fazer uma chamada | 49 | 11 Solução de problemas | 61 |
| Chamada em espera | 50 | 12 Glossário | 62 |
| Transferência de chamada | 50 | | |
| Encerrar uma chamada | 50 | | |
| 6 Reproduzir arquivos de áudio | 51 | | |
| Reproduzir um disco | 51 | | |
| Utilizar um dispositivo USB/SD/MMC | 51 | | |
| Controlar a reprodução | 52 | | |
| Pesquisar uma faixa MP3/WMA | 52 | | |
| Exibir informações de reprodução | 52 | | |
| Reprodução aleatória | 52 | | |
| Repetir a reprodução | 53 | | |
| Utilizar a função INTRO | 53 | | |
| Ouvir som de outros dispositivos | 53 | | |

1 Importante

Segurança

- Leia atentamente todas as instruções antes de usar o aparelho. Caso ocorram danos causados pelo não-cumprimento destas instruções, a garantia não será aplicável.
- Este aparelho foi projetado somente para operação em aterramento negativo (terra) de 12 V DC.
- Para uma direção segura, ajuste o volume a um nível seguro e confortável.
- Fusíveis inadequados podem provocar danos ou incêndio. Quando precisar trocar o fusível, consulte um profissional.
- Use somente o equipamento de montagem fornecido para uma instalação segura e confiável.
- Para evitar curto-circuito, não exponha o aparelho, ou o controle remoto a chuva ou água.
- Nunca insira objetos nas aberturas de ventilação ou em outras aberturas do aparelho.
- Limpe o unit e a moldura com um pano seco e macio. Nunca use substâncias como álcool, produtos químicos ou produtos de limpeza doméstica no aparelho.
- Nunca coloque objetos além de discos no aparelho.
- Não use solventes como benzina, diluentes, produtos de limpeza disponíveis no mercado nem sprays antiestáticos destinados a discos.
- Radiação laser visível e invisível quando aberto. Evite a exposição a feixes de luz.
- Tenha cuidado com a frente do produto! Nunca toque, empurre, esfregue ou bata na frente do aparelho com nenhum objeto.

Cuidado

- O uso de controles ou ajustes ou o desempenho de procedimentos diferentes dos contidos neste documento podem resultar em exposição perigosa à radiação ou outras operações inseguras.

Aviso

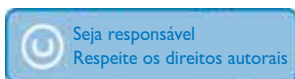

A criação de cópias não autorizadas de materiais protegidos contra cópia, incluindo programas de computador, arquivos, transmissões e gravações sonoras, pode representar uma violação a direitos autorais e constitui um crime. Este equipamento não deve ser usado para tais propósitos.

Declaração de conformidade com a FCC

Número do modelo: PHILIPS
CEM250/55

Nome da marca: Philips
Parte responsável:
Philips Consumer Electronics
Caixa Postal 671539
Marietta, GA 30006-0026

1-800-PHILIPS (744-5477)

Aviso sobre conformidade

Este aparelho está em conformidade com a Parte 15 das Normas da FCC e com a 21 CFR 1040.10. A operação está sujeita a estas duas condições:

1. Este dispositivo não pode causar interferência prejudicial e
2. Este dispositivo deve aceitar qualquer interferência recebida, incluindo interferência que possa causar operação indesejada.

Aviso da FCC (para EUA e Canadá)

Nota:

Este equipamento foi testado e cumpre os limites para um dispositivo digital de Classe B, de acordo com a parte 15 das Normas da

FCC. Esses limites têm por objetivo fornecer uma proteção adequada contra interferência prejudicial em instalações residenciais. Este equipamento gera, utiliza e pode irradiar energia de radiofrequência e, se não for instalado e usado de acordo com o manual de instruções, poderá provocar interferência prejudicial às comunicações via rádio. No entanto, não há garantia de que tal interferência não venha a ocorrer em determinadas instalações. Se este equipamento provocar interferência prejudicial a receptores de rádio ou televisão, o que pode ser determinado desligando-se e ligando-se o equipamento, o usuário deverá tentar corrigir a interferência por meio de uma ou mais das seguintes medidas:

- Reposicionar a antena receptora.
- Aumentar a distância entre o equipamento e o receptor
- Conectar o equipamento a outra tomada, ligada a uma fase diferente da que alimenta o receiver.
- Consultar o revendedor ou um técnico experiente em rádio/TV para obter ajuda.

IMPORTANTE!

modificações não autorizadas pelo fabricante poderão anular a autoridade dos usuários para operar este dispositivo.

O aparelho inclui os seguintes rótulos:

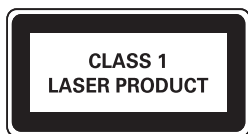

Símbolo de equipamento da Classe II



Este símbolo indica que o aparelho dispõe de um duplo sistema de isolamento.

Reciclagem

Este produto foi projetado e fabricado com materiais e componentes de alta qualidade, que podem ser reciclados e reutilizados.

Sempre que você observar o símbolo de proibição com uma lixeira colado a um produto, significa que o produto está coberto pela Diretiva Européia 2002/96/EC:



Nunca descarte seu produto com o lixo doméstico. Procure informar-se a respeito das regras locais de coleta seletiva de produtos elétricos e eletrônicos. O descarte correto do seu antigo produto ajuda a prevenir conseqüências potencialmente negativas para o meio ambiente e para a saúde humana. Seu produto contém baterias cobertas pela Diretiva Européia 2006/66/EC, não podendo ser descartadas com o lixo doméstico. Procure informar-se a respeito das regras locais de coleta seletiva de baterias. O descarte correto de baterias ajuda a prevenir conseqüências potencialmente negativas para o meio ambiente e para a saúde humana.

Informações ambientais

Todas as embalagens desnecessárias foram eliminadas.

O seu sistema consiste em materiais que poderão ser reciclados e reutilizados se forem desmontados por uma empresa especializada. Observe a legislação local referente ao descarte de material de embalagem, baterias descarregadas e equipamentos antigos.

Qualquer alteração ou modificação feita neste dispositivo sem a aprovação expressa da Philips Consumer Lifestyle poderá anular a autoridade do usuário para operar o equipamento. 2008 © Koninklijke Philips Electronics N.V. Todos os direitos reservados.

As especificações estão sujeitas a alterações sem aviso prévio. As marcas comerciais pertencem à Koninklijke Philips Electronics N.V. ou a seus respectivos proprietários. A Philips se reserva o direito de alterar produtos a qualquer momento sem a obrigação de ajustar estoques anteriores.

Cód. Homologação: 1969-08-4766



(01) 0 7894401013300

"Este equipamento opera em caráter secundário, isto é, não tem direito a proteção contra interferência prejudicial, mesmo de estações do mesmo tipo, e não pode causar interferência a sistemas operando em caráter primário."



"Evite o uso prolongado do aparelho com volume superior a 85 decibéis pois isto poderá prejudicar a sua audição."

| Nível de Decibéis | Exemplos |
|---|--|
| 30 | Biblioteca silenciosa, sussurros leves |
| 40 | Sala de estar, refrigerador, quarto longe do trânsito |
| 50 | Trânsito leve, conversação normal, escritório silencioso |
| 60 | Ar condicionado a uma distância de 6 m, máquina de costura |
| 70 | Aspirador de pó, secador de cabelo, restaurante ruidoso |
| 80 | Tráfego médio de cidade, coletor de lixo, alarme de despertador a uma distância de 60 cm |
| OS RUÍDOS ABAIXO PODEM SER PERIGOSOS EM CASO DE EXPOSIÇÃO CONSTANTE | |
| 90 | Metrô, motocicleta, tráfego de caminhão, cortador de grama |
| 100 | Caminhão de lixo, serra elétrica, furadeira pneumática |
| 120 | Show de banda de rock em frente às caixas acústicas, trovão |
| 140 | Tiro de arma de fogo, avião a jato |
| 180 | Lançamento de foguete |

"Proteja sua audição, ouça com consciência"

2 Seu Car System

Parabéns pela aquisição e seja bem-vindo à Philips! Para aproveitar o suporte que a Philips oferece, registre seu produto em www.Philips.com/welcome.

Introdução

Com este aparelho você pode dirigir enquanto se diverte:

Rádio FM e AM:

- Áudio de um CD ou disco de MP3
- Áudio de seu telefone celular
- Áudio de uma unidade USB
- Áudio de um cartão SD/MMC
- Áudio de dispositivos externos

Além disso, você pode discar um número, atender e desligar uma chamada no sistema de áudio.

Conteúdo da caixa

Verifique o conteúdo da embalagem:

- 1 Aparelho Car Entertainment System
- 2 Controle remoto
- 3 Microfone
- 4 Suporte do microfone
- 5 Suporte de borracha
- 6 2 ferramentas para desmontagem
- 7 Painel frontal
- 8 Estojo do painel frontal
- 9 2 Molduras
- 10 4 parafusos
- 11 Manual do usuário
- 12 Guia Rápido
- 13 Conector padrão

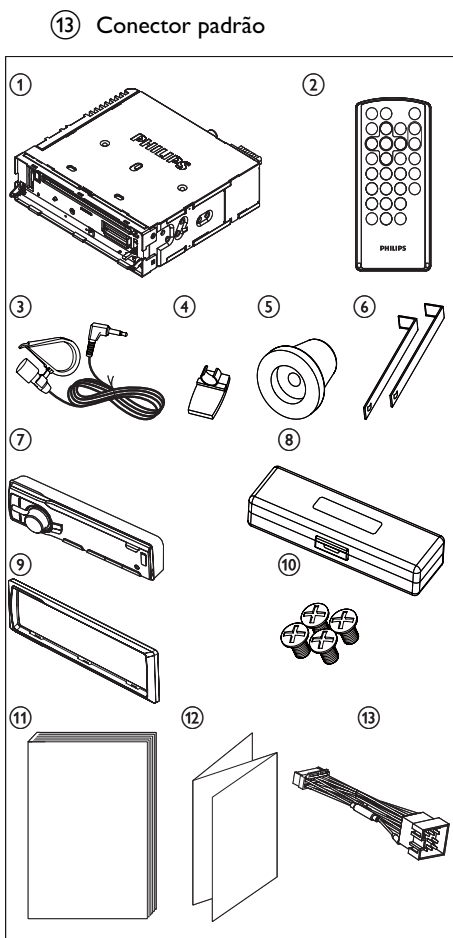

Visão geral do aparelho

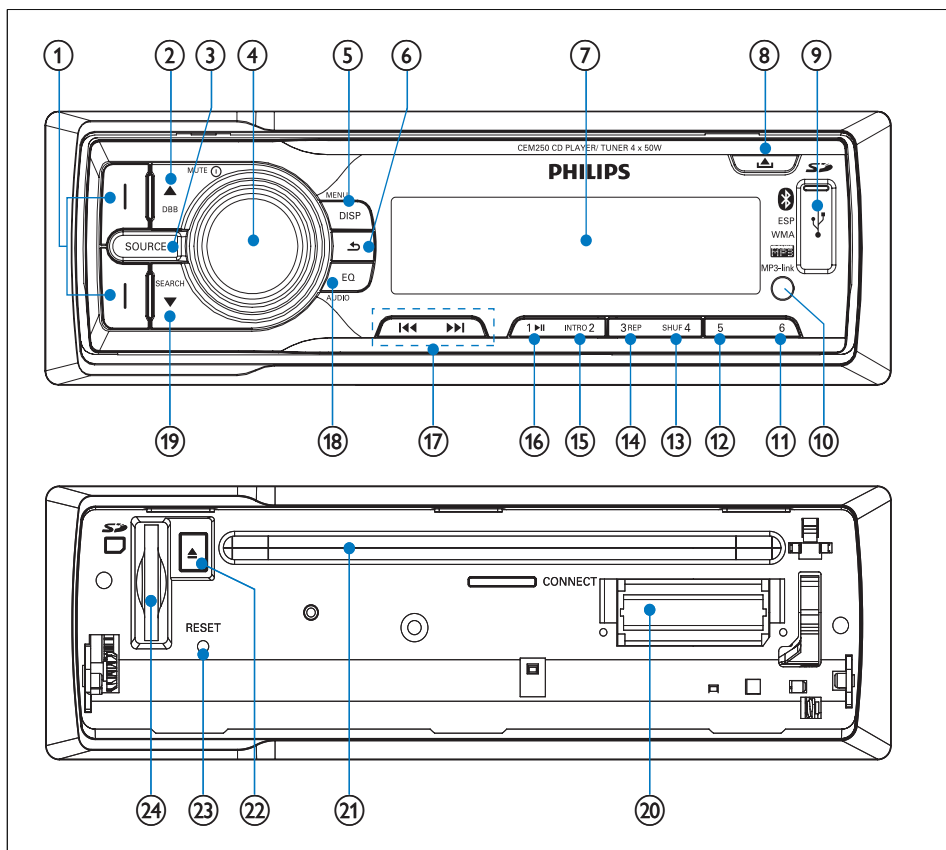

- ①** | (verde/vermelho)



 - Atende o telefone (verde)
 - Discar um número (verde)
 - Exibe o registro de chamadas (verde)
 - Encerra a chamada (vermelho)
- ②** ▲/ DBB

 - Seleciona a banda no modo Radio.
 - Seleciona a pasta MP3/WMA.
 - Navega pelo menu.
 - Liga ou desliga o Reforço Dinâmico de Graves (DBB).
- ③** SOURCE

 - Seleciona um dos modos RADIO, USB, CARD, MP3-Link.
- Ativando ou desativando a conexão Bluetooth.
- ④** Ⓞ/MUTE

 - Liga ou desliga o aparelho.
 - Ajuste o volume.
 - Confirma a seleção.
 - Insere caracteres para pesquisa.
 - Discar um número de telefone.
 - Silencia ou restaura o volume.
- ⑤** MENU / DISP

 - Exibe a frequência da rádio ou do relógio.
 - Exibe a faixa, tempo decorrido, artista, álbum, título, pasta, arquivo e relógio.

- Mantenha pressionado para acessar o menu do sistema.
- ⑥ 
- Retorna ao menu anterior.
 - Pára a pesquisa.
 - Mantenha pressionado para desativar o modo Blackout (Painel Escuro).
- ⑦ **Display**
- ⑧ 
- Destrava o painel
- ⑨ **Entrada USB**
- ⑩ **Entrada MP3-Link para conectar MP3 players externos através do conector de fone de ouvido.**
- ⑪ **6**
- Seleciona a estação de rádio número 6.
- ⑫ **5**
- Seleciona a estação de rádio número 5.
- ⑬ **SHUF, 4**
- Ativa ou desativa a função Shuffle.
 - Seleciona a estação de rádio número 4.
- ⑭ **3, REP**
- Define o modo de repetição.
 - Seleciona a estação de rádio número 3.
- ⑮ **INTRO, 2**
- Ativa ou desativa o modo INTRO.
 - Seleciona a estação de rádio número 2.
- ⑯ **1, ►||**
- Pausa ou reinicia a reprodução.
 - Seleciona a estação de rádio número 1.
- ⑰ **◀◀/▶▶**
- Sintoniza uma estação de rádio
 - Pesquisa uma faixa MP3/WMA.
- ⑱ **EQ/Audio**
- Seleciona um dos modos de SOM.
 - Acessa o menu de ajuste de áudio.
- ⑲ **▼/SEARCH**
- Seleciona a banda do sintonizador.
 - Armazena automaticamente estações de rádio.
- Rola para cima ou para baixo no menu.
 - Seleciona a pasta MP3/WMA.
 - Pesquisa uma faixa ou pasta.
- ⑳ **Conexão do painel**
- ㉑ **Entrada para disco**
- ㉒ **▲**
- Ejeta o disco.
- ㉓ **RESET**
- Restaura os ajustes de fábrica.
- ㉔ **Entrada para cartão SD/MMC**

Visão geral do controle remoto

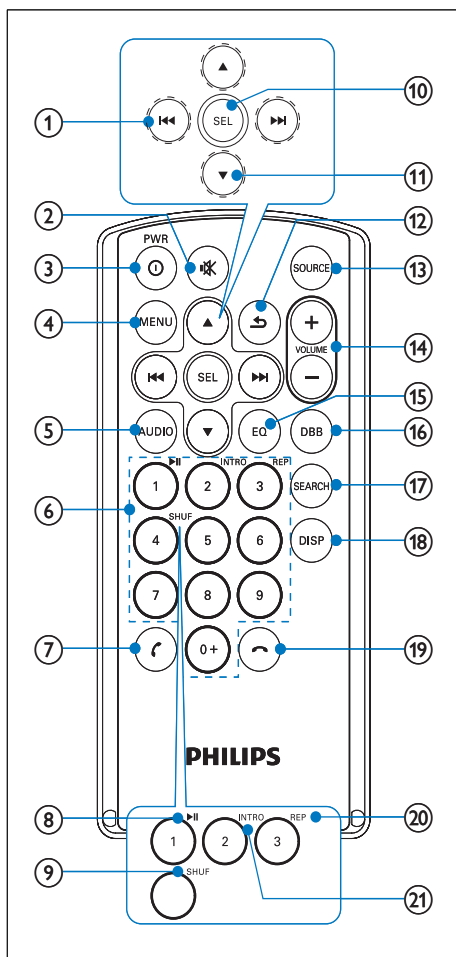

1 **⏮⏪⏩⏭**

- Sintoniza uma estação de rádio
- Pesquisa uma faixa.

2 **🔇**

- Silencia ou restaura o volume.

3 **⏻PWR**

- Liga ou desliga o aparelho.

4 **MENU**

- Acessa o menu do sistema.

5 **AUDIO**

- Acessa o menu de ajuste de áudio.

6 **5/6/7/8/9/0+**

- Seleciona uma faixa ou estação de rádio pré-sintonizada.
- Insere um número de telefone.

7 **☎**

- Atende o telefone.
- Disca um número.

8 **▶||**

- Inicia a reprodução a partir do início da primeira faixa.
- Pausa ou reinicia a reprodução.
- Seleciona a estação de rádio número 1.
- Insere um número de telefone.

9 **SHUF, 4**

- Ativa ou desativa a função Shuffle.
- Seleciona a estação de rádio número.
- Insere um número de telefone.

10 **SEL**

- Confirma a seleção.

11 **▲/▼**

- Sintoniza uma estação de rádio
- Pesquisa uma faixa MP3/WMA.

12 **↶**

- Retorna ao menu anterior.
- Desativa a tela escura.

13 **SOURCE**

- Seleciona um dos modos RADIO, USB, CARD, MP3-Link.

14 **VOLUME +/-**

- Ajusta o volume.

15 **EQ**

- Seleciona um dos modos de som TECHNO, ROCK, CLASSIC, JAZZ, OPTIMAL. FLAT, POP, USER.

- ⑩ **DBB**
- Liga ou desliga o Reforço Dinâmico de Graves (DBB).
- ⑪ **SEARCH**
- Define automaticamente as estações de rádio na memória.
 - Pesquisa uma faixa ou pasta.
- ⑫ **DISP**
- Exibe a frequência da rádio, o relógio e o tipo de programa de rádio (se disponível).
 - Exibe o tempo decorrido da faixa MP3/WMA, a última frequência de rádio ouvida e o relógio.
- ⑬ 
- Encerra a chamada
- ⑭ **3, REP**
- Define o modo de repetição.
 - Seleciona a estação de rádio número 3.
 - Insere um número de telefone.
- ⑮ **INTRO, 2**
- Ativa ou desativa a introdução.
 - Seleciona a estação de rádio número 2
 - Insere um número de telefone.

3 Primeiros passos

Cuidado

- Só use os controles de acordo com as instruções contidas no manual do usuário.

Siga sempre as instruções contidas neste capítulo, respeitando a seqüência.

Ao entrar em contato com a Philips, você será solicitado a fornecer o modelo e número de série do aparelho que está na etiqueta colada na parte metálica do produto, anote o modelo e número de série no local abaixo:

Nº do modelo _____

Nº de série _____

Instalar o áudio do carro

Estas instruções se destinam a uma instalação típica. No entanto, se o carro tiver outras exigências, faça os ajustes correspondentes. Se você tiver dúvidas sobre kits de instalação, consulte ou revendedor do seu aparelho Philips Car Entertainment System.

Cuidado

- Este aparelho foi projetado somente para operação em aterramento negativo (terra) de 12V DC.
- Sempre instale este aparelho no painel do carro. A instalação em outros locais pode ser perigosa, pois a parte traseira do equipamento sofre aquecimento durante o uso.
- Para evitar curto-circuito: antes de conectar, verifique se a ignição está desligada.
- Certifique-se de conectar os fios de alimentação amarelo e vermelho depois que todos os outros estiverem conectados.
- Verifique se todos os fios expostos estão isolados com fita isolante.
- Verifique se os fios não estão presos sob parafusos ou a partes móveis (por exemplo, o trilho dos assentos).
- Certifique-se de que todos os fios de aterramento (terra) estejam direcionados para um ponto de aterramento (terra) comum.
- Use somente o equipamento de montagem fornecido para uma instalação segura e confiável.
- Fusíveis inadequados podem provocar danos ou incêndio. Quando precisar trocar o fusível, consulte um profissional.

Nota sobre o fio de alimentação (amarelo)

- Ao conectar outros dispositivos ao aparelho, certifique-se de que a classificação do circuito do carro seja superior ao valor total dos fusíveis de todos os dispositivos conectados.

Notas sobre a conexão dos alto-falantes

- Nunca conecte os fios dos alto-falantes à lataria ou ao chassi do carro.
- Nunca conecte os fios listrados dos alto-falantes uns aos outros.

Visão geral das peças

Estas são as peças fornecidas necessárias para conectar e instalar o aparelho.

- ① Sistema de áudio para carros
- ② Suporte de fixação
- ③ Painel frontal
- ④ Conector padrão
- ⑤ 2 Molduras
- ⑥ Suporte de borracha
- ⑦ Ferramentas para desmontagem

8 4 parafusos

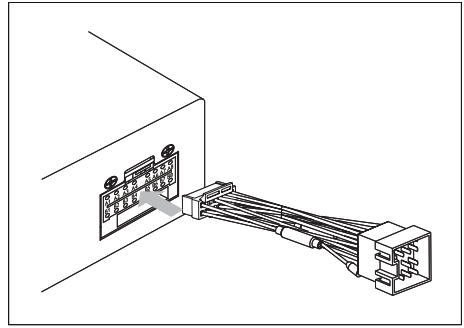
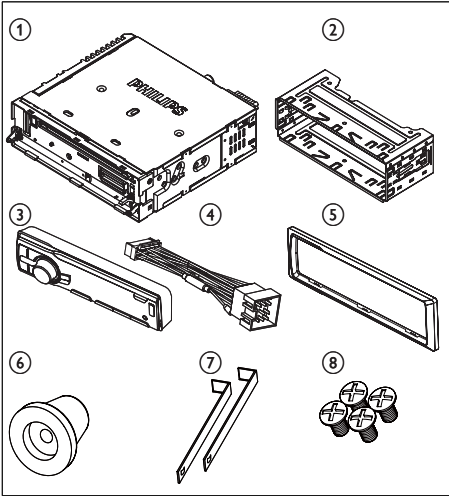

3 Conecte a antena e o amplificador conforme a ilustração, se aplicável.

Conectar os fios: carros com conectores ISO

Cuidado

- Verifique se todos os fios expostos estão isolados com fita isolante.

1 Retire os conectores ISO do painel do carro e conecte-os à extremidade maior do conector padrão fornecido.

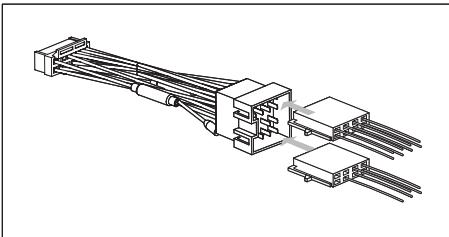

2 Conecte a outra extremidade do conector padrão fornecido ao aparelho.

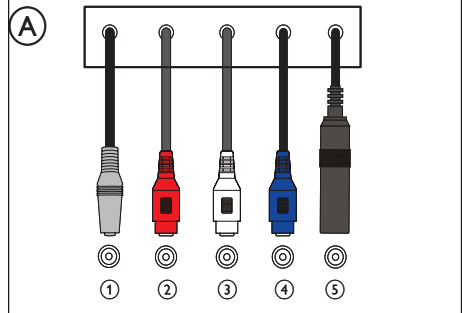
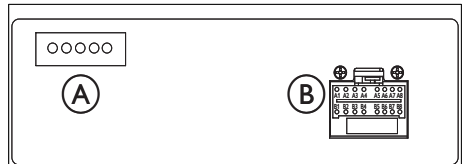

| | Conector | Conexão com |
|---|--------------------|-----------------------------------|
| 1 | MIC | Microfone |
| 2 | REAR LINE OUT R | Alto-falante traseiro direito |
| 3 | REAR LINE OUT L | Alto-falante traseiro esquerdo |
| 4 | SUB OUT | Subwoofer |
| 5 | ANTENNA | Antena |

Conectar os fios

Cuidado

- Certifique-se de conectar primeiro o fio de aterramento (terra) preto.

- 1** Conecte a antena e o amplificador conforme a ilustração, se aplicável.

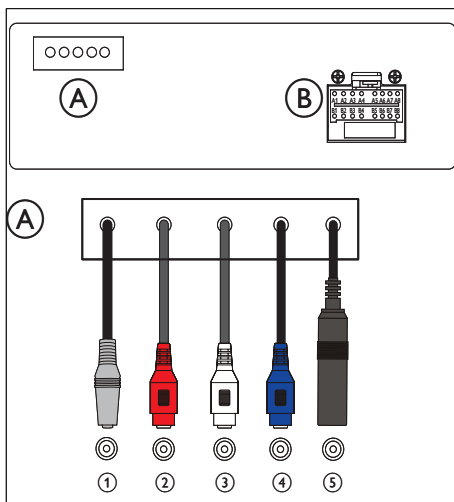

| | Conector | Conexão com |
|---|-----------------|--------------------------------|
| 1 | MIC | Microfone |
| 2 | REAR LINE OUT R | Alto-falante traseiro direito |
| 3 | REAR LINE OUT L | Alto-falante traseiro esquerdo |
| 4 | SUB OUT | Subwoofer |
| 5 | ANTENNA | Antena |

- 2** Verifique cuidadosamente a fiação do carro e encaixe-a ao conector padrão fornecido.

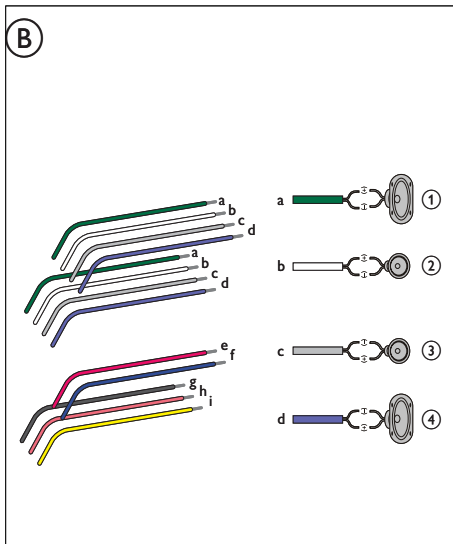

| | | |
|---|------------------------|---|
| 1 | Faixa verde/ preta | Alto-falante esquerdo (traseiro) |
| 2 | Faixa branca/ preta | Alto-falante esquerdo (frontal) |
| 3 | Faixa cinza/ preta | Alto-falante direito (frontal) |
| 4 | Faixa roxa/ preta | Alto-falante direito (traseiro) |
| e | VERMELHO | Chave de ignição +12 V DC na posição ON/ACC |
| f | AZUL | Fio de controle do relé da antena elétrica/automática/ Fio de controle do relé do amplificador |
| g | PRETO | Aterramento |
| h | LARANJA/ BRANCO | Chave de iluminação |
| i | AMARELO | Para bateria de carro de +12V ativada ininterruptamente |

- 4 Encaixe o conector padrão fornecido no aparelho.

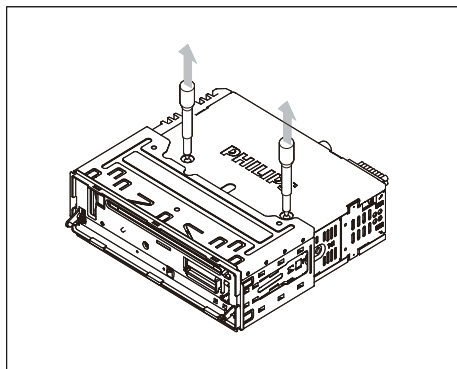
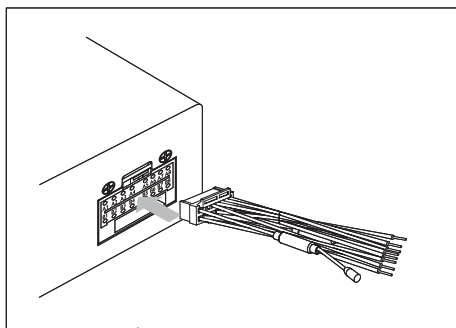

- 3 Remova o suporte para instalação com as ferramentas para desmontagem fornecidas.

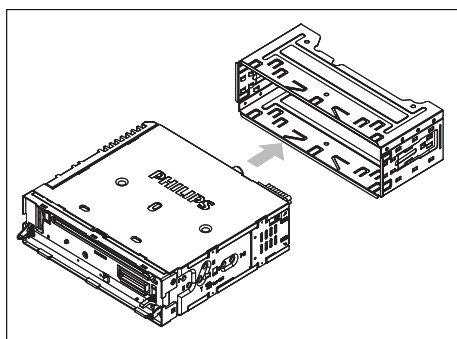

Instalar no painel

- 1 Se o carro não tiver uma unidade de controle interna ou computador de bordo, desconecte o terminal negativo da bateria do carro.
- Se você desconectar a bateria de um carro que tenha uma unidade de controle interna ou computador de bordo, o computador poderá perder a memória.
 - Se a bateria do carro não for desconectada, para evitar curto-circuito, certifique-se de que não haja fios desencapados tocando um no outro.
- 2 Retire os dois parafusos na parte superior do aparelho.

- 4 Verifique se a abertura do painel do carro está dentro destas medidas:

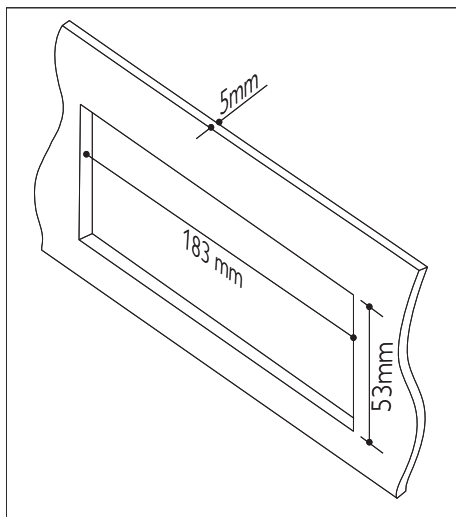

- 5** Instale o suporte no painel do carro e dobre as abas para fora para fixar o suporte.

Nota

- Ignore esta etapa se o aparelho não for fixado pelo suporte, mas pelos parafusos fornecidos.

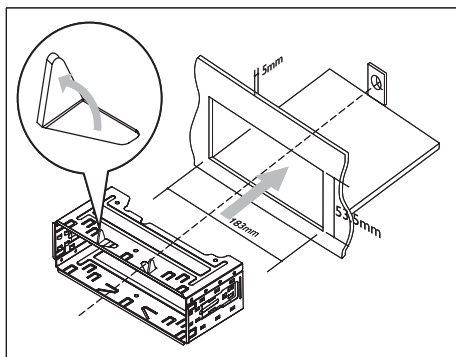

- 6** Coloque o suporte de borracha fornecido sobre a extremidade do parafuso de montagem.

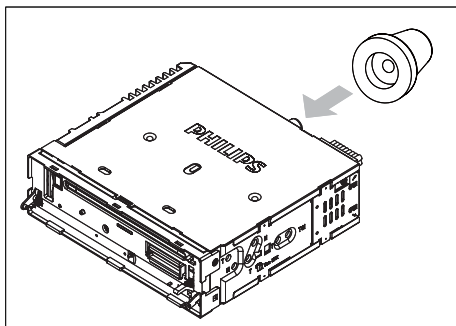

- 7** Deslize o aparelho pelo painel até ouvir um clique.
- 8** Reconecte o terminal negativo da bateria do carro.

Encaixar o painel frontal

- 1** Encaixe a moldura.
- 2** Insira o lado direito do painel no aparelho até fixá-lo.

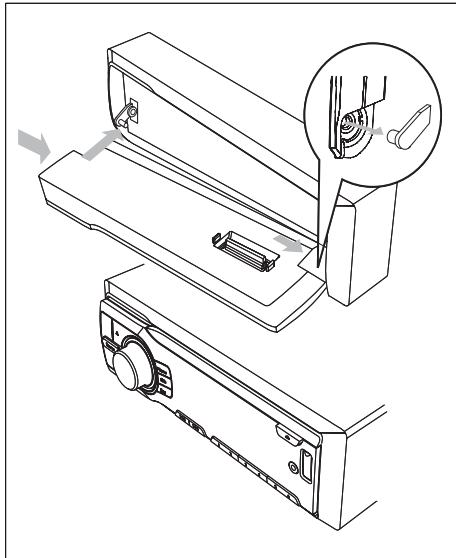

- 3 Pressione o lado esquerdo do painel e aponte o orifício esquerdo na direção da coluna esquerda.
- 4 Libere o painel para fixar o lado esquerdo

- 3 Gire \odot para ajustar as horas.
- 4 Pressione \blacktriangleright para confirmar.
- 5 Gire \odot para ajustar os minutos.
- 6 Pressione \odot para confirmar.

Instalar a bateria do controle remoto

- 1 Remova a aba protetora para ativar a bateria do controle remoto.

Para substituir a bateria do controle remoto:

- 1 Abra o compartimento da bateria.
 - 2 Insira 1 bateria CR2025 com a polaridade correta (+/-), conforme indicado.
- Feche o compartimento de bateria.

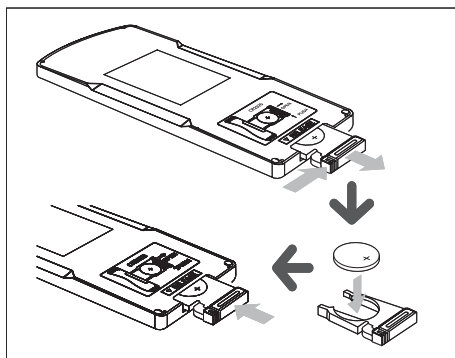

Ligar

- 1 Pressione \odot para ligar o aparelho.
 - Para desligar o aparelho, pressione \odot por 3 segundos.

Ajustar o relógio

- 1 Pressione **MENU/DISP** por 3 segundos.
- 2 Pressione \blacktriangle ou \blacktriangledown várias vezes até que o relógio seja exibido.

Exibir o relógio

- 1 Pressione **MENU/DISP** várias vezes até que o relógio seja exibido.

4 Ouvir rádio

Sintonizar uma estação de rádio

- 1 Pressione **SOURCE** várias vezes para selecionar o modo Radio.
- 2 Pressione ▲ ou ▼ para selecionar a banda: **[FM1]**, **[FM2]**, **[FM3]**, **[AM1]**, ou **[AM2]**.
- 3 Pressione ◀◀ ou ▶▶ para sintonizar manualmente uma estação de rádio.
 - ↳ A estação de rádio será encontrada.
 - ↳ Para pesquisar automaticamente uma estação de rádio, pressione **SEARCH** por 3 segundos.

Selecionar a intensidade das rádios

Você pode ajustar a sensibilidade do sintonizador para captar mais estações de rádio ou apenas estações com sinal forte.

- 1 Pressione **MENU/DISP** por cerca de 2 segundos.
- 2 Pressione ▲ ou ▼ várias vezes até que **[LOCAL]** ou **[DX]** seja exibido.
- 3 Gire ◻ para selecionar um ajuste:
 - **[LOCAL]** (local) quando estiver em um local onde as rádios tenham sinal forte.
 - **[DX]** (distância) quando estiver em um local onde as rádios tenham sinal fraco.
- 4 Pressione ◻ para confirmar a seleção.

Selecionar transmissão estéreo/mono

Estações com sinal fraco: para melhorar a recepção, altere para o som mono.

- 1 Pressione **MENU/DISP** por 3 segundos.
- 2 Pressione ▲ ou ▼ várias vezes até que **[STEREO]** ou **[MONO]** seja exibido.
- 3 Gire ◻ para selecionar um ajuste:

- **[STEREO]**: transmissão estéreo.
- **[MONO]**: transmissão mono.

- 4 Pressione ◻ para confirmar a seleção.

Armazenar estações de rádio na memória

Você pode armazenar até seis estações em cada banda.

Armazenar estações automaticamente

- 1 Pressione **SEARCH**.
 - ↳ Se estiver em FM as 18 primeiras estações serão memorizadas nos modos FM1, FM2 e FM3. Se estiver em AM as 12 primeiras estações serão memorizadas nos modos AM1 e AM2.

Armazenar estações manualmente

- 1 Sintonize a estação que deseja armazenar.
- 2 Pressione um dos botões numéricos de 1 a 6 por 3 segundos.
 - ↳ A estação é salva no canal selecionado.

Sintonizar uma estação memorizada

- 1 Pressione ▲ ou ▼ para selecionar a banda.
- 2 Pressione o botão numérico de 1 a 6 para selecionar a estação desejada.

5 Usar dispositivos Bluetooth

Com este aparelho você pode ouvir arquivos de áudio de um MP3 player ou fazer uma chamada se a conexão Bluetooth estiver disponível no telefone ou no MP3 player.

Parear dispositivos Bluetooth

Você pode parear seu dispositivo Bluetooth com o aparelho da seguinte maneira:

- 1 Ative a função Bluetooth no dispositivo.
- 2 Configure a função Bluetooth no dispositivo.
- 3 Selecione "CEM250" na lista de aparelhos encontrados pelo seu dispositivo.
- 4 Insira a senha padrão "0000".
↳ "[CONNECT]" será exibido no painel se o pareamento for bem-sucedido.
- 5 Mantenha pressionada a tecla **SOURCE** para desativar a função Bluetooth.



Nota

- Mantenha pressionada a tecla **SOURCE** novamente para reconectar o último dispositivo Bluetooth utilizado.

Reproduzir arquivos de áudio

Você pode ouvir o áudio de um dispositivo Bluetooth e controlar a reprodução com o unit.

- 1 Pressione **SOURCE** várias vezes para selecionar **[BT MUSIC]**.
 - Para reproduzir, pressione **1, ► II**.
 - Para pausar, pressione **1, ► II** novamente.

Discagem por voz

Você pode ligar para um número de telefone usando sua voz caso o telefone celular suporte a discagem por voz.

- 1 Pressione **☞** por 3 segundos.
↳ **[VOIC DIAL]** será exibido.
- 2 Fale o nome armazenado na lista de contatos do telefone.
 - ↳ O aparelho repete o número e faz a chamada.
 - ↳ **[NO MATCH]** será exibido se o aparelho não reconhecer o número.

Fazer uma chamada

- 1 Pressione **SOURCE** até selecionar **[BT MUSIC]**.
- 2 Pressione **☞** no controle remoto ou a tecla verde no lado esquerdo do seu aparelho.
- 3 Pressione **▲** ou **▼** para selecionar uma das opções da lista:
 - **[DIAL NUM]**: discar números
 - **[DIALLED]**: números discados
 - **[MISSED]**: ligações perdidas
 - **[RECEIVED]**: ligações recebidas
 - **[ME PBK]**: Agenda do Telefone
 - **[SIM PBK]**: Agenda do Chip
- 4 Pressione **⓪** para confirmar a seleção.
- 5 Gire o botão **⓪** para selecionar o número desejado.

Para discar um número, selecione **[DIAL NUM]**.

- 1 Pressione 0-9 para entrar com o número do telefone.
 - Pressione **◀◀** para limpar os números digitados.
- 2 Pressione **☞** no controle remoto ou a tecla verde no lado esquerdo do seu aparelho para discar.

Para usar um número discado ou da agenda utilize uma das funções além da **[DIAL NUM]**.

- 1 Gire o botão de \odot para selecionar um número discado ou da agenda.
- 2 Pressione ☎ no controle remoto ou a tecla verde no lado esquerdo do seu aparelho para discar.

Chamada em espera

Se você estiver em uma ligação e outra pessoa ligar para o seu número, [CALL WAITING] piscará no display.

- 1 Pressione ☎ para encerrar a chamada em andamento.
 - ↳ A outra chamada é atendida automaticamente.
 - ↳ A primeira chamada é encerrada.

Transferência de chamada

Você pode transferir a voz do alto-falante para o telefone celular durante uma chamada.

- 1 Pressione ☎ .
 - ↳ [TRANSFER] será exibido.

Encerrar uma chamada

- ① Pressione ☎ para encerrar uma chamada.

6 Reproduzir arquivos de áudio

Nota

- Verifique se o disco ou o dispositivo contém arquivos em formato compatível.

Reproduzir um disco

Nota

- Não é possível reproduzir CDs codificados com tecnologias de proteção a direitos autorais.

Você pode reproduzir CDs de áudio comercialmente disponíveis e os seguintes discos:

- CDs graváveis (CD-R)
- CDs regraváveis (CD-RW)
- CDs de MP3
- CDs de WMA

- 1 Pressione **▶** no painel frontal para liberá-lo.
- 2 Insira um CD com o lado impresso voltado para cima.
- 3 Feche o painel.
- 4 Pressione **1▶||** para iniciar a reprodução.
 - Para pausar a reprodução do CD, pressione **1▶||**.
 - Para reiniciar a reprodução do CD, pressione **1▶||** novamente.**Retirar o CD**
Para retirar o CD,
 - 1 Pressione **▶**.
 - 2 Pressione **▲** ao lado do slot para disco.

Utilizar um dispositivo USB/SD/MMC

Nota

- Verifique se o dispositivo USB ou SD/MMC contém músicas em formato compatível.

Inserir um dispositivo USB

- 1 Abra a tampa com o símbolo  no painel frontal.

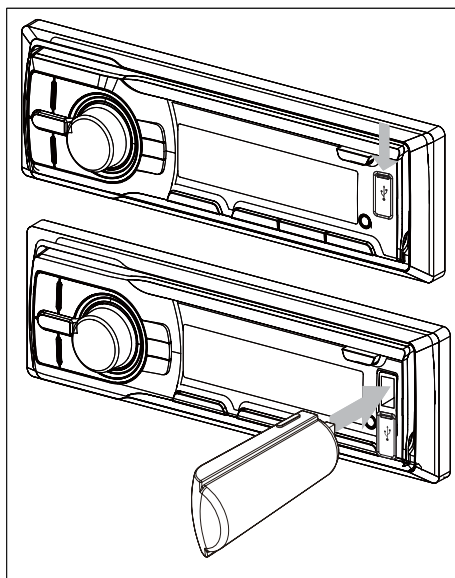

- 2 Insira o dispositivo USB na entrada USB.
↳ O aparelho inicia automaticamente a reprodução do dispositivo USB.

Remover o dispositivo USB

- 1 Pressione e mantenha pressionado **⓪** para desligar o aparelho.
- 2 Remova o dispositivo USB.

Inserir um cartão SD/MMC

- 1 Pressione **▲** para liberar o painel.
- 2 Insira o cartão SD ou MMC na respectiva entrada.
↳ O aparelho inicia automaticamente a reprodução do cartão SD/MMC.

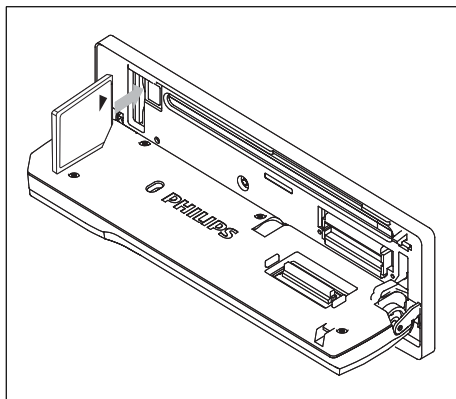

Remover o cartão SD/MMC

- 1 Pressione e mantenha pressionado **⊖** para desligar o aparelho.
- 2 Pressione o cartão até ouvir um clique.
↳ O cartão estará destravado.
- 3 Remova o cartão SD ou MMC.

Controlar a reprodução

- Para selecionar uma pasta, pressione **▲** ou **▼**.
- Para mudar a faixa anterior/seguinte, pressione **◀◀** ou **▶▶**.
- Para fazer uma pesquisa rápida para trás/para frente na faixa atual, pressione **◀◀** ou **▶▶** por 3 segundos.
- Para pausar, pressione **1▶||**.
- Para reiniciar a reprodução, pressione **1▶||** novamente.

Pesquisar uma faixa MP3/WMA

- 1 Pressione **SEARCH** por 3 segundos.
↳ O menu de pesquisa é exibido.
↳ **[FILE]**: pesquisa pelo nome da faixa.
↳ **[FOLDER]**: pesquisa pela seqüência de pastas.
- 2 Gire **⊖** para selecionar **[FILE]** e pressione **⊖** para confirmar.
- 3 Gire **⊖** para inserir um caractere e pressione **⊖**.
- 4 Repita a etapa 3 até completar o termo da pesquisa.
- 5 Pressione **⊖** por 3 segundos para iniciar a pesquisa.
↳ Depois que a pesquisa for concluída, uma lista com as faixas correspondentes será exibida.
- 6 Gire **⊖** para pular a lista.
- 7 Pressione **⊖** para selecionar uma faixa.

Exibir informações de reprodução

- 1 Durante a reprodução do dispositivo USB/SD/MMC, pressione **MENU/DISP** várias vezes para exibir:
 - Número da faixa e tempo decorrido de reprodução
 - Artista
 - Álbum
 - Título
 - Pasta
 - Arquivo
 - Relógio

Reprodução aleatória

Você pode reproduzir as faixas em ordem aleatória.

- 1 Durante a reprodução, pressione **SHUF**, **4** para selecionar:
 - **[SHUF ON]** : ativa a função Shuffle.
 - **[SHUF OFF]** : cancela a reprodução aleatória.

Repetir a reprodução

Durante a reprodução, pressione **3**, **REP** várias vezes para selecionar:

- **[REP 1]** (repetir uma faixa): reproduz repetidamente a faixa atual.
- **[REP FOLD]** (repetir uma pasta): reproduz repetidamente todas as faixas na pasta atual.
- **[REP ALL]** (repetir todas as faixas): reproduz todas as faixas repetidamente.

Utilizar a função INTRO

Você pode reproduzir os primeiros 10 segundos de cada faixa.

- 1 Durante a reprodução, pressione **INTRO**, **2** para selecionar:
 - **[INT ON]** : após os primeiros 10 segundos de cada faixa, a reprodução é interrompida.
 - **[INT OFF]** : cancela a introdução e inicia a reprodução normal.

Ouvir som de outros dispositivos

- 1 Conecte a origem de som externa à entrada **MP3 LINK** usando um cabo com plugue de 3,5 mm.
- 2 Pressione **SOURCE** várias vezes até que **[MP3 LINK]** seja exibido.
- 3 Controle o dispositivo diretamente. (consulte as instruções fornecidas com o dispositivo)

7 Ajustar o som

Ajustar o volume

- 1 Gire **⊖** no sentido horário/anti-horário para aumentar/diminuir o volume.

Ligar/desligar o Reforço Dinâmico de Graves (DBB)

- 1 Pressione **DBB** por 3 segundos. O ajuste atual é exibido:
 - ↳ **[DBB ON]** : a função Reforço Dinâmico de Graves (DBB) está ativada.
 - ↳ **[DBB OFF]** : a função DBB está desativada.
- 2 Pressione **DBB** novamente por 3 segundos para alterar o ajuste de DBB.

Selecionar o equalizador predefinido

- 1 Pressione **EQ/Audio**.
 - ↳ O atual ajuste de equalização é exibido.
- 2 Pressione novamente **EQ/Audio** várias vezes para selecionar um ajuste predefinido de EQ:
 - **[USER]**
 - **[FLAT]**
 - **[POP]**
 - **[TECHNO]**
 - **[ROCK]**
 - **[CLASSIC]**
 - **[JAZZ]**
 - **[OPTIMAL]**

Outros definições de som

Você também pode editar o EQ predefinido:

- 1 Pressione **EQ/Audio** por 3 segundos.
- 2 Pressione **▲** ou **▼** várias vezes para selecionar o item a ser ajustado:
 - **[BAS]** (graves): de -7 a +7.
 - **[MID]** (médios): de -7 a +7.
 - **[TRE]** (agudos): de -7 a +7.
 - **[BAL]** (balanço): de 12L a 12R. (L = alto-falante esquerdo, R = alto-falante direito)
 - **[FAD]** (atenuante): de 12R a 12F. (R = alto-falante traseiro, F = alto-falante frontal)
 - **[LPF]** (filtro de tons baixos): 60, 80, 100, 200.
 - **[MPF]** (filtro de tons médios): 500, 1 K, 1,5 K, 2,5 K.
 - **[HPF]** (filtro de tons altos): 10 K, 12,5K, 15 K, 17,5 K.
 - **[SW ON]/[SW OFF]** (volume do subwoofer ligado ou desligado)
 - **[SW VOL]** (volume do subwoofer): de 0 a 15.
- 3 Gire **⊖** para selecionar um valor.
- 4 Pressione **⊖** para confirmar.

8 Ajustar o menu do sistema

Definir o código PIN

Você pode definir uma senha para a conexão Bluetooth.

- 1 Pressione **MENU/DISP** por 3 segundos.
- 2 Pressione ▲ ou ▼ várias vezes até que **[PIN CODE]** seja exibido.
- 3 Pressione ◊ para confirmar a seleção.
- 4 Gire ◂ e pressione ◊ para inserir um dígito.
- 5 Repita a etapa 4 para inserir os outros três dígitos.

Configurar a conexão Bluetooth

Você pode configurar o aparelho para se conectar automaticamente ao último dispositivo Bluetooth conectado.

- 1 Pressione **MENU/DISP** por 3 segundos.
- 2 Pressione ▲ ou ▼ várias vezes até que **[AUTO ON]** ou **[AUTO OFF]** seja exibido.
 - **[AUTO ON]**: o aparelho se conecta automaticamente ao último dispositivo Bluetooth conectado.
 - **[AUTO OFF]**: o aparelho não se conecta automaticamente
- 3 Pressione ◊ para confirmar a seleção.

Selecionar o modo Blackout (Painel Escuro)

Você pode configurar a tela para que seja desligada automaticamente quando o aparelho permanecer ocioso por 10 ou 20 segundos.

- 1 Pressione **MENU/DISP** por 3 segundos.
- 2 Gire ◂ para selecionar um ajuste:
 - **[BKO 10 S]** : desliga a tela automaticamente 10 segundos após a última operação.
 - **[BKO 20 S]** : desliga a tela automaticamente 20 segundos após a última operação.
 - **[BKO OFF]** : a tela nunca é desligada.
- 3 Pressione ◊ para confirmar.

Ativar/desativar o modo de demonstração

Se o modo de demonstração estiver ativado e o unit permanecer ocioso por mais de 2 minutos, todas as funções serão exibidas.

- 1 Pressione **MENU/DISP** por 3 segundos.
- 2 Pressione ▲ ou ▼ várias vezes até que **[DEMO]** seja exibido.
 - ↳ A tela mostra a definição atual do modo de demonstração.
- 3 Gire ◂ para selecionar um ajuste:
 - **[DEMO ON]** : ativa o modo de demonstração.
 - **[DEMO OFF]** : desativa o modo de demonstração.
- 4 Pressione ◊ para confirmar.

Alterar a cor da luz de fundo dos botões

Você pode alterar a cor da luz de fundo dos botões de azul para vermelho e vice-versa.

- 1 Pressione **MENU/DISP** por 3 segundos.

- 2 Pressione ▲ ou ▼ várias vezes até que [KEY BLUE] ou [KEY RED] seja exibido.
- 3 Gire ⓪ para selecionar um ajuste:
 - [KEY BLUE]: a luz de fundo fica azul.
 - [KEY RED]: a luz de fundo fica vermelha.

Selecionar o volume inicial

Sempre que você ligar o aparelho, a reprodução pode assumir o volume usado pela última vez ou um volume predefinido.

- 1 Pressione MENU/DISP por 3 segundos.
- 2 Pressione ▲ ou ▼ várias vezes até que [V - LAST] ou [V - ADJ] seja exibido.
- 3 Gire ⓪ para selecionar um ajuste:
 - [V - LAST] : sempre que você ligar o aparelho, o volume permanecerá no nível usado anteriormente.
 - [V - ADJ] : sempre que você ligar o aparelho, o volume assumirá o volume predefinido.
- 4 Pressione ⓪ para confirmar.

Armazenar um volume predefinido

Você pode ligar o aparelho em um volume predefinido.

- 1 Selecione [V - ADJ] como o volume inicial (consulte 'Selecionar o volume inicial' nesta página).
- 2 Pressione MENU/DISP por 3 segundos.
- 3 Pressione ▲ ou ▼ várias vezes até que [A-VOL] seja exibido.
- 4 Gire ⓪ para selecionar um valor de 0 a 47.
- 5 Pressione ⓪ para confirmar.

Ativar/desativar o som das teclas

Sempre que você pressionar um botão, o unit emitirá um bipe. Você pode desativar/ativar o som de bipe.

- 1 Pressione MENU/DISP por 3 segundos.
- 2 Pressione ▲ ou ▼ várias vezes até que [BEEP ON] ou [BEEP OFF] seja exibido.
- 3 Gire ⓪ para selecionar um ajuste:
 - [BEEP ON] : ativa o som de bipe.
 - [BEEP OFF] : desativa o som de bipe.
- 4 Pressione ⓪ para confirmar.

Ativar/desativar o rolagem na tela

O modo ROLL ativa a exibição contínua das informações das músicas em reprodução quando se está utilizando a entrada USB ou CARD.



Nota

- Se houver caracteres especiais no nome da faixa MP3 ou do álbum, talvez o nome não seja exibido corretamente, pois esses caracteres não são suportados.
- Algumas faixas WMA são protegidas por Digital Rights Management (DRM) e não podem ser reproduzidas no aparelho.
- Pastas/arquivos que excedam o limite suportado pelo aparelho não serão exibidos nem reproduzidos.

- 1 Pressione MENU/DISP por 3 segundos.
- 2 Pressione ▲ ou ▼ várias vezes até que [ROLL ON] ou [ROLL OFF] seja exibido.
- 3 Gire ⓪ para selecionar um ajuste:
 - [ROLL ON] (rolagem ativada): rolagem automática durante a reprodução.
 - [ROLL OFF] (rolagem desativada): não ocorrerá a rolagem automática no display.
- 4 Pressione ⓪ para confirmar.

Selecionar o ajuste de proteção contra choques

Você pode selecionar o ajuste de proteção contra choques, dependendo da estabilidade do carro e das condições da pista.

- 1 Pressione **MENU/DISP** por 3 segundos.
- 2 Pressione **▲** ou **▼** várias vezes até que **[ESP]** seja exibido.
- 3 Gire **⊖** para selecionar um ajuste:
 - **[ESP 12]**: selecione esta opção se a pista for bem pavimentada e tiver poucas ondulações.
 - **[ESP 45]** selecione esta opção se a pista for irregular e esburacada.
- 4 Pressione **⊖** para confirmar a seleção.

Restaurar ajustes de fábrica

Você pode restaurar o ajustes de fábrica do aparelho.

- 1 Destaque o painel frontal (consulte 'Destacar o painel frontal' na página 58).
- 2 Pressione o botão de reinicialização usando uma caneta de ponta redonda ou uma ferramenta semelhante.
 - ↳ Ajustes predefinidos, como canais pré-sintonizados e ajustes sonoros, serão apagados.

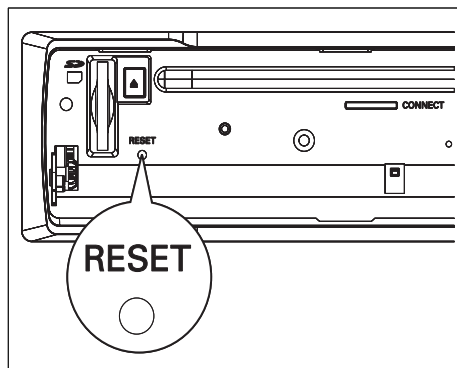

9 Informações adicionais

Destacar o painel frontal

Você pode destacar o painel frontal para evitar roubo.

- 1 Pressione  para liberar o painel.
- 2 Pressione para a direita o lado esquerdo do painel

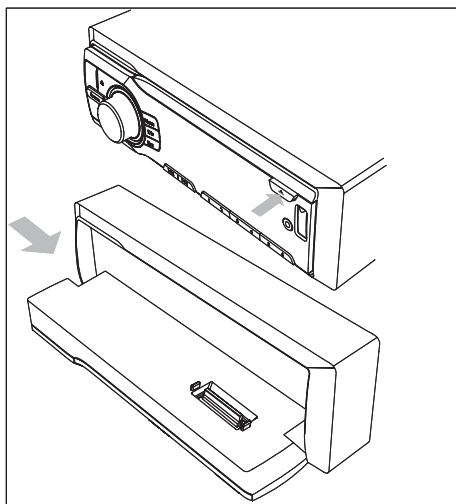

- 3 Puxe o painel na sua direção para destacá-lo do aparelho.
- 4 Guarde o painel no estojo de transporte fornecido para protegê-lo contra sujeira e danos.

Substituir o fusível

Se o fusível estiver danificado,

- 1 Verifique a conexão elétrica.
- 2 Compre um fusível com voltagem correspondente à do fusível danificado.

- 3 Substitua o fusível.

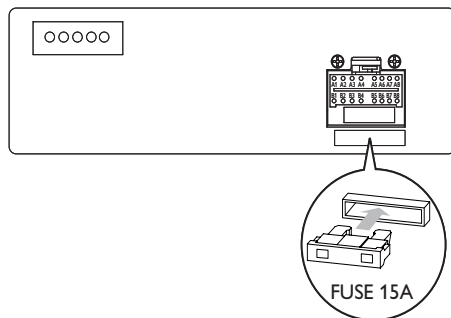

Nota

- Se o fusível novo voltar a ficar danificado, talvez haja mau funcionamento interno. Consulte seu revendedor Philips.

Remover o aparelho

Você pode remover o aparelho do painel.

- 1 Destaque o painel frontal.
- 2 Retire o aparelho usando as chaves de remoção.

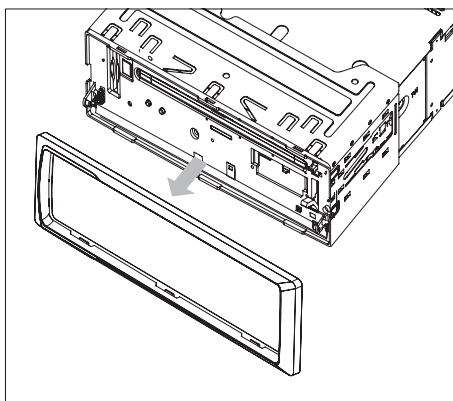

10 Especificações



Nota

- As informações do produto estão sujeitas a alterações sem aviso prévio.

| | |
|---------------------------------------|--|
| Fonte de alimentação | 12 V DC (11 V - 16 V), aterramento negativo |
| Fusível | 15 A |
| Impedância adequada dos alto-falantes | 4 - 8 Ω |
| Potência máxima | 50 W x 4 canais |
| Potência RMS | 24 W x 4 canais (4 Ω 10% D.H.T.) |
| Voltagem da pré-amplificação | 2,0 V (reprodução no modo USB; 1 kHz, 0 dB, carga de 10 k Ω) |
| Voltagem do subwoofer | 2,0 V (reprodução no modo USB; 61 Hz, 0 dB, carga de 10 k Ω) |
| Nível de entrada auxiliar | \geq 500 mV |
| Dimensões (LxAxP) | 188 x 58 x 190 mm |

Rádio

| | |
|--|---|
| Faixa de frequência - FM | 87,5 - 108,0 MHz (Europa) 87,5 - 107,9 MHz (Americano) |
| Faixa de frequência - AM (MW) | 522 - 1620 KHz (Europa) 530 - 1710 HKz (América) |
| Sensibilidade utilizável - FM | 8 dBu |
| Sensibilidade utilizável - AM (MW) (S/N = 20 dB) | 3.2 dBu |
| Resposta de frequência | 20 Hz - 20 KHz |
| Separação de estéreo | 30 db (1 kHz) |
| Relação sinal/ruído | $>$ 75 dB |

Dispositivos USB compatíveis:

- Memória flash USB (USB 2.0 ou USB 1.1)
- Dispositivos de memória flash USB (USB 2.0 ou USB 1.1)
- Cartões de memória SD e MMC.

Formatos suportados:

- USB ou formato de arquivo de memória FAT12, FAT16, FAT32 (tamanho do setor: 512 bytes)
- Taxa de bits de MP3 (taxa de dados): 32 a 320 Kbps e taxas de bits variáveis
- WMA v9 ou anterior
- Aninhamento de diretórios de até 8 níveis
- Número de álbuns/pastas: 255 (máx)
- Número de faixas/títulos: 999 (máx)
- Marca ID3 v2.0 ou posterior
- Nome do arquivo em Unicode UTF8 (tamanho máximo: 128 bytes)

Formatos não suportados:

- Os formatos de arquivo não suportados são ignorados. Por exemplo, documentos do Word (.doc) ou arquivos MP3 com extensão .dlf são ignorados e não são reproduzidos.

- Arquivos de áudio AAC, WAV, PCM
- Arquivos WMA protegidos por DRM (.wav, .m4a, .m4p, .mp4, .aac)
- Arquivos WMA no formato Lossless
- ISO9660, Joliet
- Maximum title number: 999 (depending on file name length)
- Maximum album number: 255
- Supported sampling frequencies: 32 kHz, 44.1kHz, 48 kHz
- Supported Bit-rates: 32~256 (kbps), variable bit rates

11 Solução de problemas

Cuidado

- Nunca remova o estojo da unit.

Para manter a garantia válida, nunca tente consertar o aparelho por conta própria. Se encontrar problemas ao usar o unit, verifique os seguintes pontos antes de solicitar atendimento: Se o problema persistir, acesse o site da Philips (www.Philips.com/support). Ao entrar em contato com a Philips, fico próximo ao unit e tenha disponíveis os números de modelo e de série (consulte 'Primeiros passos' na página 42).

○ aparelho não liga ou não há som.

- O motor do carro não está ligado. Ligue o motor do carro.
- O cabo não está conectado corretamente. Verifique as conexões.
- O fusível está queimado. Substitua o fusível (consulte 'Substituir o fusível' na página 58).
- O volume está muito baixo. Ajuste o volume (consulte 'Ajustar o volume' na página 54).
- Se as ações acima não solucionarem o problema, pressione o botão RESET.
- Verifique se o formato da faixa reproduzida é compatível.

Ruído nas transmissões.

- O sinal está muito fraco. Selecione outras estações com sinal mais forte.
- Verifique a conexão da antena do carro.
- Mude a transmissão de estéreo para mono (consulte 'Selecionar transmissão estéreo/mono' na página 48).

Não é possível reproduzir o disco

- Verifique se o rótulo do disco está inserido com o lado impresso voltado para cima.

- Limpe o disco com uma flanela, fazendo movimentos em linha reta, do centro para a extremidade.
- O disco utilizado pode estar com defeito. Insira outro disco.
- Verifique se o disco é um CD/CD-R/CD-RW finalizado.
- Verifique se o CD é codificado com tecnologias de proteção a direitos autorais.

○ CD pula faixas.

- Verifique se o CD está danificado ou sujo.
- Verifique se o modo aleatório está desativado.

Perda de estações pré-sintonizadas.

- O cabo da bateria não está conectado corretamente. Conecte o cabo da bateria ao terminal que permanece ativado ininterruptamente.

○ display mostra ERR-1

- Não foi possível ler o disco, dispositivo USB ou cartão SD após 2 minutos de tentativas.

○ display mostra ERR-3

- Erro de dados USB/SD/MMC.
- O disco foi inserido ao contrário. Certifique-se de que o lado impresso esteja voltado para cima.

○ display mostra ERR-5

- Erro de comunicação ou um componente está danificado.

Não reproduz músicas WMA

- Se as músicas WMA forem protegidas com o Windows Digital Rights Management, esta não será reproduzida.

12 Glossário

M

MMC

MultimediaCard. Um tipo de cartão de memória que poderá ser utilizado para gravar suas músicas MP3 ou WMA.

MP3

MP3 é a abreviatura de Motion Picture Experts Group 1 (ou MPEG-1) Audio Layer 3. É um arquivo de música em um formato comprimido que pode ocupar cerca de 10 vezes menos espaço que uma música no formato convencional.

S

SD

Secure Digital. Um tipo de cartão de memória que poderá ser utilizado para gravar suas músicas MP3 ou WMA.

W

WMA (Windows Media Audio)

É um arquivo de música em um formato comprimido e patentado pela Microsoft Windows, em alguns casos o arquivo pode não ser reconhecido em função da proteção contra direitos autorais da Windows Digital Rights Management.

LISTA DE SERVIÇO AUTORIZADO - BRASIL

Acre

CRUZEIRO DO SUL 068 33227216
RÍO BRANCO 068 32217642

Alagoas

ARAPIRACA 082 35222367

Amazonas

MANAUS 092 32324252

Bahia

CAMACARI 071 36218288
CRUZ DAS ALMAS 075 6212839
FEIRA DE SANTANA 075 32232882
FEIRA DE SANTANA 075 32213427
IRECE 074 36410202
JACOBINA 074 36211323
JUAZEIRO 074 36116456
JUAZEIRO 074 36111002
MURITIBA 075 34241908
PAULO AFONSO 075 32811349

Ceará

IGUATU 088 35810512
JUAZEIRO DO NORTE 088 35118608
TIANGUA 088 36713336
TIANGUA 088 36713336

Espírito Santo

BARRA DE SAO FRANCISCO 027 37562245
CACHOEIRA DE ITAPEMIRIM 028 35223524
CASTELO 028 35421811
GUARAPARI 027 33614355
VILA VELHA 027 32891233

Goias

FORMOSA 061 6318166

Maranhão

COELHO NETO 098 34731414

Mato Grosso

PRIMAVERA DO LESTE 066 34981682
RONDONOPOLIS 066 34233888

Mato Grosso do Sul

CAMPO GRANDE 067 33213898
DOURADOS 067 34217117

Minas Gerais

BELO HORIZONTE 031 32957700
BOM DESPACHO 037 35222511

Rio de Janeiro

B JESUS ITABAPOANA 022 38312216
ITAGUAI 021 26886491
ITAPERUNA 022 38236825
PETROPOLIS 024 22454997
PETROPOLIS 024 22433071
RESENDE 024 33550101
RESENDE 024 33550101
RIO DE JANEIRO 021 25096851
RIO DE JANEIRO 021 25892030
RIO DE JANEIRO 021 22566260
RIO DE JANEIRO 021 24264702
RIO DE JANEIRO 021 24315759

Rondônia

ARIQUEMES 069 35353491
CEREJEIRAS 069 33422251
PORTO VELHO 069 32273377

Rio Grande do Sul

ERECHIM 054 33211933
FARROUPILHA 054 32683603
FARROUPILHA 054 32683603
IJUI 055 33327766
MONTENEGRO 051 36324187
NOVA PRATA 054 32421328
NOVO HAMBURGO 051 35823191
PASSO FUNDO 054 33111104
PELOTAS 053 32223633
PORTO ALEGRE 051 33256653
SOBRADINHO 051 37421409
STA CRUZ DO SUL 051 3715 5456
TAPERA 054 3851160

Santa Catarina

BALNEARIO CAMBORIU 047 3363 0706
CANOINHAS 047 36223615
CHAPECO 049 33221144
CONCORDIA 049 3442 3704
CRICIUMA 048 21015555
JARAGUA DO SUL 047 33722050
LAGES 049 32244414

Sergipe

ARACAJU 079 32176080
LAGARTO 079 36312656

São Paulo

AMERICANA 019 34062914
ATIBAIA 011 44118145
BARRETOES 017 33222742
BAURU 014 31049551

PATOS DE MINAS 034 38222588
POCOS DE CALDAS 035 37224448
PONTE NOVA 031 38172486
TEOFILO OTONI 033 35225831
UBA 032 35323626
UBERABA 034 33332520
UBERLANDIA 034 32123636
VICOSA 031 38918000

Pará

ANANINDEUA 091 32353091
ANANINDEUA 091 32354831
CASTANHAL 091 37215052
MARABA 094 33211891
SANTAREM 093 35235322

Paraíba

CAMPINA GRANDE 083 33212128

Pernambuco

CABO STO AGOSTINHO 081 35211823
CAMARAGIBE 081 34581246
RECIFE 081 32313399
RECIFE 081 32286123

Piauí

PARNAIBA 086 3222877
TERESINA 086 32230825

Paraná

CASCAVEL 045 32254005
CURITIBA 041 33334764
CURITIBA 041 32648791
IRATI 042 34221337
LONDRINA 043 33213820
RIO NEGRO 047 36450251

CAMPINAS 019 32369199
CATANDUVA 017 35232524
FERNANDOPOLIS 017 34423752
FRANCO DA ROCHA 011 44492608
INDAIA TUBA 019 38753831
ITAPETININGA 015 32710936
MAUA 011 45145233
OLIMPIA 017 32805378
OURINHOS 014 33225457
PORTO FERREIRA 19 3581-5027
PRES PRUDENTE 018 32225168
RIBEIRAO PRETO 016 36107553
RIBEIRAO PRETO 016 36368156
RIBEIRAO PRETO 016 36106989
S BERNARDO CAMPO 011 43681788
S JOSE CAMPOS 012 39239508
SALTO 011 40296563
SANTOS 013 32847339
SAO CARLOS 016 3361-2646
SAO PAULO 011 39757996
SAO PAULO 011 38751333
SAO PAULO 011 26940101
SAO VICENTE 13 34646559
TAUBATE 012 36219080
VALINHOS 019 38716629

Tocantins

ARAGUAINA 063 34111818
ARAGUAINA 063 34141811

CERTIFICADO DE GARANTIA NO BRASIL

Este aparelho é garantido pela Philips da Amazônia Indústria Eletrônica Ltda., por um período superior ao estabelecido por lei. Porém, para que a garantia tenha validade, é imprescindível que, além deste certificado, seja apresentada a nota fiscal de compra do produto.

A Philips da Amazônia Indústria Eletrônica Ltda. assegura ao proprietário consumidor deste aparelho as seguintes garantias , a partir da data de entrega do produto, conforme expresso na nota fiscal de compra, que passa a fazer parte deste certificado:

Garantia para rádios e reprodutores de CD portáteis (sem caixa acústica destacável): 180 dias

Garantia para os demais produtos da marca Philips: 365 dias.

Esta garantia perderá sua validade se:

- O defeito apresentado for ocasionado por uso indevido ou em desacordo com o seu manual de instruções.
- O produto for alterado, violado ou consertado por pessoa não autorizada pela Philips.
- O produto for ligado a fonte de energia (rede elétrica, pilhas, bateria, etc.) de características diferentes das recomendadas no manual de instruções e/ou no produto.
- O número de série que identifica o produto estiver de alguma forma adulterado ou rasurado.

Estão excluídos desta garantia defeitos decorrentes do descumprimento do manual de instruções do produto, de casos fortuitos ou de força maior; bem como aqueles causados por agentes da natureza e acidentes. Excluem-se igualmente desta garantia defeitos decorrentes do uso dos produtos em serviços não doméstico/residencial regular ou em desacordo com o uso recomendado. **ESTÃO EXCLUÍDAS DA GARANTIA ADICIONAL AS PILHAS OU BATERIAS FORNECIDAS JUNTO COM O CONTROLE REMOTO.**

Nos municípios onde não exista oficina autorizada de serviço Philips, as despesas de transporte do aparelho e/ou do técnico autorizado, correm por conta do Sr. Consumidor requerente do serviço.

A garantia não será válida se o produto necessitar de modificações ou adaptações para habilitá-lo a operar em qualquer outro país que não aquele para o qual foi designado, fabricado, aprovado e/ou autorizado, ou ter sofrido qualquer dano decorrente deste tipo de modificação.

Philips da Amazônia Indústria Eletrônica Ltda.

Dentro do Brasil, para informações adicionais sobre o produto ou para eventual necessidade de utilização da rede de oficinas autorizadas, ligue para o Centro de Informações ao Consumidor (CIC). Em São Paulo - Capital e demais localidades com DDD 011 - tel. 2121-0203, nas demais localidades e estados - tel. 0800 701 02 03 (discagem direta gratuita), ou escreva para Caixa Postal: nº 21.315 - CEP04602-970 - São Paulo - SP; ou envie um e-mail para: cic@philips.com.br
Horário de atendimento: de segunda à sexta-feira, das 08:00 às 20:00 h; aos sábados das 08:00 às 13:00h.

*Para atendimento fora do Brasil, contate a Philips local ou a:
Philips Consumer Service
Beukenlaan 2
5651 CD Eindhoven
The Netherlands*

POLIZA DE GARANTIA PARA MEXICO

ESTA POLIZA ES GRATUITA

Este aparato ha sido cuidadosamente diseñado y se ha fabricado con los mejores materiales bajo un estricto control de calidad, garantizando su buen funcionamiento por los periodos establecidos según el aparato (ver lista en la parte inferior) **a partir de la entrega del aparato al consumidor.**

Esta póliza incluye la reparación o reposición gratuita de cualquier parte o componente que eventualmente fallase y la mano de obra necesaria para su reparación, así como los gastos de transportación razonablemente erogados dentro de nuestros centros de servicio, misma que se hará efectiva en cualquiera de nuestros centros de servicio autorizados en el país.

Si su aparato llegase a requerir de nuestro servicio de garantía, acuda al centro de servicio más cercano a su domicilio, de tener alguna duda por favor llame a nuestro **CENTRO DE INFORMACIÓN AL CLIENTE LADA** sin costo en toda la republica al **01 800 504 62 00** en donde con gusto le indicaremos el centro de servicio autorizado más cercano a su domicilio.

PHILIPS MEXICANA S.A. de C.V. a través de sus centros de servicio autorizados **reparará y devolverá a usted su aparato en un plazo no mayor a 20 días hábiles**, contados a partir de la fecha de ingreso, impresa en la orden de servicio de cualquiera de nuestros centros de servicio autorizados.

La garantía de esta póliza cubre cualquier desperfecto o daño eventualmente ocasionado por los trabajos de reparación y/o traslado del aparato en el interior de nuestros centros de servicio autorizados.

Esta póliza sólo tendrá validez, si está debidamente requisitada, sellada por la casa vendedora, en caso de extravío de esta póliza, podrá hacer efectiva su garantía con la presentación de su factura de compra.

ESTA POLIZA NO SE HARA EFECTIVA EN LOS SIGUIENTES CASOS:

- Cuando el aparato sea utilizado en condiciones distintas a las normales.
- Cuando el aparato no haya sido operado de acuerdo con el instructivo de uso que se le acompaña.
- Cuando la causa de la falla o mal funcionamiento sea consecuencia de una reparación inadecuada o alteración producida por personas no autorizadas por PHILIPS MEXICANA S.A. de C.V.

PERIODOS DE GARANTIA

36 MESES.- Monitores para computadora.

12 MESES.- Televisores con y sin reproductor de video digital DVD, videocassetteras, reproductores de discos de video digital DVD, reproductores de disco de video digital con pantalla incluida, grabadores reproductores de disco de video digital DVD, grabadores reproductores de disco compacto, video proyectores (excepto la lámpara) , cámaras de video, radiograbadoras con y sin reproductor de disco compacto, reproductores de cassette portátil, reproductores de disco compacto portátil, reproductores de audio digital MP3 (Internet), decodificadores de señal (IRD), televisores para hotel, sistemas de observación, televisores de proyección, teléfonos celulares, pagers, minisistemas de audio, minisistemas de audio con reproductor de disco de video digital integrado, microsistemas de audio, sistemas de cine en casa, equipos modulares, sintonificadores, facsímils, LNB, antenas de recepción de satélite, DVD ROM, CDR ROM y CDRW ROM para computadora.

6 MESES.- radio relojes, radios A.M./F.M., auto estéreos, teléfonos inalámbricos, cámaras digitales.

3 MESES.- Accesorios, controles remotos, bocinas, cintas para fax y para cámaras de videoconferencia, audifonos.

PHILIPS

Philips Mexicana, S.A. de C.V.

Producto Importado por:
Philips Mexicana, S.A. de C.V.

Av. La Palma No.6
 Col. San Fernando La Herradura
 Huixquilucan, Edo. de México. C.P. 52784
 Tel. 52 69 90 00

Centro de Información al Cliente
Información General

LADA SIN COSTO PARA TODA LA REPUBLICA
01 800 504 62 00
 CORREO ELECTRONICO
philips@merkafon.com

MODELO _____ No. DE SERIE _____

La presente garantía contará a partir de: DIA _____ MES _____ AÑO _____

En caso que en su producto presente alguna falla, acuda al centro de servicio más cercano a su domicilio (según listado de talleres anexo) y en caso de tener alguna duda o pregunta por favor llame a nuestro

Centro de información al Cliente, en donde con gusto le atenderemos en todo lo relativo a:

- * Servicio de sus aparatos Philips
- * Información de productos y Talleres Autorizados Philips
- * Asesoría en el manejo e instalación de su producto Philips
- * Información en donde puede adquirir productos y accesorios Philips

Para hacer efectiva la garantía de su producto, es necesario presentar esta póliza debidamente requisitada o de lo contrario, presentar su factura de compra.

CENTROS DE SERVICIO AUTORIZADOS PHILIPS EN LAS PRINCIPALES CIUDADES

NOTA: Los Centros que tengan (S) solo proporcionan Servicio y los que tengan (SR) venden refacciones, accesorios y proporcionan Servicio

| CIUDAD | LADA | TELEFONO | CORREO ELECTRONICO | | CIUDAD | LADA | TELEFONO | CORREO ELECTRONICO | |
|--------------------------|------|----------------------------|--|----|-----------------------------|------|----------------------------|--|---|
| ACAPULCO, GRO | 744 | 483-32-96 | serproa@yahoo.com.mx | S | MEXICO, D. F. ZONA NORTE | 55 | 55-67-19-92 55-67-22-56 | chyt_electronica@yahoo.com.mx | S |
| AGUASCALIENTES, AGS | 449 | 915-51-81 | jimsale@hotmail.com | S | MEXICO, D. F. ZONA ORIENTE | 55 | 57-58-89-37 | cnogueadam@terra.com.mx | S |
| CAMPECHE, CAMP. | 981 | 816 25 75 | oreza@hotmail.com | S | MEXICO, D. F. ZONA PONIENTE | 55 | 58 12 44 12 | raulmtzm@avantel.net | S |
| CANCUEN, Q. ROO. | 998 | 984 18 74 | gammacancun@webtelmex.net.mx | S | MONTERREY, N.L | 818 | 375-16-17 400-54-03 | mcesa@prodigy.net.mx | S |
| CD. JUAREZ, CHIH | 656 | 618-21-28 623-46-20 | teleservicio@prodigy.net.mx | S | MORELIA, MICH | 443 | 312-03-17 | multiservicios_profesionales_de_zamora@msn.com | S |
| CD. OBREGON, SON | 644 | 412-41-61 416-20-83 | mena747@prodigy.net.mx | S | NEZAHUALCOYOTL EDO. MEX | 55 | 57-33-34-98 | vicentegutierrez@prodigy.net.mx | S |
| CD. VICTORIA, TAMPS | 834 | 315-66-03 312-51-63 | eeel_smiller@yahoo.com.mx | S | OAXACA, OAX | 951 | 516-47-37 | elfrancistor@prodigy.net.mx | S |
| COLIMA, COL | 312 | 314-03-01 | tv_antenas@hotmail.com | S | ORIZABA, VER | 272 | 724 38 53 | barreda_electronics@hotmail.com | S |
| CUERNAVACA, MOR | 777 | 313-00-49 313-90-92 | centroserviciohertz@hotmail.com | S | PACHUCA, HGO | 771 | 714-15-81 | zarateek@hotmail.com | S |
| CULIACAN, SIN | 667 | 716-15-10 | stereovox@cin.megared.net.mx | S | POZA RICA, VER | 782 | 824 47 82 | sonydigital@prodigy.net.mx | S |
| CHIHUAHUA, CHIH | 614 | 421-59-30 421-63-61 | comercialdomestica@hotmail.com | S | PUEBLA, PUE | 222 | 248-77-64 231-63-77 | rascon12@prodigy.net.mx | S |
| CHILPANCIINGO, GRO. | 747 | 471 72 73 | ingelec_gro@hotmail.com | S | QUERETARO, QRO | 442 | 216-10-09 | | S |
| DURANGO, DGO | 618 | 825-00-05 | evsurdgo@yahoo.com | S | SALTILLO, COAH | 844 | 415 35 80 | electronicadigital_07@hotmail.com | S |
| GUADALAJARA, JAL. | 33 | 36-15-72-62 36-16-83-27 | www.Leeocom.com.mx | S | SAN LUIS POTOSI, S.L.P | 444 | 815-34-07 | centro_serviciotlp@prodigy.net.mx | S |
| HERMOSILLO, SON | 662 | 210-54-95 210-05-86 | manuelhv@prodigy.net.mx | S | SATELITE. EDO. MEX | 55 | 55 62 59 73 | missus_satellite@hotmail.com | S |
| IRAPUATO, GTO | 462 | 626-51-10 | tv_gase@hotmail.com | S | TAMPICO, TAMPS | 833 | 214 13 60 | electromovie@prodigy.net.mx | S |
| LA PAZ, B.C.S | 612 | 122-95-93 | cenafsa@prodigy.net.mx | S | TEPIC, NAY | 311 | 212-66-99 | spe_tr@hotmail.co | S |
| LEON, GTO | 477 | 770-26-99 | tec ESPECIALIZADOS@hotmail.com | S | TIJUANA, B.C.N | 664 | 621-22-15 | www.weg1@telnor.com | S |
| MATAMOROS, TAMPS | 668 | 813-50-13 | digitalelectronica@comunicable.net | S | TOLUCA, EDO. MEX | 722 | 214-83-09 | | S |
| MAZATLAN, SIN | 669 | 982-42-21 | e_santel@hotmail.com | S | TOLUCA, EDO. MEX | 722 | 213 62 94 | | S |
| MERIDA, YUC | 999 | 928-59-05 | evia2@prodigy.net.mx | S | TORREON, COAH | 871 | 732-49-49 | joma02@prodigy.net.mx | S |
| MEXICALI, B.C.N | 686 | 561-98-08 561-99-18 | bajaelectronics@aol.com | S | TUXTLA GUTIERREZ, CHIS | 961 | 618-19-08 | kcvideo@prodigy.net.mx | S |
| MEXICO D.F. ZONA ARAGON | 55 | 57 94 06 34 | philipservicio@hotmail.com | S | URUAPAN, MICH | 452 | 524-06-38 524-37-78 | rosaliaq@mich1.telmex.net.mx | S |
| MEXICO D.F. ZONA CENTRO | 55 | 55 21 60 07 | unitelemex@yahoo.com.mx | SR | VERACRUZ, VER | 229 | 932-78-23 932-44-44 | antza@ver.megared.net.mx | S |
| MEXICO, D. F. ZONA SUR | 55 | 55-36-71-03 55-36-25-75 | centrosdeservicioelectronico@hotmail.com | S | VILLAHERMOSA, TAB | 993 | 314-31-36 314-61-67 | villatec@intrasar.net.mx | S |
| MEXICO, D. F. ZONA NORTE | 55 | 53 68 30 21 | tissaser@prodigy.net.mx | S | ZACATECAS, ZAC. | 492 | 922 31 63 | sertecmur@hotmail.com | S |

Para mayor referencia de Talleres de Servicio Autorizados en otras ciudades comunicarse al 01 800 504 62 00 (lada sin costo)



CLASS 1
LASER PRODUCT