

PHILIPS

Soundbar

8000 Series

TAB8405



www.philips.com/welcome





- EN** Download Philips Sound App
- SQ** Shkarko aplikacionin Philips Sound
- BS** Preuzmite Philips Sound aplikaciju
- BG** Изтеглете приложението Philips Sound
- HR** Preuzmite aplikaciju Philips Sound
- CS** Staženi aplikace Philips Sound
- DA** Hent Philips Sound App
- NL** Download de Philips Sound App
- ET** Philips Sound rakenduse allalaadimine
- FI** Lataa Philips Sound App
- FR** Téléchargez l'application Philips Sound
- DE** Philips Sound App herunterladen
- EL** Κάντε λήψη της εφαρμογής Philips Sound
- HU** A Philips Sound alkalmazás letöltése
- IT** Scarica l'app Philips Sound
- KK** Philips Sound колданбасын жүктөп алу
- LV** Lejupielādēt lietotni Philips Sound
- LT** Atsisųsti programelę „Philips Sound”
- MK** Преземи Philips Sound App
- ME** Preuzmite aplikaciju Philips Sound
- NO** Ladda ned Phillips Sound-appen
- PL** Pobierz aplikację Philips Sound
- PT** Transferir App Philips Sound
- RO** Descărcați aplicația Philips Sound
- RU** Загрузите приложение Philips Sound
- SR** Preuzmite aplikaciju Philips Sound
- SK** Prevziať aplikáciu Philips Sound
- SL** Prenesite aplikacijo Philips Sound
- ES** Descargar la aplicación Philips Sound
- SV** Ladda ned Phillips Sound-appen
- TR** Philips Sound Uygulamasını indirin
- UK** Завантажте додаток Philips Sound
- TH** ดาวน์โหลดแอป Philips Sound
- MS** Muat turun aplikasi Philips Sound
- ID** Unduh aplikasi Philips Sound

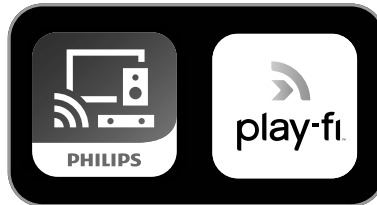
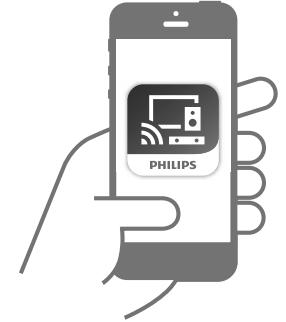
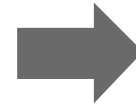
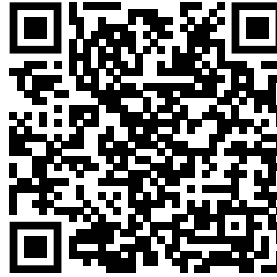
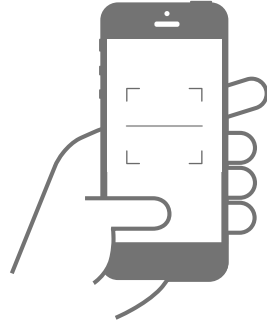



- EN** Before using your Product, read all accompanying safety information
- SO** Para se ta përdorni produktin, lexoni të gjitha informacionet e dhëna lidhur me sigurinë
- BS** Prije upotrebe proizvoda, pročitajte sve prateće sigurnosne informacije
- BG** Преди да използвате продукта, прочетете цялата съпътстваща информация за безопасност
- HR** Prije uporabe proizvoda pročitajte sve popratne sigurnosne informacije
- CS** Před použitím produktu si přečtěte všechny doprovodné bezpečnostní informace
- DA** For du bruger dit produkt, skal du læse alle ledsagende sikkerhedsoplysninger
- NL** Lees alle bijbehorende veiligheidsinformatie voordat u uw product gebruikt
- ET** Enne oma toote kasutamist lugege kaasasolev ohutusteave hoolikalt läbi.
- FI** Ennen tuotteen käyttöö, lue kaikki mukana toimitetut turvaohjeet
- FR** Avant d'utiliser votre produit, lisez toutes les informations de sécurité qui l'accompagnent.
- DE** Bevor Sie Ihr Produkt verwenden, lesen Sie alle begleitenden Sicherheitsinformationen
- EL** Πριν χρησιμοποιήσετε το προϊόν σας, διαβάστε όλες τις συνοδευτικές πληροφορίες ασφαλείας
- HU** A termék használatá elótt olvassa el az ósszes mellékelt biztonsiági utasítást
- IT** Prima di utilizzare il prodotto, leggere tutte le informazioni di sicurezza allegate
- KK** Өнімді пайдалану алдындагы бүгүн илесне кайыңсаңык турапы ақпаратты оқып шығыңыз
- LV** Pirms izstrādājuma lietošanas izlasiet visu pievienoto drošības informāciju
- LT** Prieš pradėdami naudoti produktą, perskaitykite visa pridėdamą saugos informaciją.
- MK** Пре употребе производа, прочитајте све пратеће безбедносне информације
- ME** Prije upotrebe Proizvoda, pročitajte sve priložene sigurnosne informacije
- NO** For du bruker produktet, må du lese all medfølgende sikkerhetsinformasjon
- PL** Przed użyciem urządzenia zapoznaj się ze wszystkimi informacjami dotyczącymi bezpieczeństwa
- PT** Antes de utilizar o produto, leia todas as informações de segurança que o acompanham
- RO** Înainte de a utiliza produsul nostru, citiți toate informațiile de siguranță alăturate.
- RU** Перед использованием изделия прочтите прилагаемую информацию по безопасности.
- SR** Пре употребе производа, прочитајте све пратеће безбедносне информације
- SK** Pred použitím Vašho produktu si prečítajte všetky priložené bezpečnostné informácie
- SL** Pred uporabo tega izdelka obvezno preberite navodila proizvajalca.
- ES** Antes de usar el producto, lea toda la información de seguridad que lo acompaña
- SV** Läs all medföljande säkerhetsinformation innan du använder din produkt
- TR** Ürününüzü kullanmadan önce, beraberindeki tüm güvenlik bilgilerini okuyun.
- UK** Перед використанням пристрою прочитайте всю інформацію з техніки безпеки, що додається
- TH** ก่อนใช้งานผลิตภัณฑ์ โปรดอ่านข้อมูลด้านความปลอดภัยทั้งหมดที่แนบมาด้วย
- MS** Sebelum menggunakan Produk anda, baca semua maklumat keselamatan yang dilampirkan
- ID** Sebelum menggunakan produk, baca semua informasi petunjuk keamanan

AR اقرأ معلومات السلامة المرفقة بالكامل قبل استخدام المنتج

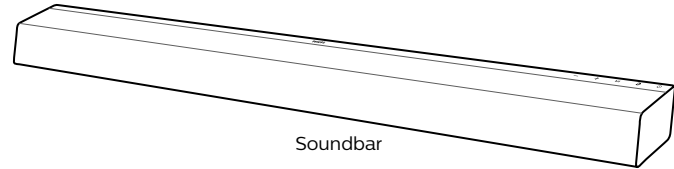

Soundbar

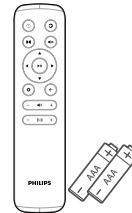

Remote Control

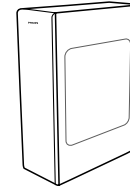

Wireless Subwoofer

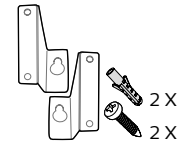

Wall Bracket
Gum Cover
Screws (for wall)

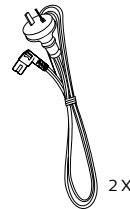

Power Cord *

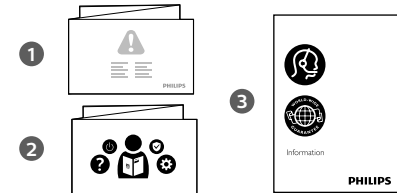

- * The attached items and images may vary by regions.
- * Power cord quantity and plug type vary by regions.



- EN** Position the SoundBar / Wall mount the SoundBar (optional)
SQ Poziciononi SoundBar / Montoni SoundBar në mur (opsionale)
BS Postavite SoundBar / zidni nosač za SoundBar (opcija)
BG Позиционирайте SoundBar системата/ монтирайте SoundBar системата на стената (по избор)
HR Postavljanje SoundBar/zidni nosač za SoundBar (opcionalno)
CS Umístění zařízení Soundbar / přípevnění zařízení Soundbar na stěnu (volitelně)
DA Sætte den SoundBar / Vægmontere den SoundBar (valgfrit)
NL Plaats de SoundBar / Bevestig de SoundBar aan de muur (optioneel)
ET SoundBari asukoht / SoundBari seinakinnitus (valikuline)
FI Aseta äänipalkki kohdalleen / seinäkiinnitys äänipalkki (valinnainen)
FR Placement / Montage mural (en option) de la barre de son
DE Positionierung der SoundBar / Wandmontage der SoundBar (optional)
EL Τοποθέτηση της Μπάρας ήχου / Στήριξη της Μπάρας ήχου στον τοίχο (προαιρετική)
HU A hangoszlop elhelyezése / A hangoszlop falra szerelése (opcionális)
IT Posizionamento della SoundBar / Montaggio della SoundBar a parete (opzionale)
KK Саундбарды орналастыруу / саундбарды кабыргага бекитүү (міндетти эмес)
LV Novietojiet SoundBar/sienas stiprinājuma SoundBar (pēc izvēles)
LT „SoundBar” tvirtinimo padėtis / „SoundBar” sienos laikiklis (pasirinktinai)
MK Postavuvanje na Saundbar / Montiraње na zid na Saundbar (opcionaľno)
ME Postavite zvučnik SoundBar / Okačite na zid zvučnik SoundBar (opciono)
NO Posisjoner SoundBar/veggmonter SoundBar (valgfritt)
PL Ustaw soundbar / zamontuj soundbar na ścianie (opcjonalnie)
PT Posicione a SoundBar/instale na parede a SoundBar (opcional)
RO Poziționați SoundBar-ul/montați pe perete SoundBar-ul (opțional)
RU Установите звуковую панель / закрепите звуковую панель на стене (опция)
SR Postavite saundbar / postavite saundbar na zid (po izboru)
SK Umiestnenie SoundBaru/Montáž SoundBaru na stenu (voliteľné)
SL Postavitev SoundBar / Stenska montaža SoundBar (po izbiri)
ES Colocar la barra de sonido/Montar la barra de sonido en la pared (opcional)
SV Placera din SoundBar/Väggmontera din SoundBar (valfritt)
TR SoundBar'ı Yerleşirme / SoundBar'ı Duvara monte etme (isteğe bağlı)
UK Розташування звукової панелі / насти́нне кріплення звукової панелі (необов'язково)
TH การจัดตำแหน่งซาวด์บาร์/ติดตั้งซาวด์บาร์บนกำแพง (ไม่จำเป็น)
MS Menetapkan kedudukan Bar Bunyi/ Lepakkan Bar Bunyi ke dinding (pilihan)
ID Posisikan SoundBar/Pasang SoundBar di tembok (opsional)

AR موضع العارضة الصوتية/تركيب العارضة الصوتية على الحائط (اختياري)

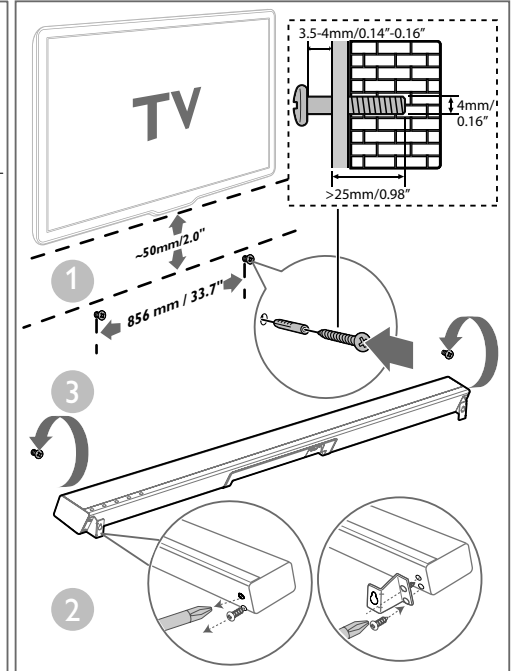
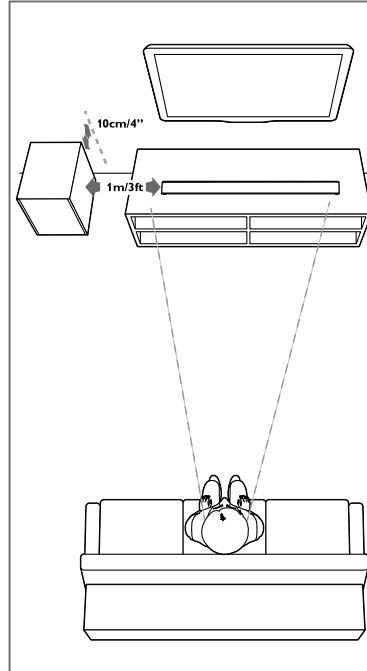

Suggested wall mounting height

You are suggested to install the TV first before wall mounting the soundbar.

With a TV preinstalled, wall mount the soundbar 50mm/2.0" in distance from the bottom of the TV.

If you wall mount the soundbar first, drill 2 parallel holes (Ø 3-8 mm each according to wall type) in the wall. The distance between the holes should be 856mm / 33.7" .

2

- EN** Connect the SoundBar
- SQ** Lidhni SoundBar
- BS** Spojite SoundBar
- BG** Свържете SoundBar системата
- HR** Sojite SoundBar
- CS** Připojení zařízení SoundBar
- DA** Tilslut den SoundBar
- NL** Sluit de SoundBar aan
- ET** SoundBar'i ühendamine
- FI** Yhdistä äänipalkki
- FR** Connexion de la barre de son
- DE** Anschließen der SoundBar
- EL** Σύνδεση της Μπάρας ήχου
- HU** A hangoszlop csatlakoztatása
- IT** Collegamento della SoundBar
- KK** Саундбарды коюу
- LV** Pievienojiet SoundBar
- LT** „SoundBar“ prijungimas
- MK** Поврзете го Саундбар
- ME** Povežite zvučnik SoundBar
- NO** Koble til SoundBar
- PL** Podłącz soundbar
- PT** Ligue a SoundBar
- RO** Conectați SoundBar-ul
- RU** Подключите звуковую панель
- SR** Повежите саундбар
- SK** Zapojenie SoundBaru
- SL** Povezava SoundBar
- ES** Conectar la barra de sonido
- SV** Anslut din SoundBar
- TR** SoundBar'ı bağlayın
- UK** Під'єднання звукової панелі
- TH** การเชื่อมต่อซาวด์บาร์
- MS** Sambungkan Bar Bunyi
- ID** Hubungkan SoundBar

توصيل العارضة الصوتية **AR**

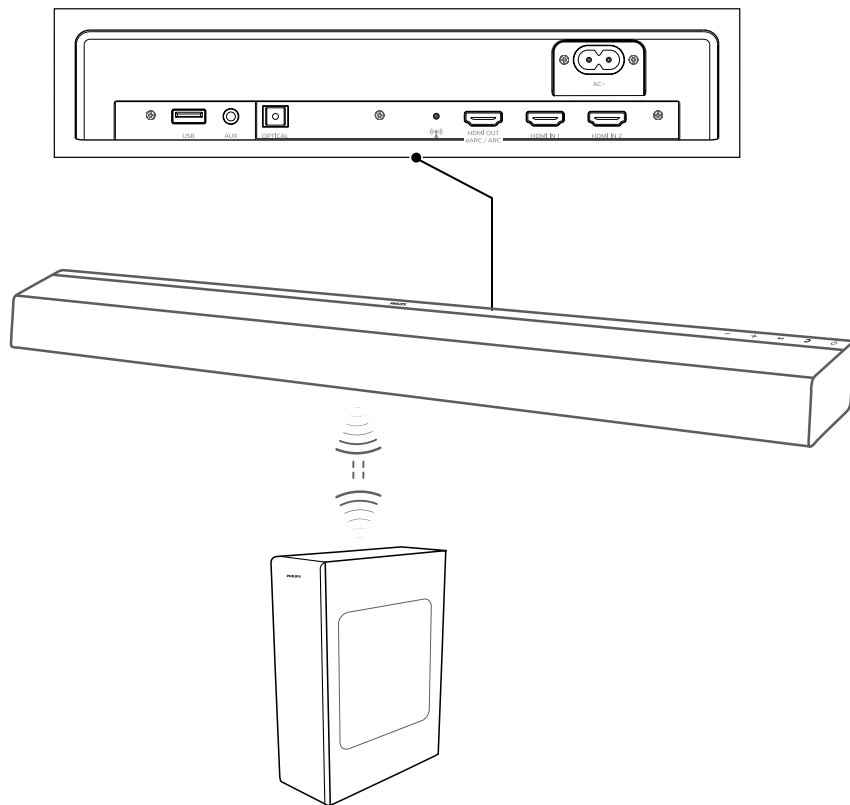

3

- EN** Hear audio from TV in one of the following ways
- SQ** Dëgjoni zërin nga televizori në një prej mënyrave të mëposhtme
- BS** Slušajte zvuk s TV-a na jedan od sljedećih načina
- BG** Слушайте звука от телевизора по един от следните начини
- HR** Slušajte zvuk s televizora na jedan od sljedećih načina
- CS** Poslouchajte zvuk z TV jedním z následujících způsobů
- DA** Hør lyd fra tv på en af følgende måder
- NL** Luister naar geluid van van de tv op een van de volgende manieren
- ET** Kuulake oma teleri heli ühel järgnevatest viisidest
- FI** Kuule ääni TV:stä yhdellä seuraavista tavoista
- FR** Écoutez le son du téléviseur par l'un de ces moyens
- DE** Hören Sie den Fernsehton auf eine der folgenden Arten
- EL** Μπορείτε να ακούσετε ήχο από την τηλεόραση με έναν από τους παρακάτω τρόπους
- HU** Hallgassa a tv hangját az alábbi módok egyikének használatával
- IT** Ascolto dell'audio dalla TV in uno dei seguenti modi
- KK** Теледидар аудиосын келеси жолдардың біреуімен тындау
- LV** Klausieties audio no TV vienā no šiem veidiem
- LT** Klausykites TV garso vienu iš toliau aprašytų būdų
- MK** Слушајте аудио од ТВ на еден од следниве начини
- ME** Slušajte zvuk sa televizora na jedan od sljedećih načina
- NO** Hør lyd fra TV-en på en av følgende måter
- PL** Odtwarzaj dźwięk z telewizora w jeden z następujących sposobów
- PT** Ouça o áudio da televisão de uma das seguintes formas
- RO** Ascultați audio de la TV în una dintre următoarele metode
- RU** Прослушивайте аудиозаписи с ТВ одним из следующих способов.
- SR** Слушајте звук са ТВ-а на један од следећих начина
- SK** Počúvanie zvuku z TV jedným z nasledujúcich spôsobov
- SL** Televizijski zvok lahko poslušate na enega izmed naslednjih načinov:
- ES** Escuche el audio del televisor de una de las formas siguientes
- SV** Hör ljud från TV:n på ett av följande sätt
- TR** Aşağıdaki yollardan biriyle TV'den ses dinleyin.
- UK** Слухайте аудіо з телевізора одним із таких способів
- TH** ได้ยินเสียงจากทีวีในแบบใดแบบหนึ่งดังต่อไปนี้
- MS** Mendengar audio daripada TV menerusi salah satu cara yang berikut
- ID** Nikmati audio TV dengan salah satu cara berikut

وصول الصوت من التلفاز بإحدى الطرق التالية **AR**

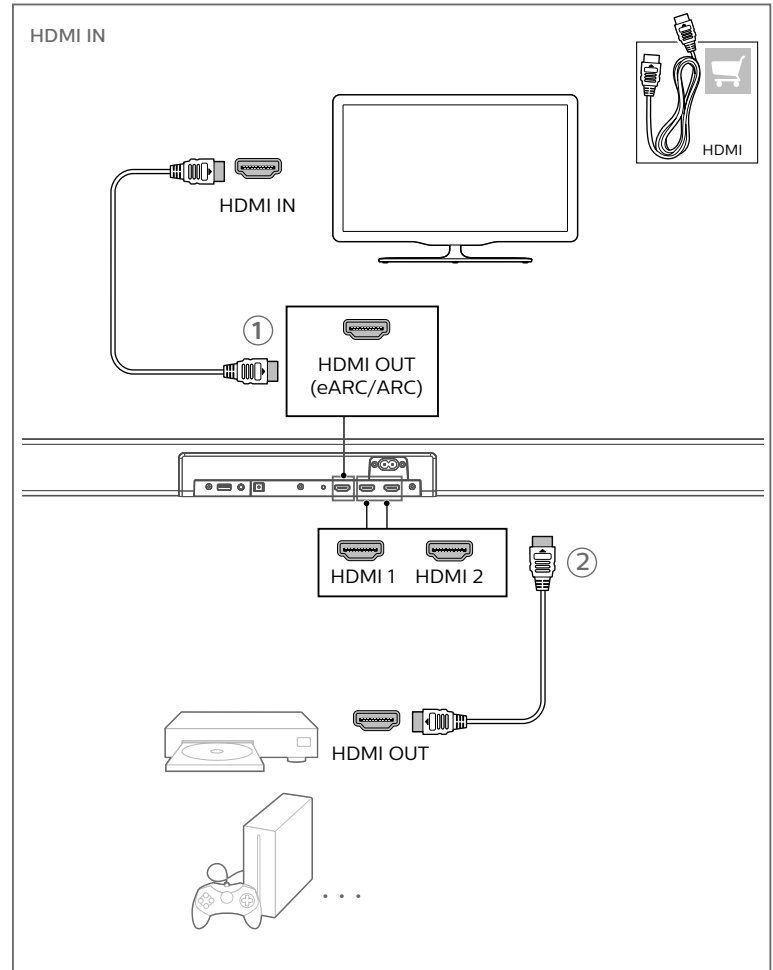

HDMI eARC/ARC

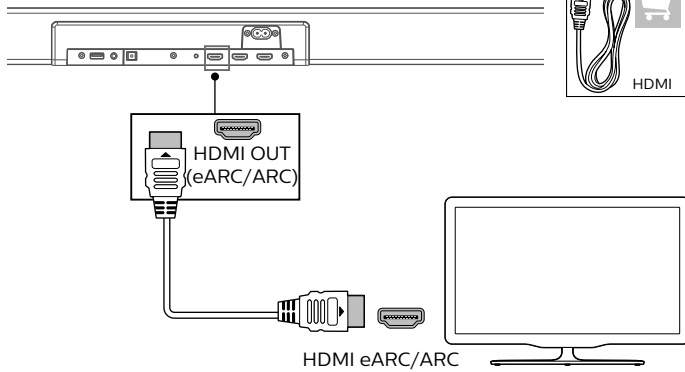

AUX

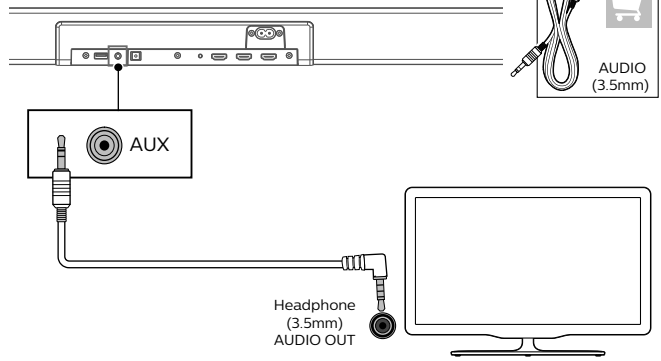

OPTICAL

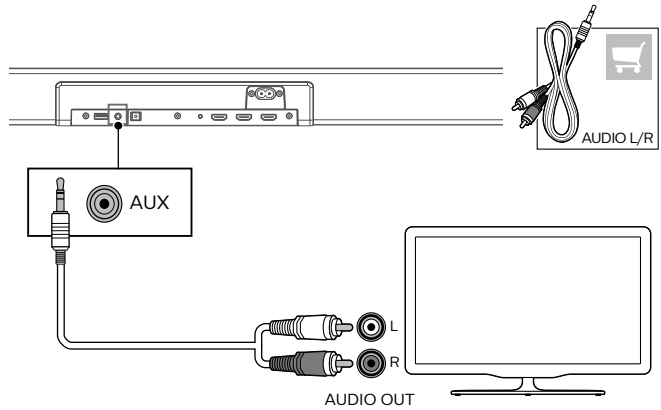
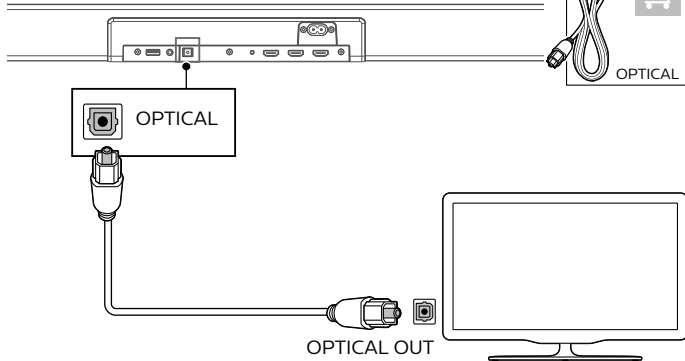

4

- EN** Switch on the SoundBar
- SQ** Ndizeni SoundBar
- BS** Ukļučite SoundBar
- BG** Включете SoundBar системата
- HR** Ukļjučite SoundBar
- CS** Zapněte zařizení SoundBar
- DA** Tænd for den SoundBar
- NL** Schakel de SoundBar in
- ET** Lülitage SoundBar sisse
- FI** Kytke äänipalkki päälle
- FR** Allumez la barre de son
- DE** Schalten Sie die SoundBar ein
- EL** Ανάψτε τη Μπάρα ήχου
- HU** A hangoszlop bekapcsolása
- IT** Accensione della SoundBar
- KK** Саундбарды қосу
- LV** Ieslēdziet SoundBar
- LT** „SoundBar“ įjungimas
- MK** Вклучете го Саундбар
- ME** Ukļjučite zvučnik SoundBar
- NO** Slå på SoundBar
- PL** Włącz soundbar
- PT** Ligue a Soundbar
- RO** Porniți SoundBar-ul
- RU** Переключитесь на звуковую панель.
- SR** Укључите саундбар
- SK** Zapnutie SoundBaru
- SL** Vkljop SoundBar
- ES** Encender la barra de sonido
- SV** Slå på din SoundBar
- TR** SoundBar'ı açın
- UK** Увімкніть звукову панель
- TH** เปิดซาวด์บาร์
- MS** Hidupkan Bar Bunyi
- ID** Nyalakan SoundBar

ابدأ تشغيل العارضة الصوتية **AR**

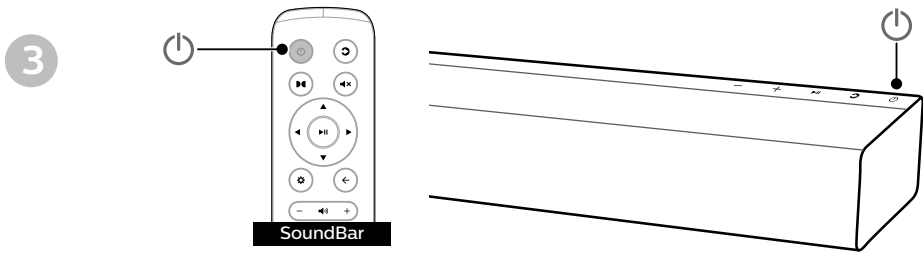
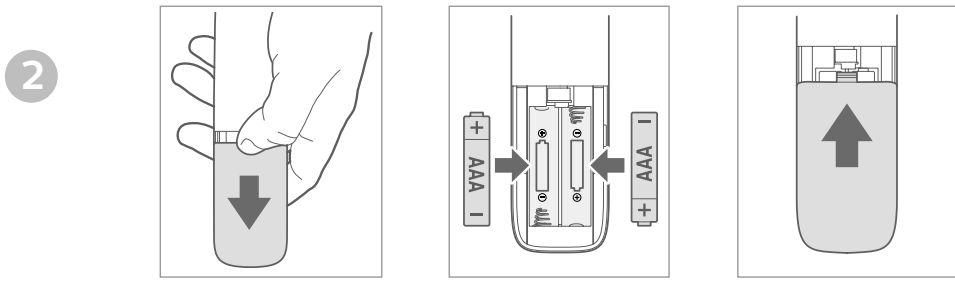
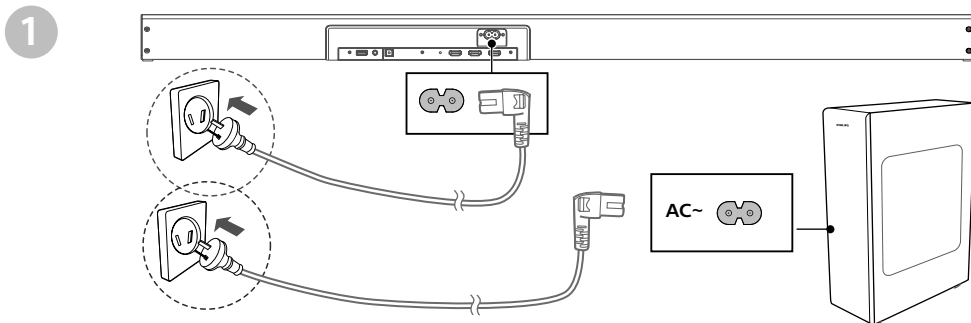



- EN** Manual subwoofer set up (no subwoofer connection / sound)
SQ Konfigurim manual i subwoofer (subwoofer nuk lidhet / nuk ka zë)
BS Ručno podešavanje subwoofera (nema veze sa subwooferom / zvuka)
BG Ръчна настройка на субвуфера (няма връзка със/звук от субвуфера)
HR Ručno podešavanje subwoofera (nema veze/zvuka subwoofera)
CS Ruční nastavení subwooferu (chybí připojení / zvuk subwooferu)
DA Manuel subwoofer opsætning (ingen subwoofertilslutning/lyd)
NL Handmatige subwoofer-instelling (geen subwoofer-aansluiting/geluid)
ET Manuaalne bassikõlari seadistamine (bassikõlari ühendus/heli puudub)
FI Manuaalinen bassokaiuttimien asennus (ei bassokaiuttimien liitäntää / ääntä)
FR Configuration manuelle du caisson de graves (pas de son/connexion du caisson de graves)
DE Manuelle Subwoofer-Einrichtung (keine Subwoofer-Verbindung/kein Sound)
EL Χειρὸκίνητη ρύθμιση υποβυθίου (χωρίς σύνδεση υποβυθίου/ήχο)
HU Mélynyomó kézi beállítás (nincs mélynyomó kapcsolat / hang)
IT Impostazione manuale del subwoofer (nessun collegamento del subwoofer / nessun suono)
KK Сабвуферди колмен реттеу (сабвуфер қосылымы/дыбыс жоқ)
LV Manuālais zemfrekvenču skaļruņa uzstādīšana (bez zemfrekvences skaļruņa savienojuma/skanas)
LT Rankinė žemadažnio garsiakalbio sąranka (nėra žemadažnio garsiakalbio ryšio / garso)
MK Рачно поставување на субвуфер (нема поврзување/звук од субвуферот)
ME Ručno podešavanje sabvufera (nema konekcije sa sabvuferom ili nema zvuka)
NO Konfigurering av manuell basshøytaler (ingen tilkobling til / lyd fra basshøytaleren)
PL Ręczna konfiguracja subwoofera (brak połączenia / dźwięku subwoofera)
PT Configuração manual do subwoofer (sem ligação ao subwoofer/som)
RO Configurare manuală subwoofer (nu există conexiune subwoofer/sunet)
RU Ручная настройка сабвуфера (отсутствует соединение с сабвуфером / звук)
SR Ručno podešavanje sabvufera (nema konkcije sa sabvuferom ili nema zvuka)
SK Manuálne nastavenie subwoofera (bez pripojenia / zvuku subwoofera)
SL Ročna nastavitve nizkotonca (ni povezave nizkotonca/zvoka)
ES Configuración manual del subwoofer (sin conexión/sonido del subwoofer)
SV Manuell subwoofer-inställning (ingen subwoofer-anslutning/lyd)
TR Manuel subwoofer kurulumu (subwoofer bağlantısı / ses yok)
UK Налаштування сабвуфера вручну (без підключення сабвуфера/звуку)
TH ตั้งค่าซับวูฟเฟอร์ด้วยตนเอง (ไม่มีการเชื่อมต่อ/เสียงซับวูฟเฟอร์)
MS Penyeidaan subwufer manual (tiada sambungan/bunyi subwufer)
ID Penyiapan subwoofer manual (tidak ada sambungan subwoofer/suara)

1

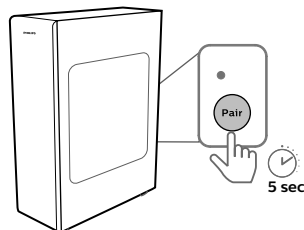

2

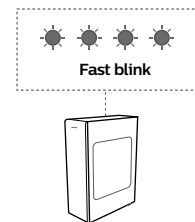

3

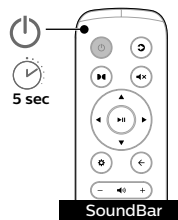

4

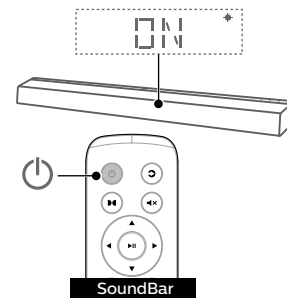

5

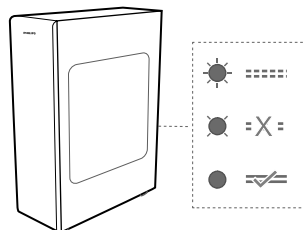

6

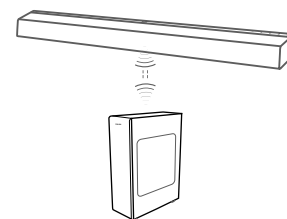

إعداد مضخم الصوت اليدوي (بدون توصيل/صوت مضخم الصوت) AR

5

- EN Wi-Fi set up
- SQ Konfigurimi i Wi-Fi
- BS Postavke Wi-Fi mreže
- BG Настройка на Wi-Fi
- HR Postavke Wi-Fi-ja
- CS Nastavení Wi-Fi
- DA Wi-Fi-opsætning
- NL Wifi-instelling
- ET Wi-Fi seadistamine
- FI Wi-Fi-asetus
- FR Configuration du Wi-Fi
- DE WLAN-Einrichtung
- EL Ρύθμιση Wi-Fi
- HU A Wi-Fi beállítás
- IT Impostazioni Wi-Fi
- KK Wi-Fi беттеу
- LV Wi-Fi iestatīšana
- LT Wi-Fi sąranka
- MK Постававање Wi-Fi
- ME Podešavanje Wi-Fi mreže
- NO WiFi-inställningar
- PL Konfiguracja Wi-Fi
- PT Configuração Wi-Fi
- RO Configurare Wi-Fi
- RU Настройка Wi-Fi
- SR Podešavanje bežične mreže
- SK Nastavenie Wi-Fi
- SL Nastavitev Wi-Fi
- ES Configuración de Wi-Fi
- SV WiFi-inställningar
- TR Wi-Fi kurulumu
- UK Налаштування Wi-Fi
- TH ตั้งค่า Wi-Fi
- MS Persediaan Wi-Fi
- ID Pengaturan Wi-Fi

Wi-Fi إعداد AR

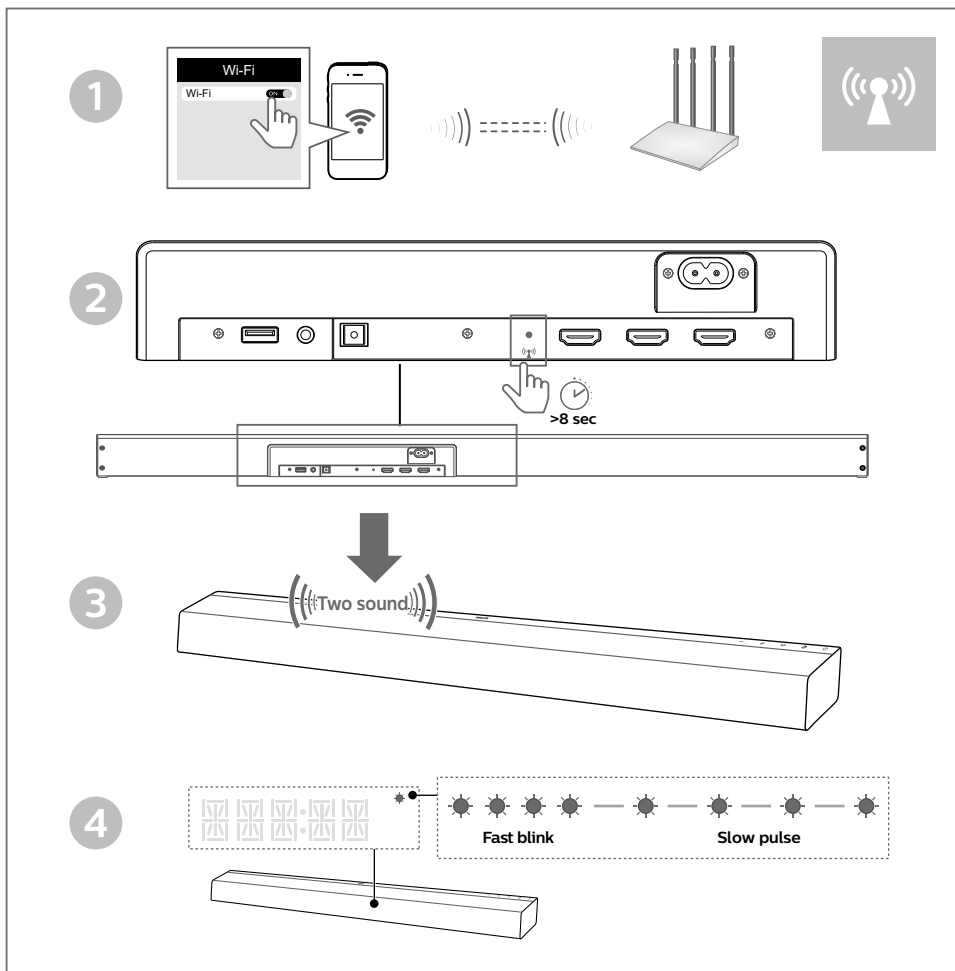

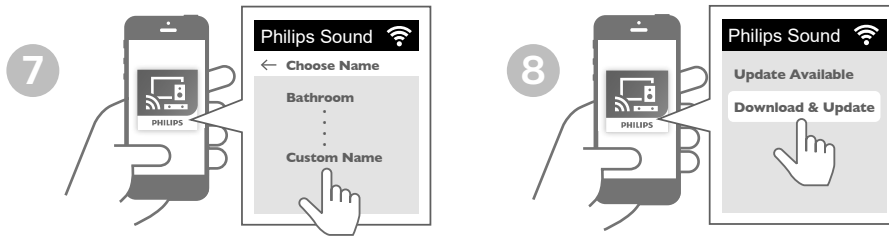
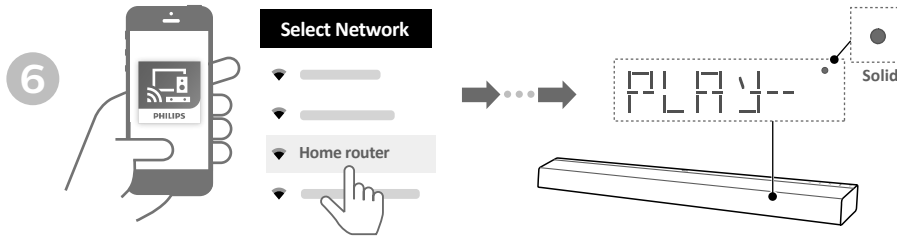
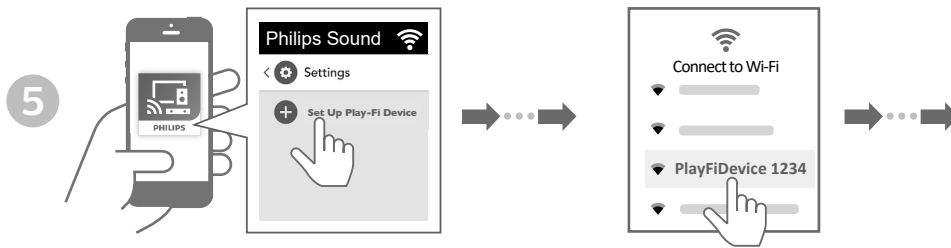

iOS Wi-Fi set up by AIRPLAY

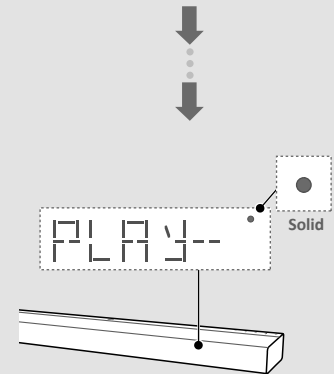
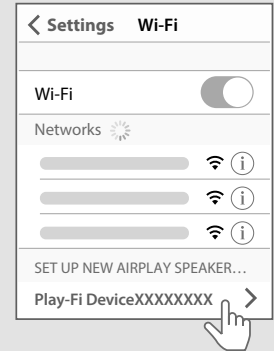

EN Choose name
 SQ Zgjidh emrin
 BS Izaberite naziv
 BG Изберете име
 HR Odaberite ime
 CS Vyberte název
 DA Vælg navn
 NL Kies naam
 ET Vali nimi
 FI Valitse nimi
 FR Choisissez un nom
 DE Name wählen
 EL Επιλέξτε όνομα
 HU Névválasztás
 IT Scegli il nome
 KK Атауды таңдау
 LV Izvēlieties nosaukumu
 LT Pasirinkti pavadinimą
 MK Избери име
 ME Odaberite naziv
 NO Velg navn
 PL Wybierz nazwę
 PT Seleccionar nome
 RO Alegeți numele
 RU Выберите название
 SR Odaberite naziv
 SK Vybrať meno
 SL Izberi ime
 ES Selecciona un nombre
 SV Välj namn
 TR İsim seçin
 UK Вибрати назву
 TH เลือกชื่อ
 MS Pilih nama
 ID Pilih nama

اختار اسم AR

EN Update Available
 SQ Një përditësim në dispozicion
 BS Ažuriranje dostupno
 BG Налична е актуализация
 HR Dostupno ažuriranje
 CS K dispozici je aktualizace
 DA Opdatering tilgængelig
 NL Update beschikbaar
 ET Värskendus saadaval
 FI Päivitys saatavana
 FR Mise à jour disponible
 DE Update verfügbar
 EL Διαθέσιμη ενημέρωσή
 HU Frissítés elérhető
 IT Aggiornamento disponibile
 KK Жаңарту колжетімді
 LV Pieejams atjauninājums
 LT Yra atnaujiniamas
 MK Ажурирање е достапно
 ME Ažuriranje je dostupno
 NO Oppdatering tilgjengelig
 PL Dostępna aktualizacja
 PT Atualização disponível
 RO Actualizare disponibilă
 RU Доступно обновление
 SR Ažuriranje je dostupno
 SK Dostupná aktualizácia
 SL Na voljo je posodobitev
 ES Actualización disponible
 SV Uppdatering tillgänglig
 TR Güncelleme Mevcut
 UK Доступне оновлення
 TH พร้อมให้อัปเดต
 MS Kemas Kini Tersedia
 ID Pembaruan Tersedia

التحديث متاح AR

EN Download & Update
 SQ Shkarko dhe përditëso
 BS Preuzmi i ažuriraj
 BG Изтегляне и актуализиране
 HR Preuzmi i ažuriraj
 CS Stáhnout a aktualizovat
 DA Hent og opdater
 NL Download en update
 ET Laadi alla ja värskenda
 FI Lataus ja päivitys
 FR Télécharger et mettre à jour
 DE Herunterladen und aktualisieren
 EL Λήψη και ενημέρωση
 HU Letöltés és Frissítés
 IT Scarica e aggiorna
 KK Жүктөн алу және жаңарту
 LV Lejupielāde un atjaunināšana
 LT Atsisiusti ir atnaujinti
 MK Преземи и ажурирај
 ME Preuzmi i ažuriraj
 NO Last ned og oppdater
 PL Pobierz i zaktualizuj
 PT Transferir e atualizar
 RO Descărcați și actualizați
 RU Загрузить и обновить
 SR Preuzmite i ažurirajte
 SK Stiahnuť a aktualizovať
 SL Prenos in posodobitev
 ES Descargar y actualizar
 SV Ladda ned och uppdatera
 TR İndir & Güncelle
 UK Завантажити й оновити
 TH ดาวน์โหลดและอัปเดต
 MS Muat Turun & Kemas Kini
 ID Unduh & Perbarui

تنزيل وتحديث AR

EN Without the upgrade, not all product features can be available
 SQ Pa bërë përditësimin, jo të gjitha veçoritë mund të jenë të disponueshme.
 BS Bez ažuriranja, ne mogu biti dostupne sve funkcije
 BG Без надграждането не всички функции на продукта ще бъдат налични
 HR Bez ažuriranja ne mogu biti dostupne sve značajke proizvoda
 CS Bez aktualizace nebudou k dispozici všechny funkce výrobku
 DA Uden opgraderingen er det ikke alle produktfunktioner, der kan være tilgængelige
 NL Zonder de upgrade zijn mogelijk niet alle productfuncties beschikbaar
 ET Värskenduseta ei ole toote kõik funktsioonid saadaval
 FI Ilman päivitystä kaikki tuoteominaisuudet eivät ole saatavana
 FR Sans la mise à jour, les fonctions du produit peuvent ne pas être toutes disponibles
 DE Nur mit dem Update stehen alle Produktfunktionen zur Verfügung
 EL Χωρίς την αναβάθμιση, δεν θα είναι διαθέσιμες όλες οι λειτουργίες του προϊόντος
 HU Frissítés nélkül nem minden termékfunkció érhető el
 IT Senza l'aggiornamento, alcune funzioni del prodotto potrebbero non essere disponibili
 KK Жаңартусыз, кейбір өнім мүмкіндіктері қолжетімді болмауы мүмкін
 LV Bez jaunināšanas ne visas izstrādājuma funkcijas var būt pieejamas
 LT Neatnaujinus, pasiekiamos ne visos gaminių funkcijos
 MK Без надградбата, не може да бидат достапни сите карактеристики на производот
 ME Bez ažuriranja nisu dostupne sve funkcije
 NO Uten oppgraderingen vil noen av produktets funksjoner være utilgjengelige
 PL Bez aktualizacji nie wszystkie funkcje produktu będą dostępne
 PT Sem a atualização, nem todas as funcionalidades do produto poderão estar disponíveis
 RO Unele caracteristici ale produsului pot să nu fie disponibile dacă nu se realizează actualizarea
 RU Без обновления некоторые функции продукта будут недоступны
 SR Bez ažuriranja nisu dostupne sve funkcije
 SK Bez aktualizácie nie sú k dispozícii všetky funkcie produktu
 SL Brez posodobitve vse funkcije naprave ne bodo na voljo
 ES Sin la actualización, algunas funciones del producto pueden no estar disponibles
 SV Alla produktfunktioner finns ej tillgängliga utan uppdatering
 TR Güncelleme yapmadan tüm özellikler mümkün olmaz.
 UK Якщо не оновити, деякі функції виробу можуть бути недоступні.
 TH หากไม่อัปเดตจะไม่สามารถใช้งานฟีเจอร์บางอย่างของผลิตภัณฑ์ได้
 MS Tanpa naik taraf, tidak semua ciri-ciri produk boleh diperoleh
 ID Tanpa upgrade, tidak semua fitur produk akan tersedia

لا يمكن أن تتوفر جميع ميزات المنتج بدون ترقية AR

6

- EN** Select the correct audio source
- SQ** Zgjidhni burimin e duhur të audios
- BS** Odaberite odgovarajući izvor zvuka
- BG** Изберете правилния източник на звук
- HR** Odaberite odgovarajući izvor zvuka
- CS** Vyberte správný zdroj zvuku
- DA** Vælg den rigtige lydkilde
- NL** Selecteer de juiste geluidsbron
- ET** Valige õige heliallikas
- FI** Valitse oikea äänilähde
- FR** Sélectionnez la source audio appropriée
- DE** Wählen Sie die richtige Audioquelle
- EL** Επιλέξτε τη σωστή πηγή ήχου
- HU** A megfelelő hangforrás kiválasztása
- IT** Selezione della sorgente audio corretta
- KK** Дүрыс аудио көзін таңдау
- LV** Atlasiet pareizo audio avotu
- LT** Pasirinkite teisingą garso šaltinį
- MK** Изберете го точниот аудио извор
- ME** Odaberite ispravan izvor zvuka
- NO** Velg riktig lydkilde
- PL** Wybierz prawidłowe źródło dźwięku
- PT** Seleccione a fonte de áudio correta
- RO** Selectați sursa audio corectă
- RU** Выберите нужный аудиосource.
- SR** Изаберице одговарајући извор звука
- SK** Vyber správneho audio zdroja
- SL** Izberite pravi vir zvoka
- ES** Seleccionar la fuente de audio correcta
- SV** Välj den korrekta ljudkällan
- TR** Doğru ses kaynağını seçin.
- UK** Виберіть відповідне джерело звуку
- TH** เลือกแหล่งที่มาของเสียงที่ถูกต้อง
- MS** Pilih sumber audio yang betul
- ID** Pilih sumber audio yang benar

حدد مصدر الصوت الصحيح **AR**

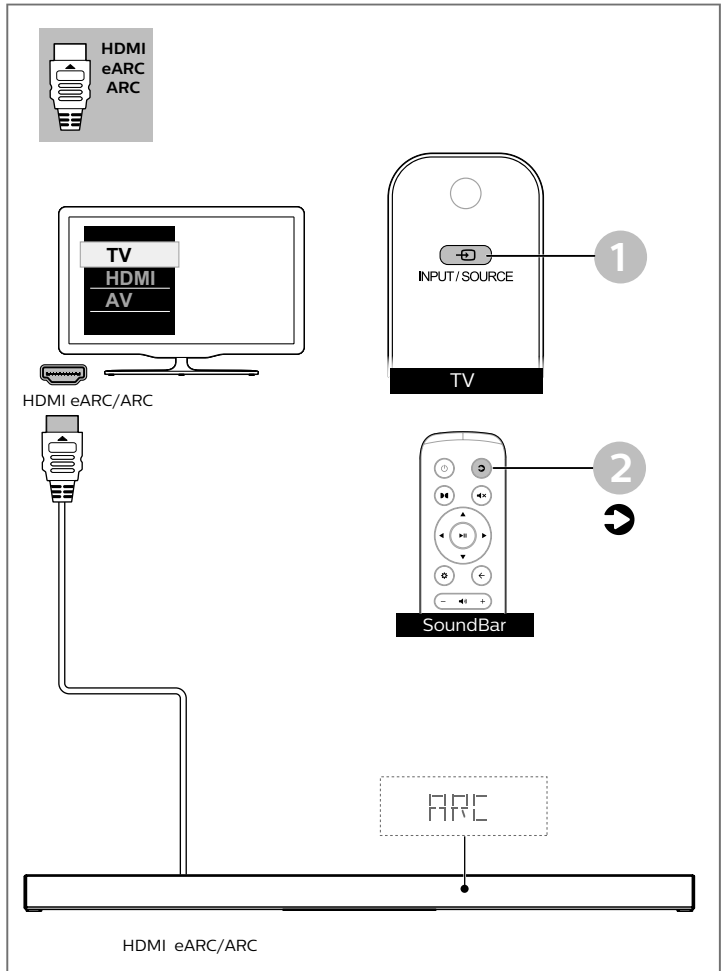

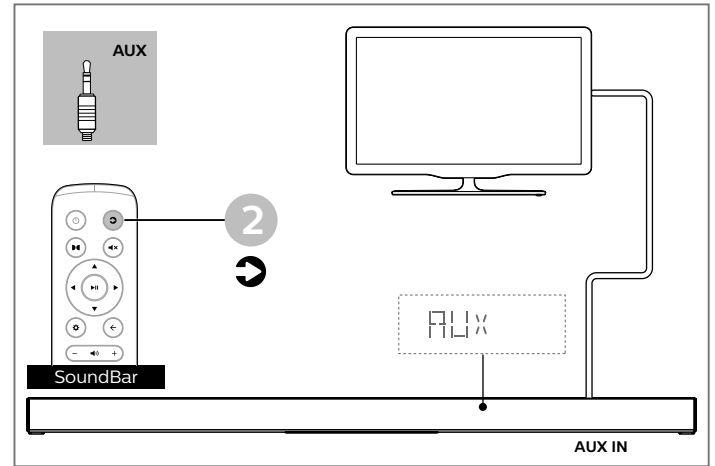
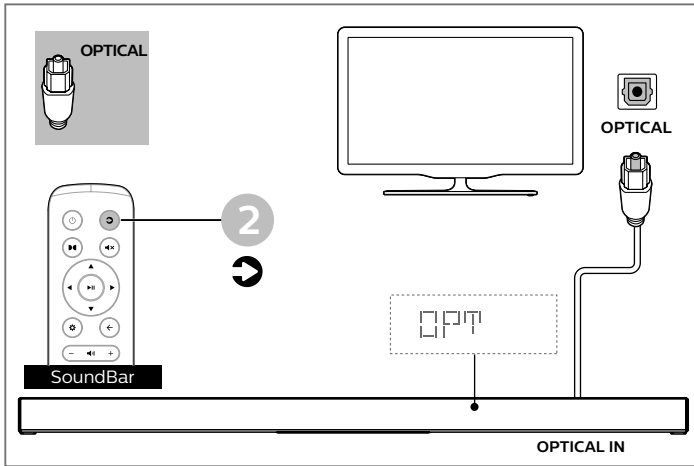
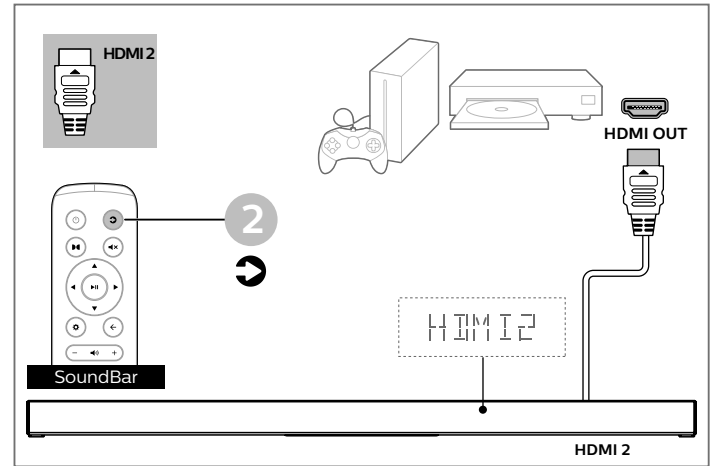
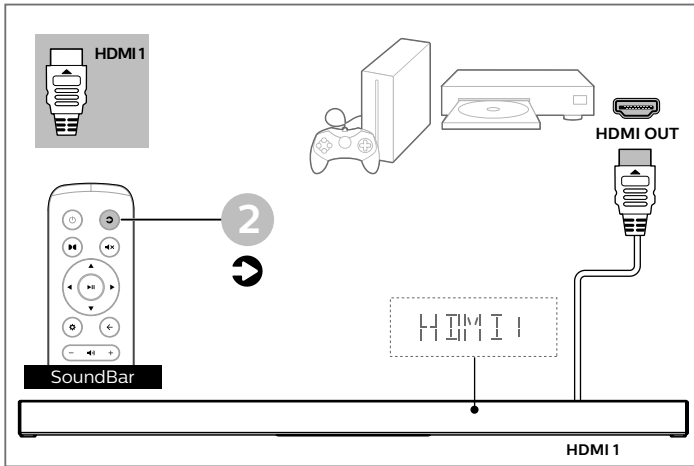

7

- EN** Play other devices
- SQ** Luani pajisje të tjera
- BS** Reprodukujte druge uređaje
- BG** Включете други устройства
- HR** Pokrenite reprodukciju na drugom uređaju
- CS** Přeřaďte zařízení
- DA** Afspil andre enheder
- NL** Speel muziek af op andere apparaten
- ET** Esitage teitest seadmetest
- FI** Toista muita laitteita
- FR** Lecture d'autres appareils
- DE** Andere Geräte wiedergeben
- EL** Αναπαραγωγή άλλων συσκευών
- HU** Lejátszás egyéb eszközökről
- IT** Riproduzione da altri dispositivi
- KK** Басқа құрылғыларды ойнату
- LV** Atskaņojiet citas ierīces
- LT** Atkurkite garsą iš kitų įrenginių
- MK** Репродуцирајте на други уреди
- ME** Reprodukција drugih uređaja
- NO** Spill av fra andre enheter
- PL** Odtwarzaj z innych urządzeń
- PT** Reproduzir outros dispositivos
- RO** Redați alte dispozitive
- RU** Воспроизводите записи с других устройств.
- SR** Reprodukujte druge uređaje
- SK** Prehrávanie cez iné zariadenia
- SL** Predvajanje na drugih napravah
- ES** Reproducir otros dispositivos
- SV** Spela andra enheter
- TR** Diğer cihazları oynatın.
- UK** Відтворюйте медіа з інших пристроїв
- TH** เล่นจากอุปกรณ์อื่น
- MS** Mainkan peranti yang lain
- ID** Putar perangkat lainnya

أبدأ تشغيل الأجهزة الأخرى **AR**

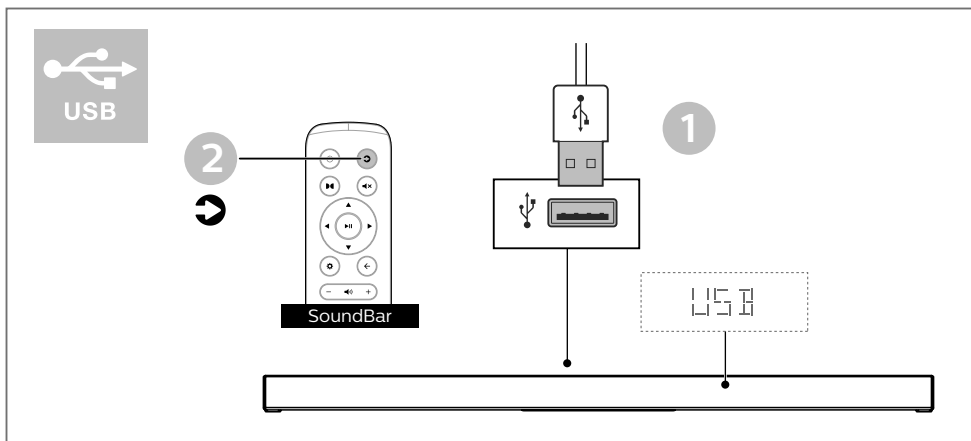
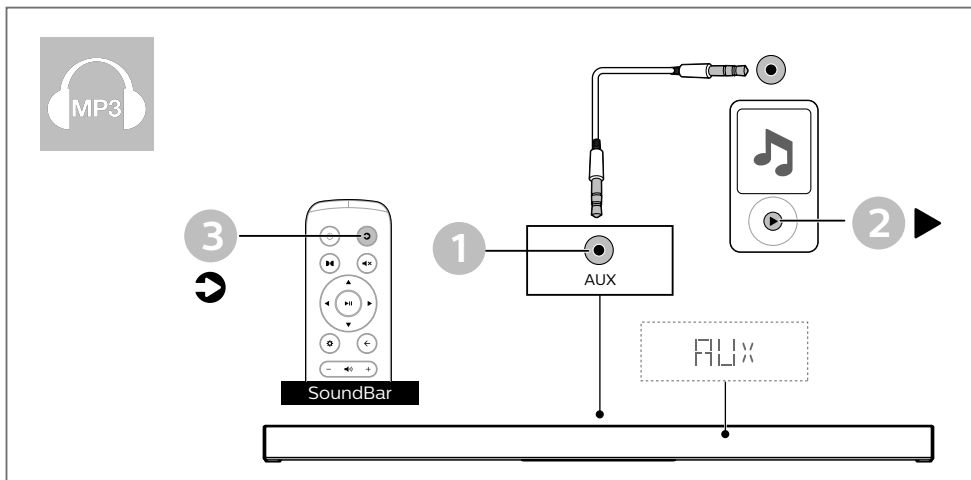

8

- EN** Play audio through Bluetooth
- SQ** Luani audio nëpërmjet Bluetooth
- BS** Reprodukujte zvuk putem Bluetootha
- BG** Възпроизвеждане на звук чрез Bluetooth
- HR** Reproducirajte putem Bluetootha
- CS** Přehrávání prostřednictvím Bluetooth
- DA** Afspil lyd via Bluetooth
- NL** Speel muziek af via Bluetooth
- ET** Esitage heli läbi Bluetoothi
- FI** Toista ääntä Bluetoothin välityksellä
- FR** Lecture de l'audio via Bluetooth
- DE** Audiowiedergabe über Bluetooth
- EL** Αναπαραγωγή ήχου μέσω Bluetooth
- HU** Hang lejátszása Bluetooth-on keresztül
- IT** Riproduzione di audio tramite Bluetooth
- KK** Bluetooth аркылы аудионы ойнату
- LV** Atskaņojiet audio caur Bluetooth
- LT** Atkurkite garšą naudodamiesi „Bluetooth“
- MK** Репродуцирајте аудио преку Bluetooth
- ME** Reprodukција zvuka putem Bluetooth-a
- NO** Spill av lyd gjennom Bluetooth
- PL** Odtwarzaj dźwięk przez Bluetooth
- PT** Reproduzir áudio via Bluetooth
- RO** Redați audio prin Bluetooth
- RU** Воспроизводите аудиозаписи через Bluetooth.
- SR** Репродукујте звук путем Блутута
- SK** Prehrávanie zvuku cez Bluetooth
- SL** Predvajanje preko Bluetooth
- ES** Reproducir audio mediante Bluetooth
- SV** Spela ljud genom Bluetooth
- TR** Bluetooth aracılığıyla ses çalın.
- UK** Відтворюйте аудіо через Bluetooth
- TH** เล่นเสียงผ่านระบบ Bluetooth
- MS** Mainkan audio melalui Bluetooth
- ID** Putar audio melalui Bluetooth

ابدأ تشغيل الصوت عبر البلوتوث **AR**

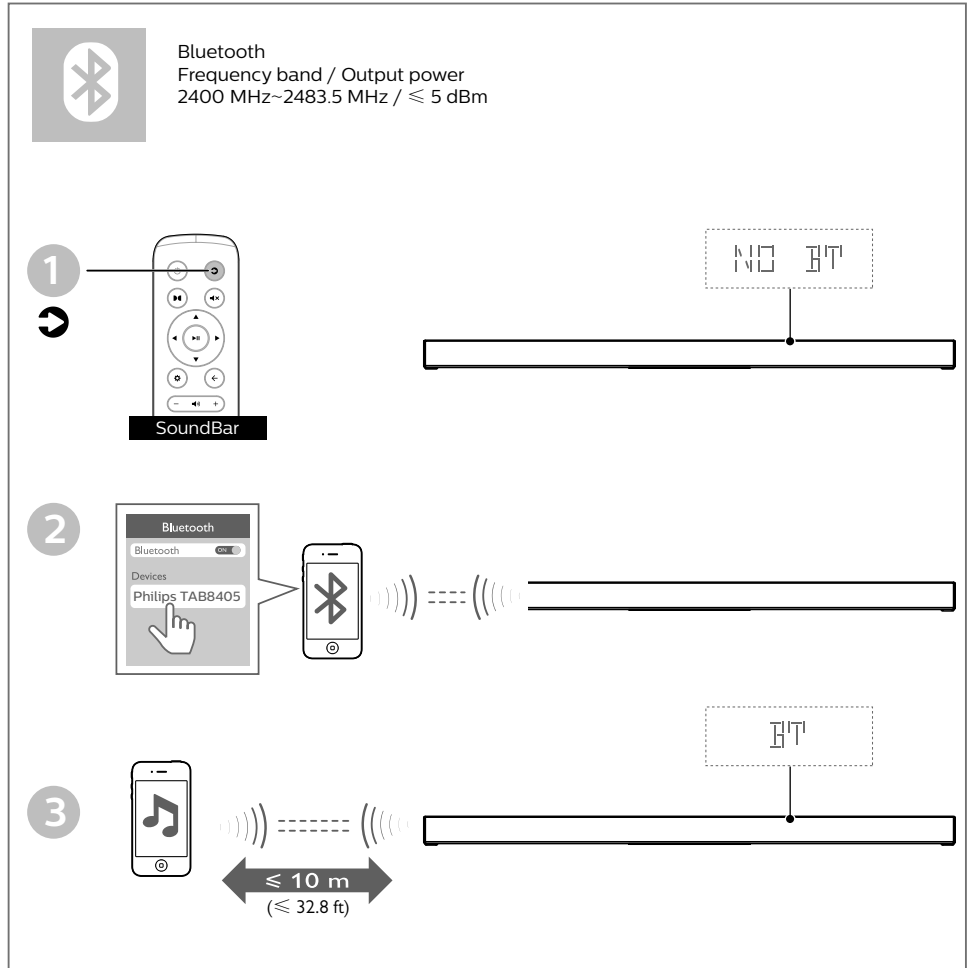



- EN** For more information about using this product, visit www.philips.com/support
- SQ** Për më shumë informacion rreth përdorimit të këtij produkti, vizitoni www.philips.com/support
- BS** Za više informacija o korištenju ovog proizvoda idite na www.philips.com/support
- BG** За повече информация относно използването на този продукт, посетете www.philips.com/support
- HR** Za više informacija o korištenju ovog proizvoda posjetite www.philips.com/support
- CS** Další informace o tomto výrobku najdete na webu www.philips.com/support
- DA** For mere information om brugen af dette produkt, gå til www.philips.com/support
- NL** Kijk op www.philips.com/support voor informatie over het gebruik van dit product.
- ET** Lisateavet selle toote kohta leiate www.philips.com/support
- FI** Lisätietoja tämän tuotteen käytöstä, vieraile sivustolla www.philips.com/support

- FR** Pour plus d'informations sur l'utilisation de ce produit, visitez www.philips.com/support
- DE** Weitere Informationen zur Verwendung dieses Produkts finden Sie unter www.philips.com/support
- EL** Για περισσότερες πληροφορίες σχετικά με τη χρήση αυτού του προϊόντος, επισκεφθείτε τη διεύθυνση www.philips.com/support
- HU** A termék használatával kapcsolatos további információkért látogasson el a www.philips.com/support címre
- IT** Per ulteriori informazioni sull'utilizzo di questo prodotto, visitate il sito www.philips.com/support
- KK** Осы өнімді пайдалану туралы қосымша ақпарат алу үшін www.philips.com/support бетіне кіріңіз
- LV** Lai iegūtu papildinformāciju par šī produkta lietošanu, apmeklējiet vietni www.philips.com/support
- LT** Daugiau informacijos apie šio produkto naudojimą rasite apsilankę puslapyje www.philips.com/support

- MK** За повеќе информации за користењето на овој производ, посетете www.philips.com/support
- ME** Za više informacija o korišćenju proizvoda, posjetite www.philips.com/support
- NO** Du finner mer informasjon om dette produktet på www.philips.com/support
- PL** Aby uzyskać więcej informacji o obsłudze tego urządzenia, odwiedź stronę www.philips.com/support
- PT** Para obter mais informações sobre a utilização deste produto, visite www.philips.com/support.
- RO** Pentru mai multe informații despre utilizarea acestui produs, accesați www.philips.com/support
- RU** Для получения дополнительной информации о данном изделии посетите веб-сайт www.philips.com/support.
- SR** За више информација о коришћењу овог производа идите на www.philips.com/support
- SK** Viac informácií o používaní produktu nájdete na stránke www.philips.com/support

- SL** Za več informacij o tem izdelku, obiščite www.philips.com/support
- ES** Para obtener más información sobre el uso de este producto, visite www.philips.com/support
- SV** För mer information om hur du använder denna produkt så besök www.philips.com/support
- TR** Bu ürünün kullanımı hakkında daha fazla bilgi için www.philips.com/support adresini ziyaret edin.
- UK** Докладнішу інформацію про цей виріб шукайте на www.philips.com/support
- TH** สำหรับข้อมูลเพิ่มเติมเกี่ยวกับการใช้งานผลิตภัณฑ์โปรดไปที่ www.philips.com/support
- MS** Untuk maklumat lebih lanjut tentang cara menggunakan produk ini, layari www.philips.com/support
- ID** Untuk informasi lebih lanjut tentang produk ini, kunjungi www.philips.com/support
- AR** للحصول على مزيد من المعلومات عن استخدام هذا المنتج، الرجاء زيارة الرابط التالي www.philips.com/support

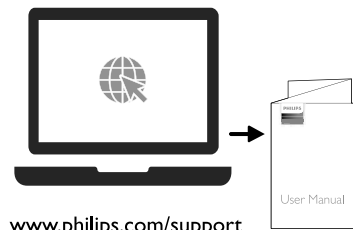

www.philips.com/support



Specifications are subject to change without notice. Please visit www.Philips.com/support for the latest updates and documents.

Philips and the Philips Shield Emblem are registered trademarks of Koninklijke Philips N.V. and are used under license.

This product has been manufactured by and is sold under the responsibility of MMD Hong Kong Holding Limited. or one of its affiliates, and MMD Hong Kong Holding Limited. is the warrantor in relation to this product.

