

# PHILIPS

## Căști

Seria 3000

TAA3206



# Manual de utilizare

Înregistrați-vă dispozitivul și obțineți asistență la  
[www.philips.com/support](http://www.philips.com/support)

# Cuprins

---

1	Instrucțiuni importante de siguranță	2
	Siguranța auzului	2
	Informații generale	2
2	Căștile dvs. Bluetooth în ureche	3
	Ce e în ambalaj	3
	Alte dispozitive	3
	Prezentare de ansamblu a căștilor dvs. wireless Bluetooth	4
3	Primii pași	5
	Încărcarea bateriei	5
	Asocierea căștilor cu telefonul mobil	5
4	Folosirea căștilor	6
	Conectarea căștilor la dispozitivul dvs. Bluetooth	6
	Controlarea apelurilor și redării muzici	6
5	Date tehnice	8
6	Observații	9
	Declarația de conformitate	9
	Eliminarea produsului vechi și a bateriei	9
	Scoaterea bateriei integrate	9
	Compatibilitatea electromagnetică	9
	Informații de mediu	10
	Notificare de conformitate	10
7	Mărci înregistrate	11
8	Întrebări frecvente	12

# 1 Instrucțiuni importante de siguranță

## Siguranța auzului



### Pericol

- Pentru a evita afectarea auzului, limitați durata în care folosiți căștile la volum mare și reglați volumul la un nivel de siguranță. Cu cât e volumul mai mare, cu atât mai mică e perioada în care puteți asculta în siguranță.

Respectați următoarele instrucțiuni în timpul folosirii căștilor.

- Ascultați muzică la volum rezonabil, pe o perioadă rezonabilă de timp.
- Aveți grijă să nu măriți volumul constant pe măsură ce auzul dvs. se acomodează.
- Nu măriți volumul până când nu mai auziți zgomotele din jurul dvs.
- Trebuie să aveți grijă și să întrerupeți temporar utilizarea căștilor în situații potențial periculoase.
- Presiunea sonoră excesivă cauzată de căști poate duce la pierderea auzului.
- Folosirea căștilor și acoperirea ambelor urechi în timp ce conduceți un vehicul nu e recomandată și poate fi ilegală în anumite zone.
- Pentru siguranța dvs., evitați să fiți distras de muzică sau de apeluri telefonice cât timp sunteți în trafic sau în medii potențial periculoase.

## Informații generale

Pentru a evita deteriorarea sau funcționarea defectuoasă:

### Atenție

- Nu expuneți căștile la căldură excesivă
- Nu trântiți căștile pe jos.
- Căștile nu trebuie să fie expuse la umezeală.
- Nu scufundați căștile în apă.
- Nu folosiți agenți de curățare care conțin: alcool, amoniac, benzen sau substanțe abrazive.
- Dacă e nevoie să le curățați, folosiți o cârpă moale, care poate fi ușor umezită cu apă sau cu săpun diluat.
- Bateria integrată nu trebuie expusă la căldură excesivă cum ar fi: expunere directă la soare, la foc sau alte elemente similare.
- Pericol de explozie dacă bateria e înlocuită greșit. Înlocuiți cu o baterie similară sau echivalentă.

Temperaturi și umiditate de depozitare și funcționare

- Depozitați căștile într-un loc în care temperatura e între  $-20^{\circ}\text{C}$  ( $-4^{\circ}\text{F}$ ) și  $50^{\circ}\text{C}$  ( $122^{\circ}\text{F}$ ) (cu umiditatea relativă de maxim 90%.
- Utilizați căștile într-un loc în care temperatura e între  $0^{\circ}\text{C}$  ( $32^{\circ}\text{F}$ ) și  $45^{\circ}\text{C}$  ( $113^{\circ}\text{F}$ ) (cu umiditatea relativă de maxim 90%.
- Durata de viață a bateriei se poate reduce în condiții extreme de temperatură.
- Înlocuirea bateriei cu un tip incorect de baterie poate anula anumite sisteme de protecție (de exemplu, așa cum e cazul la anumite baterii cu litiu);
- Aruncarea unei baterii în foc, introducerea ei într-un cuptor sau avarierea ei mecanică poate cauza explozii;
- Lăsarea unei baterii într-un mediu cu temperatură foarte mare poate cauza explozia bateriei sau scurgerea de gaze sau lichide inflamabile;
- Lăsarea unei baterii într-un mediu presiune foarte scăzută poate cauza explozia bateriei sau scurgerea de gaze sau lichide inflamabile.

## 2 Căștile dvs. Bluetooth în ureche

Felicitări pentru achiziția dumneavoastră și bine ați venit la Philips! Pentru a beneficia pe deplin de asistența oferită de Philips, înregistrați-vă produsul la [www.philips.com/support](http://www.philips.com/support).

Cu aceste căști Philips în ureche:

- vă bucurați de apeluri telefonice wireless confortabile;
- vă bucurați de muzică și o puteți controla wireless;
- puteți comuta între apeluri și muzică.

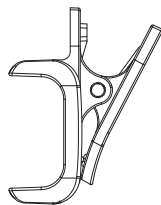

Clemă de cămașă



Cablu de încărcare Tip C  
(doar pentru încărcare)



Ghid rapid de utilizare



Garanție globală



Ghid de siguranță

### Ce e în ambalaj

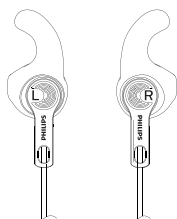

Căști în ureche Philips Bluetooth, model TAA3206



Pernuțe, cârlige, cleme de ureche

### Alte dispozitive

Un telefon sau dispozitiv mobil (de exemplu laptop, tabletă, adaptoare Bluetooth, playere MP3) care acceptă caracteristica Bluetooth și este compatibil cu căștile (vezi „Date tehnice” la pagina 8).

---

## Prezentare de ansamblu a căștilor dvs. wireless Bluetooth

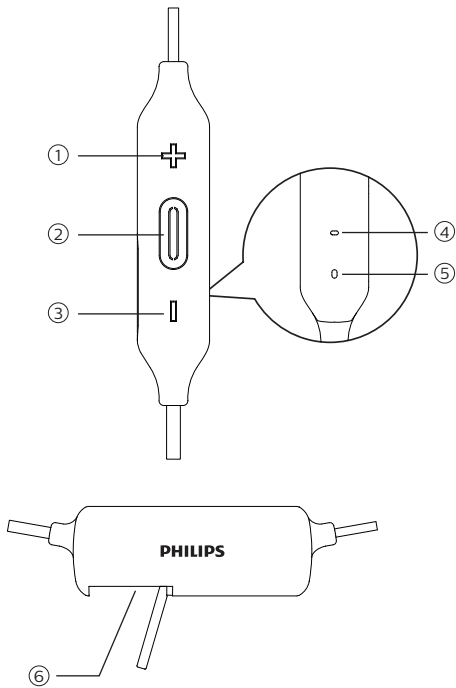

- ① Volum +
- ②  Buton de pornire
- ③ Volum -
- ④ Indicator LED
- ⑤ Microfon
- ⑥ Slot de încărcare Tip C

# 3 Primii pași

## Încărcarea bateriei

### Observație

- Înainte de prima folosire a căștilor, conectați căștile la încărcător și încărcați bateria timp de 2 ore pentru o capacitate și durată de viață optimă.
- Folosiți cablul USB de încărcare original pentru a evita avarierea căștilor.
- Încheiați apelul înainte de încărcarea căștilor, deoarece conectarea acestora pentru încărcare îl va întrerupe.

Conectați cablul Tip C de încărcare furnizat la:

- Slotul Tip C de încărcare de pe căști și;
  - Portul de încărcare/portul USB al unui computer.
- ↳ Indicatorul LED se aprinde alb în timpul încărcării și se stinge atunci când căștile sunt complet încărcate.

### Sfat

- În mod normal, încărcarea completă se face în 2 ore.

## Asocierea căștilor cu telefonul mobil

Înainte de a folosi căștile cu telefonul mobil pentru prima dată, asociați-le cu un telefon mobil. Asocierea reușită stabilește o conexiune criptată unică între căști și telefonul mobil. Căștile memorează ultimele 8 dispozitive cu care au fost asociate. Dacă le asociați cu mai mult de 8 dispozitive, cel mai vechi dispozitiv asociat va fi înlocuit de cel mai nou.

- 1 Asigurați-vă că aveți căștile încărcate complet și opriți.
- 2 Țineți apăsat pe  timp de 5 secunde până când LED-ul alb și cel albastru se aprind intermitent alternativ.  
↳ Căștile rămân 5 minute în modul de asociere.
- 3 Asigurați-vă că telefonul mobil e pornit și că are caracteristica Bluetooth activată.
- 4 Asociați căștile cu telefonul mobil. Pentru informații detaliate, consultați manualul de utilizare a telefonului mobil.

În următorul exemplu se prezintă cum să asociați căștile cu telefonul dvs. mobil.

- 1 Activați caracteristica Bluetooth de pe telefonul mobil și selectați **Philips TAA3206**
- 2 Introduceți parola căștilor „0000” (4 de zero) dacă vi se cere. Pentru telefoanele mobile care folosesc Bluetooth 3.0 sau mai recent, nu trebuie să introduceți o parolă.



**Philips TAA3206**

## 4 Folosirea căștilor

### Conectarea căștilor la dispozitivul dvs. Bluetooth

- 1 Porniți telefonul mobil/dispozitivul Bluetooth.
- 2 Țineți apăsat pe butonul de pornire/oprire pentru a porni căștile.
  - ↳ Indicatorul LED albastru e aprins 1 secundă.
  - ↳ Căștile sunt reconectate la ultimul telefon mobil/dispozitiv Bluetooth conectat în mod automat. Dacă ultimul dispozitiv nu e disponibil, căștile vor intra în modul de asociere.



#### Sfat

- Dacă porniți telefonul mobil/dispozitivul Bluetooth sau dacă activați caracteristica Bluetooth după pornirea căștilor, va trebui să le conectați manual cu telefonul mobil/dispozitivul Bluetooth.



#### Observație

- Dacă nu puteți conecta căștile la niciun dispozitiv Bluetooth în 5 minute, acestea se vor opri automat pentru a economisi baterie.

### Controlul apelurilor și a redării muzicii

#### Pornire/oprire

Ațiune	Buton	Operație
Pornirea căștilor.	Buton de pornire	Țineți apăsat timp de 2 secunde.
Oprirea căștilor.	Buton de pornire	Țineți apăsat timp de 4 secunde. ↳ Indicatorul LED albastru e aprins 1 secundă.

#### Control redare muzică

Ațiune	Buton	Operație
Redare sau întrerupere redare muzică.	Buton de pornire	Apăsați o dată.
Reglați volumul.	+/-	Apăsați o dată.
Melodia următoare.	+	Apăsare lungă.
Melodia anterioară.	-	Apăsare lungă.

#### Controlul apelurilor

Ațiune	Buton	Operație
Acceptați/refuzați un apel.	Buton de pornire	Apăsați o dată.
Comutare apelant în timpul apelurilor.	Buton de pornire	Apăsați de două ori.

## Alte indicatoare de stare ale căștilor

Starea căștilor	Indicator
Căștile sunt conectate la un dispozitiv Bluetooth, în timp ce acestea sunt în modul de repaus sau în timp ce ascultați muzică.	Indicatorul LED albastru se aprinde la fiecare 4 secunde
Căștile sunt pregătite de asociere.	Indicatorul LED se aprinde alternant albastru cu alb.
Căștile sunt pornite, dar nu sunt conectate la un dispozitiv Bluetooth.	Indicatorul LED alb se aprinde la fiecare 3 secunde. Dacă nu se realizează nicio conexiune, căștile se vor opri automat în 5 minute.
Nivel scăzut al bateriei.	Indicatorul LED alb se aprinde la fiecare 3 de secunde până când rămâne fără energie.
Bateria e complet încărcată.	Indicatorul LED alb este stins.



## 5 Date tehnice

- Durată redare muzică: 10 ore
- Durată convorbire: 10 ore
- Durată în modul de repaus: 55 ore
- Durată încărcare: 2 ore
- Acumulator litiu-polimer (85 mAh)
- Versiune Bluetooth: 5.0
- Profiluri Bluetooth compatibile:
  - HFP (Hands-Free Profile-HFP) (profil mâini libere-HFP)
  - A2DP (Profil de distribuție audio avansată)
  - AVRCP (Profil telecomandă audio-video)
- Codec audio acceptat: SBC
- Interval de frecvență: 2,402-2,480 GHz
- Puterea transmițătorului: < 10 dBm
- Rază de acțiune: Maxim 10 metri (33 picioare)
- Reducerea zgomotului și a ecoului digital
- Oprire automată
- Port USB-C pentru încărcare
- Acceptă SBC
- Avertizare baterie descărcată: disponibilă



### Observație

- Specificațiile pot fi modificate fără înștiințare în prealabil.

# 6 Observații

## Declarația de conformitate

Prin prezenta, MMD Hong Kong Holding Limited declară că acest dispozitiv respectă cerințele esențiale și alte prevederi relevante ale Directivei 2014/53/EU. Puteți găsi Declarația de conformitate la adresa [www.p4c.philips.com](http://www.p4c.philips.com).

## Eliminarea produsului vechi și a bateriei



Produsul este conceput și fabricat cu materiale și componente de calitate ridicată, ce pot fi reciclate și reutilizate.



Acest simbol prezent pe produs înseamnă că produsul respectă Directiva Europeană 2012/19/EU.



Acest simbol înseamnă că produsul conține un acumulator integrat care, conform Directivei Europene 2013/56/EU, nu poate fi eliminat împreună cu deșeurile menajere. Vă recomandăm să duceți dispozitivul la un centru oficial de colectare sau la un service Philips pentru ca acumulatorul să fie demontat de persoane certificate. Informați-vă privind sistemele naționale de colectare separată pentru produsele electronice și electrice. Respectați normele locale și nu eliminați produsul și bateriile reîncărcabile cu deșeurile menajere normale. Eliminarea corectă a produselor dumneavoastră vechi și a acumulatorilor va ajuta la prevenirea potențialelor consecințe negative asupra mediului înconjurător și sănătății umane.

## Scoaterea bateriei integrate

Dacă în țara dvs. nu există sisteme de colectare/reciclare pentru produsele electronice, puteți proteja mediul demontând și reciclând bateria înainte de a elimina căștile.

- Asigurați-vă că ați deconectat căștile de la caseta de încărcare înainte de a scoate bateria.

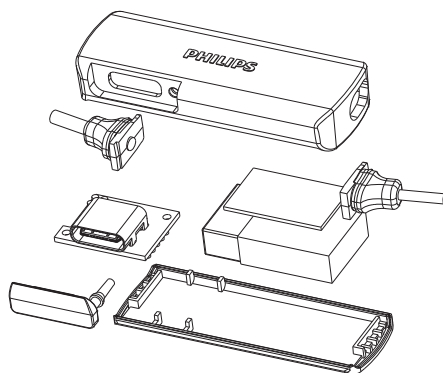

## Conformitate cu câmpurile electromagnetice

Acest produs respectă toate standardele și reglementările în vigoare privitoare la câmpurile electromagnetice.

---

## Informații de mediu

Toate ambalajele care nu sunt necesare pot fi eliminate. Am încercat să folosim ambalaje din 3 materiale ce pot fi separate ușor: carton (cutia), polistiren (suporturi) și polietilenă (pungi, spuma de protecție).

Sistemul dvs. e realizat din materiale care pot fi reciclate și refolosite dacă sunt dezasamblate de companii specializate. Vă rugăm să respectați reglementările locale referitoare la eliminarea materialelor de ambalare, a bateriilor deteriorate și a echipamentelor vechi.

---

## Notificare de conformitate

Acest dispozitiv respectă regulile FCC, Secțiunea 15. Operarea dispozitivului e supusă următoarelor două condiții:

1. **Acest dispozitiv nu poate cauza interferențe dăunătoare și**
2. **Acest dispozitiv trebuie să accepte orice interferențe, inclusiv cele care-i pot afecta funcționarea.**

### Regulile FCC

Acest echipament a fost testat și s-a dovedit că respectă limitele unui dispozitiv digital de Clasă B, conform secțiunii 15 din Regulile FCC. Aceste limite sunt trasate pentru a asigura protecție rezonabilă împotriva interferențelor dăunătoare în instalații rezidențiale. Acest echipament generează, folosește și radiază frecvențe radio și, dacă nu e instalat în conformitate cu manualul de instrucțiuni, poate cauza interferențe dăunătoare comunicațiilor radio. Cu toate acestea, nu putem garanta că într-un anumit mod de instalare nu pot apărea interferențe. Dacă acest echipament generează interferențe cu recepția radio sau TV, care pot fi

constatate prin oprirea și pornirea echipamentului, utilizatorul este încurajat să încerce corectarea interferențelor prin una sau mai multe dintre următoarele măsuri:

- Reorientați sau re poziționați antena.
- Măriți separația dintre echipament și receptor
- Conectați echipamentul la o priză aflată pe un circuit diferit de cel la care e conectat receptorul.
- Consultați distribuitorul dvs. sau un tehnician radio/TV experimentat pentru ajutor.

### Declarație de expunere la radiație FCC:

Acest echipament respectă limitele de expunere la radiații FCC, reguli stabilite pentru medii necontrolate.

Transmițătorul nu trebuie amplasat sau folosit împreună cu o antenă sau alt transmițător.

**Atenție:** Utilizatorul e avertizat că schimbările sau modificările neaprobate de partea responsabilă cu conformitatea pot anula autoritatea utilizatorului de a folosi acest echipament.

### Canada:

Acest dispozitiv conține transmițător(oare)/ receptor(are) scutite de licență care respectă RSS Innovation, Science and Economic Development (specificațiile standardelor radio Inovație, Știință și Dezvoltare Economică) scutite de licență din Canada. Operarea dispozitivului e supusă următoarelor două condiții: (1) acest dispozitiv trebuie să nu provoace interferențe dăunătoare și (2) Acest dispozitiv trebuie să accepte orice interferențe recepționate, inclusiv cele care afectează funcționarea dispozitivului.

CAN ICES-3(B)/NMB-3(B)

### Declarație de expunere la radiație IC:

Acest echipament respectă limitele canadiene de expunere la radiații stabilite pentru un mediu necontrolat. Transmițătorul nu trebuie amplasat sau folosit împreună cu o antenă sau alt transmițător.

# 7 Mărci înregistrate

---

## Bluetooth

Cuvântul Bluetooth® și siglele sale sunt mărci înregistrate deținute de Bluetooth SIG, Inc. și orice utilizare a acestor mărci de către MMD Hong Kong Holding Limited se face sub licență. Alte mărci și denumiri comerciale aparțin deținătorilor respectivi.

---

## Siri

Siri e marcă înregistrată a Apple Inc., înregistrată și în SUA și în alte țări.

# 8 Întrebări frecvente

**Căștile mele Bluetooth nu pornesc.**  
Bateria e descărcată. Încărcați căștile.

**Nu pot asocia căștile Bluetooth cu dispozitivul meu Bluetooth.**  
Caracteristica Bluetooth e dezactivată. Activați caracteristica Bluetooth pe dispozitivul dvs. Bluetooth și porniți-l înainte de a porni căștile.

**Dispozitivul Bluetooth nu poate găsi căștile.**

- Căștile pot fi conectate la un dispozitiv asociat în prealabil. Opriiți dispozitivul conectat sau duceți-l în afara razei de acoperire.
- E posibil ca asocierea să fie resetată sau că s-a realizat anterior asocierea căștilor cu alt dispozitiv. Asociați căștile cu dispozitivul Bluetooth din nou, așa cum este descris în manualul de utilizare. (vezi „Asocierea pentru prima oară cu dispozitivul dvs. Bluetooth” la pagina 6).

**Căștile sunt conectate la un telefon mobil cu Bluetooth stereo activ, însă muzica este redată doar pe difuzorul telefonului mobil.**  
Consultați manualul de utilizare a telefonului mobil. Selectați opțiunea corespunzătoare pentru ascultare la căști.

**Calitatea audio e deficitară și se aud zgomote parazite.**

- Dispozitivul Bluetooth este în afara razei de acțiune. Reduceți distanța dintre căști și dispozitivul Bluetooth sau îndepărtați obstacolele dintre acestea.
- Încărcați căștile.

**Calitatea audio e deficitară atunci când se realizează redarea în flux lentă de la un telefon mobil sau redarea în flux nu funcționează deloc.**  
Asigurați-vă că telefonul mobil acceptă standardele HFP (mono) și A2DP și este compatibil cu BT4.0x (sau mai recent) (vezi „Date tehnice” de la pagina 8).

**Aud muzica, dar nu pot controla redarea prin dispozitivul meu Bluetooth (de ex. redare/întrerupere/înainte/înapoi).**  
Asigurați-vă că sursa dvs. audio Bluetooth acceptă AVRCP (vezi „Date tehnice” de la pagina 8).

**Volumul căștilor e prea scăzut.**  
Unele dispozitive Bluetooth nu pot asocia nivelul de volum cu cel al căștilor prin caracteristica „sincronizare volum”. În acest caz, trebuie să reglați volumul dispozitivului dvs. Bluetooth în mod independent pentru a obține nivelul de volum dorit.

**Nu pot conecta căștile la alt dispozitiv, ce fac?**

- vă că funcția Bluetooth de pe dispozitivul asociat anterior e oprită.
- Repetați procedura de asociere pe al doilea dispozitiv (vezi „Asocierea căștilor pentru prima oară cu dispozitivul dvs. Bluetooth” de la pagina 6).

Pentru asistență suplimentară, vizitați pagina [www.philips.com/support](http://www.philips.com/support).



Philips și emblema scut Philips sunt mărci comerciale înregistrate ale Koninklijke Philips N.V. și se utilizează conform unei licențe. Acest produs a fost fabricat și comercializat sub responsabilitatea companiei MMD Hong Kong Holding Limited sau a unuia dintre asociații săi, iar compania MMD Hong Kong Holding Limited garantează pentru acest dispozitiv.

