

# Sempre pronto a ajudar

Registe o seu produto e obtenha suporte em  
[www.philips.com/support](http://www.philips.com/support)



DTM3280



## Manual do utilizador

**PHILIPS**



# Índice

<b>1</b>	<b>Segurança</b>	<b>2</b>		
	Conheça estes símbolos de segurança	2		
	Instruções de segurança importantes	2		
	Segurança auditiva	3		
<b>2</b>	<b>Aviso</b>	<b>5</b>		
	Conformidade	5		
	Cuidados a ter com o ambiente	5		
	Aviso de marca comercial	6		
	Direitos de autor	6		
<b>3</b>	<b>O seu sistema micro de música</b>	<b>7</b>		
	Introdução	7		
	Conteúdo da embalagem	7		
	Descrição geral da unidade principal	8		
	Descrição geral do telecomando	10		
<b>4</b>	<b>Antes de utilizar</b>	<b>12</b>		
	Ligar a antena FM	12		
	Ligar a corrente	12		
	Colocar a pilha do telecomando	12		
<b>5</b>	<b>Introdução</b>	<b>13</b>		
	Ligar	13		
	Acertar o relógio	13		
	Seleccionar uma fonte	14		
	Ajustar o brilho do ecrã LCD	14		
<b>6</b>	<b>Reproduzir multimédia de um suporte</b>	<b>15</b>		
	Reproduzir um disco	15		
	Reproduzir a partir de um dispositivo			
	USB de armazenamento	15		
	Controlar a reprodução	16		
	Programar faixas	16		
<b>7</b>	<b>Utilizar a base</b>	<b>17</b>		
	Modelos iPod/iPhone/iPad compatíveis	17		
	Desfrutar de áudio através da base	17		
	Carregar o seu iPod/iPhone/iPad	18		
	Retirar o seu iPod/iPhone/iPad da base	18		
<b>8</b>	<b>Reproduzir a partir de um dispositivo Bluetooth</b>	<b>19</b>		
	Ligar a um dispositivo Bluetooth	19		
	Terminar a ligação a um dispositivo	20		
	Restabelecer a ligação a um dispositivo	20		
	Limpar o histórico de emparelhamentos	20		
<b>9</b>	<b>Ouvir rádio FM</b>	<b>21</b>		
	Sintonizar uma estação de rádio FM.	21		
	Programar estações de rádio automaticamente	21		
	Programar estações de rádio manualmente	21		
	Sintonizar uma estação de rádio predefinida	22		
	Mostrar informações RDS	22		
<b>10</b>	<b>Ajustar som</b>	<b>22</b>		
	Seleccionar um efeito de som predefinido	22		
	Ajustar o nível do volume	22		
	Cortar o som	22		
<b>11</b>	<b>Outras funções</b>	<b>23</b>		
	Utilizar o despertador	23		
	Utilizar o temporizador de desactivação	23		
	Ouvir um dispositivo externo	24		
	Ouvir através de auscultadores	24		
	Carregar o seu dispositivo USB	24		
<b>12</b>	<b>Informações do produto</b>	<b>25</b>		
	Especificações	25		
	Informações da capacidade de reprodução de USB	26		
	Formato de discos MP3 suportados	26		
	Manutenção	26		
<b>13</b>	<b>Resolução de problemas</b>	<b>27</b>		

# 1 Segurança

Leia e compreenda todas as instruções antes de utilizar este sistema micro de música. Se resultarem danos do não cumprimento destas instruções, a garantia não se aplica.

## Conheça estes símbolos de segurança



Este símbolo com a forma de raio indica a existência de material não isolado no interior da unidade que pode causar choques eléctricos. Para a segurança de todas as pessoas da sua casa, não retire o revestimento do aparelho. O “ponto de exclamação” chama a atenção para funcionalidades acerca das quais deve ler atentamente a documentação fornecida de modo a evitar problemas de funcionamento e manutenção.

AVISO: Para reduzir o risco de incêndio ou choque eléctrico, este aparelho não deve ser exposto a chuva ou humidade e também não devem ser colocados objectos com água, como vasos, em cima do mesmo.

ATENÇÃO: Para evitar choques eléctricos, introduza a ficha completamente. (Para regiões com fichas polarizadas: Para evitar choques eléctricos, faça corresponder o perno maior ao orifício maior da tomada.)

## Instruções de segurança importantes

### Risco de choque eléctrico ou incêndio!

- Nunca exponha o produto e os acessórios à chuva ou água. Nunca coloque recipientes com líquidos, tais como jarras, próximos do produto. Se forem derramados líquidos sobre o produto, desligue-o imediatamente da tomada. Contacte o Apoio ao Cliente para que o produto seja verificado antes de ser utilizado.
- Nunca coloque o produto e os acessórios perto de chamas ou fontes de calor, incluindo a exposição solar directa.
- Nunca insira objectos nos orifícios de ventilação ou noutras aberturas do produto.
- Quando a ficha de alimentação ou o dispositivo de ligação de um aparelho forem utilizados como dispositivo de desactivação, o dispositivo de desactivação deve estar pronto para ser utilizado de imediato.
- Desligue o produto da tomada eléctrica antes de tempestades com relâmpagos.
- Quando desligar o cabo de alimentação, puxe sempre pela ficha e nunca pelo cabo.

### Risco de curto-circuito ou incêndio!

- Antes de ligar o produto à tomada eléctrica, certifique-se de que a tensão corresponde ao valor impresso na parte posterior do produto. Nunca ligue o produto à tomada eléctrica se a tensão for diferente.
- Nunca exponha o telecomando ou as pilhas a chuva, água, luz do sol ou calor excessivo.
- Evite forçar as fichas de alimentação. As fichas de alimentação soltas podem provocar a formação de arco ou fogo.

### Risco de ferimentos ou danos no produto!

- Utilize apenas fontes de alimentação listadas no manual do utilizador.
- Emite radiações de laser visíveis e invisíveis quando aberta. Evite a exposição ao feixe.
- Não toque na lente óptica no interior do compartimento do disco.
- Nunca coloque o produto ou quaisquer outros objectos sobre o cabo de alimentação ou qualquer outro equipamento eléctrico.
- Se o produto for transportado a temperaturas inferiores a 5 °C, desembale o produto e aguarde até que a sua temperatura seja igual à temperatura ambiente, antes de ligá-lo à tomada eléctrica.

### Risco de sobreaquecimento!

- Nunca instale este produto num espaço confinado. Deixe sempre um espaço de, pelo menos, 10 cm à volta do produto para permitir uma ventilação adequada.
- Certifique-se de que as cortinas ou outros objectos nunca cobrem as ranhuras de ventilação do produto.

### Risco de contaminação!

- Retire a pilha se esta estiver vazia ou se o telecomando não for utilizado durante um longo período de tempo.
- As pilhas contêm substâncias químicas e devem ser eliminadas correctamente.

### Aviso

- Nunca retire o revestimento do aparelho.
- Nunca lubrifique nenhum componente deste aparelho.
- Nunca coloque este aparelho em cima de outros aparelhos eléctricos.
- Mantenha este aparelho afastado de luz solar directa, fontes de chamas sem protecção ou fontes de calor.
- Nunca olhe para o raio laser no interior deste aparelho.
- Garanta o acesso fácil ao cabo ou tomada de alimentação ou ao adaptador de corrente para que possa desligar o aparelho da corrente.

## Segurança auditiva



### Ouça a um volume moderado.

- A utilização de auscultadores com o volume alto pode prejudicar a sua audição. Este produto pode produzir sons em gamas de decibéis que podem provocar perda de audição numa pessoa normal, mesmo que a exposição seja inferior a um minuto. As gamas de decibéis superiores destinam-se a pessoas que possam sofrer de perda de audição.
- O som pode ser enganador: Com o tempo, o "nível de conforto" da sua audição adapta-se a volumes de som superiores. Deste modo, após uma audição prolongada, um som considerado "normal" pode na verdade ser um som alto e prejudicial para a audição. Para evitar que isto aconteça, defina o volume num nível seguro antes de os seus ouvidos se adaptarem e deixe ficar:

### Para estabelecer um nível de volume seguro:

- Regule o controlo de volume para uma definição baixa.
- Aumente ligeiramente o som até que o nível de som seja confortável e nítido, sem distorção.

### Ouça durante períodos de tempo razoáveis:

- A exposição prolongada ao som, mesmo em níveis normalmente "seguros", também pode causar a perda de audição.
- Certifique-se de que utiliza o seu equipamento de forma sensata e que efectua as devidas pausas.

### Certifique-se de que respeita as seguintes directrizes ao utilizar os auscultadores.

- Ouça a um volume moderado durante períodos de tempo razoáveis.
- Tenha cuidado para não ajustar o volume à medida que a sua audição se adapta.

- Não aumente o volume de forma a que não consiga ouvir o que se passa à sua volta.
- Deve ter cuidados especiais ou deixar de utilizar temporariamente o dispositivo em situações potencialmente perigosas.



#### Nota

- A placa de identificação encontra-se na parte posterior do produto.

## 2 Aviso

Quaisquer alterações ou modificações feitas a este dispositivo que não sejam expressamente aprovadas pela WOOX Innovations poderão anular a autoridade do utilizador para operar o equipamento.

### Conformidade

# CE 0890

A WOOX Innovations declara, através deste documento, que este produto cumpre os requisitos essenciais e outras disposições relevantes da Directiva 1999/5/CE. A Declaração de Conformidade pode ser encontrada em [www.philips.com/support](http://www.philips.com/support).

**Este aparelho inclui esta etiqueta:**



Símbolo de equipamento de Classe II:



Aparelho da CLASSE II com isolamento duplo, sem protector de terra.

### Cuidados a ter com o ambiente

Eliminação do produto usado e da pilha



O produto foi concebido e fabricado com materiais e componentes de alta qualidade, que podem ser reciclados e reutilizados.



Este símbolo num produto significa que o produto está abrangido pela Directiva Europeia 2012/19/UE.



Este símbolo significa que o produto contém pilhas abrangidas pela Directiva Europeia 2013/56/UE que não podem ser eliminadas juntamente com os resíduos domésticos comuns.

Informe-se acerca do sistema de recolha selectiva local para produtos eléctricos e electrónicos e pilhas. Siga as regras locais e nunca elimine o produto e as pilhas juntamente com os resíduos domésticos comuns. A eliminação correcta de produtos e pilhas usados ajuda a evitar consequências prejudiciais para o meio ambiente e para a saúde pública.

#### Retirar as pilhas descartáveis

Para remover as pilhas descartáveis, consulte a secção sobre a instalação da bateria.

#### Informações ambientais

Omitiram-se todas as embalagens desnecessárias. Procurámos embalar o produto para que simplificasse a sua separação em três materiais: cartão (embalagem), espuma de poliestireno (protecção) e polietileno (sacos, folha de espuma protectora).

O sistema é constituído por materiais que podem ser reciclados e reutilizados se desmontados por uma empresa especializada. Cumpra os regulamentos locais no que respeita à eliminação de embalagens, pilhas gastas e equipamentos obsoletos.

---

## Aviso de marca comercial



“Made for iPod” (Concebido para iPod), “Made for iPhone” (Concebido para iPhone) e “Made for iPad” (Concebido para iPad) significam que um acessório electrónico foi concebido para ser ligado especificamente ao iPod, iPhone ou iPad, respectivamente, e o seu criador certifica que este cumpre as normas de desempenho da Apple. A Apple não se responsabiliza pela utilização deste dispositivo ou pelo cumprimento das normas de segurança e da regulamentação. Tenha em atenção que a utilização deste acessório com iPod, iPhone ou iPad pode afectar o desempenho da ligação sem fios.

iPod e iPhone são marcas comerciais da Apple Inc., registadas nos E.U.A. e noutros países. iPad é uma marca comercial da Apple Inc.

### Bluetooth

A marca com a palavra Bluetooth® e respectivos logótipos são marcas comerciais registadas da Bluetooth SIG, Inc. e qualquer utilização destes pela WOOX Innovations é feita sob licença.

---

## Direitos de autor

2014 © WOOX Innovations Limited. Todos os direitos reservados.

As especificações estão sujeitas a alteração sem aviso prévio. A WOOX reserva-se o direito de alterar os produtos a qualquer altura sem ser obrigada a modificar as versões mais antigas.



# 3 O seu sistema micro de música



Parabéns pela compra do seu produto e bem-vindo à Philips! Para beneficiar na totalidade do suporte que a Philips oferece, registe o seu produto em [www.philips.com/welcome](http://www.philips.com/welcome).

Se contactar o Apoio ao Cliente, ser-lhe-á pedido o modelo e número de série deste aparelho. Os números de modelo e de série encontram-se na parte traseira deste aparelho.

Anote os números aqui:

N.º do modelo \_\_\_\_\_

N.º de série \_\_\_\_\_

---

## Introdução

**Com este produto, pode:**

- desfrutar de áudio de discos, dispositivos de armazenamento USB, iPod/iPhone/iPad, dispositivos Bluetooth e outros dispositivos externos, e
- ouvir estações de rádio FM.

---





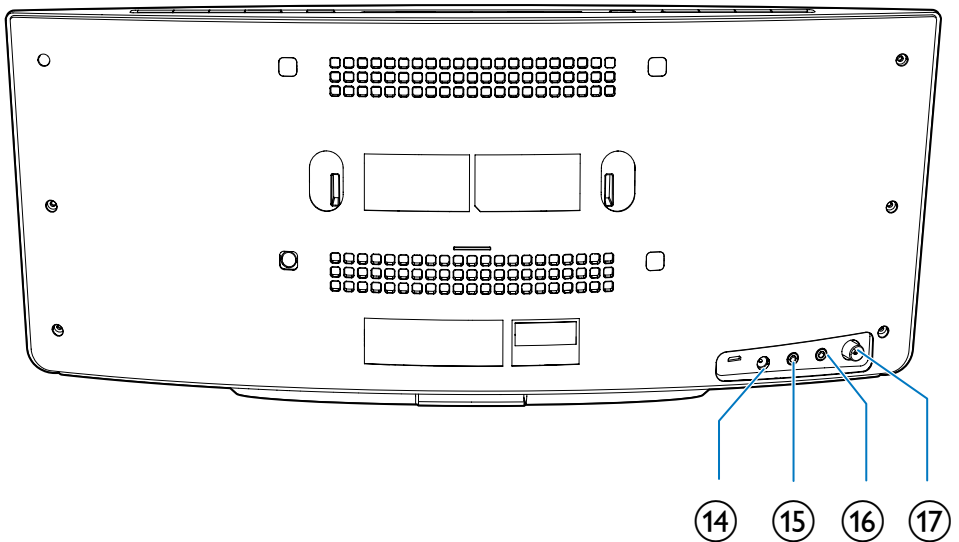
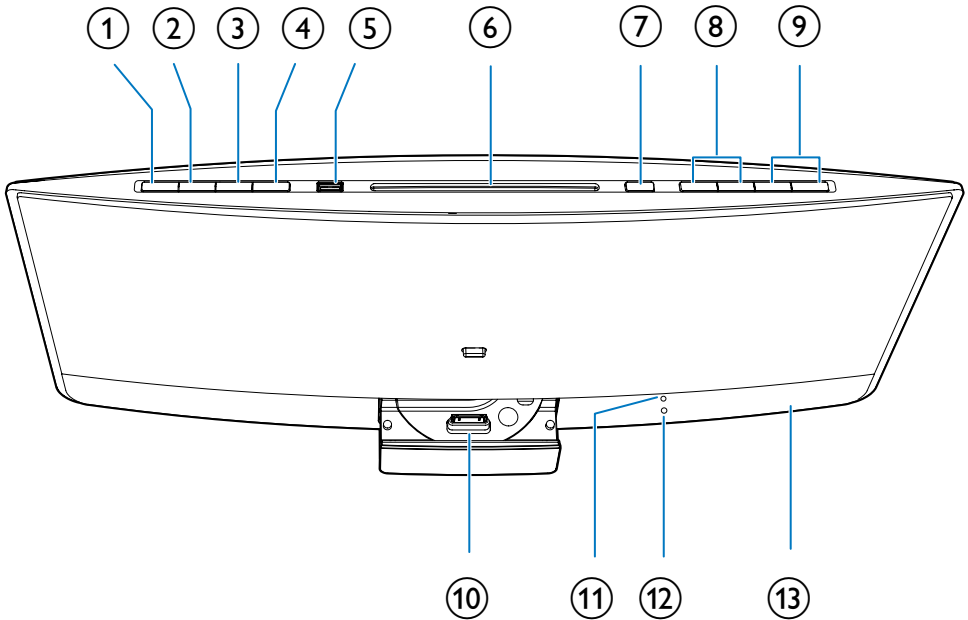

## Conteúdo da embalagem

Verifique e identifique o conteúdo da embalagem:

- Sistema micro de música
- Telecomando (com uma pilha AAA)
- Transformador
- Kit de montagem na parede (2 cavilhas e 2 parafusos)
- Antena FM
- Dados de segurança
- Manual do utilizador resumido
- Instruções de montagem na parede

## Descrição geral da unidade principal



- ① 
  - Ligar o produto.
  - Mudar o produto para o modo de poupança de energia ou para o modo de espera normal.
- ② **SOURCE**
  - Premir repetidamente para seleccionar uma fonte.
- ③ 
  - Iniciar, interromper ou retomar a reprodução.
  - No modo Bluetooth, manter premido para entrar modo de emparelhamento Bluetooth.
- ④ 
  - Parar a reprodução de música.
  - Aceder à lista de reprodução de um iPod/iPhone colocado na base.
  - No modo Bluetooth, manter premido durante 7 segundos para apagar as informações de emparelhamento Bluetooth.
- ⑤ 
  - Ligar um dispositivo de armazenamento USB compatível para a reprodução de música.
  - Ligar um dispositivo USB compatível para carregamento.
- ⑥ **Compartmento do disco**
- ⑦ 
  - Premir para ejectar o disco do respectivo compartimento.
- ⑧ 
  - Saltar para a faixa anterior ou seguinte.
  - Manter premido para procurar dentro de uma faixa.
  - Sintonizar uma estação de rádio.
- ⑨ **VOL+/VOL-**
  - Aumentar ou diminuir o nível de volume.
- ⑩ **Base para iPod/iPhone/iPad**
  - Ligar a um iPod/iPhone/iPad compatível.
- ⑪ **Sensor IV**
  - Receber sinais de infravermelhos do telecomando.
- ⑫ **Indicador**
  - Acende-se a vermelho quando o produto está no modo de poupança de energia.
  - Este fica intermitente a azul quando o produto está no modo Bluetooth a aguardar a ligação.
  - Este mantém-se continuamente aceso a azul depois de o dispositivo Bluetooth ser ligado ao produto.
- ⑬ **Ecrã LCD**
- ⑭ **DC IN**
  - Ligar ao transformador de CA.
- ⑮ 
  - Ligar a auscultadores com conector de 3,5 mm.
- ⑯ **AUDIO IN**
  - Ligar à saída de áudio (normalmente a tomada dos auscultadores) de um dispositivo externo.
- ⑰ **FM ANT**
  - Ligar à antena FM.

## Descrição geral do telecomando

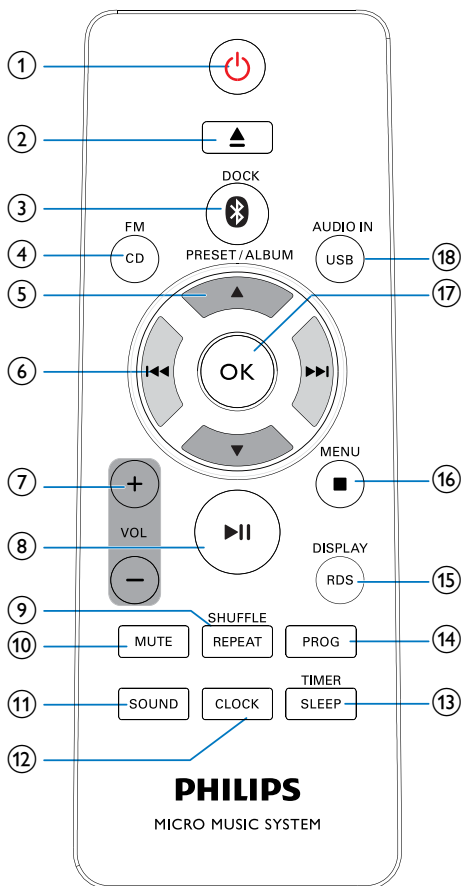

- ① **Power**
- Ligar o produto.
  - Mudar o produto para o modo de poupança de energia ou para o modo de espera normal.
- ② **Eject**
- Ejecta o disco.
- ③ **Bluetooth/DOCK**
- Seleccionar a fonte de Bluetooth.
  - Seleccionar a fonte do iPod/iPhone/iPad.

- ④ **FM/ CD**
- Mudar a fonte para o sintonizador FM ou o disco no compartimento de discos.
- ⑤ **PRESET/ALBUM ▲ / ▼**
- Saltar para o álbum anterior ou seguinte.
  - Seleccionar uma estação de rádio programada.
  - Navegar na lista de reprodução do iPod/iPhone.
- ⑥ **◀◀ / ▶▶**
- Saltar para a faixa anterior ou seguinte.
  - Manter premido para procurar dentro de uma faixa.
  - Sintonizar uma estação de rádio.
- ⑦ **+VOL -**
- Aumentar ou diminuir o nível de volume.
- ⑧ **⏸**
- Iniciar, interromper ou retomar a reprodução.
- ⑨ **REPEAT/SHUFFLE**
- Seleccionar um modo de reprodução.
- ⑩ **MUTE**
- Cortar ou restaurar o som.
- ⑪ **SOUND**
- Seleccionar um efeito de som predefinido.
- ⑫ **CLOCK**
- No modo de espera normal, mantenha premido para começar a acertar o relógio.
  - No modo operacional, premir para apresentar o relógio.
- ⑬ **TIMER/SLEEP**
- Definir o despertador.
  - Definir o temporizador.

#### ⑭ PROG

- Programar estações de rádio.
- Programar faixas que estão armazenadas num disco ou num dispositivo de armazenamento USB.

#### ⑮ DISPLAY/RDS

- No modo operacional, premir para percorrer as informações disponíveis.
- No modo de espera normal, mantenha premido para ajustar o brilho do visor LCD.

#### ⑯ ■ /MENU

- Parar a reprodução de música.
- Aceder à lista de reprodução do iPod/iPhone (não aplicável para iPod/iPhone com iOS 7.0 ou superior).

#### ⑰ OK

- Confirmar a opção actual.

#### ⑱ USB/AUDIO IN

- Mudar a fonte para o dispositivo de armazenamento USB e a entrada de áudio transferida através da tomada **AUDIO IN**.

## 4 Antes de utilizar

### Ligar a antena FM

#### Nota

- Para uma recepção ideal, estenda completamente a antena e ajuste a sua posição ou ligue a uma antena exterior:
- Este produto não suporta a recepção de rádio em AM (modelação de amplitude).

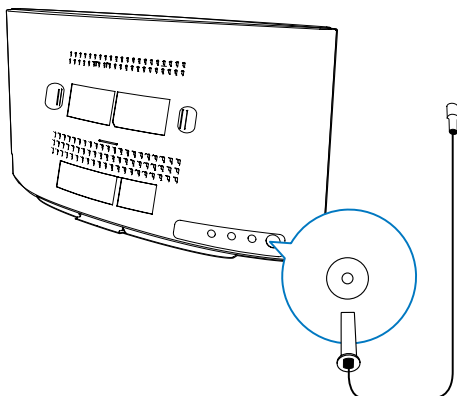

Ligue a antena de FM ao produto.

### Ligar a corrente

#### Nota

- Antes de ligar o cabo de alimentação CA, certifique-se de que concluiu todas as outras ligações.

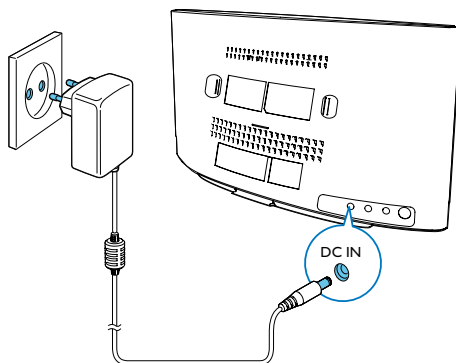

Ligue o transformador de CA

- à entrada **DC IN** no painel posterior e
  - à fonte de alimentação.
- ↳ ..... fica intermitente.

### Colocar a pilha do telecomando

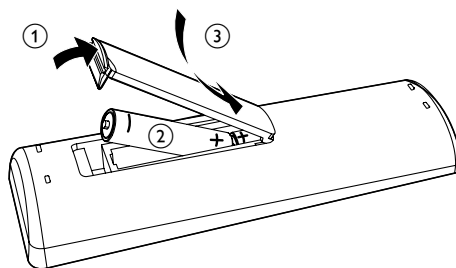

- 1 Abra o compartimento das pilhas.
- 2 Insira uma pilha AAA com as polaridades (+/-) direccionadas correctamente, conforme indicado.
- 3 Feche o compartimento das pilhas.

# 5 Introdução



## Atenção

- A utilização de controlos ou ajustes no desempenho de procedimentos para além dos que são aqui descritos pode resultar em exposição perigosa à radiação ou funcionamento de risco.

Siga sempre as instruções dadas neste capítulo pela devida sequência.

## Ligar

Prima  $\odot$ .

- ↳ Este produto muda para a última fonte seleccionada.

## Mudar os modos

### Mudança automática dos modos:

- Depois deste produto permanecer inactivo durante 15 minutos, muda automaticamente para o modo de espera normal.
  - ↳ O relógio é apresentado.
  - ↳ Se o relógio não estiver definido, ----- fica intermitente no ecrã.
- Depois deste produto permanecer no modo de espera normal durante 15 minutos, muda automaticamente para o modo de poupança de energia.
  - ↳ **ECONPOWER** é apresentado e, em seguida, o ecrã LCD apaga-se.
  - ↳ O indicador LED ao lado do ecrã LCD acende-se a vermelho.

### Mudança manual dos modos:

- Mantenha  $\odot$  premido para mudar este produto
  - do modo operacional ou do modo de espera normal para o modo de poupança de energia, ou

- do modo de poupança de energia para o modo de espera normal.
- Prima  $\odot$  para alternar este produto
  - entre o modo operacional e o modo de modo de espera normal, ou
  - do modo de poupança de energia para o modo operacional.

## Acertar o relógio



### Nota

- Enquanto acerta o relógio, se não for efectuada nenhuma acção dentro de um período de 90 segundos, o produto sai do modo de definição do relógio sem guardar as operações efectuadas anteriormente.

- 1 No modo de espera, mantenha **CLOCK** premido para entrar no modo de definição do relógio.
  - ↳ É apresentado 24H ou 12H.
- 2 Prima **+VOL -** ou **◀◀/▶▶** para seleccionar 24H ou 12H e, em seguida, prima **CLOCK**.
  - 24H: formato de 24 horas
  - 12H: formato de 12 horas
  - ↳ Os dígitos das horas ficam intermitentes.
- 3 Prima **+VOL -** ou **◀◀/▶▶** para definir as horas e, em seguida, prima **CLOCK**.
  - ↳ Os dígitos dos minutos ficam intermitentes.
- 4 Prima **+VOL -** ou **◀◀/▶▶** para definir os minutos e, em seguida, prima **CLOCK**.
- 5 Prima **+VOL -** ou **◀◀/▶▶** para seleccionar **SYNC ON** ou **SYNC OFF** e, em seguida, prima **CLOCK**.
  - **SYNC ON**: Quando sintonizar uma estação RDS que transmita sinais da hora, o produto sincroniza automaticamente o seu relógio com a estação RDS.
  - **SYNC OFF**: Não sincronizar o relógio automaticamente.
  - ↳ É apresentado o relógio definido.

---

## Seleccionar uma fonte

No produto, prima **SOURCE** repetidamente para seleccionar uma fonte.











- **DOCK**: a lista de reprodução no iPhone/iPod/iPad ligado
- **AUDIO IN**: a entrada de áudio através da tomada **AUDIO IN**
- **DISC**: o disco no compartimento do disco
- **USB**: ficheiros .mp3 guardados no dispositivo de armazenamento USB ligado
- **TUNER**: o sintonizador FM
- **BT**: reproduzir áudio de dispositivos com Bluetooth

Também pode premir os botões das fontes no telecomando para seleccionar uma fonte.

- **FM/CD**: o sintonizador FM ou o disco no compartimento de discos
- **\*/DOCK**: a lista de reprodução no iPhone/iPod/iPad ligado ou em dispositivos Bluetooth
- **AUDIO IN/USB**: a entrada de áudio através da tomada **AUDIO IN** ou os ficheiros .mp3 guardados no dispositivo de armazenamento USB ligado

---

## Ajustar o brilho do ecrã LCD

- 1 No modo de espera normal, manter **DISPLAY** premido até , , , ou  ser apresentado.
- 2 Prima **VOL +/-** ou  /  para seleccionar , ,  ou .



## 6 Reproduzir multimédia de um suporte

### Reproduzir um disco

#### Nota

- Certifique-se de que o disco contém conteúdo áudio reproduzível.

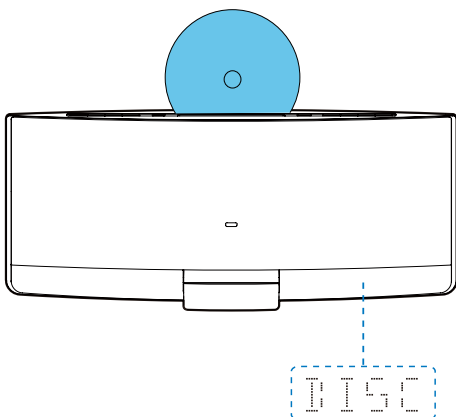

- 1 Prima **CD** ou **SOURCE** para mudar a fonte para **DISC**.
- 2 Insira um disco no compartimento do disco com o lado impresso voltado para si.
  - ↳ A reprodução é iniciada automaticamente depois de alguns segundos.
  - ↳ Se a reprodução não for iniciada automaticamente, prima **▶||** para iniciar a reprodução.

### Reproduzir a partir de um dispositivo USB de armazenamento

Este produto pode reproduzir ficheiros .mp3 copiados para um dispositivo de armazenamento USB compatível.

- Unidade Flash
- Leitor de cartões de memória
- HDD: disco rígido (Este produto pode detectar apenas HDD portáteis com alimentação USB com picos de corrente de, no máximo, 500 mA.)

#### Nota

- A WOOX Innovations não garante a compatibilidade com todos os dispositivos de armazenamento USB.
- O sistema de ficheiros NTFS (New Technology File System) não é suportado.

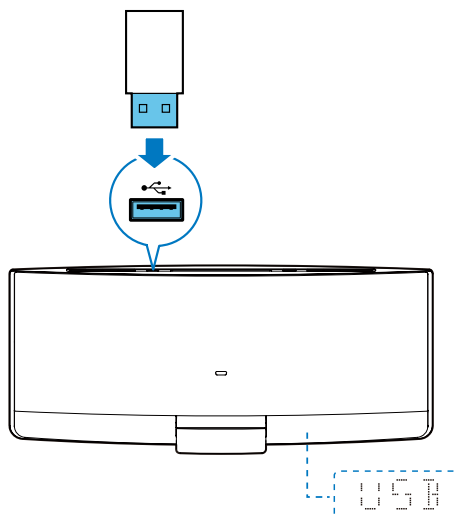

- 1 Ligue o dispositivo de armazenamento USB à entrada
- 2 Prima **USB** ou **SOURCE** para mudar a fonte para .
  - ↳ A reprodução inicia automaticamente.

Se a reprodução não for iniciada automaticamente,

- 1 Prima ▲ / ▼ para seleccionar uma pasta.
- 2 Prima I◀◀/ ▶▶I para seleccionar um ficheiro.
- 3 Prima ▶|| para iniciar a reprodução.

## Controlar a reprodução

Durante a reprodução, siga as instruções abaixo para controlar a reprodução.

Botões	Funções
▶	Interromper ou retomar a reprodução.
■	Parar a reprodução.
I◀◀/ ▶▶I	Saltar para a faixa anterior ou seguinte.
I◀◀/ ▶▶I	Manter premido para retroceder dentro de uma faixa ou procurar rapidamente para a frente.
▲ / ▼	Saltar para o álbum anterior ou seguinte quando há um ou vários álbuns.
REPEAT/SHUFFLE	Seleccionar um modo de reprodução disponível. <ul style="list-style-type: none"><li>• <b>REP ONE</b> : repetir a faixa actual</li><li>• <b>REP ALL</b> : repetir todas as faixas</li><li>• <b>REP ALB</b> : repetir a pasta actual</li><li>• <b>SHUF ON</b> : reproduzir faixas aleatoriamente<ul style="list-style-type: none"><li>• Para reproduzir faixas em sequência, premir repetidamente até <b>REP</b> e <b>SHUF</b> desaparecerem.</li></ul></li></ul>

## Programar faixas

Pode programar um máximo de 20 faixas.

- 1 Se não for reproduzida nenhuma faixa, prima **PROG**.
  - ↳ O número da faixa actual fica intermitente no visor.
- 2 Prima I◀◀/ ▶▶I para seleccionar um número de uma faixa.
- 3 Prima **PROG** para confirmar.
- 4 Repita os passos 2 e 3 para programar mais faixas.
- 5 Prima ▶|| para reproduzir todas as faixas programadas.
  - Para apagar a programação, prima ■ duas vezes.

# 7 Utilizar a base

Pode desfrutar de conteúdo áudio de um iPod/iPhone/iPad através deste produto.

## Nota

- Não é emitido áudio pela tomada dos auscultadores do iPod/iPhone/iPad ligado.

## Modelos iPod/iPhone/iPad compatíveis

Este produto suporta os seguintes modelos de iPod, iPhone e iPad.

- iPod nano (2.<sup>a</sup>, 3.<sup>a</sup>, 4.<sup>a</sup>, 5.<sup>a</sup>, 6.<sup>a</sup> e 7.<sup>a</sup> geração)
- iPod touch (1.<sup>a</sup>, 2.<sup>a</sup>, 3.<sup>a</sup>, 4.<sup>a</sup> e 5.<sup>a</sup> geração)
- iPod classic
- iPhone 5/5S
- iPhone 4/4S
- iPhone 3GS
- iPhone 3G
- iPhone
- iPad mini
- iPad air
- iPad de 4.<sup>a</sup> geração
- iPad de 3.<sup>a</sup> geração
- iPad 2
- iPad

## Desfrutar de áudio através da base

- 1 Prima **DOCK** ou **SOURCE** para mudar a fonte para **iPOD \_ iPHONE \_ iPAD**.

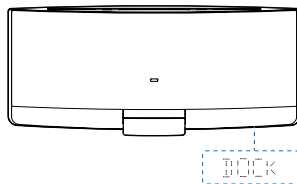

- 2 Ejecte a base.

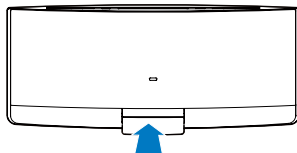

- 3 Rode o compartimento da base para seleccionar um conector que corresponda ao seu iPod/iPhone/iPad.

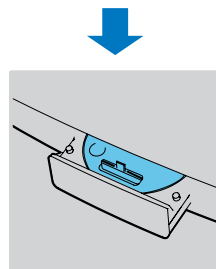
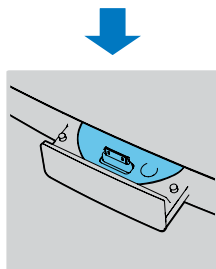
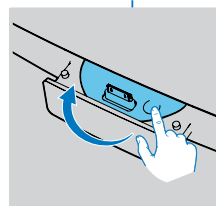
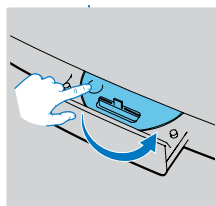
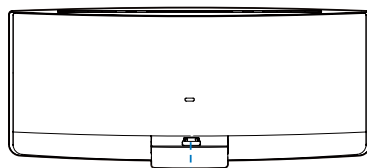

- 4 Coloque o seu iPod/iPhone/iPad na base.  
↳ Depois do iPod/iPhone/iPad ser reconhecido, o carregamento é iniciado.

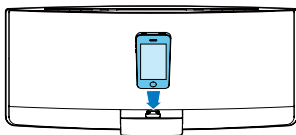

- 5 Reproduza uma faixa do seu iPod/iPhone/iPad.

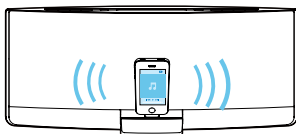

Botões	Funções
▶	Iniciar, interromper ou retomar a reprodução.
MENU/■	Aceder à lista de reprodução do iPod/iPhone (não aplicável para iPod/iPhone com iOS 7.0 ou superior).
▲ / ▼	Navegar na lista de reprodução do iPod/iPhone.
⏮ / ⏭	Saltar para a faixa anterior/ seguinte.
	Manter premido para retroceder dentro de uma faixa ou procurar rapidamente para a frente.

## Carregar o seu iPod/iPhone/iPad

Depois do iPod/iPhone/iPad ser colocado na base e reconhecido, o carregamento é iniciado.

## Retirar o seu iPod/iPhone/iPad da base

### Nota

- Perigo de danos na base ou no seu iPod/iPhone/iPad: não rode, nem agite o seu iPod/iPhone/iPad enquanto o retira da base.

- 1 Puxe o iPod/iPhone/iPad para fora da base.
- 2 Pressione a base para dentro para a ocultar.

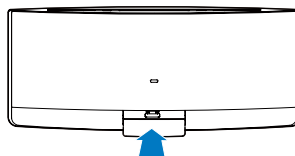

# 8 Reproduzir a partir de um dispositivo Bluetooth

Pode ouvir conteúdo de um dispositivo Bluetooth através do altifalante.

## Nota

- A WOOX Innovations não garante a compatibilidade com todos os dispositivos Bluetooth.
- Antes de ligar um dispositivo Bluetooth à unidade, familiarize-se com as capacidades de Bluetooth do dispositivo.
- Assegure-se de que a função Bluetooth é activada no seu dispositivo e que o seu dispositivo está definido como visível para todos os outros dispositivos Bluetooth.
- Mantenha a unidade afastada de outros dispositivos electrónicos que possam causar interferências.
- O alcance de funcionamento entre este produto e um dispositivo Bluetooth é de aprox. 10 metros.
- Qualquer obstáculo entre a unidade e o dispositivo pode reduzir o alcance de funcionamento.

## Ligar a um dispositivo Bluetooth

- 1 Prima **SOURCE** repetidamente no altifalante ou prima **\*/DOCK** no telecomando para seleccionar a fonte Bluetooth.
- 2 Active a função Bluetooth no seu dispositivo Bluetooth (consulte o manual do utilizador do dispositivo).
- 3 Selecione "**Philips DTM3280**" no seu dispositivo para emparelhamento.  
↳ O indicador Bluetooth acende-se a azul depois da ligação bem sucedida.

- Para alguns dispositivos, poderá ter de introduzir "0000" como palavra-passe de emparelhamento.

- 4 Inicie a reprodução de música no seu dispositivo Bluetooth.

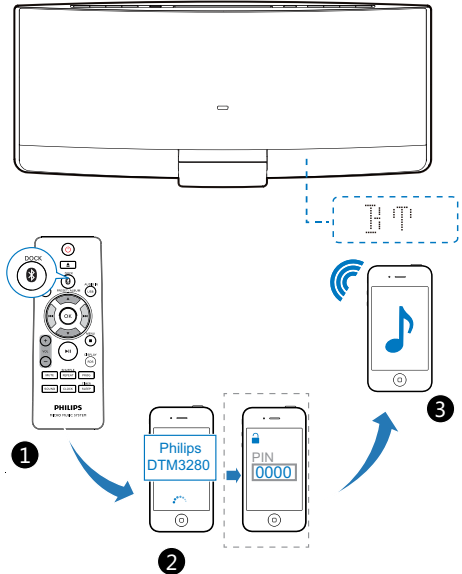

- Mantenha **▶||** premido para entrar novamente no modo de emparelhamento Bluetooth, se nenhum dispositivo Bluetooth for ligado num intervalo de 5 minutos.  
↳ O indicador de Bluetooth fica intermitente a azul a 4 Hz.

## Dica

- Se o altifalante mudar da fonte de Bluetooth para outras fontes, o dispositivo Bluetooth ligado desliga-se automaticamente.

---

## Indicador do Bluetooth

O indicador LED do Bluetooth indica o estado da ligação Bluetooth.

Indicador	Ligação Bluetooth
Intermitente a azul a 1 Hz	A ligar a um dispositivo emparelhado ou ligação Bluetooth desligada
Intermitente a azul a 4 Hz	A aguardar emparelhamento
Aceso continuamente a azul	Ligado

---

## Mudar a reprodução de música

O produto pode ligar-se a um máximo de 3 dispositivos Bluetooth em simultâneo.

- A reprodução de música muda automaticamente quando é iniciada a reprodução num novo dispositivo ligado.
- A reprodução de música no dispositivo a reproduzir anteriormente é colocada em pausa quando é iniciada a reprodução num novo dispositivo ligado.

---

## Ligar um quarto dispositivo Bluetooth

Utilize os procedimentos seguintes se pretender ligar um quarto dispositivo:

- Prima ►|| no altifalante para entrar modo de emparelhamento Bluetooth.  
↳ O dispositivo inactivo que foi ligado há mais tempo será desligado.
- Desactive a função Bluetooth num dos três dispositivos ligados e inicie a ligação de um quarto dispositivo Bluetooth manualmente.

---

## Terminar a ligação a um dispositivo

No seu dispositivo, desactive a ligação Bluetooth a este produto.

---

## Restabelecer a ligação a um dispositivo

- Num dispositivo Bluetooth emparelhado no qual o restabelecimento automático da ligação está activado, este produto restabelece a ligação assim que é detectado.
- Para um dispositivo Bluetooth emparelhado que não suporta o restabelecimento automática da ligação, volte a ligá-lo a este produto manualmente.

---

## Limpar o histórico de emparelhamentos

Mantenha ■ premido no produto durante 7 segundos.

-  é apresentado no ecrã depois de as informações do emparelhamento Bluetooth serem apagadas com sucesso.

# 9 Ouvir rádio FM

## Sintonizar uma estação de rádio FM.

### Nota

- Assegure-se de que ligou e estendeu completamente a antena FM.

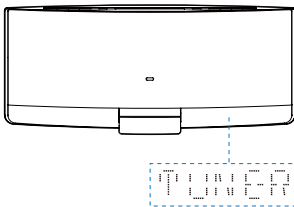

- 1 Prima **FM** ou **SOURCE** repetidamente para mudar a fonte para **TUNER**.
- 2 Mantenha **◀◀ / ▶▶** premido até a frequência começar a mudar:
  - ↳ O produto sintoniza automaticamente a estação anterior ou seguinte com uma recepção forte.
  - Para sintonizar uma estação numa frequência específica, prima **◀◀ / ▶▶** repetidamente até a respectiva frequência ser apresentada.

### Dica

- No modo FM, pode premir **▶▶** para alternar a definição de som entre estéreo e mono.

## Programar estações de rádio automaticamente

### Nota

- Pode programar um máximo de 20 estações pré-programadas.

Mantenha **PROG** premido até a frequência começar a mudar:

- ↳ Todas as estações disponíveis são programadas pela ordem da força da recepção da banda.
- ↳ A primeira estação de rádio programada é transmitida automaticamente.

## Programar estações de rádio manualmente

### Nota

- Pode programar um máximo de 20 estações pré-programadas.
- Para substituir uma estação de rádio programada, memorize outra estação no seu número de sequência.

- 1 Sintonizar uma estação de rádio.
- 2 Prima **PROG** para activar a programação.
  - ↳ O número de sequência fica intermitente.
- 3 Prima **▲ / ▼** para atribuir um número de sequência de 1 a 20 a esta estação de rádio e, em seguida, prima **PROG** para confirmar.
  - ↳ O número da sequência de programação e a frequência desta estação de rádio são apresentados.
- 4 Repita os passos 1 a 3 para programar mais estações.

---

## Sintonizar uma estação de rádio predefinida

Prima ▲ / ▼ para seleccionar o número de sequência da estação de rádio programada.

---

## Mostrar informações RDS

O RDS (Radio Data System) é um serviço que permite às estações FM apresentar informações adicionais. Se sintonizar uma estação RDS, é apresentado um ícone RDS.

- 1 Sintonizar uma estação RDS.
- 2 Prima **RDS** repetidamente para percorrer as informações disponíveis (se disponíveis):
  - ↳ Serviços do programa
  - ↳ Tipo de programa como **[NEWS]** (notícias), **[SPORT]** (desporto), **[POP M]** (música pop)...
  - ↳ Mensagem de texto da rádio
  - ↳ Hora

# 10 Ajustar som

As operações seguintes são aplicáveis a todos os suportes multimédia compatíveis.

---

## Seleccionar um efeito de som predefinido

Prima **SOUND** repetidamente para seleccionar um efeito de som predefinido

- **[BALANCED]** (equilibrado)
- **[WARM]** (quente)
- **[BRIGHT]** (brilhante)
- **[CLEAR]** (límpido)
- **[POWERFUL]** (potente)

---

## Ajustar o nível do volume

- No telecomando, prima **VOL +/-** repetidamente.
- Na unidade principal, prima **VOL+/VOL-** repetidamente.

---

## Cortar o som

- Prima **MUTE** para cortar ou restaurar o som.



# 11 Outras funções

## Utilizar o despertador

Este produto pode ser utilizado como um despertador. Pode seleccionar como fonte de alarme o disco, a biblioteca do iPod/iPhone/iPad, a rádio FM ou ficheiros .mp3 guardados num dispositivo de armazenamento USB.

### Nota

- Assegure-se de que acertou o relógio correctamente.
- Se a fonte do alarme seleccionada não estiver disponível, este produto muda automaticamente para o modo FM.

- 1 No modo de espera normal, mantenha **SLEEP/TIMER** premido.
  - ↳ A hora de despertar é apresentada com os dígitos das horas intermitentes.
  - ↳ **TIMER** é apresentado.
- 2 Prima **+VOL -** ou **◀◀/▶▶** repetidamente para definir a hora e, em seguida, prima **SLEEP/TIMER** para confirmar.
  - ↳ Os dígitos dos minutos ficam intermitentes.
- 3 Prima **+VOL -** ou **◀◀/▶▶** para definir os minutos e, em seguida, prima **SLEEP/TIMER** para confirmar.
  - ↳ O nome da fonte de alarme fica intermitente.
- 4 Prima **+VOL -** ou **◀◀/▶▶** para seleccionar uma fonte de alarme
- 5 Prima **SLEEP/TIMER** para confirmar.
  - ↳ **VOL XX** (XX indica o nível de volume do alarme) fica intermitente.
- 6 Prima **+VOL -** para definir o volume do alarme e, em seguida, prima **SLEEP/TIMER** para confirmar.

## Desactivar/reactivar o despertador

No modo de espera, prima **SLEEP/TIMER**.

- ↳ Se **TIMER** desaparecer, o despertador está desactivado.
- ↳ Se **TIMER** for apresentado, o despertador é activado.

## Parar um alarme

Quando um alarme toca, prima **⊖** ou **SLEEP/TIMER** para o parar.

### Nota

- Se não parar um alarme, este continua a tocar durante 30 minutos e, em seguida, o produto muda automaticamente para o modo de espera normal.

## Utilizar o temporizador de desactivação

Pode definir um período de tempo após o qual o produto muda automaticamente para o modo de espera normal.

Em modo operacional, prima **SLEEP/TIMER** repetidamente para seleccionar um período de tempo predefinido (120, 90, 60, 45, 30 ou 15 minutos).

- ↳ Quando o temporizador de desactivação está activado, é apresentado **SLEEP**.
- Para desactivar o temporizador, prima **SLEEP/TIMER** repetidamente até **SLP OFF** ser apresentado.

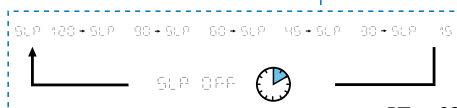
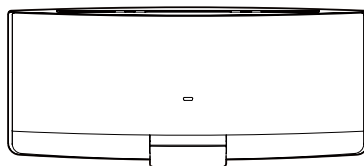

## Ouvir um dispositivo externo

Também pode ouvir um dispositivo de áudio externo, como um leitor MP3, através deste produto.

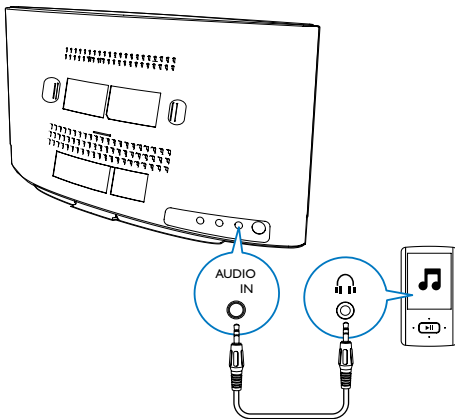

- 1 Prima **AUDIO IN** ou **SOURCE** para mudar a fonte para **AUDIO IN**.
- 2 Ligue um cabo de entrada de áudio com uma ficha de 3,5 mm em ambas as extremidades
  - à entrada **AUDIO IN** no painel posterior deste produto, e
  - à tomada dos auscultadores no dispositivo externo.
- 3 Reproduza áudio no dispositivo externo (consulte o seu manual do utilizador).

## Ouvir através de auscultadores

Ligue um auscultador à tomada  no painel frontal da unidade principal.

### Nota

- Não há saída de áudio pela tomada dos auscultadores, quando ouve áudio de um iPod/iPhone/iPad colocado na base. Ouça através dos altifalantes.

## Carregar o seu dispositivo USB

Pode carregar o seu dispositivo USB - por exemplo, um smartphone - com este produto.

### Nota

- A voltagem de saída através da entrada USB é de 5 V com uma corrente de saída de 0,5 A.
- A WOOX Innovations não garante a compatibilidade com todos os dispositivos USB.
- Os dispositivos Apple podem ser carregados através da entrada USB apenas quando o produto está no modo USB.

Ligue o seu dispositivo USB a este produto com um cabo USB.

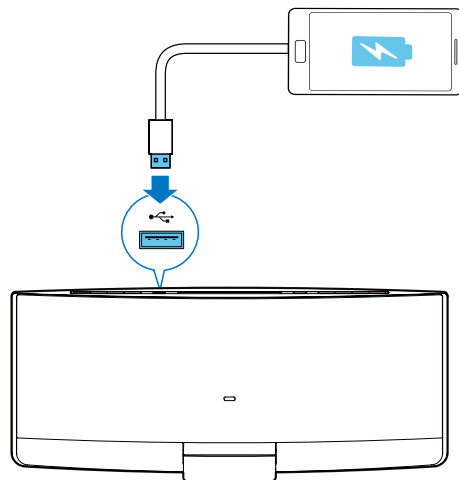

# 12 Informações do produto



## Nota

- As informações do produto estão sujeitas a alteração sem aviso prévio.

## Especificações

### Informações gerais

Transformador	Modelo: AS450-150-AE300 (Philips) Entrada: 100 - 240 V ~, 50/60 Hz, 1,2 A Saída: 15 V = 3 A Norma de segurança: EN60065
Consumo de energia em funcionamento	25 W
Consumo no modo de poupança de energia	≤ 0,5 W
USB Direct	Versão 1.1, 2.0
Máx. de carga da saída USB	5 V = 500 mA
Dimensões: unidade principal (L x A x P)	520 x 223 x 101 mm
Peso	
- Com embalagem	4,1 kg
- Unidade principal	2,7 kg

### Amplificador

Potência máxima de saída	2 X 20 W
Resposta em frequência	60 Hz - 16 kHz
Relação sinal/ruído	≥ 60 dBA
AUDIO INPUT	650 mV RMS 20 kOhm

### Disco

Tipo de Laser	Semicondutor
Diâmetro do disco	12 cm
Discos suportados	CD-DA, CD-R, CD-RW, CD de MP3
Áudio DAC	24 Bits, 44,1 kHz
Distorção harmónica total	<1,5% (1 kHz)
Resposta em frequência	60 Hz - 16 kHz (44,1 kHz)
Relação S/R	> 55 dB

### Sintonizador (FM)

Gama de sintonização	87,5–108 MHz
Grelha de sintonização	50 kHz
Sensibilidade	
- Mono, relação S/R 26dB	< 22 dBf
- Estéreo, relação S/R 46dB	< 43 dBf
Selectividade de pesquisa	> 28 dBf
Distorção harmónica total	< 3%
Relação sinal/ruído	> 55 dB

### Bluetooth

Versão do Bluetooth	V3.0
Banda de frequências do Bluetooth	Banda ISM 2402 GHz~ 2480 GHz
Alcance do Bluetooth	10 m (em espaços livres)

---

## Informações da capacidade de reprodução de USB

### Dispositivos USB compatíveis:

- Memória flash USB (USB 2.0 ou USB1.1)
- Leitores flash USB (USB 2.0 ou USB1.1)
- Cartões de memória (necessita de um leitor de cartões adicional para funcionar com esta unidade)

### Formatos suportados:

- USB ou formato de ficheiro de memória FAT12, FAT16, FAT32 (tamanho do sector: 512 bytes)
- Taxa de bits de MP3 (velocidade dos dados): 32 - 320 kbps e taxa de bits variável
- O directório aceita um máximo de 8 níveis
- Número máximo de álbuns/pastas: 999
- Número máximo de faixas/títulos: 999
- Identificação ID3 v2.0 ou posterior
- Nome do ficheiro em Unicode UTF8 (comprimento máximo: 128 bytes)

### Formatos não suportados:

- Álbuns vazios: um álbum vazio é um álbum que não contém ficheiros .mp3 e não será apresentado no ecrã.
- Os formatos de ficheiro não suportados serão ignorados. Por exemplo, os documentos Word (.doc) ou ficheiros MP3 com a extensão .dlf são ignorados e não são reproduzidos.
- Ficheiros de áudio AAC, WAV, PCM

---

## Formato de discos MP3 suportados

- ISO9660, Joliet
- Número máximo de faixas/ficheiros: 999 (dependendo do tamanho do nome do ficheiro)
- Número máximo de álbuns: 99
- Frequências de amostragem suportadas: 32 kHz, 44,1 kHz, 48 kHz

- Taxas de bits suportadas: 32-320 kbps, taxas de bits variáveis

---

## Manutenção

### Limpar a cabine

- Utilize um pano macio levemente humedecido com uma solução com um detergente suave. Não utilize uma solução que contenha álcool, amoníacos ou abrasivos.

### Limpar discos

- Quando um disco estiver sujo, retire a sujidade com um pano de limpeza. Limpe o disco a partir do centro para fora.

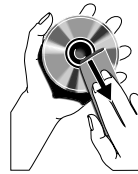

- Não utilize solventes como benzena, diluentes, produtos de limpeza ou vaporizadores antiestáticos concebidos para discos analógicos.

### Limpar a lente do disco

- Depois do uso prolongado, sujidade ou pó podem acumular-se na lente do disco. Para garantir uma boa qualidade de reprodução, limpe a lente do disco com o produto de limpeza para lentes de CD da Philips ou com qualquer outro produto de limpeza disponível no mercado. Siga as instruções fornecidas com o produto de limpeza.

# 13 Resolução de problemas



## Aviso

- Nunca retire o revestimento do produto.

A garantia torna-se inválida, se tentar reparar o produto sozinho.

Se tiver dificuldades ao utilizar este dispositivo, verifique os seguintes pontos antes de solicitar assistência. Se o problema persistir, visite a página Web da Philips ([www.philips.com/support](http://www.philips.com/support)). Quando contacta o Apoio ao Cliente, assegure-se de que o produto está à mão e o número do modelo e o número de série estão disponíveis.

### Sem corrente

- Certifique-se de que a ficha de alimentação CA da unidade está ligada correctamente.
- Verifique se a tomada de CA tem corrente.
- Como uma função de poupança de energia, o sistema desliga-se automaticamente 15 minutos depois da reprodução da faixa chegar ao fim e não existir qualquer actividades dos controlos.

### Sem som ou som distorcido

- Ajuste o volume.
- Desligue os auscultadores.
- Certifique-se de que os altifalantes se encontram ligados correctamente.
- Verifique se os fios descarnados dos altifalantes estão fixos.

### Sem resposta da unidade

- Desligue e ligue novamente a ficha de corrente de CA e, em seguida, ligue novamente a unidade.
- Como uma função de poupança de energia, o sistema desliga-se automaticamente 15 minutos depois da reprodução da faixa chegar ao fim e não existir qualquer actividades dos controlos.

### O telecomando não funciona

- Antes de premir qualquer botão de função, seleccione a fonte correcta com o telecomando em vez da unidade principal.
- Reduza a distância entre o telecomando e a unidade.
- Introduza as pilhas com as respectivas polaridades (símbolos +/-) alinhadas conforme indicado.
- Substitua as pilhas.
- Aponte o telecomando na direcção do sensor, localizado na parte frontal da unidade.

### Não é detectado o disco

- Introduza um disco.
- Verifique se o disco foi inserido ao contrário.
- Aguarde até que a condensação acumulada na lente evapore.
- Substitua ou limpe o disco.
- Utilize um CD finalizado ou um disco do formato correcto.

### Não é possível mostrar alguns ficheiros no dispositivo USB

- O número de pastas ou ficheiros no dispositivo excedeu um determinado limite. Não se trata de uma avaria.
- Os formatos destes ficheiros não são suportados.

### Dispositivo USB incompatível.

- O dispositivo USB é incompatível com a unidade. Tente outro dispositivo.

### Má recepção de rádio

- Aumente a distância entre a unidade e o televisor ou videogravador.
- Estenda completamente a antena FM.

### **O temporizador não funciona**

- Acerte o relógio correctamente.
- Active o temporizador.

### **Definição do relógio/temporizador apagada**

- A energia foi interrompida ou o cabo de alimentação desligado.
- Reinicie o relógio/temporizador.

### **Reprodução de música indisponível depois de uma ligação bem sucedida**

- O dispositivo Bluetooth é incompatível com a unidade.

### **Erro de ligação do dispositivo Bluetooth**

- O dispositivo não suporta os perfis necessários para a unidade.
- A unidade já se encontra ligada a outro dispositivo com Bluetooth. Desligue esse dispositivo ou todos os dispositivos ligados e volte a tentar.

### **O telemóvel emparelhado liga e desconecta constantemente**

- A recepção Bluetooth é má. Aproxime o telemóvel da unidade ou retire qualquer obstáculo entre o telemóvel e a unidade.
- Alguns telemóveis podem ligar e desligar constantemente quando efectua ou termina chamadas. Isto não indica nenhuma avaria da unidade.
- Em alguns telemóveis, a ligação Bluetooth pode ser desactivada automaticamente como medida de poupança de energia. Isto não indica nenhuma avaria da unidade.





Specifications are subject to change without notice.

2014 © WOOX Innovations Limited.

All rights reserved.

Philips and the Philips' Shield Emblem are registered trademarks of Koninklijke Philips N.V. and are used by WOOX Innovations Limited under license from Koninklijke Philips N.V.

DTM3280\_12\_UM\_V1.0

