

**PHILIPS**

Fidelio

Slušalice T2



# Upute za uporabu

Registrirajte svoj proizvod i dobijte podršku na:  
[www.philips.com/support](http://www.philips.com/support)

# Sadržaj

<b>1</b>	<b>Važne sigurnosne upute</b>	<b>2</b>	<b>7</b>	<b>Obavijest</b>	<b>14</b>
	Slušna sigurnost	2		Izjava o sukladnosti	14
	Opće informacije	2		Zbrinjavanje vašeg starog proizvoda i baterija	14
<b>2</b>	<b>Vaše slušalice True wireless</b>	<b>4</b>		Uklanjanje ugrađene baterije	14
	Što se nalazi u kutiji	4		Sukladnost s EMF	15
	Drugi uređaji	4		Ekološke informacije	15
	Pregled vaših True wireless slušalica	5		Obavijest o sukladnosti	15
<b>3</b>	<b>Počnimo</b>	<b>6</b>	<b>8</b>	<b>Robni žigovi</b>	<b>17</b>
	Napunite bateriju	6			
	Kako ih nositi	7	<b>9</b>	<b>Često postavljana pitanja</b>	<b>18</b>
	Preuzimanje aplikacije	7			
	Uparite slušalice s vašim Bluetooth uređajem po prvi put	8			
	Uparite slušalice s drugim Bluetooth uređajem	9			
<b>4</b>	<b>Uporaba vaših slušnih nastavaka</b>	<b>10</b>			
	Spajanje slušalice na vaš Bluetooth uređaj	10			
	Upravljanje ANC-om (Automatsko uklanjanje buke)	10			
	Napajanje uključeno/isključeno	11			
	Upravlajte svojim pozivima i glazbom	11			
	Glasovni asistent	11			
	Status LED indikator slušalica	11			
	Status indikatora LED svjetla punjenja	12			
<b>5</b>	<b>Resetirajte slušalice</b>	<b>13</b>			
<b>6</b>	<b>Tehnički podaci</b>	<b>13</b>			

# 1 Važne sigurnosne upute

## Slušna sigurnost



### Opasnost

- Ograničite vrijeme uporabe svojih slušalica pri najvećoj glasnoći kako biste izbjegli oštećenje sluha te podesite glasnoću na sigurnu razinu. Što je veća glasnoća to je kraće vrijeme slušanja.

Pazite da se pridržavate sljedećih smjernica kada koristite svoje slušalice.

- Slušajte pri razumnim glasnoćama te na razumnim vremenskim razdobljima.
- Pazite da ne prilagodavate glasnoću stalno prema gore dok se vaš sluh prilagođava.
- Nemojte pojačavati glasnoću tako jako da ne možete čuti što se događa oko vas.
- Morate biti oprezni ili privremeno prekinuti uporabu u potencijalno opasnim situacijama.
- Prekomjerni pritisak zvuka iz nastavaka za slušalice i slušalica može uzrokovati gubitak sluha.
- Uporaba slušalica s oba pokrivena uha tijekom vožnje ne preporučuje se te u nekim zemljama može biti protuzakonita.
- Zbog vaše vlastite sigurnosti izbjegavajte odvlačenja pozornosti od glazbe ili telefonskih poziva dok vozite ili u drugim potencijalno opasnim situacijama.

## Opće informacije

Za izbjegavanje štete ili kvara:

### Oprez

- Nemojte izlagati slušalice prekomjernoj toplini.
- Nemojte ispuštati svoje slušalice.
- Slušalice ne smiju biti izložene kapanju ili prskanju. (Proučite IP standard specifičnog proizvoda)
- Nemojte dozvoliti da se slušalice potapaju u vodu.
- Nemojte puniti svoje slušalice kada su priključak ili utičnica mokri.
- Nemojte koristiti sredstva za čišćenje koja sadrže alkohol, amonijak, benzen ili abrazive.
- Slušalice redovito čistite čistom i vlažnom krpom, posebice zvučne vodove i otvore mikrofona kako biste izbjegli nakupljanje tvari poput znoja i ušnog voska.
- Ako u zvučnim vodovima, otvorima za zrak i otvorima mikrofona ostane znoj ili kapljice vode, razina zvuka privremeno će se smanjiti ili će se zvuk u potpunosti prekinuti. Ovo nije kvar. Mekom i vlažnom krpom temeljito osušite slušalice. Isto tako možete ukloniti nastavke slušalica, okrenuti zvučne vodove prema dolje i nježno pet puta lupiti slušalice na suhu krpu ili slično kako biste uklonili vodu koja se nakupila unutra.
- Slušalice moraju biti potpuno suhe prije punjenja i upotrebe. Nemojte upotrebljavati jednokratne alkoholne blazinice ili druga sredstva za čišćenje.
- Ugrađenu bateriju ne smije se izlagati prekomjernoj toplini poput sunčeve svjetlosti, požara ili nečega sličnog.
- Opasnost od eksplozije ako je baterija neispravno postavljena. Zamijenite samo istim ili ekvivalentnim tipom baterija.
- Za postizanje specifičnog IP standarda poklopac utora za punjenje mora biti zatvoren.
- Vrbijavanje baterija u vatri ili u vržnjim pećnici ili mehaničko drobljenje ili rezanje baterije može dovesti do eksplozije.
- Ostavljanje baterije u okruženju ekstremno visoke temperature može dovesti do eksplozije ili curenja zapaljive tekućine ili plina.
- Baterija podvrgnuta iznimno niskom tlaku zraka može uzrokovati eksploziju ili curenje zapaljive tekućine ili plina.
- Zamjena baterije neispravnim tipom stvara rizik od teškog oštećenja slušalica i baterije (primjerice, u slučaju litijevih baterija).
- Ako slušalice ne koristite dulje vrijeme, punjiva baterija početi će se prazniti. Kako biste izbjegli praznjenje, napunite bateriju barem jednom svaka tri mjeseca.

- Kako se smanjila opasnost od požara, opremu napaja samo vanjski izvor napajanja čiji izlaz će biti uskladen s PS1 (s izlaznim kapacitetom od 15 W).

Radna i temperatura čuvanja te vlažnost

- Čuvati na mjestu gdje je temperatura između  $-20\text{ }^{\circ}\text{C}$  i  $50\text{ }^{\circ}\text{C}$  s do 90 % relativne vlage.
- Koristite na mjestu na kojem je temperatura između  $0\text{ }^{\circ}\text{C}$  i  $45\text{ }^{\circ}\text{C}$  s do 90 % relativne vlage.
- Vijek trajanja baterije može biti kraći na višim ili nižim temperaturama.

## 2 Vaše slušalice True wireless

Čestitamo na kupnji i dobrodošli u Philips! Za potpunu koristi od podrške koju Philips nudi, registrirajte svoj proizvod na [www.philips.com/support](http://www.philips.com/support). S ovim Philips True bežičnim slušalicama možete:

- Uživajte prikladne bežične pozive
- Uživajte u glazbi i kontrolirajte je na bežični način
- Prebacujte se između poziva i glazbe

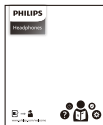

Kratki vodič za početnike



Jamstvo



Sigurnosni list

### Što se nalazi u kutiji

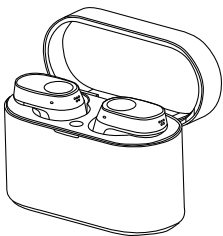

Philips True bežični slušalice  
Philips Fidelio T2



Nastavci za uši x 5 parova



Kabel za punjenje tipa C  
(samo za punjenje)

### Drugi uređaji

Mobitel ili uređaj (npr. notebook, tablet, Bluetooth adapteri, MP3 playeri itd.) koji podržavaju Bluetooth te su kompatibilni sa slušalicama.

---

## Pregled vaših True wireless slušalica

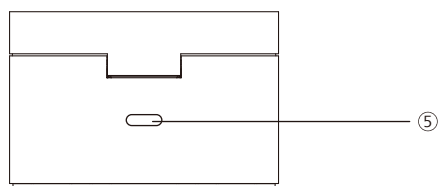
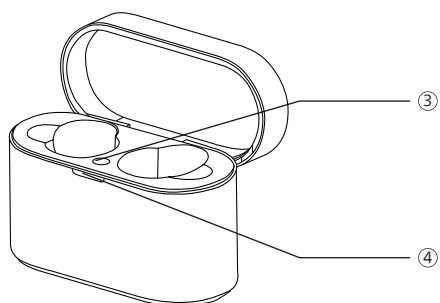
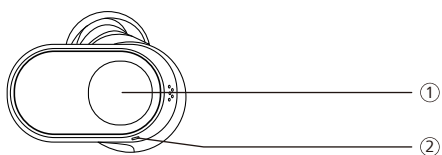

- ① Multifunkcionalni dodir (MFT)
- ② LED indikator (slušalice)
- ③ Gumb za uparivanje s Bluetoothom
- ④ LED indikator (status baterije ili status punjenja)
- ⑤ USB-C utor za punjenje

# 3 Počnimo

## Napunite bateriju

### Napomena

- Prije prvog korištenja slušalica punite bateriju dva sata za optimalan kapacitet i vijek trajanja baterije.
- Upotrijebite samo izvorni USB-C kabel za punjenje kako biste izbjegli bilo kakvo oštećenje.
- Dovršite poziv prije punjenja.

## Kutija za punjenje

Ukopčajte jedan kraj USB-C kabela u kutiju za punjenje te drugi kraj u izvor napajanja.

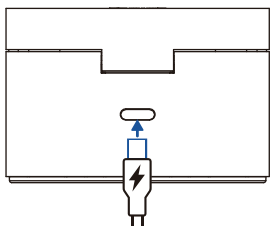

### Savjet

- Kutija za punjenje služi kao prijenosna pričuvna baterija za punjenje slušalica. Kada je kutija za punjenje napunjena do kraja napuniti će do kraja slušalice 3 puta.

## Slušalice

Stavite slušalice u kutiju za punjenje.

- Slušni nastavci se pune i plavo LED svjetlo nastavlja svijetliti
- Kada su slušni nastavci napunjeni do kraja, plavo svjetlo će se isključiti

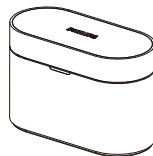

### Savjet

- Inače potpuno punjenje traje 2 sata (za slušalice ili kutiju s punjenjem) od strane USB kabela.

## Bežično punjenje

Kutija za punjenje ima ugrađenu zavojnicu za bežično punjenje. Bateriju možete puniti bežičnim punjačem ili drugim uređajem koji funkcionira kao bežični punjač.

### Opaz

#### Mjere opreza prilikom bežičnog punjenja

- Nemojte postavljati kutiju za punjenje na bežični punjač kada su između kutije za punjenje i bežičnog punjača postavljene vodljivi materijali poput metalnih predmeta i magneta.
- Kutiju za punjenje držite podalje od visokih temperatura i izvora vode. Kutija se može zagrijati tijekom punjenja. To je normalno.

Punjenje baterije bežičnim punjačem.

- Stavite slušalice u kutiju za punjenje
- Zatvorite poklopac kutije za punjenje
- Postavite kutiju za punjenje u središte bežičnog punjača
- Kad se napuni do kraja, uklonite kutiju za punjenje iz bežičnog punjača

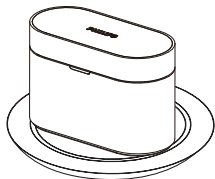

### Savjet

- Bežično punjenje do kraja trake 4 sata.
- Bežični punjač nije uključen.

## Kako ih nositi

Odaberite prikladne slušne nastavke za optimalno pristajanje

Čvrsto pristajanje omogućit će najbolju kvalitetu zvuka i uklanjanje buke.

- 1 Testirajte koji slušni nastavci vam najbolje odgovaraju po zvuku i udobnosti nošenja.
- 2 5 veličina nastavaka za uši: vrlo veliki, veliki, srednji, mali, vrlo mali.

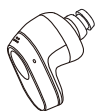
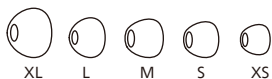

## Umetnite slušalice

- 1 Provjerite lijevo i desno usmjerenje svojih slušalica.
- 2 Umetnite slušalice u uši i lagano ih zavrnite dok ne budu sigurno pristajale.

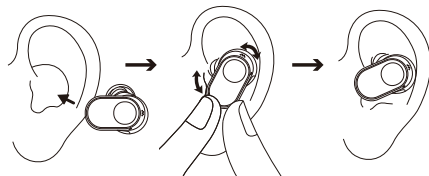

## Preuzimanje aplikacije

Skenirajte QR kod/pritisnite gumb „Preuzimanje“ ili pretražite „Philips Headphones“ u Apple trgovini aplikaciji ili Google Play za preuzimanje aplikacije.

### Počnimo



[philips.to/headapp](https://philips.to/headapp)

Aplikacija Philips Headphones daje vam kontrolu nad glazbom koju slušate. Možete prilagoditi zvuk tako da će iskustvo slušanja glazbe i poziva uvijek najbolje odgovarati vašim potrebama.



## Uparite slušalice s vašim Bluetooth uređajem po prvi put

- 1 Pazite da su slušalice napunjene do kraja te isključeni iz napajanja.
- 2 Otvorite poklopac baze za punjenje, a slušalice će prijeći u način uparivanja i biti spremne za povezivanje.
  - ↳ LED svjetla na obje slušalice izmjenično trepere bijelo i plavo.
  - ↳ Slušalice su sada u načinu rada uparivanja te su spremne za uparivanje s Bluetooth uređajem (npr. mobilnim telefonom).
- 3 Uključite Bluetooth funkciju na svom Bluetooth uređaju.
- 4 Uparite slušalice s Bluetooth uređajem, a upute potražite u korisničkom priručniku Bluetooth uređaja.

### Napomena

- Nakon napajanja ako se slušalice ne mogu naći te je prethodno spojen Bluetooth uređaj, automatski će se prebaciti na način rada uparivanja.

Sljedeći primjer pokazuje kako upariti slušalice s vašim Bluetooth uređajem.

- 1 Uključite funkciju Bluetooth na vašem Bluetooth uređaju, odaberite **Philips Fidelio T2**.
- 2 Na upit unesite lozinku slušalica „0000“ (4 nule). Za te uređaje koji karakteriziraju Bluetooth 3.0 ili noviju verziju, nema potrebe unositi lozinku.



Philips Fidelio T2

## Pojedinačni slušalica (način rada Mono)

Uzmite ili desni ili lijevi slušalicu iz kutije za punjenje za uporabu s funkcijom Mono. Slušalica će se napajati automatski.

### Napomena

- Izvadite drugi slušalicu iz kutije za punjenje pa će se isti upariti s drugim automatski.

## Uparite slušalice s drugim Bluetooth uređajem

Ako želite upariti drugi Bluetooth uređaj sa slušalicama samo ih stavite u način rada uparivanja (pritisnite gumb na kutiji na 3 sekunde s obje slušalice unutra i otvorenim poklopcem), a potom otkrijte drugi uređaj prema normalnom uparivanju.

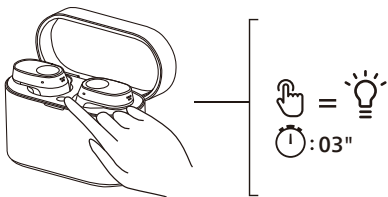

### Napomena

- Slušalice pohranjuju 4 uređaja u memoriji. Ako pokušate upariti više od 4 uređaja, najranije upareni uređaj zamjenjuje se novim.

## Povezivanje s više točaka

### Uparivanje

- Uparivanje slušalica s 2 uređaja, npr. mobilnim telefonom i prijenosnim računalom.

### Prebacivanje između uređaja

- U bilo kojem trenutku možete slušati glazbu sam s 1 uređaja. Drugi uređaj služi za telefonske pozive.
- Pauzirajte zvuk s 1 uređaja, a zatim započnite reprodukciju zvuka s drugog uređaja.

### Napomena

- Kad emitirate zvuk s 1. uređaja i primite poziv s 2. uređaja, to će automatski pauzirati reprodukciju na 1. uređaju. Poziv će automatski biti preusmjeren na slušalice.
- Prekidom poziva automatski će se nastaviti reprodukcija s 1. uređaja.

# 4 Uporaba vaših slušnih nastavaka

## Spajanje slušalice na vaš Bluetooth uređaj

- 1 Uključite Bluetooth funkciju na svom Bluetooth uređaju.
- 2 Otvorite poklopac kutije za punjenje.
  - ↳ Plavo LED svjetlo treperi.
  - ↳ Slušalice će pretraživati posljednji pretraženi Bluetooth uređaj i ponovno ga spojiti automatski. Ako posljednji spojeni uređaj nije dostupan, slušalice će potražiti i ponovno se spojiti na uređaj koji je bio spojen prije prethodnog.



### Savjet

- Ako uključite funkciju Bluetooth vašeg Bluetooth uređaja nakon uključivanja slušalice, morate otići na izbornik Bluetooth uređaja i spojiti slušne nastavke ručno.



### Napomena

- Ako se slušalice ne uspiju spojiti s bilo kojim Bluetooth uređajem unutar 3 minute, isključiti će se automatski kako bi sačuvali radni vijek baterije.
- Kod nekih slušnih uređaja spajanje može biti automatsko. U tom slučaju morate otići na Bluetooth izbornik vašeg uređaja i spojiti slušalice s Bluetooth uređaja ručno.
- Ako u roku od 60 minuta ne primite signal (glazba/poziv) čak i s Bluetooth vezom, slušalice će se automatski isključiti kako bi se produžilo trajanje baterije.

## Upravljanje ANC-om (Automatsko uklanjanje buke)

### Omogućiti ANC

Možete se prebacivati između različitih ANC načina rada dvostrukim dodirnom lijeve slušalice.

- Funkcija ANC-a automatski se aktivira kada se slušalice stavi u uho.
- Dvaput dodirnite MFT, prebacit će u način svjesnosti.
- Ponovno dvaput dodirnite MFT, isključit će funkciju ANC-a.

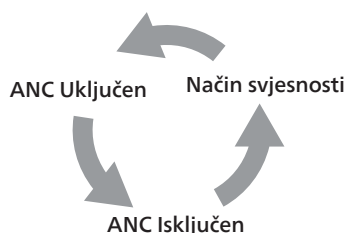

### Savjet

- Uklanjanje slušalice automatski će aktivirati način mirovanja. Kada slušalice vratite natrag u uši, one će se vratiti u aktivni način rada.

Zadatak	MFT	Rad
ANC UKLJUČEN	Lijevi slušalice	Pritisnite dva puta
Način svjesnosti	Lijevi slušalice	Pritisnite dva puta
ANC ISKLJUČEN	Lijevi slušalice	Pritisnite dva puta
Brza svijest	Lijevi slušalice	Nastavite dodirivati nakon piskanja

## Napajanje uključeno/ isključeno

Zadatak	MFT	Rad
Uključite slušalice		Izvadite slušalice iz kutije za punjenje kako bi se napajali
Isključite slušalice		Stavite slušalice u kutiju za punjenje kako bi se isključilo napajanje

## Upravlajte svojim pozivima i glazbom

### Kontrola glazbe

Zadatak	MFT	Rad
Sviraj ili pauziraj glazbu	Desna slušalica	Jednom dodirnite
Sljedeća pjesma	Desna slušalica	Trostruki dodir
Prethodna pjesma	Lijeve slušalica	Trostruki dodir
Glasnoća +/-		Putem kontrole na mobitelu

### Kontrola poziva

Zadatak	MFT	Rad
Primanje poziva	D/L slušalica	Jednom dodirnite
Poklopi poziv/ Odbij poziv	D/L slušalica	Pritisnite dva puta

## Glasovni asistent

Zadatak	MFT	Rad
Asistent za glasovno pokretanje (Siri/Google)	Desna slušalica	Dugi dodir
Prekinite glasovnog asistenta	Desna slušalica	Pritisnite jednom

## Status LED indikator slušalica

Status slušalica	Indikator
Slušalice su spojene na Bluetooth	Bijeli LED treperi svake sekunde
Slušalice spremni su za uparivanje	LED naizmjenično treperi plavim i bijelim svjetlom
Slušalice su uključeni ali nisu spojeni na Bluetooth uređaj	Bijeli LED treperi svake sekunde (automatsko isključivanje nakon 3 minute)
Niska razina baterije (slušalice)	Plavi LED treperi 3 puta svakih 5,5 sekundi
Baterija je napunjena do kraja (kućište za punjenje)	Proučite LED kutije

---

## Status indikatora LED svjetla punjenja

---

Prilikom punjenja	Indikator
Slaba baterija	Žut LED svjetlo svijetli
Relativno odgovarajuća baterija	Bijeli LED svijetli

---

---

U uporabi i poklopac je otvoren	Indikator
Slaba baterija	Žuto sporo treperi tijekom 4 ciklusa
Relativno odgovarajuća baterija	Bijeli LED uključen je 5 sekundi

---

## 5 Resetirajte slušalice

Ako iskusite probleme s uparivanjem ili povezivanjem možete se pridržavati sljedećeg postupka kako biste resetirali svoje slušalice na tvorničke postavke.

- 1 Na vašem Bluetooth uređaju idite na izbornik Bluetooth i uklonite **Philips Fidelio T2** s popisa uređaja.
- 2 Isključite funkciju Bluetooth vašeg Bluetooth uređaja.
- 3 Vratite slušalice u bazu za punjenje i otvorite poklopac.
- 4 Pritisnite gumb na kutiji dva puta.
- 5 Pridržavajte se koraka u „Upotrijebite svoje slušalice - spojite slušalice na vaš Bluetooth uređaj.“
- 6 Uparite slušalice s vašim Bluetooth uređajem, odaberite **Philips Fidelio T2**.

Ako nema odgovora od slušalice, možete slijediti korake u nastavku kako biste resetirali hardver svojih slušalice.

- Pritisnite i držite višefunkcijski dodir na 10 sekundi.

## 6 Tehnički podaci

- Vrijeme reprodukcije glazbe (ANC uključen): 9 + 27 sati
- Vrijeme reprodukcije glazbe (ANC isključen): 10 + 30 sati
- Vrijeme mirovanja: 200 sata
- Vrijeme punjenja: 2 sata
- Litijeva baterija 75 mAh na svakoj slušalici, litijeva baterija na 650 mAh na kutiji za punjenje
- Verzija Bluetootha: 5.3
- Kompatibilni Bluetooth profili:
  - HFP (bežični profil)
  - A2DP (napredni profil distribucije zvuka)
  - AVRCP (profil daljinskog upravljanja zvukom i videom)
- Podržane zvučne kodek datoteke: LDAC, AAC, SBC, LC3
- Raspon frekvencije: 2,402-2,480 GHz
- Snaga odašiljača: < 10 dBm
- Radna frekvencija: 110-205.000 Hz
- Maksimalna snaga magnetskog polja: 11,3 dBuA/m (62,8 dBuV/m)
- Radni raspon: Do 10 metara
- Automatsko napajanje isključeno
- USB-C priključak za punjenje
- Qi bežično punjenje
- Upozorenje za slabu bateriju: dostupno



### Napomena

- Specifikacije su podložne promjeni bez prethodne obavijesti.

# 7 Obavijest

## Izjava o sukladnosti

Ovime MMD Hong Kong Holding Limited izjavljuje da je proizvod u skladu s bitnim zahtjevima i drugim relevantnim uredbama direktive RED 2014/53/EU i UK Radio Equipment Regulations SI 2017 No 1206. Možete naći Izjavu o sukladnosti na [www.philips.com/support](http://www.philips.com/support).

## Zbrinjavanje vašeg starog proizvoda i baterija



Vaš proizvod je osmišljen i proizveden s visoko kvalitetnim materijalima te dijelovima koji se mogu reciklirati i ponovno upotrijebiti.



Ovaj simbol na proizvodu znači da je proizvod pokriven Europskom direktivom 2012/19/EU.



Ovaj simbol znači da proizvod sadrži ugrađenu punjivu bateriju koju pokriva Europska direktiva 2013/56/EU te koja se ne može zbrinuti s normalnim otpadom kućanstva. Snažno preporučujemo da odnesete svoj proizvod na službeno prikupljalište ili u Philipsov servisni centar kako bi profesionalac izvadio punjivu bateriju. Informirajte se o lokalnom zasebnom sakupljanju otpada za električne i elektronske proizvode te punjive baterije. Pridržavajte se lokalnih pravila i nikada ne zbrinjavajte proizvod te punjive baterije s kućnim otpadom. Ispravno zbrinjavanje starih proizvoda i punjivih baterija pomaže spriječiti negativne posljedice za okoliš i zdravlje ljudi.

## Uklanjanje ugrađene baterije

Ako nema sustava prikupljanja/recikliranja za elektronske proizvode u vašoj zemlji možete zaštititi okoliš uklanjanjem i recikliranjem baterije prije zbrinjavanja slušalica.

- Provjerite jesu li slušalice odspojene prije uklanjanja baterije.

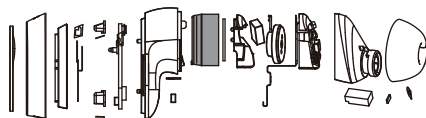

- Pazite da je kutija za punjenje odspojena od USB kabela za punjenje prije uklanjanja baterije.

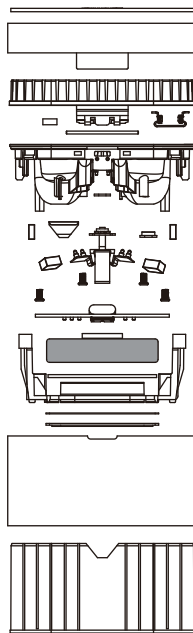

---

## Sukladnost s EMF

Ovaj proizvod sukladan je sa svim primjenjivim standardima i uredbama u vezi izlaganja elektromagnetskim poljima.

---

## Ekološke informacije

Proizvod ne sadrži nikakvu nepotrebnu ambalažu. Pokušali smo pojednostaviti ambalažu tako da se može razdvojiti u tri materijala: karton (kutija), polistirenska pjena (amortizer) te polietilen (vrećice, zaštitna pjena).

Vaš sustav sastoji se od materijala koji se mogu reciklirati i ponovno upotrijebiti ako ih rastavi specijalizirana tvrtka. Pridržavajte se lokalnih uredbi u vezi zbrinjavanja ambalažnih materijala, istrošenih baterija te stare opreme.

---

## Obavijest o sukladnosti

Uređaj je sukladan s pravilima FCC, Dio 15. Rad je podložan dvama uvjetima:

- 1. Ovaj uređaj ne može uzrokovati štetnu interferenciju te**
- 2. Ovaj uređaj mora prihvatiti bilo koju primljenu interferenciju uključujući interferenciju koja može uzrokovati neželjeni rad.**

### Pravila FCC

Ova oprema testirana je te je sukladna s granicama za klasu B digitalnih uređaja sukladno dijelu 15 pravila FCC. Te su granice osmišljene kako bi osigurale razumnu zaštitu od štetnih interferencija u kućnim instalacijama. Ova oprema generira, koristi te može zračiti radiofrekvencijsku energiju te ako nije instalirana te ako se ne koristi u skladu s priručnikom s uputama, može uzrokovati štetnu interferenciju radio komunikacijama.

Međutim, nema jamstva da se interferencija neće dogoditi u određenoj instalaciji. Ako ova oprema uzrokuje štetnu interferenciju radio ili televizijskom prijemu što se može odrediti uključivanjem ili isključivanjem opreme, korisnik može pokušati korigirati interferenciju na jedan ili više od sljedećih načina:

- Preusmjeriti ili premjestiti prijamnu antenu.
- Povećati razmak između opreme i prijemnika.
- Uključiti opremu u utičnicu na kruh različit od onoga na koji je spojen prijemnik.
- Obratite se dobavljaču ili iskusnom radio/TV tehničaru za pomoć.

### Izjava o izlaganju FCC zračenju:

Ova oprema sukladna je s granicama o izlaganju FCC zračenju postavljenim za nekontrolirani okoliš.

Ovaj se odašiljač ne smije smještati istovremeno ili na njemu raditi istovremeno u kombinaciji s bilo kojom drugom antenom ili odašiljačem.

**Opres:** Korisnika se upozorava da promjene ili izmjene koje nisu izričito odobrene od strane odgovorne za sukladnost mogu poništiti pravo korisnika da upravlja uređajem.

### Kanada:

Ovaj uređaj sadrži odašiljač (odašiljače)/ prijamnik (prijamnike) s izuzećem licencije koji su sukladni s Innovation, Science and Economic Development Canada's license-exempt RSS(s). Rad je podložan dvama uvjetima: (1) Ovaj uređaj ne može uzrokovati štetnu interferenciju. (2) Ovaj uređaj može prihvatiti bilo koju interferenciju uključujući interferenciju koja može uzrokovati neželjeni rad uređaj.



L'émetteur/récepteur exempt de licence contenu dans le présent appareil est conforme aux CNR d'Innovation, Sciences et Développement économique Canada applicables aux appareils radio exempts de licence.

L'exploitation est autorisée aux deux conditions suivantes : (1) L'appareil ne doit pas produire de brouillage ; (2) L'appareil doit accepter tout brouillage radioélectrique subi, même si le brouillage est susceptible d'en compromettre le fonctionnement.

CAN ICES-003(B)/NMB-003(B)

**Izjava o izlaganju IC zračenju:**

Ova oprema sukladna je s kanadskim ograničenjima izlaganja zračenju određenim za nekontrolirana okruženja. Ovaj se odašiljač ne smije smještati istovremeno ili na njemu raditi istovremeno u kombinaciji s bilo kojom drugom antenom ili odašiljačem.

# 8 Robni žigovi

---

## Bluetooth

Robni žig Bluetooth® i logotipi registrirani su robni žigovi u vlasništvu tvrtke Bluetooth SIG, Inc. i bilo koja takva marka tvrtke MMD Hong Kong Holding Limited zaštićeni su licencijom. Ostali robni žigovi i trgovačke marke pripadaju svojim vlasnicima.

---

## Siri

Siri je robni žig tvrtke Apple Inc., registrirane u SAD-u i drugim zemljama.

---

## Google

Google i Google Play su robni žigovi tvrtke Google LLC.

# 9 Često postavljana pitanja

## Moji Bluetooth slušalice se ne uključuju.

Razina baterije je niska. Napunite slušalice.

## Ne mogu upariti moje slušalice s Bluetooth uređajem.

Bluetooth je onemogućen. Omogućite Bluetooth značajku na vašem Bluetooth uređaju te uključite Bluetooth uređaj prije uključivanja slušalice.

## Uparivanje ne funkcionira.

- Stavite oba slušalice u kutiju za punjenje.
- Pazite da onemogućite Bluetooth funkciju prethodno spojenih Bluetooth uređaja.
- Na vašem Bluetooth uređaju izbrišite „Philips Fidelio T2“ s Bluetooth popisa.
- Uparite vaše slušalice (pogledajte 'Uparite slušalice s vašim Bluetooth uređajem po prvi put' na stranici 8).

## Bluetooth uređaj ne može naći slušalice.

- Slušalice mogu se spojiti na prethodno upareni uređaj. Uključite spojeni uređaj ili ga pomaknite van raspona.
- Uparivanje je možda resetirano ili su slušalice prethodno upareni s drugim uređajem. Ponovno uparite slušalice s uređajem Bluetooth kako je to opisano u korisničkom priručniku. (pogledajte „Uparite slušalice s vašim Bluetooth uređajem po prvi put“ na stranici 8).

## Moji slušalice Bluetooth spojeni su na mobitel koji omogućava Bluetooth stereo ali glazba svira samo na zvučnicima mobitela.

Proučite korisnički priručnik za vaš mobilni telefon. Odaberite slušati glazbu kroz slušalice.

## Kvaliteta zvuka je slaba te se može čuti krckanje.

- Uređaj Bluetooth je izvan dometa. Smanjite udaljenost između vaših slušalica i Bluetooth uređaja ili uklonite prepreke između njih.
- Napunite svoje slušalice.

## Kvaliteta zvuka je slaba kad se čuje iz mobitela, vrlo je spora ili ne radi uopće.

Pazite da vaš mobitel ne podržava samo (mono) HFP već i A2DP te da je BT4.0x (ili više) kompatibilan (pogledajte „Tehnički podaci“ na stranici 13).

## Redovito čistite slušalice.

- Slušalice redovito čistite čistom i vlažnom krpom, posebice zvučne vodove i otvore mikrofona kako biste izbjegli nakupljanje tvari poput znoja i ušnog voska.
- Ako u zvučnim vodovima, otvorima za zrak i otvorima mikrofona ostane znoj ili kapljice vode, razina zvuka privremeno će se smanjiti ili će se zvuk u potpunosti prekinuti. Ovo nije kvar. Mekom i vlažnom krpom temeljito osušite slušalice. Isto tako možete ukloniti nastavke slušalica, okrenuti zvučne vodove prema dolje i nježno pet puta lupiti slušalice na suhu krpu ili slično kako biste uklonili vodu koja se nakupila unutra.
- Slušalice moraju biti potpuno suhe prije punjenja i upotrebe. Nemojte upotrebljavati jednokratne alkoholne blazinice ili druga sredstva za čišćenje.

**Redovito punite slušalice.**

Ako slušalice ne koristite dulje vrijeme, punjiva baterija počat će se prazniti. Kako biste izbjegli pražnjenje, napunite bateriju barem jednom svaka tri mjeseca.



2023 © MMD Hong Kong Holding Limited. Sva prava pridržana. Specifikacije su podložne promjeni bez prethodne obavijesti. Philips i Philips Shield Emblem odobrene su zaštitne marke tvrtke Koninklijke Philips N.V.te se koriste pod njihovom licencijom. Ovaj proizvod se proizvodi i prodaje pod odgovornošću tvrtke MMD Hong Kong Holding Limited ili jedna od njezinih podružnica, a MMD Hong Kong Holding Limited pruža jamstvo u vezi ovog proizvoda. Sve druge tvrtke i nazivi proizvoda mogu biti robni žigovi svojih tvrtki s kojima su povezani.

