



1 Выбор питания

a. Подключите сетевой шнур к разъему **AC~** и электророзетке.

-ИЛИ-

b. Откройте крышку батарейного отсека и установите 8 батареек типа **C** (поставляются отдельно).

2 Прослушивание радио

a. С помощью переключателя источников установите в качестве источника **TUNER**

b. Нажмите кнопку **STOP/BAND** ■ для выбора диапазона **FM** или **MW**

c. Нажмите и удерживайте кнопку **PROG**, пока не будет получено нужное значение частоты и **MEMORY** (память) продолжает мигать на дисплее

- Доступные станции запрограммированы (**FM** или **MW**).

d. Нажмите кнопку **ALBUM/PRESET** - ,+ один или несколько раз, пока не отобразится необходимая предустановленная станция.

3 Воспроизведение диска

Данный проигрыватель воспроизводит диски формата Audio, включая диски CD-R/CD-RW, и MP3-CD.

ВАЖНО: если диск содержит дорожки Audio CD и файлы MP3, будут воспроизводиться только дорожки Audio CD.

a. Откройте крышку лотка CD, нажав кнопку **LIFT TO OPEN**.

b. Вставьте диск этикеткой вверх и осторожно закройте лоток CD.

c. С помощью селектора источника выберите источник **CD**.

d. Нажмите кнопку ►|| для запуска воспроизведения.

e. Чтобы остановить воспроизведение, нажмите кнопку ■.

R-14, UM-2 ou cellules C
(поставляются отдельно)

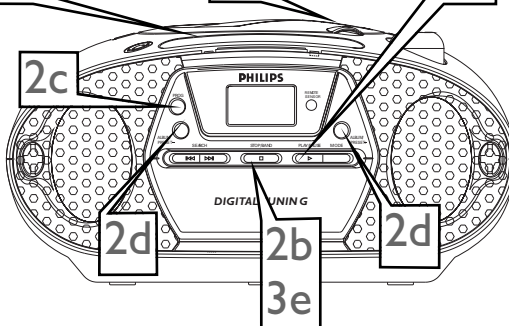
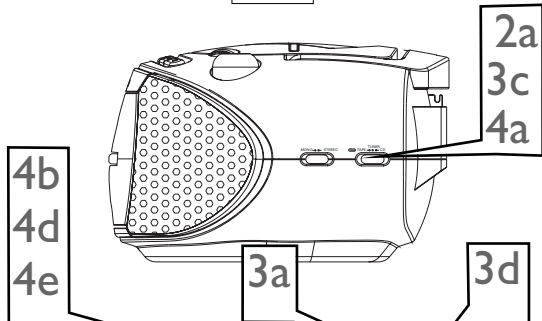
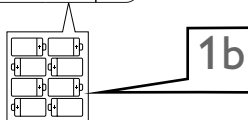
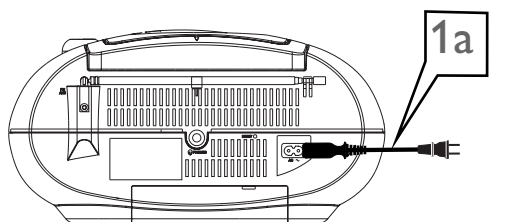

4 Воспроизведение кассеты

a. С помощью переключателя источников установите в качестве источника **TAPE/OFF**.

b. Нажмите кнопку ■▲, чтобы открыть держатель кассеты.

c. Вставьте кассету и закройте крышку.

d. Нажмите кнопку ◀ для запуска воспроизведения.

e. Чтобы остановить воспроизведение, нажмите кнопку ■▲.

VOLUME

служит для регулировки громкости

Кнопки УСТРОЙСТВА ЗАПИСИ

служат для управления кассетой.

Телескопическая антенна улучшает прием FM.

DBV

служит для включения/выключения усиления басов.

PROG

служит для программирования дорожек CD и сохранения предустановленных радиостанций.

ALBUM/ PRESET

только для MP3: служит для выбора альбома (вниз);

TUNER: служит для выбора предустановленной радиостанции (вниз)

SEARCH ◀▶

пропуск и поиск дорожек CD вперед/назад; настройка на радиостанции (вверх/вниз).

STOP/BAND ■

нажмите для остановки воспроизведения CD или удаления программы CD; нажмите для выбора диапазона.

MONO•STEREO

служит для выбора монофонического или стереофонического приема FM

Переключатель источников

служит для выбора функции: **CD, TUNER** или **OFF**

LIFT TO OPEN

поднимите, чтобы открыть лоток CD.

Display

отображение состояния устройства

ALBUM/ PRESET +

только для MP3: служит для выбора альбома (вверх);
TUNER: служит для предустановленной радиостанции (вверх)

MODE

служит для выбора режима воспроизведения, например, REPEAT (повтор) или RANDOM (в случайном порядке)

►||

служит для запуска или остановки воспроизведения CD

Датчик дистанционного управления

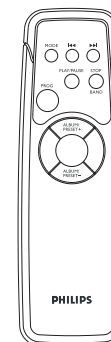

2 x R06



Установите 2 батареи типа **AA, R06** или **UM3** (желательно щелочные).

