

Wireless Music Center

WAC5

Käyttöoppaita

Manual do usuário

Instrukcje obsługi

εγχειρίδιο χρήσης



PHILIPS

Norge

Typeskilt finnes på apparatens underside.

Observer: Nettbryteren er sekundert innkopleet. Den innebygde nettdelen er derfor ikke frakopleet nettet så lenge apparatet er tilsluttet nettkontakten.

For å redusere faren for brann eller elektrisk støt, skal apparatet ikke utsettes for regn eller fuktighet.

CE 0682  R&TTE Directive 1999/5/EC				
BE ✓	DK ✓	GR ✓	ES ✓	FR ✓
IE ✓	IT ✓	LU ✓	NL ✓	AT ✓
PT ✓	FI ✓	SE ✓	UK ✓	NO ✓
DE ✓	CH ✓	PL ✓	HU ✓	SK ✓
CZ ✓				

SF

Luokan 1 laserlaite

Varoitus! Laitteen käyttäminen muulla kuin tässä käyttöohjeessa mainitulla tavalla saattaa altistaa käyttäjän turvallisuusluokan 1 ylittävälle näkymättömälle lasersäteilylle.

Oikeus muutoksiin varataan. Laite ei saa olla alttiina tippu-ja roiskevedelle.

Huom. Toiminnanvalitsin on kytketty toisiopuolelle, eikä se kytke laitetta irti sähköverkosta. Sisäänrakennettu verkko-osa on kytkettynä sähköverkkoon aina silloin, kun pistoke on pistorasiassa.

Wireless Music Center WAC5

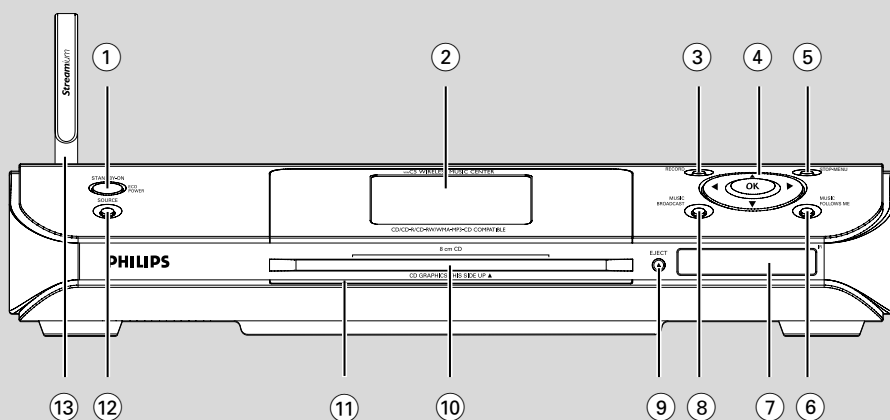



PHILIPS

Philips Consumer Electronics

HK- 0535-WAC5
(report No.)

EC DECLARATION OF CONFORMITY

We,

Philips Consumer Electronics
(*manufacturer's name*)

Philips, Glaslaan 2, 5616 JB Eindhoven, The Netherlands
(*manufacturer's address*)

declare under our responsibility that the electrical product:

Philips
(*name*)

WAC5 /22/05
(*type or model*)

Wireless Music Center
(*product description*)

to which this declaration relates is in conformity with the following standards:

EN55013 : 2001	EN 300 328 : 2003
EN55020 : 2002	EN 301 489-1 : 2002
EN 55022: 1998	EN 301 489-17: 2002
EN 55024: 1998	EN 50371 : 2002
EN 60950 : 2000	IEC Guide 112 : 2000

(*title and/or number and date of issue of the standards*)

following the provisions of R &TTE Directive 1999/5/EC (incl. 89/336/EEC & 73/23/EEC & 93/68/EEC directives and is produced by a manufacturing organization on ISO 9000 level.

Eindhoven,
September 2, 2005
(*place, date*)

Cor Luijks
Technology Manager
(*signature, name and function*)

Suomi ----- 6

Português ----- 38

Polski ----- 70

Ελληνικά ----- 103

Suomi

Português

Polski

Ελληνικά

Γενικές Πληροφορίες

Σχετικά με το Wireless Music Center WAC5	104
Παρεχόμενα Εξαρτήματα	104
Ηλεκτρονική υποστήριξη Philips	105
Περιβαλλοντικές πληροφορίες	106
Συντήρηση	106
Πληροφορίες Ασφαλείας	106

Έλεγχοι

Έλεγχοι στο Κέντρο	107
Τηλεχειριστήριο Κέντρου 2 δρόμων 108-109	

Εγκατάσταση

Τοποθέτηση Κέντρου και Σταθμού	111
Εγκατάσταση σύνδεσης Wi-Fi μεταξύ Κέντρου και Σταθμού	111
Οπίσθιες συνδέσεις	112-113
Σύνδεση με ηχοσύστημα	
Σύνδεση στον ΗΥ σας	
Σύνδεση πρόσθετης συσκευής	
Χρήση ισχύος EP	113

Προετοιμασία

Χρήση τηλεχειριστηρίου	114-115
Προετοιμασία	
Χρήση του τηλεχειριστηρίου του Κέντρου	
Χρήση των ελέγχων πλοήγησης	115

Βασικές Λειτουργίες

Αλλαγή σε αναμονή/ ενεργοποίηση και επιλογή λειτουργιών	116
Αλλαγή σε Εξοικονόμηση Ισχύος/ ενεργοποίηση	116
Αυτόματη αναμονή	117
Ρύθμιση της φωτεινότητας της μπλε ένδειξης	117
Προσαρμογή παρουσίασης	117
Επιλογή γλωσσών	117

HD

Αναπαραγωγή Σκληρού Δίσκου (HD)	118
Επιλογή και αναζήτηση	118-119
Επιλογή διαφορετικού άλμπουμ ή κομματιού	
Γρήγορη αναζήτηση κατά τη διάρκεια της αναπαραγωγής	
Επιλογή κομματιών συγκεκριμένου καλλιτέχνη	
Επιλογή κομματιών συγκεκριμένης εχνοτροπίας	

Διαφορετικές λειτουργίες αναπαραγωγής: REPEAT, SHUFFLE	120
Δημιουργία Καταλόγου Αναπαραγωγής: προσαρμοσμένη συλλογή της αγαπημένης σας μουσικής	120-121
Διαγραφή καταλόγου αναπαραγωγής, άλμπουμ ή κομματιού	121
Δημιουργία μουσικής βιβλιοθήκης στο Κέντρο	121-124
Αντιγραφή CD	
Εισαγωγή από ΗΥ	
Εγγραφή από Εξωτερική πηγή	
Παρουσίαση πληροφοριών κομματιού	124
Μετακίνηση στο WiFi δίκτυό σας που διαθέτει Κέντρο και Σταθμούς	124-126
MUSIC FOLLOWS ME	
MUSIC BROADCAST	
Διαχείριση σταθμού	126
Πρόσθεση σταθμού	
Διαγραφή σταθμού	
Εμφάνιση κατάστασης σταθμού	
Πληροφορίες για το WAC5	127
Υλικολογισμικό	127
Αναβάθμιση υλικολογισμικού	
Επαναφορά προηγούμενου υλικολογισμικού	
Δημιουργήστε ξανά μια σύνδεση Wi-Fi	

CD

Δίσκος για αναπαραγωγή	128
Αναπαραγωγή δίσκων	128-129
Επιλογή και αναζήτηση	129-130
Επιλογή διαφορετικού άλμπουμ ή κομματιού	
Εύρεση διέλευσης εντός ενός κομματιού κατά την αναπαραγωγή	
Διαφορετικές λειτουργίες αναπαραγωγής: ΕΠΑΝΑΛΗΨΗ, ΑΝΑΔΙΑΤΑΞΗ	130
Παρουσίαση πληροφοριών κομματιού	130

AUX/SLEEP

AUX (Ακρόαση εξωτερικής πηγής)	131
SLEEP	131

Επαναφορά

Επαναφορά	132
-----------------	-----

Τεχνικά χαρακτηριστικά

.....	133
Διόρθωση πιθανών βλαβών	134-135

Σχετικά με το Wireless Music Center WAC5

Στο σκληρό δίσκο 80GB* του WAC5, μπορείτε να αποθηκεύσετε μέχρι και 1500 CD ήχου. Η αποθηκευμένη μουσική μπορεί να κρυπτογραφηθεί ασύρματα, μέσω Wi-Fi**, από το Κέντρο στους συνδεδεμένους Σταθμούς.

Μπορείτε εύκολα να συνδέσετε το WAC5 σας στα υπάρχοντα οικιακά σας ηχοσυστήματα, όπως δέκτη ήχου και εικόνας, σύστημα οικογενειακού κινηματογράφου, μίνι σύστημα ή μικροσύστημα ή ηχεία πολυμέσων (με ενσωματωμένο ενισχυτή) και ενισχυτές ήχου.

Δεν υπάρχει λόγος να περιορίζεστε σε συσκευές αναπαραγωγής CD ή στον ΗΥ σας κτλ., ή να μπλέκεστε με καλωδιώσεις. Τώρα πια θα είστε ελεύθεροι να απολαμβάνετε και να μοιράζεστε την αγαπημένη σας μουσική σε όλους τους χώρους του σπιτιού.

* Η διαθέσιμη χωρητικότητα αποθήκευσης έχει ως βάση 4 λεπτά ανά τραγούδι, μέσο όρο 10 τραγουδιών ανά CD, κωδικοποίηση 128 λβππ ΝΠ3 και δεδομένο ότι το λειτουργικό λογισμικό αποτελεί μέρος της μνήμης του προϊόντος.

Ο πραγματικός ελεύθερος χώρος είναι 69HB ή λιγότερο, λόγω διαμερισματος βφζζεσ για συμπίεση MP3, υλικολογισμικού, βάσης δεδομένων μουσικής CD και αποθηκευμένων κομματιών επιδείξης.

** Το Wi-Fi, ή IEEE802.11 b/g, αποτελεί το διεθνές ηγετικό πρότυπο της βιομηχανίας ασύρματων δικτύων ευρείας ζώνης. Μεταφέρει ψηφιακά δεδομένα με μεγαλύτερο εύρος ζώνης.

Παρεχόμενα Εξαρτήματα

- Τηλεχειριστήριο Κέντρου με 4 μπαταρίες AAA
- 1 x Καλώδια ήχου
- 1 καλώδιο Ευθεοξεία
- CD Εγκατάστασης

Το παρόν συμμορφώνεται με τις προδιαγραφές περί ραδιοηλεκτρικών παρεμβολών της Ευρωπαϊκής Κοινότητας.

Διά του παρόντος η Philips Consumer Electronics, BG Audio Video Entertainment, δηλώνει ότι το παρόν προϊόν WAC5 συμμορφώνεται με τις αναγκαίες προδιαγραφές και άλλες σχετικές διατάξεις της Οδηγίας 1999/5/ΕΚ.

ΠΡΟΣΟΧΗ

Χρήση ελέγχων, προσαρμογές ή εκτέλεση διαδικασιών διαφορετικών από αυτές που ορίζονται στο παρόν ενδέχεται να οδηγήσουν σε επικίνδυνη έκθεση σε ακτινοβολία ή σε άλλη μη ασφαλή λειτουργία.

Κάθε χωρίς άδεια υου νομίμου καούχου (και μη περιοριτικα) αναπαραγωγή, ανυγραζή, διατκευή, μευάδοτη υων προτυαυεομένων από υο Νόμο "περί Πνευμαικής Ιδιοκτητίας" έργων, τυμπεριλαμξανομένων υων προγραμμάυων ηλεκυρονικών υπολογιτυών, αρχείων, καθώς και η αναμευάδοτη και αναπαραγωγή ήχου και εικόνας, απαγορεύευαι αυτυηρά. Κάθε υέυοια παραξιατη θεμελιώνει ατυικη ευθύνη για αποζημίωτη και οδηγεί τε ποινικη δίωξη υου παραξάυη. Αυυή η τυτκευή δεν πρέπει να χρητιμιοποιείυαι για υέυοιους τκοπούς.

Ηλεκτρονική υποστήριξη Philips

Τα προϊόντα Πθιμιππ έχουν σχεδιαστεί και κατασκευαστεί σύμφωνα με τα υψηλότερα πρότυπα ποιότητας. Σε περίπτωση που το προϊόν Philips Connected Planet δεν λειτουργεί σωστά, σας προτείνουμε να ελέγξετε το Εγχειρίδιο Χρήστη για να βεβαιωθείτε ότι το προϊόν σας έχει συνδεθεί και ρυθμιστεί σωστά.

Η ιστοσελίδα για υποστήριξη του Connected Planet: www.philips.com/support σας προσφέρει όλες τις πληροφορίες που χρειάζεστε για να απολαύσετε στο έπακρο το προϊόν σας, αλλά και για νέες προσθήκες σε αυτό το συναρπαστικό πεδίο, ώστε να καταστήσετε την εμπειρία οικιακής ψυχαγωγίας ακόμα πιο ευχάριστη.

Παρακαλούμε επισκεφθείτε: www.philips.com/support και εισάγετε το όνομα του προϊόντος σας (**WAC5**) για να δείτε:

- **FAQ** (Συχνές Ερωτήσεις)
- Τελευταία εγχειρίδια χρήστη και εγχειρίδια λογισμικού ΗΥ
- Αρχεία αναβάθμισης υλικολογισμικού για **WAC5**
- Τελευταίες μεταφορτώσεις λογισμικών ΗΥ
- Αλληλεπιδραστική επίλυση προβλημάτων

Καθώς είναι εφικτό να αναβαθμίσετε το προϊόν σας, σας προτείνουμε να καταχωρήσετε το προϊόν σας στη σελίδα www.philips.com/register για να ενημερώνεστε για νέες διαθέσιμες, δωρεάν, αναβαθμίσεις.

Απολαύστε το **WAC5**!

Ο αριθμός μοντέλου βρίσκεται στο πίσω μέρος της συσκευής.

Περιβαλλοντικές πληροφορίες

Δεν έχει χρησιμοποιηθεί περιττή συσκευασία. Προσπαθήσαμε ώστε η συσκευασία να διαχωρίζεται σε τρία υλικά: χαρτόνι (κιβώτιο), αφρολέξ από πολυστερίνη και πολυεθυλαίνιο (σακκούλες, προστατευτικά φύλλα).

Ya υλικά αυτά μπορούν να ανακυκλωθούν και να επαναχρησιμοποιηθούν αν αποσυναρμολογηθούν από εξειδικευμένη εταιρεία. Παρακαλούμε ακολουθείστε τους τοπικούς κανονισμούς σχετικά με τη διάθεση των υλικών συσκευασίας, καμμένων μπαταριών και παλιών συσκευών.

Απόρριψη του παλαιού προϊόντος σας

Το προϊόν σας είναι σχεδιασμένο και κατασκευασμένο από υλικά και συστατικά υψηλής ποιότητας, τα οποία μπορούν να ανακυκλωθούν και να επαναχρησιμοποιηθούν.

Όταν σε ένα προϊόν υπάρχει το σύμβολο του τροχοφόρου διαγραμμένου κάδου απορριμμάτων, σημαίνει ότι το προϊόν καλύπτεται από την Ευρωπαϊκή Οδηγία 2002/96/EC



Παρακαλούμε ενημερωθείτε σχετικά με το ξεχωριστό τοπικό σύστημα συλλογής ηλεκτρικών και ηλεκτρονικών προϊόντων.

Παρακαλούμε πράξτε σύμφωνα με τους τοπικούς κανονισμούς και μην απορρίπτετε τα παλαιά προϊόντα σας μαζί με οικιακά απορρίμματα. Η σωστή απόρριψη των παλαιών προϊόντων θα βοηθήσει στην αποτροπή αρνητικών συνεπειών στο περιβάλλον και την ανθρώπινη υγεία.

Συντήρηση

Λαθαρισμός του περιβλήματος

- Χρησιμοποιείτε ένα μαλακό πανί και λίγο διάλυμα ήπιου απορρυπαντικού. Μη χρησιμοποιείτε διάλυμα που περιέχει

οινόπνευμα, αμμωνία ή αποξεστικά. Μη πιέζετε με δύναμη τα ηχεία.

Λαθαρισμός των δίσκων

- Όταν οι δίσκοι είναι βρώμικοι, καθαρίστε τους με ένα πανί καθαρισμού, σκουπίζοντάς τους από το κέντρο προς την περιφέρεια.
- Μη χρησιμοποιείτε διαλυτικά όπως βενζίνη, διαλυτικά ή καθαριστικά του εμπορίου ή σπρέι που είναι κατάλληλα για τον καθαρισμό αναλογικών δίσκων.

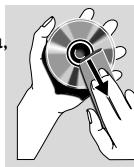

Προστασία του σκληρού δίσκου

- Προφυλάξτε το WACS Γεξεσ (Κέντρο) από δυνατούς κραδασμούς που ενδέχεται να προκαλέσουν ζημιά στο σκληρό δίσκο.

Πληροφορίες Ασφαλείας

- Μπορείτε να καθαρίσετε τη συσκευή με ένα κομμάτι δέρματος σαμουά το οποίο έχετε υγράνει ελαφρά.
- Μη εκθέτετε τη συσκευή, τις μπαταρίες, τα CD ή τις κασέτες σε υγρασία, βροχή, άμμο ή σε υψηλές θερμοκρασίες, για παράδειγμα από πηγές θέρμανσης ή από την άμεση ακτινοβολία του ήλιου.
- Τοποθετήστε το σύστημα σε μέρος όπου εξασφαλίζεται ο επαρκής εξαερισμός του, για να αποτρέψετε την άνοδο της θερμοκρασίας στο εσωτερικό του. Αφήστε τουλάχιστον 10 εκ. (4 ίντσες) απόσταση από το πίσω και από το πάνω μέρος της μονάδας και 5 εκ. (2 ίντσες) από την κάθε πλευρά.
- Ο αερισμός δεν θα πρέπει να εμποδίζεται καλύπτοντας τα ανοίγματα με αντικείμενα, όπως εφημερίδες, τραπεζομάντιλα, κουρτίνες, κλπ.
- Η συσκευή δεν πρέπει να έρχεται σε απολύτως καμία επαφή με το νερό.
- Δεν θα πρέπει να τοποθετείται πάνω στη συσκευή πηγές γυμνής φλόγας, όπως αναμμένα κεριά.
- Δεν θα πρέπει να τοποθετείται πάνω στη συσκευή αντικείμενα γεμισμένα με υγρό, όπως ανθοδοχεία.
- Τα μηχανικά στοιχεία της συσκευής είναι εξοπλισμένα με αυτολιπαινόμενους τριβείς και γ' αυτό δεν πρέπει να λαδώνονται ή να λιπαίνονται.

Έλεγχος στο Κέντρο (Άνω και μπροστινοί πίνακες)

① STANDBY-ON/ ECO POWER

- πατήστε στιγμιαία για να ενεργοποιήσετε το Κέντρο ή να περάσετε στη λειτουργία αναμονής
- πατήστε και κρατήστε πατημένο για να ενεργοποιήσετε το Κέντρο ή να περάσετε στη λειτουργία Εξοικονόμησης Ισχύος
- **Πράσινη ένδειξη:** φωτίζεται σε πράσινο χρώμα όταν η συσκευή είναι ενεργοποιημένη, αναβοσβήνει κατά την ψηφιακή εξαγωγή δεδομένων από CD ή την μετατροπή MP3 (Όταν η συσκευή είναι ενεργή)
- **Κόκκινη ένδειξη:** φωτίζεται σε κόκκινο χρώμα όταν γυρίσετε τη συσκευή σε κατάσταση Standby (Αναμονή) ή σε ECO POWER (κατάσταση εξοικονόμησης ενέργειας)

② Παρουσίαση

- εμφανίζει την κατάσταση του Κέντρου

③ RECORD [ΕΓΓΡΑΦΗ]

- **CD/AUX:** ξεκινά εγγραφή στο σκληρό δίσκο

④ ◀ / ▶ / ▲ / ▼

- έλεγχος πλοήγησης (αριστερά, δεξιά, πάνω, κάτω) για να ολισθήσετε στον κατάλογο επιλογών



- **HD/CD:** επιστρέφει στους προηγούμενους καταλόγους επιλογών



- **HD/CD:** παραβλέπει/ αναζητά κομμάτια/ δίοδο εμπρόσθια/ οπίσθια (στην οθόνη αναπαραγωγής): γρήγορη ολίσθηση στον κατάλογο επιλογών



- επιβεβαιώνει την επιλογή

OK

- **HD/CD:** ξεκινά ή διακόπτει την αναπαραγωγή
- **CD:** επιλέγει ή αντεπιλέγει κομμάτια που θα εγγραφούν στο σκληρό δίσκο!

⑤ STOP • MENU

- σταματά την αναπαραγωγή ή εγγραφή
- εισέρχεται ή εξέρχεται από το μενού εγκατάστασης

⑥ MUSIC FOLLOWS ME [Η ΜΟΥΣΙΚΗ ΜΕ ΑΚΟΛΟΥΘΕΙ]

- **HD:** μεταφέρει την αναπαραγωγή μουσικής από το Κέντρο στο Σταθμό, ή από το Σταθμό στο Κέντρο

⑦ IR

- αισθητήρας για το τηλεχειριστήριο υπέρυθρων

Διαφωτιστικές συμβουλές: Στρέψτε πάντα το τηλεχειριστήριο στον αισθητήρα.

⑧ MUSIC BROADCAST [ΜΕΤΑΔΟΣΗ ΜΟΥΣΙΚΗΣ]

- **HD:** μεταδίδει μουσική από το Κέντρο στο Σταθμό

⑨ EJECT [ΕΞΑΓΩΓΗ]

- εξάγει ένα δίσκο από τη θυρίδα φόρτωσης

⑩ Θυρίδα φόρτωσης CD

⑪ Μπλε ένδειξη

- φωτίζεται όταν η συσκευή έχει τεθεί σε λειτουργία

⑫ SOURCE [ΠΗΓΗ]

- επιλέγει πηγή ήχου **HD**, **CD** ή **AUX**
- Στη λειτουργία αναμονής: ενεργοποιεί το Κέντρο και επιλέγει πηγή ήχου **HD**, **CD** ή **AUX!**

⑬ Κεραία Wi-Fi

Τηλεχειριστήριο Κέντρου 2 δρόμων

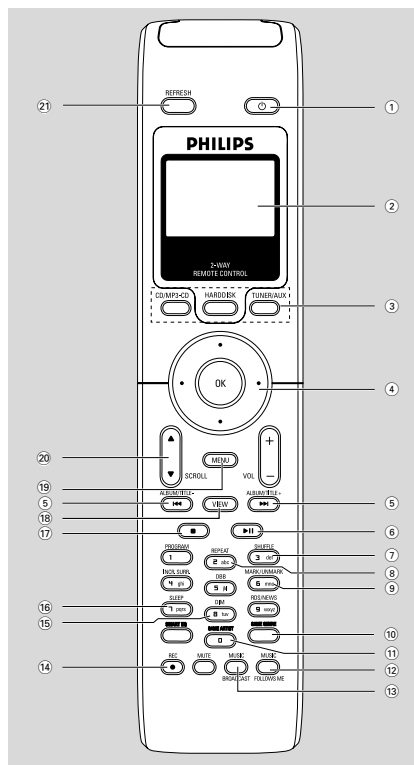

ΣΗΜΑΝΤΙΚΟ!

– Μπορείτε να χρησιμοποιήσετε το παρόν τηλεχειριστήριο και για κάποια άλλα ασύρματα συστήματα μουσικής της Πθιμιπτ, που παρέχουν δυνατότητες ήχου και δέκτη μη διαθέσιμες στο WAC5. Αυτά τα πλήκτρα ήχου/δέκτη δεν θα λειτουργούν με WAC5.

– Για λειτουργία Σταθμού με χρήση του τηλεχειριστηρίου του Κέντρου, Δείτε Προετοιμασία: Χρήση του τηλεχειριστηρίου του Κέντρου

① ϕ

- πατήστε στιγμιαία για ενεργοποίηση του Σταθμού ή λειτουργία αναμονής,
- πατήστε και κρατήστε πατημένο για να περάσει ο Σταθμός σε λειτουργία Eco Power [Εξοικονόμησης Ισχύος] ή ενεργοποίηση

② **Σύγχρονη παρουσίαση**

- σύγχρονη παρουσίαση κατάστασης της συσκευής

③ **Κουμπιά πηγής**

CD/MP3-CD

- επιλέγει πηγή **CD**
- Στη λειτουργία αναμονής: ενεργοποιεί τη συσκευή και επιλέγει πηγή **CD**.

HARDDISK [ΣΚΛΗΡΟΣ ΔΙΣΚΟΣ]

- επιλέγει πηγή **HD**
- Στη λειτουργία αναμονής: ενεργοποιεί τη συσκευή και επιλέγει πηγή **HD**

TUNER/AUX [ΔΕΚΤΗΣ/ΑΦΩ]

- επιλέγει πηγή είσοδο ήχου από πρόσθετη συνδεδεμένη συσκευή
- Στη λειτουργία αναμονής: ενεργοποιεί τη συσκευή και επιλέγει πηγή είσοδο ήχου από πρόσθετη συνδεδεμένη συσκευή

④ ◀ / ▶ / ▲ / ▼

- έλεγχοι πλοήγησης (αριστερά, δεξιά, πάνω, κάτω) για να ολισθήσετε στον κατάλογο επιλογών

- **HD/CD**: επιστρέφει στους προηγούμενους καταλόγους επιλογών

▲ / ▼

- **HD/CD**: παραβλέπει/ αναζητά κομμάτια/ δίοδο εμπρός/οπίσθια (στην οθόνη αναπαραγωγής); γρήγορη ολίσθηση στον κατάλογο επιλογών

▶ / OK

- επιβεβαιώνει την επιλογή

⑤ ◀◀ / ▶▶

- **HD/CD**: παραβλέπει/ αναζητά κομμάτια/ δίοδο εμπρός/οπίσθια (στην οθόνη αναπαραγωγής)

⑥ ▶ II

- **HD/CD**: ξεκινά ή διακόπτει την αναπαραγωγή

⑦ SHUFFLE

- επιλέγει τυχαία αναπαραγωγή

⑧ REPEAT

- επιλέγει συνεχή αναπαραγωγή

⑨ MARK/UNMARK

- **CD**: επιλέγει ή αντεπιλέγει κομμάτια που θα εγγραφούν στο σκληρό δίσκο!

⑩ SAME GENRE

- **HD**: αναπαράγει όλα τα κομμάτια της τρέχουσας Τεχνοτροπίας

- ⑪ **SAME ARTIST**
 – **HD:** αναπαράγει όλα τα κομμάτια του ιδίου Καλλιτέχνη
- ⑫ **MUSIC FOLLOWS ME [Η ΜΟΥΣΙΚΗ ΜΕ ΑΚΟΛΟΥΘΕΙ]**
 – **HD:** μεταφέρει την αναπαραγωγή μουσικής από το Κέντρο στο Σταθμό, ή από το Σταθμό στο Κέντρο
- ⑬ **MUSIC BROADCAST [ΜΕΤΑΔΟΣΗ ΜΟΥΣΙΚΗΣ]**
 – **HD:** μεταδίδει μουσική από το Κέντρο στο Σταθμό
- ⑭ **REC**
 – **CD/Ράδιο/AUX:** ξεκινά εγγραφή στο σκληρό δίσκο
- ⑮ **DIM**
 – αλλάζει τη φωτεινότητα του φωτισμού παρουσίασης
 – Πατήστε και κρατήστε πατημένο το για να ενεργοποιήσετε ή να απενεργοποιήσετε τη φωτεινότητα.
- ⑯ **SLEEP**
 – προσαρμόζει/ παρουσιάζει/ απενεργοποιεί το χρονοδιακόπτη αναμονής
- ⑰ **■**
 – σταματά την αναπαραγωγή ή εγγραφή
- ⑱ **VIEW**
 – εναλλάσσει την παρουσίαση αναπαραγωγής και τον προηγούμενο κατάλογο επιλογών
- ⑲ **MENU**
 – εισέρχεται ή εξέρχεται από το μενού εγκατάστασης
- ⑳ **▲ / ▼ SCROLL**
 – πραγματοποιεί ανοδική ή καθοδική ολίσθηση στην οθόνη παρουσίασης
- ㉑ **REFRESH**
 – συγχρονίζει την παρουσίαση του τηλεχειριστηρίου με την παρουσίαση της συσκευής

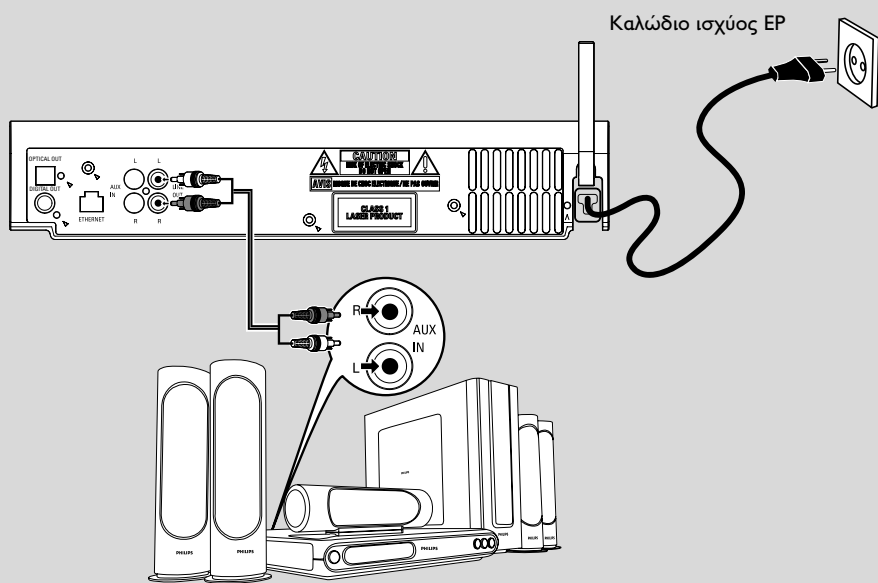

(μόνο για εικόνα)

Τοποθέτηση Κέντρου και Σταθμού

ΣΗΜΑΝΤΙΚΟ!

– Εγκαταστήστε **Center** (Κέντρο) και **Station** (Σταθμός) κοντά στην έξοδο **AC** (εναλλασσόμενο ρεύμα) και σε σημείο που επιτρέπει εύκολη πρόσβαση στην πρίζα παροχής ρεύματος **AC**.

Πάρτε τα ακόλουθα μέτρα για να βελτιστοποιήσετε τη σύνδεση **Wi-Fi** μεταξύ **Center** (Κέντρο) και **Station**:

- Κρατήστε το Κέντρο και το Σταθμό μακριά από πηγές παρεμβολών (τηλέφωνα **DECT**, συσκευές βιφουσοοθ, ασύρματα τηλέφωνα, άλλα προϊόντα **Ψι-Ζι**, κτλ.)
- Αποφύγετε την τοποθέτηση του Κέντρου και του Σταθμού κοντά σε τηλεοράσεις πιατνα. Ενδέχεται να οδηγήσει σε εσφαλμένη απεικόνιση στο τηλεχειριστήριο Κέντρου 2 δρόμων.
- Κρατήστε 2 Σταθμούς σε απόσταση ή σε διαφορετικές γωνίες (π.χ. σε διαφορετικά δωμάτια με ενδιάμεσο τοίχο). Εντός συγκεκριμένης απόστασης και γωνίας (π.χ. στο ίδιο δωμάτιο), το τηλεχειριστήριο του Κέντρου έχει αρκετή ισχύ για να λειτουργεί ταυτόχρονα 2 Σταθμούς, το οποίο ενδέχεται επίσης να οδηγήσει σε ανάρμοστη παρουσίαση στο τηλεχειριστήριο 2 δρόμων.

Εγκατάσταση σύνδεσης **Wi-Fi** μεταξύ Κέντρου και Σταθμού

Σε ένα Κέντρο **WAC5** μπορούν να συνδεθούν μέχρι και 5 σταθμοί **WAC5**.

Στο Κέντρο

- 1 συνδέστε την παροχή ισχύος του Κέντρου
- 2 Ενεργοποιήστε το Κέντρο **WAC5** και επιλέξτε πηγή **HD**
- 3 Για να επιλέξετε **Add New Station** στο Κέντρο
 - α. Πατήστε και κρατήστε πατημένο το κουμπί **STOP • MENU** για να εισέλθετε στην οθόνη **MENOU** (ή πατήστε **MENU** στο τηλεχειριστήριο)
 - β. Χρησιμοποιήστε τους ελέγχους πλοήγησης ▲ ή ▼ και ► για να εισέλθετε στο μενού **Station Mgmt**

γ. Στο μενού **Station Mgmt**, χρησιμοποιήστε τους ελέγχους πλοήγησης ▲ ή ▼ και ► για επιλογή
→ Θα εισέλθετε στο **Installation Mode**. Ξεκινά η αναζήτηση νέου σταθμού.
→ Εάν αναπαράγεται από την πηγή **HD**, η αναπαραγωγή σταματά στον προηγούμενο σχετικό Σταθμό

Στο Σταθμό(ούς)

- 4 Συνδέστε το νέο σταθμό στην παροχή ισχύος
- 5 εισέλθετε στο **Installation Mode**,
 - α. Πατήστε **MENU** στο τηλεχειριστήριο β. χρησιμοποιήστε τους ελέγχους πλοήγησης ▲ ή ▼ και ► για επιλογή

Στο Κέντρο

- 6 Πατήστε **STOP/■** στο Κέντρο όταν εντοπιστούν όλοι οι σταθμοί.

ΣΗΜΑΝΤΙΚΟ!

- Αποφύγετε τους τοίχους με μεγάλο πάχος. Το Κέντρο και ο Σταθμός δεν πρέπει να εμποδίζουν ποτέ από 2 ή περισσότερους τοίχους.
- Αποφύγετε την τοποθέτηση των συσκευών κοντά σε μεγάλα μεταλλικά αντικείμενα.
- Για καλύτερη λήψη **Wi-Fi**, γυρίστε την κεραία **Wi-Fi** ή ρυθμίστε τη θέση που έχουν **Center** (Κέντρο) και **Station** (Σταθμός).



– καταδεικνύει τη μέγιστη λήψη



– καταδεικνύει την ελάχιστη λήψη

Εάν υπάρχουν παρεμβολές από τη γειτονιά, όπως διακοπή κατά τη διάρκεια της αναπαραγωγής, οι συσκευές μειώνουν την απόκριση λειτουργίας

- Χρησιμοποιήστε το πλήκτρο **WEP*** όταν συνδέετε το Κέντρο και το Σταθμό σε υπάρχον ασύρματο δίκτυο **HY**. Δείτε το εγχειρίδιο **Συνδέστε τον HY σας, Προσαρμοσμένη Εγκατάσταση**
 - Αλλάξτε το κανάλι λειτουργίας του Κέντρου και του Σταθμού όταν τα συνδέεται με υπάρχον ασύρματο δίκτυο **HY**. Για να μάθετε περισσότερα σχετικά με την αλλαγή καναλιών, δείτε το εγχειρίδιο **Σύνδεση στον HY σας**,
 - Εάν είναι δυνατόν, αλλάξτε τα κανάλια λειτουργίας των άλλων συσκευών **Wi-Fi** στην οικία σας.
 - Στρέψτε τις άνωθεν συσκευές σε διαφορετικές κατευθύνσεις για να ελαχιστοποιήσετε τις παρεμβολές.
- * αντιπροσωπεύει Ενσύρματη Ισοδύναμη Ιδιωτικότητα. Αποτελεί πρωτόκολλο ασφαλείας για ασύρματο τοπικό δίκτυο.

Οπίσθιες συνδέσεις

Προειδοποίηση:

Μην πραγματοποιείτε ή αλλάζετε συνδέσεις έχοντας ενεργοποιημένη την παροχή ισχύος.

A Σύνδεση με ηχοσύστημα

Μπορείτε εύκολα να συνδέσετε το WAC5 σας στα υπάρχοντα οικιακά σας ηχοσυστήματα, όπως δέκτη ήχου και εικόνας, σύστημα οικογενειακού κινηματογράφου, μίνι σύστημα ή μικροσύστημα ή ηχεία πολυμέσων (με ενσωματωμένο ενισχυτή) και ενισχυτές ήχου.

Χρησιμοποιώντας τα καλώδια ήχου, συνδέστε έναν (ένα σετ) από τους ακροδέκτες εξόδου ήχου του WAC5: **LINE OUT**, **DIGITAL OUT** ή **OPTICAL OUT** με τους αντίστοιχους ακροδέκτες εισόδου στη συνδεδεμένη συσκευή. Για καλύτερη έξοδο ήχου, χρησιμοποιήστε το **DIGITAL OUT** ή το **OPTICAL OUT** αν είναι διαθέσιμο στη συνδεδεμένη συσκευή.

LINE OUT:

- 1 Σύνδεση του **Center** (Κέντρο) με ηχοσύστημα:

α. Εισάγετε το κόκκινο βύσμα των κόκκινων/λευκών καλωδίων ήχου (παρέχονται) στην κόκκινη υποδοχή **LINE OUT R** και το λευκό βύσμα στη λευκή υποδοχή **LINE OUT L**.
β. Συνδέστε το άλλο άκρο των καλωδίων ήχου με τους ακροδέκτες **AUX IN** (ή **AUDIO IN**) της πρόσθετης συσκευής, το κόκκινο βύσμα στην κόκκινη υποδοχή **AUX IN R** και το λευκό βύσμα στη λευκή υποδοχή **AUX IN L**.

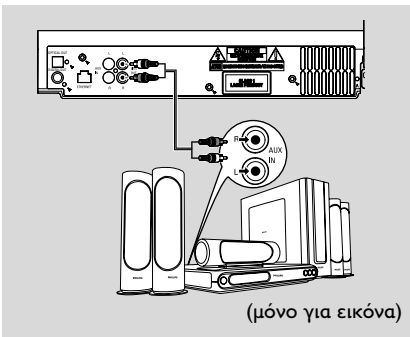

- 2 Επιλέξτε την κατάσταση λειτουργίας **AUX** στο συνδεδεμένο ηχοσύστημα

DIGITAL OUT:

- 1 Τοποθετήστε το βύσμα των ψηφιακών καλωδίων ήχου (μη παρεχόμενα) στην υποδοχή **DIGITAL OUT**
- 2 Συνδέστε το άλλο άκρο των καλωδίων ήχου με τους ακροδέκτες **DIGITAL IN** της πρόσθετης συσκευής,

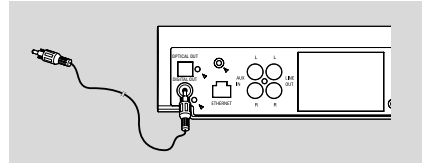

- 3 Επιλέξτε την κατάσταση λειτουργίας Digital Input (Ψηφιακή είσοδος) (με σήμανση DI) στο συνδεδεμένο ηχοσύστημα

Διαφωτιστικές συμβουλές:

– Ανατρέχετε πάντα στο εγχειρίδιο χρήσης για πλήρη σύνδεση άλλου εξοπλισμού.

OPTICAL OUT:

- 1 Τοποθετήστε το βύσμα των οπτικών καλωδίων ήχου (μη παρεχόμενα) στην υποδοχή **OPTICAL OUT**
- 2 Συνδέστε το άλλο άκρο των καλωδίων ήχου με τους ακροδέκτες **OPTICAL IN** της πρόσθετης συσκευής,

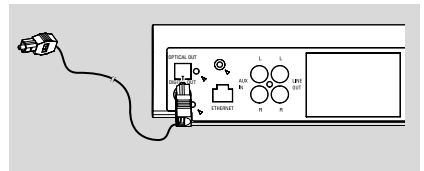

- 3 Επιλέξτε την κατάσταση λειτουργίας οπτικών είσοδος στο συνδεδεμένο ηχοσύστημα

Διαφωτιστικές συμβουλές:

– Ανατρέχετε πάντα στο εγχειρίδιο χρήσης για πλήρη σύνδεση άλλου εξοπλισμού.

Β Σύνδεση στον ΗΥ σας

- Συνδέστε το παρεχόμενο καλώδιο Ευθεσξευ στο **ETHERNET** του Κέντρου και στη θύρα Ευθεσξευ του υπολογιστή σας. Για λεπτομέρειες, δείτε το εγχειρίδιο Σύνδεση στον ΗΥ σας.

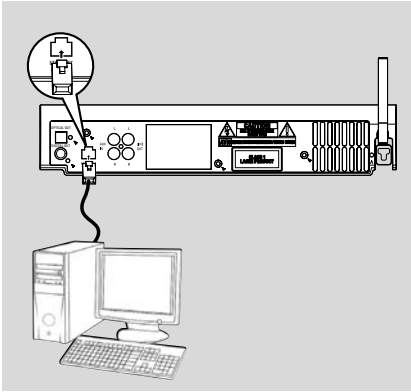

Γ Σύνδεση πρόσθετης συσκευής

Με το WACS5 Κέντρο μπορείτε να χρησιμοποιήσετε πρόσθετη συσκευή, π.χ. Τηλεόραση, VCR, συσκευή αναπαραγωγής δίσκων λέιζερ ή συσκευή αναπαραγωγής DVD. Στο Κέντρο WACS, μπορείτε να πραγματοποιήσετε αναπαραγωγή ή εγγραφή από εξωτερική πηγή.

- 1 Εισάγετε το κόκκινο βύσμα των κόκκινων/λευκών καλωδίων ήχου (δεν παρέχονται) στην κόκκινη υποδοχή **AUX IN R** και το λευκό βύσμα στη λευκή υποδοχή **AUX IN L**.
- 2 Συνδέστε το άλλο άκρο των καλωδίων ήχου στα τερματικά **AUDIO OUT** της πρόσθετης συσκευής.

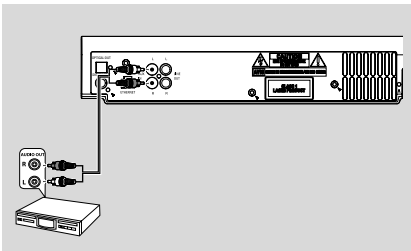

- 3 Επιλέξτε την κατάσταση λειτουργίας **AUX** του Κέντρου

Διαφωτιστικές συμβουλές:

- Για περισσότερες πληροφορίες σχετικά με την εγγραφή ή την αναπαραγωγή από την εξωτερική πηγή, ανατρέξτε στην ενότητα **HD: Εγγραφή από εξωτερική πηγή ή AUX**.
- Για καλύτερη έξοδο του ήχου, χρησιμοποιήστε τον ακροδέκτη **LINE OUT** στη συνδεδεμένη συσκευή.
- Εάν η συνδεδεμένη συσκευή έχει μόνο ένα τερματικό εξόδου ήχου, συνδέστε το στο αριστερό τερματικό **AUX IN**. Εναλλακτικά, μπορείτε να χρησιμοποιήσετε ένα «μονό σε διπλό» καλώδιο, όμως ο ήχος εξόδου θα παραμείνει μονοφωνικός.
- Ανατρέχετε πάντα στο εγχειρίδιο χρήστη για πλήρη σύνδεση άλλου εξοπλισμού.

Χρήση ισχύος EP

- 1 Βεβαιωθείτε ότι όλες οι συνδέσεις έχουν πραγματοποιηθεί προτού ενεργοποιήσετε το ρεύμα.
- 2 Συνδέστε το καλώδιο ισχύος EP στην υποδοχή του τοίχου. Αυτό ενεργοποιεί την παροχή ισχύος.

Όταν το Κέντρο βρίσκεται σε αναμονή, εξακολουθεί να καταναλώνει μικρή ποσότητα ισχύος. **Για να αποσυνδέσετε πλήρως το σύστημα από την παροχή ισχύος, αφαιρέστε την πρίζα από την υποδοχή τοίχου.**

Η ετικέτα τύπου βρίσκεται στο πίσω μέρος της συσκευής.

Χρήση τηλεχειριστηρίου

ΣΗΜΑΝΤΙΚΟ!

- Στρέψτε πάντα το τηλεχειριστήριο προς την περιοχή ΙΣ στο Κέντρο ή το Σταθμό που επιθυμείτε να λειτουργήσετε.
- Μερικά λειτουργικά πλήκτρα στο τηλεχειριστήριο Κέντρου χρησιμοποιούνται αποκλειστικά για το Κέντρο (για παράδειγμα, CD/IMP3-CD, MARK/UNMARK, MUSIC BROADCAST κτλ.)

Πσεπασαυιξ

Τηλεχειριστήριο Κέντρου:

- 1 Ανοίξτε το θάλαμο μπαταριών

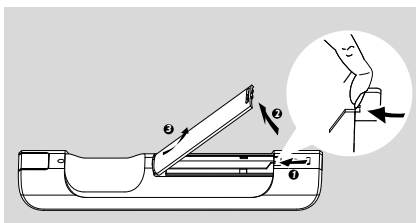

- 2 Εισάγετε 4 μπαταρίες τύπου Σ03 ή AAA στο τηλεχειριστήριο με τη σωστή πολικότητα, όπως καταδεικνύεται από τα σύμβολα "+" και "-" εσωτερικά του θαλάμου μπαταριών.

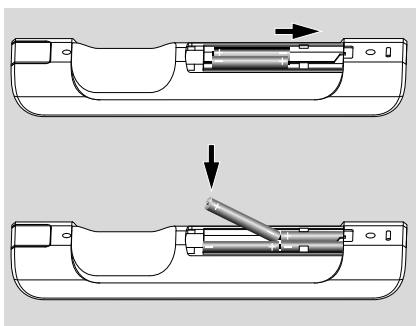

- 3 Τοποθετήστε ξανά το κάλυμμα του θαλάμου.

ΠΡΟΣΟΧΗ!

- Αφαιρέστε τις μπαταρίες εάν έχουν εξαντληθεί ή δεν πρόκειται να χρησιμοποιηθούν επί μεγάλο χρονικό διάστημα.

- Μην χρησιμοποιείτε συγχρόνως μεταχειρισμένες και καινούργιες μπαταρίες ή διαφορετικούς τύπους μπαταριών.
- Οι μπαταρίες περιέχουν χημικές ουσίες και, συνεπώς, θα πρέπει να απορρίπτονται με το σωστό τρόπο.

Χρήση του τηλεχειριστηρίου του Κέντρου

Χρήση μπαταριών: Ως τηλεχειριστήριο συγχρονισμένης προβολής, το τηλεχειριστήριο του Κέντρου καταναλώνει περισσότερη ενέργεια από τα κοινά τηλεχειριστήρια. Όταν οι μπαταρίες του φθίνουν ή αδειάζουν, το εικονίδιο  εμφανίζεται στην οθόνη ενδείξεων του τηλεχειριστηρίου. Αντικαταστήστε τις με καινούριες αλκαλικές μπαταρίες.

Σύμφωνα με τις προεπιλεγμένες ρυθμίσεις, το τηλεχειριστήριο του Κέντρου λειτουργεί μόνον με το Κέντρο. **Για λειτουργία Σταθμού με χρήση του τηλεχειριστηρίου του Κέντρου,**

- 1 Πιέστε και κρατήστε πατημένο το **REFRESH** (Ανανέωση) έως ότου η οθόνη επιλογής εμφανιστεί στο τηλεχειριστήριο του Κέντρου.

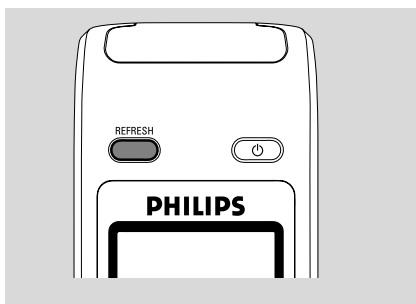

- 2 Πιέστε τα σημεία ελέγχου για περιήγηση ▲ ή ▼ και ► για να επιλέξετε το στοιχείο **Station** (Σταθμός)

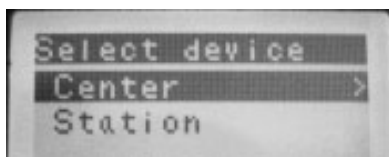

Στο τηλεχειριστήριο του Κέντρου:

→ Η οθόνη ενδείξεων εμφανίζει την τρέχουσα κατάσταση Σταθμού αφού γίνει η σύνδεση Σταθμού
→ Μπορείτε τώρα να χρησιμοποιήσετε το τηλεχειριστήριο του Κέντρου για λειτουργία Σταθμού

Διαφωτιστικές συμβουλές:

- Για νέα λειτουργία του Κέντρου με χρήση του τηλεχειριστηρίου, επαναλάβετε τα προαναφερθέντα βήματα 1-2 για να επιλέξετε Κέντρο.
- Το τηλεχειριστήριο του Κέντρου θα επανέλθει στην προεπιλεγμένη ρύθμισή του (λειτουργεί μόνον με το Κέντρο) όταν τοποθετήσετε νέες μπαταρίες.

Χρήση της παρουσίασης στο τηλεχειριστήριο του Κέντρου

Μπορείτε να συγχρονίσετε την τοπική οθόνη του κέντρου (Center) ή του σταθμού (Station) με την οθόνη του αμφίδρομου τηλεχειριστηρίου του κέντρου (Center). Με τη συγχρονισμένη παρουσίαση, η λειτουργία του τηλεχειριστηρίου γίνεται πιο γρήγορη και ευκολότερη.

Σημείωση:

- Αποφύγετε την τοποθέτηση του Κέντρου ή του Σταθμού κοντά σε τηλεόραση πιατνα. Ενδέχεται να προκληθούν παρεμβολές στο τηλεχειριστήριο του κέντρου (Center), οι οποίες με τη σειρά τους προκαλούν εσφαλμένη προβολή στο τηλεχειριστήριο του κέντρου (Center). Στην περίπτωση αυτή, κλείστε την τηλεόραση πιατνα ή χρησιμοποιήστε το τηλεχειριστήριο του Station (Σταθμός)
- Εάν ενεργοποιήσετε το Κέντρο ή το Σταθμό χρησιμοποιώντας το κουμπί STANDBY-ON/ ECO POWER στη συσκευή, πατήστε REFRESH στο τηλεχειριστήριο του Κέντρου για να συγχρονίσετε την παρουσίαση του τηλεχειριστηρίου.
- Η παρουσίαση υποστηρίζει 6 Ευρωπαϊκές γλώσσες: Αγγλικά, Γαλλικά, Ισπανικά, Ολλανδικά, Ιταλικά και Γερμανικά

Χρήση των ελέγχων πλοήγησης

Όταν κάνετε επιλογές στην οθόνη της συσκευής, συχνά χρειάζεται να χρησιμοποιήσετε τους ελέγχους πλοήγησης ◀ / ▶ / ▲ / ▼.

- 1 Πατήστε ▲ / ▼ για να επισημάνετε μια επιλογή
- 2 Εισέλθετε στο υπομενού πατώντας ▶.
- 3 Πατήστε ◀ για να επιστρέψετε στην προηγούμενη οθόνη καταλόγου επιλογών
- 4 Πατήστε OK ή ▶ για επιβεβαίωση

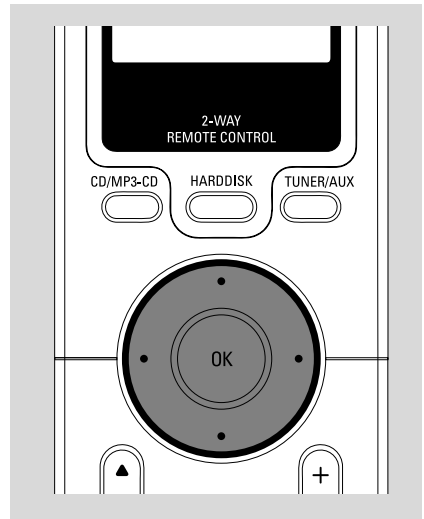

Βασικές Λειτουργίες

Αλλαγή σε αναμονή/ ενεργοποίηση και επιλογή λειτουργιών

- 1 Όταν η συσκευή είναι ενεργή, πατήστε **STANDBY-ON/ ECO POWER** για να περάσετε στην αναμονή (ή ϕ στο τηλεχειριστήριο)
 - Η οθόνη εμφανίζει το μήνυμα **GoodBye**. Στη συνέχεια,
 - **Κόκκινη ένδειξη** φωτίζεται
 - Η οθόνη σκοτεινιάζει. Η οθόνη εμφανίζει την οθόνη Κατάσταση Σταθμού και τον αριθμό σταθμών που έχουν εντοπιστεί.
- 2 Για ενεργοποίηση, πατήστε **STANDBY-ON/ ECO POWER** στη συσκευή
 - Η συσκευή περνά στην τελευταία πηγή που έχει επιλεγεί.
 - **Πράσινη ένδειξη** φωτίζεται
- Μπορείτε επίσης να ενεργοποιήσετε τη συσκευή πιέζοντας το πλήκτρο Τοφσογε στο τηλεχειριστήριο του **Center** (Κέντρο) (ε.η. **HARDDISK, CD/MP3-CD, AUX**)
- 3 Για να επιλέξετε τη λειτουργία σας πατήστε **SOURCE** μια ή περισσότερες φορές στη συσκευή (ή στο **HARDDISK, CD/MP3-CD, TUNER/AUX** στο τηλεχειριστήριο)

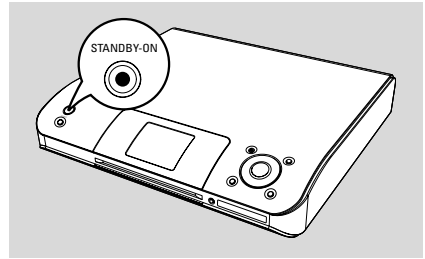
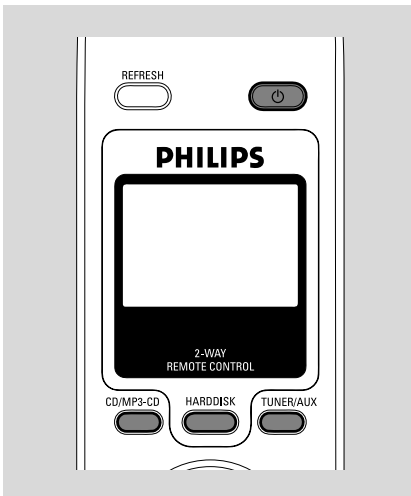

Αλλαγή σε Εξοικονόμηση Ισχύος/ ενεργοποίηση

Στη λειτουργία εξοικονόμησης ισχύος Εγο ποψεσ, η παρουσίαση της συσκευής και η σύνδεση Wi-Fi είναι ανενεργές. Επίσης σταματά η λειτουργία του σκληρού δίσκου του Κέντρου. Όταν ενεργοποιήσετε στο Κέντρο το Εγο ποψεσ, δεν θα μπορείτε να μεταφέρετε τη μουσική μεταξύ Κέντρου και Σταθμού ή να εισάγετε μουσική από ΗΥ στο Κέντρο.

- 1 Όταν η συσκευή είναι ενεργή, πατήστε και κρατήστε πατημένο το κουμπί **STANDBY-ON/ ECO POWER** για να περάσετε σε Eco power (ή ϕ στο τηλεχειριστήριο).
 - Η οθόνη σβήνει.
 - **Κόκκινη ένδειξη** φωτίζεται
- 2 Για ενεργοποίηση, πατήστε και κρατήστε πατημένο το κουμπί **STANDBY-ON/ ECO POWER** (ή ϕ στο τηλεχειριστήριο) ή πατήστε και κρατήστε πατημένο το κουμπί **SOURCE** στη συσκευή
 - Η συσκευή περνά στην τελευταία επιλεγμένη πηγή.

Διαφωτιστικές συμβουλές:

– Στη λειτουργία αναμονής/ εξοικονόμησης ισχύος, οι ρυθμίσεις δικτύου, παρουσίασης, γλώσσας και εγγραφής CD θα διατηρηθούν στη μνήμη της συσκευής.

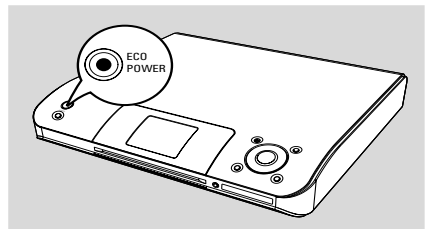

Αυτόματη αναμονή

- Όταν η συσκευή φτάσει στο τέλος της αναπαραγωγής/ εγγραφής και παραμένει στη θέση διακοπής για περισσότερο από 5 λεπτά, η συσκευή θα περάσει αυτόματα σε αναμονή για εξοικονόμηση ισχύος.

Ρύθμιση της φωτεινότητας της μπλε ένδειξης

Η μπλε ένδειξη φωτίζεται όταν η συσκευή έχει τεθεί σε λειτουργία.

- Στο τηλεχειριστήριο, Πατήστε και κρατήστε πατημένο το **DIM** για να ενεργοποιήσετε ή να απενεργοποιήσετε τη φωτεινότητα

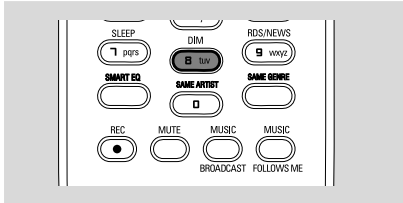

Προσαρμογή παρουσίασης

Μπορείτε να προσαρμόσετε τον οπίσθιο φωτισμό της παρουσίασης και τις ρυθμίσεις αντίθεσης

- 1 Πατήστε και κρατήστε πατημένο το κουμπί **STOP • MENU** για να εισέλθετε στην οθόνη MENOY (ή πατήστε **MENU** στο τηλεχειριστήριο)
- 2 Χρησιμοποιήστε τους ελέγχους πλοήγησης **▲** ή **▼** και **►** για να επιλέξετε **Settings**
- 3 Πατήστε **▲** ή **▼** και **►** για να επιλέξετε Παρουσίαση
- 4 Πατήστε **◀** / **▶** / **▲** / **▼** για να κάνετε τις επιλογές σας:

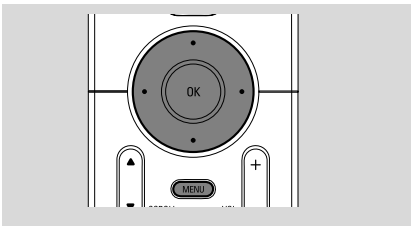

Οπίσθιος Φωτισμός:

Πατήστε **▲** ή **▼** και **►** για επιλογή ενεργοποίησης ή απενεργοποίησης.

- Μπορείτε επίσης να ενεργοποιήσετε ή απενεργοποιήσετε τον οπίσθιο φωτισμό πατώντας **DIM** στο τηλεχειριστήριο

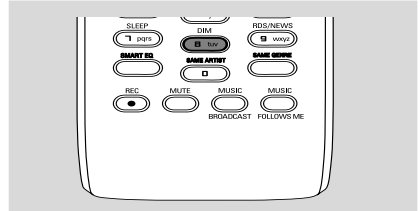

Αντίθεση:

Πατήστε **◀** ή **▶** για να επιλέξετε μείωση ή μεγένθυση της αντίθεσης



Επιλογή γλωσσών

- 1 Πατήστε και κρατήστε πατημένο το κουμπί **STOP • MENU** για να εισέλθετε στην οθόνη MENOY (ή πατήστε **MENU** στο τηλεχειριστήριο)
- 2 Χρησιμοποιήστε τους ελέγχους πλοήγησης **▲** ή **▼** και **►** για να επιλέξετε **Settings**
- 3 Χρησιμοποιήστε τους ελέγχους πλοήγησης **▲** ή **▼** και **►** για να επιλέξετε **Language**
- 4 Πατήστε **▲** ή **▼** και **►** για επιλογή: Αγγλικά, Γαλλικά, Ισπανικά, Ολλανδικά, Ιταλικά και Γερμανικά

Αναπαραγωγή Σκληρού Δίσκου (HD)

Το Κέντρο WAC5 διαθέτει σκληρό δίσκο 80GB, όπου αποθηκεύεται κεντρικά η μουσική. Μέσω Wi-Fi, όλη η αποθηκευμένη μουσική μπορεί να κρυπτογραφηθεί και να αναπαραχθεί στο Σταθμό.

- 1 Βεβαιωθείτε ότι το Κέντρο ή ο Σταθμός είναι ενεργοποιημένος ή σε αναμονή
- 2 Πατήστε **SOURCE** μια ή περισσότερες φορές για να επιλέξετε **HD** (στο τηλεχειριστήριο του Κέντρου, πατήστε **HARDDISK**)
→ Η οθόνη δείχνει HD και τις κατηγορίες της μουσικής βιβλιοθήκης σας **Playlist, Artists, Album, Genres, All tracks**, (Κατάλογοι Αναπαραγωγής, Καλλιτέχνες, Άλμπουμ, Τεχνοτροπίες, Όλα τα Κομμάτια)
→ Τα κομμάτια ντέμο αποθηκεύονται στους **Playlists**

Playlists (): προσαρμοσμένη συλλογή των αγαπημένων σας κομματιών, ταξινομημένα σε αλφαβητική σειρά ανά όνομα καταλόγου αναπαραγωγής

Artists (): συλλογή άλμπουμ ταξινομημένα σε αλφαβητική σειρά ανά όνομα καλλιτέχνη

Albums (): άλμπουμ ταξινομημένα σε αλφαβητική σειρά ανά όνομα άλμπουμ

Genres (): συλλογή άλμπουμ καλλιτεχνών ταξινομημένα ανά μουσικό ύφος

All tracks (): κομμάτια ταξινομημένα σε αλφαβητική σειρά ανά όνομα κομματικού



- 3 Πατήστε τους ελέγχους πλοήγησης **▲** ή **▼** και **▶** για να πραγματοποιήσετε επιλογή
- 4 Πατήστε **OK** για να ξεκινήσει η αναπαραγωγή, εάν είναι απαραίτητο.
- Πατήστε **OK** σε καλλιτέχνη, τεχνοτροπία ή άλμπουμ με επισήμανση για να ξεκινήσει η αναπαραγωγή από την αρχή (ή **▶ ||** στο τηλεχειριστήριο του Κέντρου).
→ Η οθόνη αναπαραγωγής εμφανίζει:
στο πάνω μέρος: την επιλογή **HD** (π.χ. Κατάλογος αναπαραγωγής, Καλλιτέχνης)
στη μέση: όνομα τρέχοντος κομματιού και μερικές πληροφορίες κομματιού
στο κάτω μέρος: χρόνος αναπαραγωγής που έχει περάσει

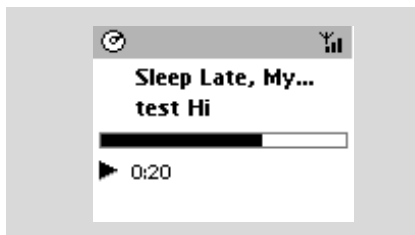

- 5 Για να διακόψετε την αναπαραγωγή, πατήστε **OK** (ή **▶ ||** στο τηλεχειριστήριο του Κέντρου). Για να συνεχίσετε την αναπαραγωγή, πατήστε ξανά το κουμπί
- 6 Για να σταματήσετε την αναπαραγωγή, πατήστε **STOP ■**.

Επιλογή και αναζήτηση

Επιλογή διαφορετικού άλμπουμ ή κομματιού

- 1 Εάν είναι απαραίτητο, πατήστε επαναλαμβανόμενα το **◀** για να εισέλθετε σε προηγούμενους καταλόγους επιλογών
- 2 Πατήστε επαναλαμβανόμενα τους ελέγχους πλοήγησης **▲** ή **▼** και **▶** για να επιλέξετε επιθυμητό άλμπουμ ή κομμάτι.
- 3 Πατήστε **VIEW** για να επιστρέψετε στην οθόνη αναπαραγωγής, εάν είναι απαραίτητο.

Για να επιλέξετε διαφορετικό κομμάτι στο τρέχον άλμπουμ κατά την αναπαραγωγή

- Στην οθόνη αναπαραγωγής, πατήστε στιγμιαία και επαναλαμβανόμενα τους ελέγχους πλοήγησης ▲ ή ▼ για να επιλέξετε προηγούμενα ή επόμενα κομμάτια (ή |◀◀ στο ▶▶| στο τηλεχειριστήριο του Κέντρου)

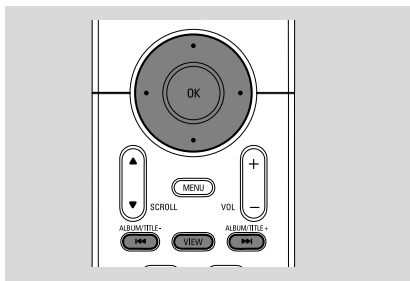

Χρήση της γρήγορης παράβλεψης ▲ ή ▼

Χρησιμοποιήστε αυτή τη λειτουργία για να βρείτε μια επιλογή (π.χ. ένα άλμπουμ ή ένα κομμάτι) σε ένα μακροσκελή κατάλογο επιλογών.

- Πατήστε και κρατήστε πατημένους τους ελέγχους πλοήγησης ▲ ή ▼ στο μακροσκελή κατάλογο επιλογών.
 - Θα παραβλέψετε τις επιλογές πολύ γρήγορα
 - Στην παράβλεψη υψηλής ταχύτητας, για εύκολη αναγνώριση, εμφανίζεται το αρχικό γράμμα των τρεχόντων επιλογών



Γρήγορη αναζήτηση κατά τη διάρκεια της αναπαραγωγής

- 1 Στην οθόνη αναπαραγωγής, πατήστε και κρατήστε πατημένους τους ελέγχους πλοήγησης ▲ ή ▼ (ή |◀◀ ή ▶▶| στο τηλεχειριστήριο του Κέντρου)
 - Ο HD αναπαράγεται σε υψηλή ταχύτητα
- 2 Όταν αναγνωρίσετε τη διέλευση που επιθυμείτε, αποδεσμεύστε το ▲ ή ▼ (ή |◀◀ ή ▶▶| στο τηλεχειριστήριο του Κέντρου)
 - Συνέχιση κανονικής αναπαραγωγής.

Επιλογή κομματιών συγκεκριμένου καλλιτέχνη

- Κατά τη διάρκεια αναπαραγωγής, πατήστε **SAME ARTIST**
 - Η αναπαραγωγή των κομματιών του τρέχοντος καλλιτέχνη συνεχίζεται μετά από το τρέχον κομμάτι.

Επιλογή κομματιών συγκεκριμένης τεχνοτροπίας

- Κατά τη διάρκεια αναπαραγωγής, πατήστε **SAME GENRE**
 - Η αναπαραγωγή των κομματιών της τρέχουσας τεχνοτροπίας συνεχίζεται μετά από το τρέχον κομμάτι.

Διαφορετικές λειτουργίες αναπαραγωγής: REPEAT, SHUFFLE

– αναπαράγει το τρέχον κομμάτι συνεχόμενα

– επαναλαμβάνει όλα τα κομμάτια (ανά τρέχον καλλιτέχνη, τεχνοτροπία ή άλμπουμ)

– επαναλαμβάνει όλα τα κομμάτια (ανά τρέχον καλλιτέχνη, τεχνοτροπία ή άλμπουμ) σε τυχαία σειρά

– τα κομμάτια (ανά τρέχον καλλιτέχνη, τεχνοτροπία ή άλμπουμ) αναπαράγονται σε τυχαία σειρά

- Κατά τη διάρκεια αναπαραγωγής, πατήστε μια ή περισσότερες φορές **REPEAT** ή/ και **SHUFFLE** για να επιλέξετε λειτουργίες αναπαραγωγής.
- Για να επιστρέψετε στην κανονική αναπαραγωγή, πατήστε **REPEAT** ή **SHUFFLE** επαναλαμβανόμενα μέχρι να μην εμφανίζονται πλέον οι διάφορες λειτουργίες.

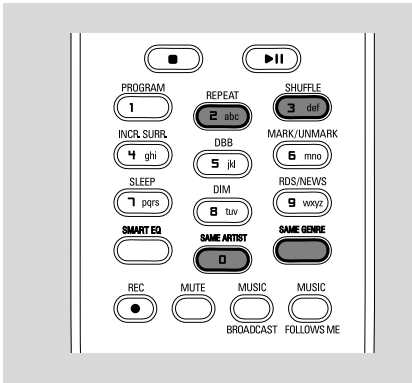

Δημιουργία Καταλόγου Αναπαραγωγής: προσαρμοσμένη συλλογή της αγαπημένης σας μουσικής

Στο σκληρό δίσκο του Κέντρου, μπορείτε να χρησιμοποιήσετε μέχρι και 99 καταλόγους αναπαραγωγής, αποτελούμενους από τα αγαπημένα σας κομμάτια στην επιθυμητή σειρά.

Για δημιουργία λίστας αναπαραγωγής

- Πατήστε και κρατήστε πατημένο το κουμπί **STOP • MENU** για να εισέλθετε στην οθόνη **MENΟΥ** (ή πατήστε **MENU** στο τηλεχειριστήριο)
- Χρησιμοποιήστε τους ελέγχους πλοήγησης **▲** ή **▼** και **▶** για να επιλέξετε **"Create Playlist"** (Δημιουργία Καταλόγου Αναπαραγωγής)
→ Δημιουργείται ένας νέος κατάλογος αναπαραγωγής (εκχωρείται προκαθορισμένο όνομα άλμπουμ π.χ. *Playlist_001*). Η οθόνη δείχνει: **"Playlist created. To add tracks, select "Add to Playlist"** (Ο Κατάλογος Αναπαραγωγής δημιουργήθηκε. Για να προσθέσετε κομμάτια, επιλέξτε "Προσθήκη στον Κατάλογο Αναπαραγωγής").

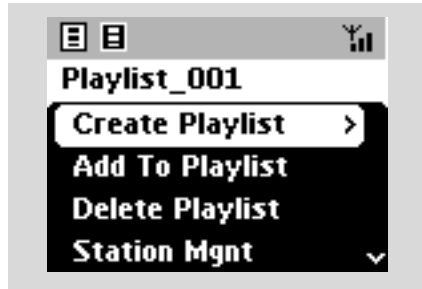

- Χρησιμοποιήστε τα πλήκτρα ελέγχου περιήγησης **◀ / ▶ / ▲ / ▼** για επιλογή ή επισήμανση του επιθυμητού κομματιού (δείτε **Επιλογή και αναζήτηση**)
- Για να επιλέξετε **"Add to Playlist"** (Προσθήκη στον Κατάλογο Αναπαραγωγής),
 - Πατήστε και κρατήστε πατημένο το κουμπί **STOP • MENU** για να εισέλθετε στην οθόνη **MENΟΥ**
 - Στην οθόνη **MENΟΥ**, χρησιμοποιήστε τους ελέγχους πλοήγησης **▲** ή **▼** και **▶** για να επιλέξετε
→ Εμφανίζεται λίστα καταλόγων αναπαραγωγής
- Χρησιμοποιήστε τους ελέγχους πλοήγησης **▲** ή **▼** και **▶** για να επιλέξετε τον επιθυμητό κατάλογο αναπαραγωγής
→ Η οθόνη δείχνει: **"Track(s) added to playlist"** (Κομμάτι(α) που έχουν προστεθεί στον κατάλογο αναπαραγωγής)

- 6 Επαναλάβετε τα βήματα 3, 4, 5 για να επιλέξετε και να αποθηκεύσετε όλα τα επιθυμητά κομμάτια με αυτό τον τρόπο.

Διαφωτιστικές συμβουλές:

- Μπορείτε επίσης να δημιουργήσετε καταλόγους αναπαραγωγής στον υπολογιστή σας μέσω του Philips Digital Media Manager [Διαχειριστής Ψηφιακών Μέσων] (DMM). Για λεπτομέρειες, δείτε το αρχείο βοήθειας του DMM. Ανατρέξτε στο εγχειρίδιο Σύνδεση στον ΗΥ σας για να μάθετε πώς μπορείτε να εγκαταστήσετε λογισμικό DMM.
- Μπορείτε να μετονομάσετε τις λίστες αναπαραγωγής σας ή να επεξεργαστείτε τις πληροφορίες για τα κομμάτια μέσω DMM.

Διαγραφή καταλόγου αναπαραγωγής, άλμπουμ ή κομματιού

- Χρησιμοποιήστε τους ελέγχους πλοήγησης ▲ ή ▼ και ► για να εισέλθετε σε μια κατηγορία **Playlist, Artists, Albums, Genres, All tracks** (Κατάλογοι Αναπαραγωγής, Καλλιτέχνες, Άλμπουμ, Τεχνοτροπίες, Όλα τα Κομμάτια)
- Εάν είναι απαραίτητο, πατήστε ▲ ή ▼ και ► μια ή περισσότερες φορές για να εισέλθετε σε ένα κατάλογο άλμπουμ/ κομματιών
- Πατήστε ▲ ή ▼ για να επισημάνετε επιλεγμένο κατάλογο αναπαραγωγής, άλμπουμ ή κομμάτι
- Για να επιλέξετε **"Delete Playlist, Delete Album"** ή "Δεμενε Υσαγλ" (Διαγραφή Καταλόγου Αναπαραγωγής, Διαγραφή Άλμπουμ ή Διαγραφή Κομματιού)
 - Πατήστε και κρατήστε πατημένο το κουμπί **STOP • MENU** για να εισέλθετε στην οθόνη MENOY
 - Στην οθόνη MENOY, χρησιμοποιήστε τους ελέγχους πλοήγησης ▲ ή ▼ και ► για επιλογή.
- Πατήστε ▲ ή ▼ και ► για να επιλέξετε **Yes**

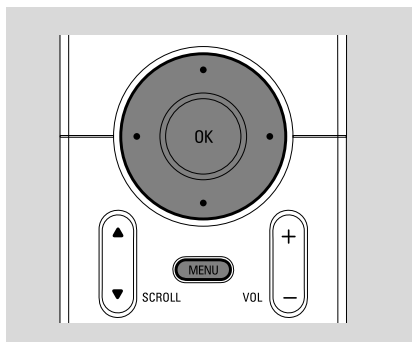

Δημιουργία μουσικής βιβλιοθήκης στο Κέντρο

Αντιγράφοντας CD, Εισαγωγή κομματιών MP3/WMA από PC και Εγγραφή από εξωτερικές πηγές, μπορείτε να δημιουργήσετε τη μουσική βιβλιοθήκη σας στο σκληρό δίσκο του Κέντρου.

ΣΗΜΑΝΤΙΚΟ!

- Η εγγραφή επιτρέπεται εάν τα πνευματικά δικαιώματα ή τα δικαιώματα τρίτων δεν φαλκιδεύονται.
- Απαγορεύεται η εγγραφή σε CD κρυπτογραφημένα με τεχνολογίες προστασίας πνευματικών δικαιωμάτων από μερικές επιχειρήσεις εγγραφής.

Αντιγραφή CD

Με το Κέντρο WAC5, μπορείτε να αντιγράψετε κομμάτια CD ήχου από τα προ-εγγραψιμα CD και να τα αποθηκεύσετε ως αρχεία MP3 στο σκληρό δίσκο του Κέντρου. Η υπηρεσία αναγνώρισης μουσικής Gracenote® επιτρέπει στη συσκευή σας να αναζητήσει από την ενσωματωμένη βάση δεδομένων τις πληροφορίες κομματιών CD (όπως πληροφορίες άλμπουμ, καλλιτέχνη, τεχνοτροπίες και κομματιού). Επιτρέπει στα κομμάτια CD που έχουν αντιγραφεί να ταξινομηθούν σωστά (για παράδειγμα, βάσει Artist, Album, Genre ή All Tracks) και επίσης να ενσωματωθούν με τα υπάρχοντα κομμάτια στο σκληρό δίσκο. Για να αναβαθμίσετε τη βάση δεδομένων της υπηρεσίας αναγνώρισης μουσικής Gracenote®, δείτε το εγχειρίδιο Σύνδεση στο ΗΥ σας



Η τεχνολογία αναγνώρισης μουσικής και σχετικών δεδομένων παρέχεται από την Gracenote®. Η Ησαγεξουε είναι η πρότυπη βιομηχανία στην τεχνολογία αναγνώρισης

μουσικής και σχετικής και σχετικής παραδόσης περιεχομένων.

Για περισσότερες πληροφορίες, επισκεφθείτε www.gracenote.com.

CD και τα δεδομένα μουσικής της Gracenote, Inc., πνευματικά δικαιώματα © 2000-2005 Gracenote.

Gracenote CDDB® Client Software, πνευματικά δικαιώματα 2000-2005 Gracenote. Αυτό το προϊόν και υπηρεσία ενδέχεται να ασκήσει μια ή

περισσότερες από τις ακόλουθες Πατέντες των ΗΠΑ: #5,987,525; #6,061,680; #6,154,773, #6,161,132, #6,230,192, #6,230,207, #6,240,459, #6,330,593, και άλλες πατέντες που έχουν εκδοθεί ή εκκρεμούν. Οι υπηρεσίες που παρέχονται καλή ή συσκευή που έχει κατασκευαστεί με άδεια για την ακόλουθη Open Globe, Inc. Ηνωμένες Πολιτείες Πατέντα 6,304,523.

Ησαγεξουε και CDDB είναι σήματα κατατεθέν της Gracenote. Το λογόγραμμα και λογότυπο Gracenote, και το λογόγραμμα "Powered by Gracenote" είναι εμπορικά σήματα της Gracenote.

Σιπ δίσκου με γρήγορη ταχύτητα (προεπιλογή) (για CD ήχου, CD MP3/WMA)

- 1 Τοποθετήστε ένα CD ήχου μέσα στην μονάδα CD του Κέντρου, με την τυπωμένη όψη του CD να βλέπει προς τα επάνω

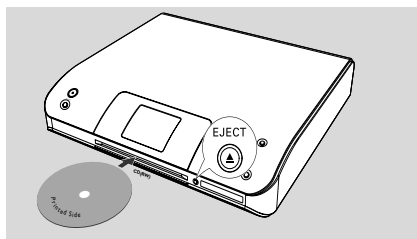

→ Η οθόνη δείχνει: **Reading CD** (Ανάγνωση CD).

→ Εμφανίζεται ο κατάλογος κομματιών

- **MP3/WMA:** Για να εισέλθετε στον κατάλογο κομματιών, πατήστε ► σε φάκελο αρχείου που έχει επισήμανση

- 2 Στην οθόνη του καταλόγου κομματιών, πατήστε **RECORD**
→ Εμφανίζεται κατάλογος με πλαίσια ελέγχου κομματιών.

- 3 Πατήστε **OK** μια ή περισσότερες φορές για να επιλέξετε ή να αντεπιλέξετε τα κομμάτια που θα εγγραφούν (ή πατήστε **MARK•UNMARK** στο τηλεχειριστήριο)

- Για να επιλέξετε/ αντεπιλέξετε όλα τα κομμάτια, πατήστε και κρατήστε πατημένο το **OK (MARK• UNMARK)** στο τηλεχειριστήριο)

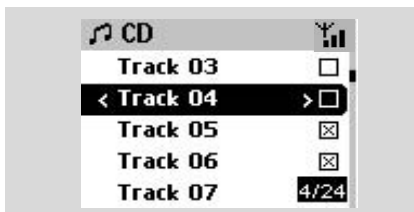

- 4 Για να επιλέξετε **Rec quality**,
 - α. Πατήστε και κρατήστε πατημένο το κουμπι **STOP • MENU** για να εισέλθετε στην οθόνη ΜΕΝΟΥ (ή πατήστε **MENU** στο τηλεχειριστήριο)
 - β. Χρησιμοποιήστε τους ελέγχους πλοήγησης ▲ ή ▼ και ► για να εισέλθετε στο μενού **Settings**
 - γ. Στο μενού **Settings**, χρησιμοποιήστε τους ελέγχους πλοήγησης ▲ ή ▼ και ► για να επιλέξετε

- 5 Για να ξεκινήσετε την εγγραφή, πατήστε **RECORD**
→ Η οθόνη δείχνει **CD -Rec** και το όνομα του άλμπουμ του κομματιού που εγγράφεται. (εκχωρείται προκαθορισμένο όνομα άλμπουμ π.χ. Album_001, σε περίπτωση που οι πληροφορίες κομματιού του CD δεν μπορούν να βρεθούν στην ενσωματωμένη βάση δεδομένων της υπηρεσίας αναγνώρισης μουσικής Gracenote® στο Κέντρο)



→ Το Κέντρο θα επιστρέψει σε κατάσταση λειτουργίας **CD** όταν τελειώσει η ψηφιακή εξαγωγή δεδομένων.

→ Από εκείνη την ώρα και μετά, όλες οι λειτουργίες είναι στη διάθεσή σας.

- 6 Για ψηφιακή εξαγωγή δεδομένων από άλλο CD, επαναλάβετε το προαναφερθέν **Βήμα 1-5**. (Υπάρχει δυνατότητα ψηφιακής εξαγωγής δεδομένων από έως και 8 συνεχόμενα CD)
- 7 Για να σταματήσετε την εγγραφή, πατήστε **STOP/■**.

Σιπ δίσκου κατά τη διάρκεια της αναπαραγωγής (μόνο για CD ήχου)

- Πατήστε **RECORD** κατά τη διάρκεια αναπαραγωγής.
 - Η εγγραφή και η αναπαραγωγή αρχίζουν από το τρέχον κομμάτι
- ή
- 1 Ακολουθήστε τα Βήματα 1-3 που βρίσκονται στο κεφάλαιο **Σιπ δίσκου με γρήγορη ταχύτητα**
- 2 Για να επιλέξετε **Normal speed** (κανονική ταχύτητα) εγγραφής
 - a. Πατήστε και κρατήστε πατημένο το κουμπί **STOP • MENU** για να εισέλθετε στην οθόνη **MENΟΥ** (ή πατήστε **MENU** στο τηλεχειριστήριο)
 - β. Χρησιμοποιήστε τους ελέγχους πλοήγησης **▲** ή **▼** και **▶** για να εισέλθετε στο μενού **Settings**
 - γ. Στο μενού **Settings**, χρησιμοποιήστε τους ελέγχους πλοήγησης **▲** ή **▼** και **▶** για να επιλέξετε **Rec speed**
 - δ. χρησιμοποιήστε τους ελέγχους πλοήγησης **▲** ή **▼** και **▶** για να επιλέξετε
- 3 Για να ξεκινήσετε την εγγραφή, πατήστε **RECORD**
 - Έναρξη εγγραφής και αναπαραγωγής
 - Η οθόνη δείχνει το όνομα του άλμπουμ του κομματιού που εγγράφεται.



Διαφωτιστικές συμβουλές:

– Για να απενεργοποιήσετε προσωρινά την έξοδο ήχου, πατήστε **MUTE**.

ΣΗΜΑΝΤΙΚΟ!

- Η μετατροπή των αποκομμένων κομματιών σε αρχεία MP3 απαιτεί κάποιο χρόνο.
- Εάν σημειωθεί διακοπή ρεύματος κατά τη διάρκεια της μετατροπής, θα χάσετε όλα τα κομμάτια που αντιγράψατε.

Για να βρείτε τα κομμάτια που έχετε αντιγράψει

Αφού ολοκληρωθεί η μετατροπή σε MP3, μπορείτε να βρείτε και να εκτελέσετε τα αποκομμένα κομμάτια σε **Albums**.

- 1 Επιλέξτε πηγή **HD**
- 2 Στα Άλμπουμ, χρησιμοποιήστε τους ελέγχους πλοήγησης **▲** ή **▼** και **▶** για να εισέλθετε στο άλμπουμ των κομματιών που έχουν εγγραφεί.
 - Στο σκληρό δίσκου του Κέντρου μπορεί να βρεθεί μόνο το κομμάτι που έχει πλήρως αντιγραφεί.

Εισαγωγή από HY

Το παρεχόμενο CD Εγκατάστασης HY περιλαμβάνει το λογισμικό Digital Media Manager (**DMM**). Θα σας βοηθήσει να οργανώσετε τα αρχεία μουσικής στον HY σας και να τα εισάγετε στο Κέντρο WAC5. Για λεπτομέρειες, δείτε το αρχείο βοήθειας του DMM. Ανατρέξτε στο εγχειρίδιο Σύνδεση στον HY σας για να μάθετε πως μπορείτε να εγκαταστήσετε το λογισμικό DMM.

Εγγραφή από Εξωτερική πηγή

Σξωτερική πηγή μπορεί να υπάρξει μέγιστη εγγραφή 3 ωρών.

- 1 Δτη λειτουργία **AUX** και ξεκινήστε την αναπαραγωγή από την εξωτερική πηγή (δείτε **AUX**)
- 2 Πατήστε **Rec**.
 - Έναρξη εγγραφής
- 3 Για να σταματήσετε την εγγραφή πατήστε **STOP/■**.

→ Η εγγραφή αποθηκεύεται ως αρχείο στα **Albums AUX**. Δίδεται ένα όνομα αρχείου, π.χ. Aux_ωω (όπου ωω υποδηλώνει έναν αριθμό)

Για να βρείτε την εγγραφή σας

- 1 Επιλέξτε πηγή **HD**
- 2 Στα **Album**, χρησιμοποιήστε τους ελέγχους πλοήγησης ▲ ή ▼ και ► για να εισέλθετε στο **AUX**

Διαφωτιστικές συμβουλές:

– Μπορείτε να επεξεργαστείτε τις πληροφορίες για τα κομμάτια μέσω **DMM**.

Παρουσίαση πληροφοριών κομματιού

- 1 Κατά τη διάρκεια αναπαραγωγής, πατήστε **XIEΨ** μια ή περισσότερες φορές για να εισέλθετε στην οθόνη αναπαραγωγής → Η οθόνη δείχνει:

στο πάνω μέρος: την επιλογή **HD** (π.χ. Κατάλογος αναπαραγωγής, Καλλιτέχνης)
στη μέση: όνομα τρέχοντος κομματιού και μερικές πληροφορίες κομματιού
στο κάτω μέρος: χρόνος αναπαραγωγής που έχει περάσει

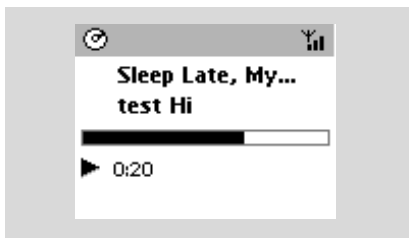

- 2 Πατήστε ►
→ Η οθόνη δείχνει πληροφορίες κομματιού (π.χ. όνομα κομματιού, τύπος αρχείου, μέγεθος αρχείου, ρυθμός μετάδοσης δυαδικών ψηφίων για τα αρχεία mp3/wma)
- 3 Πατήστε **VIEW** μια ή περισσότερες φορές για να επιστρέψετε στην οθόνη αναπαραγωγής.

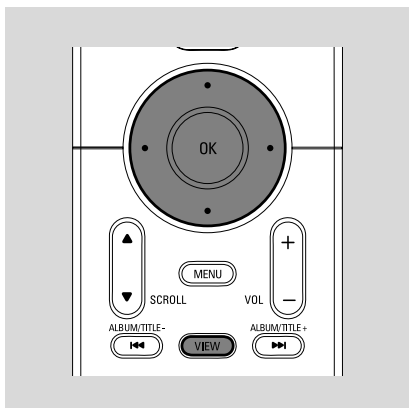

Μετακίνηση στο WiFi δίκτυο σας που διαθέτει Κέντρο και Σταθμού

Στο Κέντρο WAS5 μπορούν να συνδεθούν μέχρι και 5 Σταθμοί WAC5. Μέσω του Wi-Fi, η μουσική μπορεί να μεταφερθεί μεταξύ Κέντρου και Σταθμών. Ακόμα και σε διαφορετικά σημεία του σπιτιού σας, εσείς και η οικογένειά σας μπορείτε να απολαύσετε και να ανταλλάξετε μουσική πολύ εύκολα.

MUSIC FOLLOWS ME

Καθώς κινείστε μέσα στο σπίτι, αφήστε τη μουσική να κινείται γύρω σας μεταξύ Κέντρου και Σταθμού ή μεταξύ Σταθμού και Σταθμού.

Στην πρώτη μονάδα (Κέντρο ή Σταθμό), από όπου θα φύγει η μουσική:

- 1 Κατά τη διάρκεια της αναπαραγωγής HD, επιλέξτε το άλμπουμ ή τον κατάλογο αναπαραγωγής που θέλετε να αναπαράγετε στη δεύτερη μονάδα (δείτε **Επιλογή και αναζήτηση, Επιλογή διαφορετικού άλμπουμ ή κομματιού**)
- 2 Για έναρξη της αναπαραγωγής από το επιλεγμένο σημείο της δεύτερης μονάδας, πατήστε **OK** για προσωρινή διακοπή της αναπαραγωγής στο σημείο αυτό (ή ►|| στο τηλεχειριστήριο του Κέντρου)

- 2 Πατήστε **MUSIC FOLLOWS ME** για ενεργοποίηση
→ Εμφανίζεται το εικονίδιο .
- 3 Για να απενεργοποιήσετε τη λειτουργία **MUSIC FOLLOWS ME**, πατήστε ξανά **MUSIC FOLLOWS ME** ή οποιοδήποτε άλλο λειτουργικό κουμπί (π.χ. **SLEEP**, **RDS/NEWS** ή  /  /  / ).
- Η λειτουργία **MUSIC FOLLOWS ME** θα απενεργοποιηθεί αυτόματα εάν δεν ενεργοποιήσετε τη λειτουργία **MUSIC FOLLOWS ME** στη δεύτερη μονάδα εντός 5 λεπτών

Στη δεύτερη μονάδα (Κέντρο ή Σταθμό), από όπου θα συνεχιστεί η μουσική

- 4 Βεβαιωθείτε ότι το δεύτερη μονάδα είναι ενεργοποιημένος ή σε αναμονή (δείτε **Βασικές λειτουργίες**)
- 5 Πατήστε **MUSIC FOLLOWS ME**
- Η κατάσταση **MUSIC FOLLOWS ME** θα απενεργοποιηθεί αυτόματα αν δεν ενεργοποιήσετε **MUSIC FOLLOWS ME** στη δεύτερη συσκευή μέσα σε 5 λεπτά
→ Η επιλεγμένη μουσική σταματά στην πρώτη μονάδα και συνεχίζεται στη δεύτερη μονάδα. Το εικονίδιο  εξαφανίζεται.
→ Οι επιλεγμένες λειτουργίες αναπαραγωγής (π.χ.  , ) διατηρούνται στη δεύτερη μονάδα (δείτε Διαφορετικές λειτουργίες αναπαραγωγής: **REPEAT**, **SHUFFLE**)
- 6 Για να σταματήσετε τη λειτουργία **MUSIC FOLLOWS ME**, πατήστε **STOP/■** στη δεύτερη μονάδα

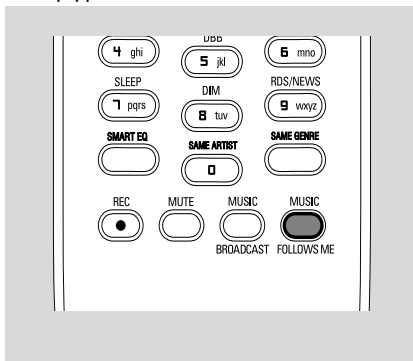

MUSIC BROADCAST

Το **MUSIC BROADCAST** σας επιτρέπει να μεταδώσετε μουσική από το Κέντρο στο Σταθμό(ούς).

Στο Σταθμό(ούς)

- 1 Βεβαιωθείτε ότι το Σταθμός είναι ενεργοποιημένος ή σε αναμονή (δείτε **Βασικές λειτουργίες**)

Στο Κέντρο

- 2 Κατά τη διάρκεια της αναπαραγωγής HD, επιλέξτε το άλμπουμ ή τον κατάλογο αναπαραγωγής που θέλετε να μεταδώσετε στο Σταθμό(ούς)
- 3 Πατήστε **MUSIC BROADCAST** για ενεργοποίηση
→ Το εικονίδιο  εμφανίζεται στο Κέντρο και στο Σταθμό(ούς). Ξεκινά αντίστροφη μέτρηση 5 δευτερολέπτων.



→ **Στο Κέντρο και στο Σταθμό(ούς):** Η επιλεγμένη μουσική αναπαράγεται ταυτόχρονα μερικά δευτερόλεπτα μετά την αντίστροφη μέτρηση 5 δευτερολέπτων
→ Εάν η σύνδεση αποτύχει σε ένα σταθμό (Station), το κέντρο (Center) θα προσπαθήσει να αποκαταστήσει τη σύνδεση στο επόμενο κομμάτι

- 4 Για να εξέλθει ένας σταθμός από το **MUSIC BROADCAST**, πατήστε **STOP/■** στο Σταθμό
- Για να μεταδώσετε ξανά μουσική στο σταθμό, θα πρέπει να σταματήσετε το **MUSIC BROADCAST** στο Κέντρο και στη συνέχεια, να ενεργοποιήσετε ξανά στο Κέντρο το **MUSIC BROADCAST**.

- 5 Για να σταματήσετε το **MUSIC BROADCAST**, πατήστε **STOP/■** στο Κέντρο.

Διαφωτιστικές συμβουλές: MUSIC BROADCAST θα σταματήσει επίσης όταν:
 - αλλάξετε τη λειτουργία του Κέντρου σε Αναμονή ή Εξοικονόμηση ισχύος
 - το επιλεγμένο άλμπουμ ή κατάλογος αναπαραγωγής φτάσει στο τέλος

Διαχείριση σταθμού

Πρόσθεση σταθμού

Μπορείτε να προσθέσετε ένα σταθμό σε υπάρχον δίκτυο Wi-Fi του Κέντρου και του Σταθμού. Σε ένα Κέντρο WAC5 μπορούν να συνδεθούν μέχρι και 5 σταθμοί WAC5.

Στο Κέντρο

- 1 Ενεργοποιήστε το Κέντρο WAC5 και επιλέξτε πηγή **HD**
- 2 Για να επιλέξετε **Add New Station** στο Κέντρο
 - α. Πατήστε και κρατήστε πατημένο το κουμπί **STOP • MENU** για να εισέλθετε στην οθόνη **MENΟΥ** (ή πατήστε **MENU** στο τηλεχειριστήριο)
 - β. Χρησιμοποιήστε τους ελέγχους πλοήγησης **▲** ή **▼** και **▶** για να εισέλθετε στο μενού **Station Mgmt**
 - γ. Στο μενού **Station Mgmt**, χρησιμοποιήστε τους ελέγχους πλοήγησης **▲** ή **▼** και **▶** για επιλογή
 → Θα εισέλθετε στο **Installation Mode**. Ξεκινά η αναζήτηση νέου σταθμού.
 → Εάν αναπαράγεται από την πηγή **HD**, η αναπαραγωγή σταματά στον προηγούμενο σχετικό Σταθμό

Στο Σταθμό(ούς)

- 3 Συνδέστε το νέο σταθμό στην παροχή ισχύος
- 4 εισέλθετε στο **Installation Mode**,
 - α. Πατήστε **MENU** στο τηλεχειριστήριο
 - β. χρησιμοποιήστε τους ελέγχους πλοήγησης **▲** ή **▼** και **▶** για επιλογή

Στο Κέντρο

- 5 Πατήστε **STOP/■** στο Κέντρο όταν εντοπιστούν όλοι οι σταθμοί.

Διαφωτιστικές συμβουλές:

– Για να αλλάξετε τις ρυθμίσεις της σύνδεσης Wi-Fi, δείτε το εγχειρίδιο Σύνδεση στον **HY** σας.

Διαγραφή σταθμού

- 1 Ενεργοποιήστε το Κέντρο WAC5 και επιλέξτε πηγή **HD**
- 2 Για να επιλέξετε **Delete Station** στο Κέντρο
 - α. Πατήστε και κρατήστε πατημένο το κουμπί **STOP • MENU** για να εισέλθετε στην οθόνη **MENΟΥ** (ή πατήστε **MENU** στο τηλεχειριστήριο)
 - β. Χρησιμοποιήστε τους ελέγχους πλοήγησης **▲** ή **▼** και **▶** για να εισέλθετε στο μενού **Station Mgmt**
 - γ. Στο μενού **Station Mgmt**, χρησιμοποιήστε τους ελέγχους πλοήγησης **▲** ή **▼** και **▶** για επιλογή
 → Στην οθόνη του Κέντρου εμφανίζεται ο κατάλογος των συνδεδεμένων σταθμών
- 3 Πατήστε **▲** ή **▼** και **▶** για να επιλέξετε το σταθμό που θέλετε να διαγράψετε
- 4 Πατήστε **▲** ή **▼** και **▶** για να επιλέξετε **Yes**

Εμφάνιση κατάστασης σταθμού

- 1 Ενεργοποιήστε το Κέντρο WAC5 και επιλέξτε πηγή **HD**
- 2 Για να επιλέξετε **Station Status** στο Κέντρο
 - α. Πατήστε **MENU**.
 - β. Χρησιμοποιήστε τους ελέγχους πλοήγησης **▲** ή **▼** και **▶** για να εισέλθετε στο μενού **Station Mgmt**
 - γ. Στο μενού **Station Mgmt**, χρησιμοποιήστε τους ελέγχους πλοήγησης **▲** ή **▼** και **▶** για επιλογή
 → Στην οθόνη του Κέντρου εμφανίζεται ο κατάλογος των συνδεδεμένων σταθμών ή των σταθμών που είναι συνήθως συνδεδεμένοι
- 3 Πατήστε **▶** για να δείτε τις πληροφορίες σύνδεσης

Πληροφορίες για το WAC5

- 1 Ενεργοποιήστε το Κέντρο WAC5 και επιλέξτε πηγή **HD**.
- 2 Για να επιλέξετε **Information** στο Κέντρο
 - α. Πατήστε και κρατήστε πατημένο το κουμπί **STOP • MENU** για να εισέλθετε στην οθόνη ΜΕΝΟΥ (ή πατήστε **MENU** στο τηλεχειριστήριο)
 - β. Χρησιμοποιήστε τους ελέγχους πλοήγησης ▲ ή ▼ και ► για να εισέλθετε στο μενού Ιζζοσναυιόξ
→ Η οθόνη δείχνει: το όνομα του Κέντρου ή Σταθμού, την έκδοση υλικολογισμικού και τον ελεύθερο χώρο στο σκληρό δίσκο

Υλικολογισμικό

Αναβάθμιση υλικολογισμικού

Το παρεχόμενο CD Εγκατάστασης ΗΥ περιέχει το λογισμικό Digital Media Manager (DMM). Θα σας βοηθήσει να λάβετε τις αναβαθμίσεις από το Κέντρο WAC5. Για λεπτομέρειες, δείτε το αρχείο βοήθειας του DMM. Ανατρέξτε το εγχειρίδιο Σύνδεση στον ΗΥ σας για να μάθετε πως μπορείτε να εγκαταστήσετε το λογισμικό DMM. Δείτε το εγχειρίδιο Σύνδεση στον ΗΥ σας

Επαναφορά προηγούμενου υλικολογισμικού

Μόλις αναβαθμιστεί το υλικολογισμικό του Κέντρου, μπορείτε να το επαναφέρετε εάν επιθυμείτε στην προηγούμενη έκδοσή του.

- 1 Στη λειτουργία HD του Κέντρου, πατήστε **MENU**.
- 2 Χρησιμοποιήστε τους ελέγχου πλοήγησης ▲ ή ▼ και ► για να επιλέξετε **Settings**
- 3 Χρησιμοποιήστε τους ελέγχου πλοήγησης ▲ ή ▼ και ► για να επιλέξετε **Firmware**
- 4 Πατήστε ▲ ή ▼ και ► για να εισέλθετε στο μενού **Restore firmare** (Επαναφορά προηγούμενου υλικολογισμικού)

Δημιουργήστε ξανά μια σύνδεση Wi-Fi

Αφού αναβαθμίσετε ή επαναφέρετε το υλικολογισμικό του Κέντρου, θα πρέπει να δημιουργήσετε ξανά μια σύνδεση Wi-Fi μεταξύ Κέντρου και Σταθμών.

Στο Κέντρο,

- Επιλέξτε λειτουργία **HD** και στη συνέχεια, εισέλθετε στο **Installation Mode**:
 - α. Πατήστε και κρατήστε πατημένο το κουμπί **STOP • MENU** για να εισέλθετε στην οθόνη ΜΕΝΟΥ (ή πατήστε **MENU** στο τηλεχειριστήριο)
 - β. Χρησιμοποιήστε τους ελέγχους πλοήγησης ▲ ή ▼ και ► για να εισέλθετε στο μενού **Station Mgmt**
 - γ. Στο μενού **Station Mgmt**, χρησιμοποιήστε τους ελέγχους πλοήγησης ▲ ή ▼ και ► για επιλογή **Add New Station** (Προσθήκη Νέου Σταθμού)
→ Ξεκινά η αναζήτηση Σταθμών.

Στους Σταθμούς,

- εισέλθετε στο **Installation Mode**,
 - α. Αποσυνδέστε το φισ τροφοδοσίας του Station (Σταθμός) από την πρίζα και μετά συνδέστε το πάλι
→ Εμφανίζεται το μήνυμα "Connecting to Center" (Γίνεται σύνδεση με το Κέντρο)
 - β. πιέστε **MENU** για είσοδο στην οθόνη επιλογής **Installation Mode** και **Select Server** (Επιλογή Διακομιστή)
 - γ. Χρησιμοποιήστε τους ελέγχους πλοήγησης ▲ ή ▼ και ► για να επιλέξετε **Installation Mode**

Σε Κέντρο,

- Πατήστε **STOP ■** για να εξέλθετε από το **Installation Mode** όταν το Κέντρο έχει εντοπίσει όλους τους σταθμούς.

Δίσκοι για αναπαραγωγή

Με αυτό το σύστημα μπορείτε να αναπαράγετε

- όλα τα προ-εγγεγραμμένα CD ήχου (CDDA)
- όλα τα οριστικοποιημένα CD-R CD-RW ήχου (12εκ CD και 8εκ 185 ή 200 MB CD)
- MP3/WMA-CD (CD-R/ CD-RW με αρχεία MP3/WMA)



ΣΗΜΑΝΤΙΚΟ!

– Αυτό το σύστημα είναι σχεδιασμένο για κανονικούς δίσκους. Γι' αυτό, μη χρησιμοποιείτε τυχόν εξαρτήματα όπως δακτυλίους σταθεροποίησης δίσκων ή φύλλα διαχείρισης δίσκων, κτλ.

Σχετικά με το MP3/WMA

Η τεχνολογία συμπίεσης μουσικής MP3 (MPEG1 Audio Layer 3) και WMA (Windows Media Audio) μειώνει σημαντικά τα ψηφιακά δεδομένα ενός CD ήχου ενώ διατηρούν την ποιότητα ήχου του CD.

To Windows Media Audio® είναι σήμα κατατεθέν της **Microsoft Corporation**.

Υποστηριζόμενες μορφές:

- Μορφή δίσκου ISO9660, Joliet, UDF (δημιουργημένος με Adaptec Direct CD v5.0 και Nero Burning ROM UDF v5.5) και CD πολλών εγγραφών
- Ρυθμός μετάδοσης δυαδικών ψηφίων MP3 (ρυθμός μεταφοράς δεδομένων): 32-320 Kbps και μεταβλητός ρυθμός μετάδοσης δυαδικών ψηφίων.
- 12-εκ 650Mb και 700Mb CD-R/ CD-RW
- Κατάλογος ένθεσης μέχρι και 8 επιπέδων
- WMA έκδοση 7 ή νεότερη (μεγ. 192Kbps cbr)

Το σύστημα δεν θα αναπαράγει ούτε θα υποστηρίξει τα ακόλουθα:

- Κενά άλμπουμ: κενό άλμπουμ είναι το άλμπουμ το οποίο δεν περιέχει αρχεία MP3/WMA, και δεν πρόκειται να εμφανιστεί στην παρουσίαση.

• Οι μη υποστηριζόμενες μορφές αρχείων παραβλέπονται. Αυτό σημαίνει ότι π.χ.: Τα κείμενα .doc ή τα αρχεία MP3 με επέκταση .dmz αγνοούνται και δεν πρόκειται να αναπαραχθούν.

- DRM προστατευόμενα αρχεία WMA
- Αρχεία WMA σε μορφή Μοττμετ ή VBR

ΣΗΜΑΝΤΙΚΟ!

– Βεβαιωθείτε ότι τα ονόματα αρχείων **MP3** τελειώνουν σε .mp3.

– Για τα DRM προστατευόμενα αρχεία WMA, χρησιμοποιήστε **Windows Media Player 10** (ή νεότερη έκδοση) για εγγραφή/ μετατροπή CD. Επισκεφθείτε τη σελίδα www.microsoft.com για λεπτομέρειες σχετικά με το **Windows Media Player** και το **WM DRM (Windows Media Digital Rights Management- Διαχείριση Ψηφιακών Δικαιωμάτων Μέσων των Ψιξοδοψ)**.

Αναπαραγωγή δίσκων

- 1 Βεβαιωθείτε ότι το Κέντρο είναι ενεργοποιημένο ή σε αναμονή (Δείτε **Βασικές λειτουργίες, Ενεργοποίηση/ αναμονή και επιλογή λειτουργιών, Αλλαγή σε Εξοικονόμηση ισχύος/ ενεργοποίηση**)
- 2 Εισάγετε ένα CD/CD-R(W) στη θυρίδα φόρτωσης CD του Κέντρου, με την τυπωμένη όψη του CD να βλέπει προς τα επάνω

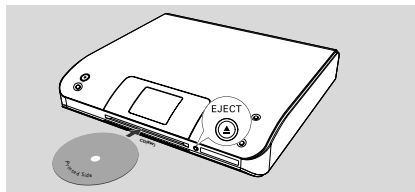

→ Η **ανάγνωση του CD** εμφανίζεται καθώς η συσκευή αναπαραγωγής ανιχνεύει τα περιεχόμενα του δίσκου.

→ **CD Ήχου** : Εμφανίζεται ο κατάλογος κομματιών (οι πληροφορίες κομματιού εμφανίζονται εφόσον είναι διαθέσιμες μετά από αναζήτηση στη βάση δεδομένων της Υπηρεσίας Μουσικής Αναγνώρισης Gracenote)

→ **MP3/WMA**: εμφανίζεται ο κατάλογος άλμπουμ

Διαφωτιστικές συμβουλές:

– Εάν δεν έχετε οργανώσει τα αρχεία MP3/WMA σε άλμπουμ στον δίσκο σας, θα δημιουργηθεί αυτόματα ένα άλμπουμ με το όνομα "Ουθεστ" για όλα αυτά τα αρχε

– Εάν ο δίσκος περιέχει κομμάτια CD ήχου (CDDA) και αρχεία MP3/WMA, θα δημιουργηθεί αυτόματα ένα άλμπουμ με το όνομα "CDDA" για όλα τα κομμάτια του CD

– Το "All tracks" εμφανίζεται ως άλμπουμ για CD MP3/WMA.

- 3 Πατήστε μια ή περισσότερες φορές τους ελέγχους πλοήγησης ▲ ή ▼ και ► για να επιλέξετε κομμάτι
- 4 Πατήστε ► (ή OK) για να ξεκινήσει η αναπαραγωγή, εάν είναι απαραίτητο.
- **MP3/WMA:** Πατήστε **OK** σε άλμπουμ με επισήμανση για να ξεκινήσει η αναπαραγωγή του άλμπουμ (ή ► II στο τηλεχειριστήριο του Κέντρου)
- **MP3/WMA:** Πατήστε **OK** στο άλμπουμ με επισήμανση **All tracks** για να ξεκινήσει η αναπαραγωγή όλων των κομματιών του δίσκου (ή ► II στο τηλεχειριστήριο του Κέντρου)
- 5 Για να διακόψετε την αναπαραγωγή, πατήστε **OK** (ή ► II στο τηλεχειριστήριο του Κέντρου). Για να συνεχίσετε την αναπαραγωγή, πατήστε ξανά το κουμπί
- 6 Για να σταματήσετε την αναπαραγωγή, πατήστε **STOP** ■.
- 7 Για να αφαιρέσετε το δίσκο, πατήστε **EJECT** στο Κέντρο

Επιλογή και αναζήτηση**Επιλογή διαφορετικού άλμπουμ ή κομματιού**

- 1 Εάν είναι απαραίτητο, πατήστε επαναλαμβανόμενα το ◀ για να εισέλθετε σε προηγούμενους καταλόγους επιλογών.
- 2 Πατήστε επαναλαμβανόμενα τους ελέγχους πλοήγησης ▲ ή ▼ και ► για να επιλέξετε επιθυμητό άλμπουμ ή κομμάτι.

- 3 Πατήστε **VIEW** για να επιστρέψετε στην οθόνη αναπαραγωγής, εάν είναι απαραίτητο.

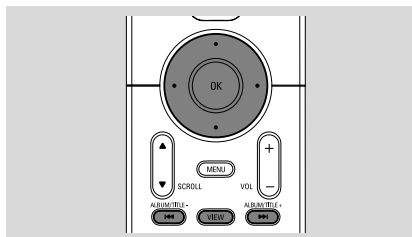
**Για να επιλέξετε διαφορετικό κομμάτι στο τρέχον άλμπουμ κατά την αναπαραγωγή**

- Στην οθόνη αναπαραγωγής, πατήστε στιγμιαία και επαναλαμβανόμενα τους ελέγχους πλοήγησης ▲ ή ▼ για να επιλέξετε προηγούμενα ή επόμενα κομμάτια (ή ◀◀ οσ ▶▶ στο τηλεχειριστήριο του Κέντρου)

Χρήση της γρήγορης παράβλεψης ▲ ή ▼

Χρησιμοποιήστε αυτή τη λειτουργία για να βρείτε μια επιλογή (π.χ. ένα άλμπουμ ή ένα κομμάτι) σε ένα μακροσκελή κατάλογο επιλογών.

- Πατήστε και κρατήστε πατημένους τους ελέγχους πλοήγησης ▲ ή ▼ στο μακροσκελή κατάλογο επιλογών.
 - Θα παραβλέψετε τις επιλογές πολύ γρήγορα
 - Στην παράβλεψη υψηλής ταχύτητας, για εύκολη αναγνώριση, εμφανίζεται το αρχικό γράμμα των τρεχόντων επιλογών

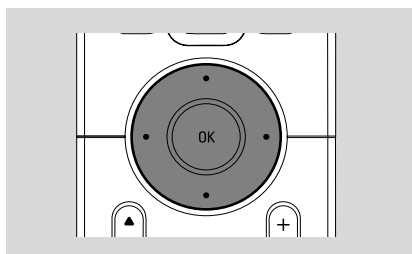



Εύρεση διέλευσης εντός ενός κομματιού κατά την αναπαραγωγή

- 1 Στην οθόνη αναπαραγωγής, πατήστε και κρατήστε πατημένους τους ελέγχους πλοήγησης ▲ ή ▼ (ή ◀◀ ή ▶▶ στο τηλεχειριστήριο του Κέντρου)
→ Ο CD αναπαράγεται σε υψηλή ταχύτητα
- 2 Όταν αναγνωρίσετε τη διέλευση που επιθυμείτε, αποδεσμεύστε το ▲ ή ▼ (ή ◀◀ ή ▶▶ στο τηλεχειριστήριο του Κέντρου)
→ Συνέχιση κανονικής αναπαραγωγής.

Διαφορετικές λειτουργίες αναπαραγωγής: ΕΠΑΝΑΛΗΨΗ, ΑΝΑΔΙΑΤΑΞΗ

 – αναπαράγει συνεχόμενα το τρέχον κομμάτι

 – επαναλαμβάνει όλα τα κομμάτια (στο τρέχον άλμπουμ)

 – επαναλαμβάνει όλα τα κομμάτια (στο τρέχον άλμπουμ) με τυχαία σειρά

 – τα κομμάτια (στο τρέχον άλμπουμ) αναπαράγονται με τυχαία σειρά

- 1 Κατά τη διάρκεια αναπαραγωγής, πατήστε μια ή περισσότερες φορές **REPEAT** ή/και **SHUFFLE** για να επιλέξετε λειτουργίες αναπαραγωγής.
- 2 Για να επιστρέψετε στην κανονική αναπαραγωγή, πατήστε επαναλαμβανόμενα **REPEAT** ή **SHUFFLE** μέχρι να μην εμφανίζονται πλέον οι διάφορες λειτουργίες.

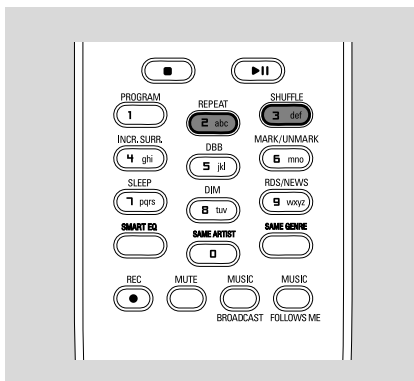

Παρουσίαση πληροφοριών κομματιού

- 1 Κατά τη διάρκεια αναπαραγωγής, πατήστε **VIEW** μια ή περισσότερες φορές για να εισέλθετε στην οθόνη αναπαραγωγής
→ Η οθόνη δείχνει:

στο πάνω μέρος: CD

στη μέση: όνομα τρέχοντος κομματιού και μερικές πληροφορίες κομματιού

στο κάτω μέρος: χρόνος αναπαραγωγής που έχει περάσει

- 2 Πατήστε **▶**
→ Η οθόνη δείχνει πληροφορίες κομματιού (π.χ. όνομα κομματιού, τύπος αρχείου, μέγεθος αρχείου, ρυθμός μετάδοσης διαδικιών ψηφίων για τα αρχεία mp3/wma)
- 3 Πατήστε **VIEW** μια ή περισσότερες φορές για να επιστρέψετε στην οθόνη αναπαραγωγής.

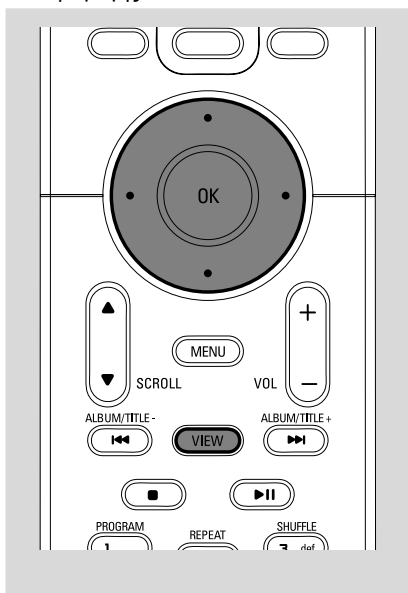

AUX (Ακρόαση εξωτερικής πηγής, στο Κέντρο μόνο)

Μπορείτε να ακούσετε τον ήχο της συνδεδεμένης εξωτερικής συσκευής μέσω του WAC5 Κέντρου

- 1 Βεβαιωθείτε ότι η εξωτερική συσκευή έχει συνδεθεί σωστά. (Δείτε **Εγκατάσταση, Σύνδεση πρόσθετης συσκευής**)
- 2 Βεβαιωθείτε ότι η συσκευή έχει ενεργοποιηθεί ή βρίσκεται σε αναμονή (Δείτε **Βασικές λειτουργίες, Ενεργοποίηση/ αναμονή και επιλογή λειτουργιών, Αλλαγή σε Εξοικονόμηση ισχύος/ ενεργοποίηση**)
- 3 Πατήστε **SOURCE** μια ή περισσότερες φορές για να επιλέξετε **AUX** (στο τηλεχειριστήριο, πατήστε **TUNER/AUX** μια ή περισσότερες φορές)
- 4 Πατήστε το κουμπί **PLAY** στη συνδεδεμένη συσκευή για να ξεκινήσετε την αναπαραγωγή.
- 5 Για να προσαρμόσετε τον ήχο και την ένταση ήχου, χρησιμοποιήστε τους ελέγχους ήχου στην εξωτερική συσκευή

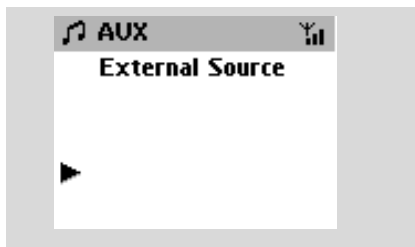

SLEEP

Μπορείτε να ορίσετε μια συγκεκριμένη περίοδο χρόνου, με την πάροδο της οποίας το Κέντρο θα περάσει σε αναμονή.

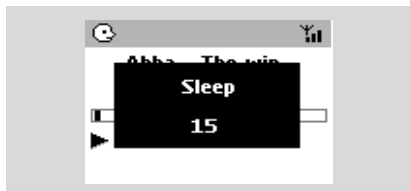

- 1 Στο τηλεχειριστήριο, πατήστε **SLEEP** επαναλαμβανόμενα για να επιλέξετε την επιθυμητή περίοδο χρόνου (σε λεπτά):
 → Η οθόνη δείχνει στη σειρά: **Sleep 15, 30, 45, 60, 90, 120, Off**
 → Η οθόνη δείχνει την επιλογή για σύντομο χρονικό διάστημα και επιστρέφει στην προηγούμενη κατάσταση.
- 2 Για να δείτε την αντίστροφη μέτρηση χρόνου στη λειτουργία αναμονής, πατήστε ξανά **SLEEP**.

Για να απενεργοποιήσετε το χρονοδιακόπτη αναμονής, πατήστε **SLEEP** μέχρι να εμφανιστεί το μήνυμα **Sleep Off**

ή
 Πατήστε **STANDBY-ON/ ECO POWER** για να περάσει η συσκευή σε αναμονή (ή στο τηλεχειριστήριο)

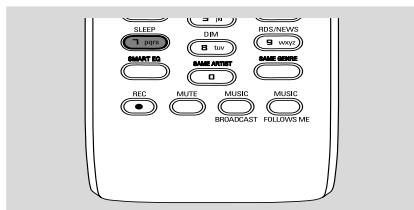

Επαναφορά

Εάν επιθυμείτε, μπορείτε να επαναφέρεται το Κέντρο ή το Σταθμό στις προεπιλεγμένες ρυθμίσεις του (συμπεριλαμβανομένης της ρύθμισης δικτύου).

Πότε πρέπει να επαναλάβετε τη ρύθμιση του κέντρου (Center) ή του σταθμού (Station)

- Η επαναρύθμιση του κέντρου (Center) ή του σταθμού (Station) βοηθάει στην αποκατάσταση της σύνδεσης ανάμεσα στο κέντρο (Center) και το σταθμό (Station)
- Για αλλαγή του τρόπου σύνδεσης του κέντρου (Center) με το PC, πρέπει να επαναρυθμίσετε το κέντρο (Center) (δείτε την Επιλογή 1, Επιλογή 2 ή Επιλογή 3 στο **Σύνδεση στον υπολογιστή σας**)
- 1 Βεβαιωθείτε ότι η συσκευή έχει ενεργοποιηθεί (Δείτε **Βασικές λειτουργίες**)
- 2 Πατήστε και κρατήστε πατημένο το κουμπί **STOP • MENU** για να εισέλθετε στην οθόνη **MENΟΥ** (ή πατήστε **MENU** στο τηλεχειριστήριο)
- 3 Χρησιμοποιήστε τους ελέγχους πλοήγησης **▲** ή **▼** και **▶** για να εισέλθετε στα Τεுιιζητ
- 4 Χρησιμοποιήστε τους ελέγχους πλοήγησης **▲** ή **▼** και **▶** για να εισέλθετε στο Σετυοσε ζαγυοσσ τευιιζητ
- 5 Πατήστε **▲** ή **▼** και **▶** για να επιλέξετε **Yes**
→ Η συσκευή έχει επανεκκινηθεί.
Εμφανίζεται η οθόνη επιλογής γλώσσας.
- 6 Επιλέξτε την επιθυμητή γλώσσα: Αγγλικά, Γαλλικά, Ισπανικά, Ολλανδικά, Ιταλικά και Γερμανικά
→ Η συσκευή περνά σε **Installation Mode**.
→ Ξεκινά η ανίχνευση Κέντρου ή Σταθμών.
Η σύνδεση Wi-Fi δημιουργείται ξανά.

Εάν στο Κέντρο έχει γίνει επαναφορά και στους Σταθμούς δεν έχει γίνει επαναφορά:

- Στα Stations (Σταθμοί), εισέρχεστε σε **Installation Mode** με:
 - α. Αποσυνδέστε το φιλς τροφοδοσίας του Station (Σταθμός) από την πρίζα και μετά συνδέστε το πάλι
→ Εμφανίζεται το μήνυμα "**Connecting to Center**" (Γίνεται σύνδεση με το Κέντρο)
 - β. πιέστε **MENU** για είσοδο στην οθόνη επιλογής **Installation Mode** και **Select Server** (Επιλογή Διακομιστή)
 - γ. Χρησιμοποιήστε τους ελέγχους πλοήγησης **▲** ή **▼** και **▶** για να επιλέξετε **Installation Mode**.

Εάν στο Σταθμό έχει γίνει επαναφορά και στο Κέντρο όχι:

- Στο Κέντρο, επιλέξτε λειτουργία **HD** και στη συνέχεια, εισέλθετε στο **Installation Mode**:
 - α. Πατήστε **MENU**.
 - β. Χρησιμοποιήστε τους ελέγχους πλοήγησης **▲** ή **▼** και **▶** για να εισέλθετε στο μενού **Station Mgmt**
 - γ. Στο μενού **Station Mgmt**, χρησιμοποιήστε τους ελέγχους πλοήγησης **▲** ή **▼** και **▶** για να επιλέξετε **Αδδ Ξεψ Τυαυιοζ**
→ Ξεκινά η ανίχνευση για Σταθμούς.

Εάν έχει γίνει επαναφορά σε Κέντρο και Σταθμούς:

- Κάντε ότι κάνατε κατά την πρώτη σύνδεση Wi-Fi (δείτε Εγκατάσταση, Εγκατάσταση σύνδεσης Wi-Fi μεταξύ Κέντρου και Σταθμού)
- 7 Εάν είναι απαραίτητο, πατήστε **STOP ■** για να εξέλθετε από το **Installation Mode** όταν εντοπιστεί το όλοι οι Σταθμοί.

Διαφωτιστικές συμβουλές:

– Χρειάζεται επαναφορά του **WACS Center** (Κέντρο) όταν αλλάζετε τις ρυθμίσεις δικτύου σας (Δείτε **Σύνδεση στον υπολογιστή σας, Προσαρμοσμένη Εγκατάσταση**).

Γενικά

Ισχύς AC 230V ±10%

Κατανάλωση ισχύος

Ενεργό < 15W

Κατάσταση αναμονής < 13W

Κατάσταση αναμονής Εξοικονόμησης Ισχύος < 1W

Διαστάσεις, πλάτος ω ύψος ω μήκος .. 360 x 70 x 326mm

Βάρος 4.0 kg

LINE OUT

Επίπεδο εξόδου 500mV(±1.5dB)

Σύνθετη αντίσταση εξόδου 3.5k Ω

Παραμόρφωση ≤ 0.5%

Διαφορά καναλιών ≤ 3dB

Διαχωρισμός καναλιών ≥ 60dB

Λόγος σήματος προς θόρυβο ≥ 76 dBA (IEC)

Ασύρματο

Βασικός τρόπος λειτουργίας ασύρματου 802.11g / b

πρωτόκολλο ασφαλείας WEP (64 ή 128bit), WPA-PSK

Συνολική αρμονική παραμόρφωση

..... 2412-2462 MHz (CH1-CH11)

HDD/Συσκευής αναπαραγωγής CD

Εύρος συχνότητας 30-18000 Hz, -3 dB

Λόγος S/N ≥ 72 dBA (IEC)

MPEG 1 Layer 3 (MP3-CD) MPEG AUDIO

MP3-CD ρυθμός

..... 32-256 kbps, VBR

WMA ρυθμός και 160kbps

Συχνότητες δειγματοληψίας 32, 44.1, 48 kHz

Χωρητικότητα αποθήκευσης 80GB*

Rec quality 128kbps or 160kbps

Rec speed 1x, 4x

* Η πραγματική μορφοποιημένη χωρητικότητα θα είναι μικρότερη

Οι προδιαγραφές και η εξωτερική εμφάνιση υπόκεινται σε αλλαγές χωρίς προηγούμενη ειδοποίηση.

Διόρθωση πιθανών βλαβών

ΠΡΟΕΙΔΟΠΟΙΗΣΗ

Σε καμιά περίπτωση δεν πρέπει να επιχειρήσετε να επισκευάσετε μόνοι σας το σύστημα, διότι κάτι τέτοιο θα καταστήσει άκυρη την εγγύηση. Μην ανοίγετε το σύστημα, γιατί υπάρχει κίνδυνος ηλεκτροπληξίας.

Σε περίπτωση βλάβης, ελέγξτε πρώτα τα παρακάτω σημεία, προτού πάτε το σύστημα για επισκευή. Εάν δεν μπορέσετε να επιλύσετε το πρόβλημα ακολουθώντας αυτές τις υποδείξεις, συμβουλευτείτε τον αντιπρόσωπό σας ή το σέρβις.

Πρόβλημα

Λύση

Σύνδεση Wi-Fi:

Κατά τη διάρκεια της πρώτης εγκατάστασης, η οθόνη του Σταθμού εμφανίζει το μήνυμα "Searching for Center" (Ανίχνευση για Κέντρο).

Λαμβάνω παρεμβολές στον ασύρματο σύνδεσμο (WiFi) μεταξύ κέντρου και σταθμού.

Το WACS λειτουργεί σε φάσμα ραδιοσυχνότητας 2,4GHz. Πολλές άλλες οικιακές /ΤΠ συσκευές λειτουργούν στο ίδιο φάσμα συχνότητας, για παράδειγμα: φούρνοι μικροκυμάτων, τηλέφωνα Dect, συσκευές βμφεουσούθ όπως ακουστικά βμφεουσούθ, ποντίκια υπολογιστών, ασύρματοι δρομολογητές, ασύρματα τηλέφωνα, συμβατοί εκτυπωτές WiFi, PDA. Αυτές οι συσκευές μπορούν να προκαλέσουν παρεμβολές με το σύνδεσμο WiFi μεταξύ Κέντρου και Σταθμού, με αποτέλεσμα παρεμβολές όπως διακοπή κατά την αναπαραγωγή, αργή απόκριση της συσκευής στη λειτουργία. Η σοβαρότητα των παρεμβολών διαφέρει ανάλογα με την έκταση ακτινοβολίας της συσκευής και την ισχύ των σημάτων Wi-Fi στη θέση.

Τηλεχειριστήριο:

Όταν χρησιμοποιώ το τηλεχειριστήριο 2 δρόμων του Κέντρου, αρχίζει να δείχνει για πολύ ώρα "Connecting...connecting" (σύνδεση...σύνδεση).

Όταν διαβάσετε αυτό το μήνυμα στο τηλεχειριστήριο 2 δρόμων, υπάρχει ενδεχόμενο παρεμβολής των ακόλουθων συσκευών στο τηλεχειριστήριο σας:

- 1) σήματα παρεμβολής από οθόνη τηλεόρασης πλάσμα (εάν είναι ενεργοποιημένη η συσκευή)
- 2) αντικρούμενα σήματα IR από κοντινό Σταθμό WASS

- ✓ Βεβαιωθείτε ότι έχετε τοποθετήσει το Κέντρο και το Σταθμό δίπλα-δίπλα σε επίπεδη και στερεή επιφάνεια
- ✓ Βεβαιωθείτε ότι έχετε συνδέσει το Κέντρο στο ρεύμα
- ✓ Όταν προσθέτετε ένα νέο σταθμό, βεβαιωθείτε ότι το κέντρο βρίσκεται σε **Installation Mode** (Δείτε **HD, Station Management**)
- ✓ Απενεργοποιήστε τον πλησιέστερο ασύρματο δρομολογητή εάν παρουσιαστεί πρόβλημα κατά τη σύνδεση του κέντρου (Center) και του σταθμού (Station)

Εάν λειτουργείτε τη συσκευή, σταματήστε την αναπαραγωγή και λάβετε τα ακόλουθα κατάλληλα μέτρα:

- ✓ Διατηρείται το Κέντρο και το Σταθμό σε απόσταση τουλάχιστον 3 μέτρων από τέτοιες συσκευές
- ✓ Χρησιμοποιήστε το πλήκτρο WEP όταν συνδέετε το Κέντρο και το Σταθμό σε υπάρχον ασύρματο δίκτυο HY. Ανατρέξτε στο εγχειρίδιο χρήσης του δρομολογητή σας ή **Σύνδεση στον υπολογιστή σας: Εναλλακτική λύση 2.**
- ✓ Αλλάξτε το κανάλι λειτουργίας του Κέντρου και του Σταθμού όταν τα συνδέεται με υπάρχον ασύρματο δίκτυο HY. Για να μάθετε περισσότερα σχετικά με την αλλαγή καναλιών, δείτε το εγχειρίδιο **Σύνδεση στον υπολογιστή σας**
- ✓ Εάν είναι εφικτό, αλλάξτε τα κανάλια λειτουργίας των άλλων συσκευών Wi-Fi στην οικία σας
- ✓ Στρέψτε τις συσκευές σε διαφορετικές κατευθύνσεις για να μειώσετε τις παρεμβολές
- ✓ Βεβαιωθείτε ότι η τηλεόραση πιαματνα έχει ενεργοποιηθεί
- ✓ Βεβαιωθείτε ότι έχετε τοποθετήσει δυο ξεχωριστές συσκευές λειτουργίας IR (είτε στο Σταθμό) σε ξεχωριστά δωμάτια, όπου είναι εφικτό

2 Σταθμοί αντιδρούν όταν λειτουργείτε το τηλεχειριστήριο του Κέντρου

x αναβοσβήνει στη σύγχρονη παρουσίαση του τηλεχειριστηρίου του Κέντρου

Μετά την ενεργοποίηση της συσκευής, στη σύγχρονη παρουσίαση του τηλεχειριστηρίου του Κέντρου δεν υπάρχουν ενδείξεις

Το τηλεχειριστήριο δεν λειτουργεί σωστά.

CD

Εμφανίζεται το μήνυμα "No Disc"/ "Cannot read CD" (Δεν Υπάρχει Δίσκος/ Δεν Μπορεί να Αναγνώσει το CD)

Ο ήχος δεν μπορεί να ακουστεί ή είναι κακής ποιότητας.

Ο δίσκος παραβλέπει κομμάτια

Ο ήχος υπερπηδά κατά την αναπαραγωγή MP3/WMA

- ✓ Το τηλεχειριστήριο του κέντρου είναι αρκετά δυνατό για να λειτουργεί 2 Σταθμοί εντός συγκεκριμένης απόστασης ή γωνίας. Βεβαιωθείτε ότι έχετε τοποθετήσει 2 Σταθμοί σε διαφορετικά δωμάτια ή ότι έχετε τοποθετήσει 2 Σταθμοί σε διαφορετικές γωνίες
- ✓ Χρησιμοποιήστε το τηλεχειριστήριο του Σταθμού ή τους ελέγχους της συσκευής.
- ✓ Σφάλμα σήματος. Βεβαιωθείτε ότι έχετε στρέψει το τηλεχειριστήριο προς την περιοχή IR της συσκευής που επιθυμείτε να λειτουργήσετε
- ✓ Ενεργοποιήσατε τη συσκευή χρησιμοποιώντας τον έλεγχο στη συσκευή αντί στο τηλεχειριστήριο του Κέντρου. Πατήστε **REFRESH** στο τηλεχειριστήριο κέντρου για να συγχρονίσετε την παρουσίασή τους.
- ✓ Αφαιρέστε την προστατευτική πλαστική ετικέτα προτού χρησιμοποιήσετε το τηλεχειριστήριο σταθμού.
- ✓ Μειώστε την απόφαση μεταξύ τηλεχειριστηρίου και συσκευής.
- ✓ Εισάγετε τις μπαταρίες με τους πόλους (σήματα +/-) ευθυγραμμισμένους σύμφωνα με τις οδηγίες.
- ✓ Αντικατάσταση μπαταριών.
- ✓ Στρέψτε το τηλεχειριστήριο στον αισθητήρα IR.
- ✓ Εισαγωγή κατάλληλου δίσκου.
- ✓ Ελέγξτε εάν ο δίσκος έχει εισαχθεί με τα γραφικά προς τα επάνω
- ✓ Περιμένετε μέχρι να καθαριστεί η συμπύκνωση υγρασίας στο φακό.
- ✓ Αντικαταστήστε ή καθαρίστε το δίσκο, δείτε «Συντήρηση».
- ✓ Χρησιμοποιήστε ένα οριστικοποιημένο CD-RW ή CD-R.
- ✓ Προσαρμογή έντασης ήχου στο συνδεδεμένο ηχοσύστημα
- ✓ Αντικαταστήστε ή καθαρίστε το δίσκο
- ✓ Απενεργοποιήστε την SHUFFLE
- ✓ Το αρχείο MP3 που δημιουργήθηκε στο επίπεδο συμπίεσης υπερβαίνει τα 320kbps. Για την αντιγραφή κομματιών CD ήχου χρησιμοποιήστε χαμηλότερο επίπεδο συμπίεσης.
- ✓ Αντικατάσταση ή καθαρισμός δίσκου.