

Inregistrati-va produsul pentru a primi suport pe
www.philips.com/welcome

AZ1137

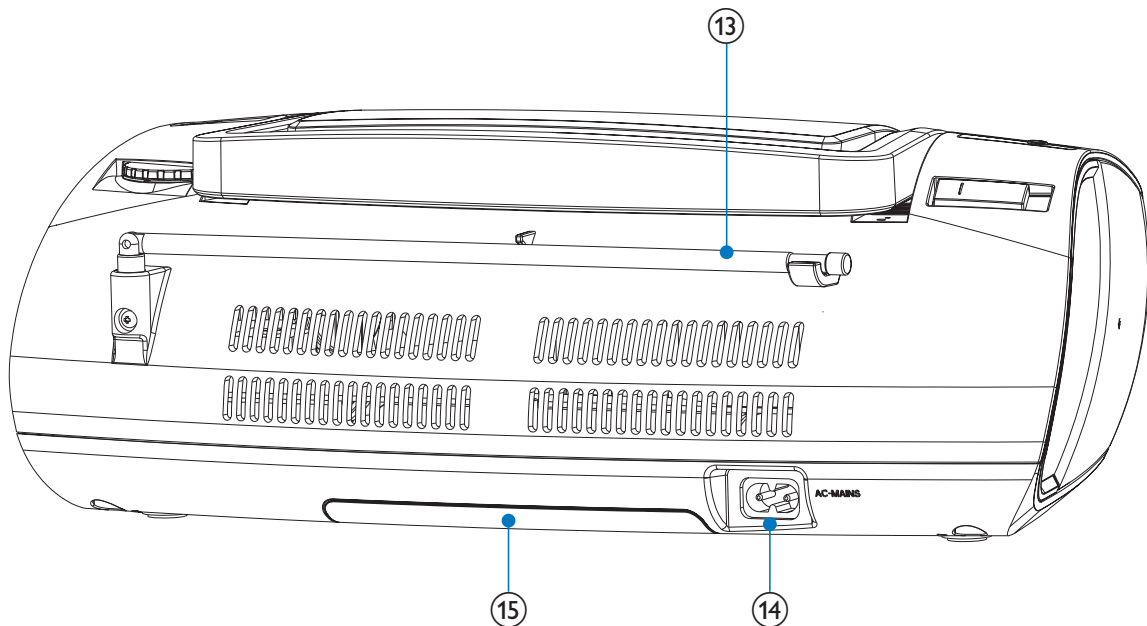

Manual de utilizare

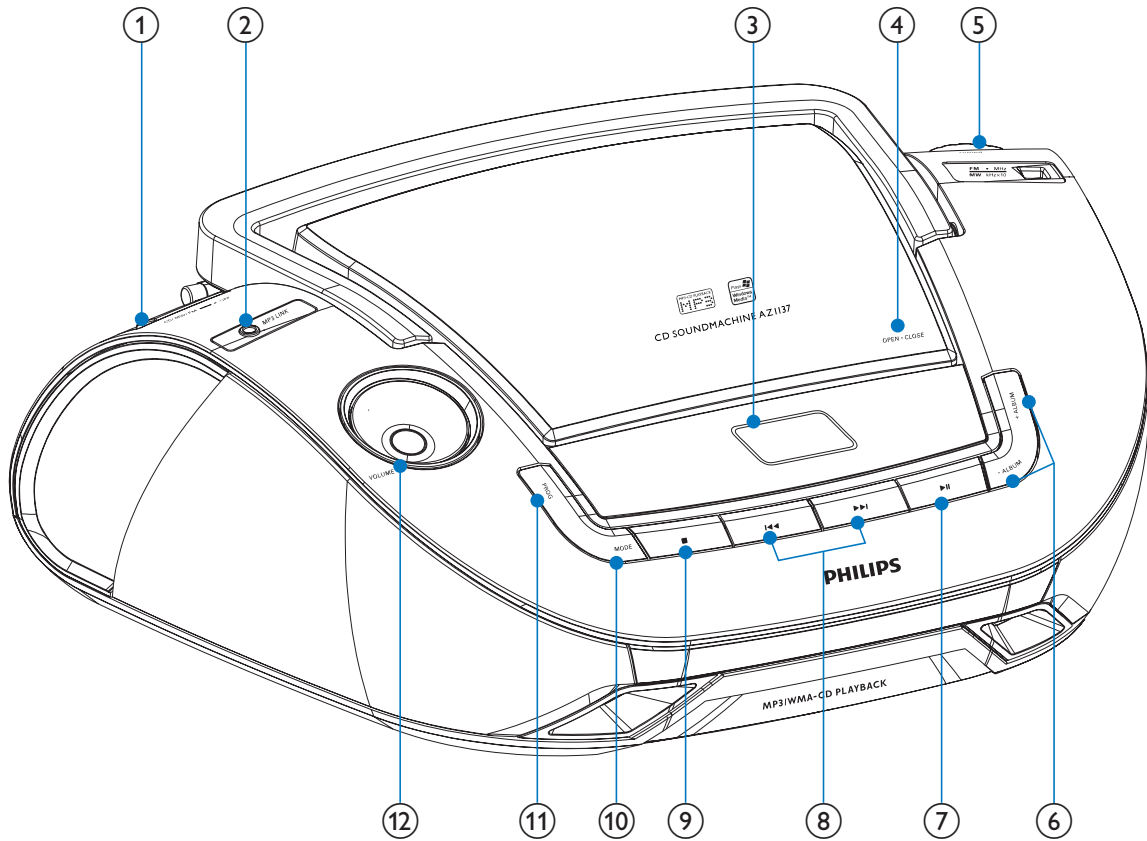

1 Informatii importante

Informatii privind siguranta

Acordati atentie acestor simboluri



Triunghiul cu fulger indica materialele neizolate din interiorul unitatii care pot duce la electrocutare daca sunt atinse. Pentru a asigura siguranta persoanelor din casa dvs., va rugam sa nu deschideti carcasa aparatului.

Triunghiul cu semnul exclamarii atrage atentia asupra caracteristicilor care trebuie citite cu atentie.

AVERTISMENT: Pentru a reduce riscul de producere a incendiilor sau de electrocutare, acest aparat nu trebuie expus la apa sau la umezeala. Nu puneti obiecte cu apa, precum vase, pe sau pe langa acest aparat.

ATENȚIE: Pentru a preveni riscul de electrocutare, introduceti complet mufa in priza. (Pentru regiunile cu mufe polarizate: Pentru a preveni riscul de electrocutare potriviti acul lat in fanta mai larga din priza.)

- ① Cititi aceste instructiuni.
- ② Pastrati aceste instructiuni.
- ③ Acordati atentie tuturor avertismentelor.
- ④ Urmariti toate instructiunile.
- ⑤ Nu folositi acest aparat langa apa.
- ⑥ Folositi o carpa uscata pentru curatare.
- ⑦ Nu blocati gaurile de ventilatie. Instalati aparatul in concordanta cu instructiunile fabricantului.
- ⑧ Nu instalati aparatul langa surse de caldura precum radiatoare, aragaze sau alte aparate (inclusiv amplificatoare) care produc caldura.
- ⑨ Protejati cablul de alimentare. Aveti grija sa nu calcati sau sa nu va impiedicati de cablul de alimentare.
- ⑩ Folositi doar atasamentele/accesoriile recomandate de catre fabricant.

- ⑪ Folositi doar standul, masa, trepiedul sau suportul specificat de catre fabricant sau vandut cu aparatul. Cand folositi un carucior pentru a transporta aparatul, aveti grija ca acesta sa nu se darame.



- ⑫ Deconectati aparatul de la priza in timpul furtunilor sau daca acesta nu va fi folosit pentru o perioada lunga de timp.
- ⑬ Apelati doar la persoane calificate pentru a repara acest aparat.
- ⑭ **ATENTIE** - Pentru a preveni scurgerea bateriilor care poate duce la ranire sau la stricarea aparatului:
- Instalati bateriile in mod corespunzator in unitate.
 - Nu amestecati tipurile de baterii (cele noi cu cele vechi, alcaline cu carbon, etc.)
 - Scoateti bateriile din unitate daca aceasta nu va fi folosita pentru o perioada de timp indelungata.
 - Nu expuneti bateriile la caldura excesiva (la lumina solara, foc sau caldura de la aparate).
- ⑮ Aparatul nu trebuie expus la umezeala sau la apa.
- ⑯ Nu puneti surse de foc, precum lumanarile aprinse, pe sau langa acest aparat.
- ⑰ Acest produs poate contine plumb sau mercur. Debarasarea acestor materiale este stricta din cauza efectelor negative asupra mediului inconjurator. Pentru debarasare sau informatii de reciclare, va rugam sa contactati autoritatile locale sau Electronic Industries Alliance: www.eiae.org.



Avertisment

- Nu deschideti carcasa acestui aparat.
- Partile acestui aparat nu necesita lubrifiere sau ungere cu ulei.
- Nu plasati acest aparat deasupra altor echipamente electrice.
- Tineti aparatul departe de lumina solara directa, foc sau caldura.
- Nu va uitati direct la raza laser din interiorul unitatii.
- Asigurati-va ca aveti acces usor la cablul de alimentare, mufa sau adaptorul pentru deconectare usoara si rapida de la priza.



Atentie

- Folosirea altor comenzi sau proceduri decat a celor prezentate in acest manual de utilizare va rezulta in expunerea la radiatii periculoase si la alte operatii nesigure.

Nota

Acest aparat corespunde cu cerintele privind interferentele radio ale Comunitatii Europene.



Acest produs corespunde cu cerintele urmatoarelor directive si legi: 2004/108/EC + 2006/95/EC

Orice schimbari sau modificari facute acestui aparat care nu sunt aprobate de catre Philips Consumer Lifestyle pot duce la pierderea dreptului de a folosi acest aparat si la invalidarea garantiei.



Acest aparat este fabricat din materiale si componente de inalta calitate care pot fi reciclate si reutilizate.



Cand acest simbol este atasat unui aparat inseamna ca produsul respectiv corespunde cu cerintele Directivei Europene 2002/96/EC.

Va rugam sa va informati despre sistemul de colectare separata pentru produsele electrice si electronice.

Va rugam sa actionati in functie de legile locale si sa nu aruncati produsele vechi cu deseurile menajere normale. Debarasarea corecta va duce la prevenirea consecintelor potential negative asupra mediului inconjurator dar si asupra sanatatii umane.



Acest produs contine baterii care corespund cerintelor Directivei Europene 2006/66/EC, care nu pot fi debarasate cu deseurile menajere normale. Va rugam sa va informati despre legile locale privind sistemul de colectare pentru baterii deoarece debarasarea corecta va duce la prevenirea consecintelor potential negative asupra mediului inconjurator si asupra sanatatii umane.

Informatii privind mediul inconjurator

Toate materialele de ambalare inutile au fost omise. Am incercat sa separam ambalajul in trei materiale: carton (cutia), spuma de polistiren (protectia) si polietilena (pungi, spuma de protectie).

Sistemul consta din materiale si componente care pot fi reciclate si reutilizate de catre companii specializate. Va rugam sa va informatii despre legile locale privind debarasarea materialelor de ambalare, bateriilor si echipamentelor vechi.

A face copii neautorizate a materialelor protejate, precum programe de calculator, fisiere, transmisii si inregistrari de sunete, reprezinta o incalcare a drepturilor de autor si este un act criminal. Acest echipament nu trebuie folosit pentru astfel de scopuri.

Inregistrarea si redarea anumitor materiale nu este permisa fara consintamant. Consultati Copyright Act 1956 si The Performer's Protection Acts 1958 to 1972.



Be responsible
Respect copyrights

Acest aparat include urmatoarele etichete:



Simbol pentru echipamente clasa a II-a

Acest simbol indica faptul ca aparatul are un sistem de izolatie dublu.



Norge

Typeskilt finnes på apparatens underside.

Observer: Nettbryteren er sekundert innkopleet. Den innebygde nettdelen er derfor ikke frakopleet nettet så lenge apparatet er tilsluttet nettkontakten.

For å redusere faren for brann eller elektrisk støt, skal apparatet ikke utsettes for regn eller fuktighet.

2 CD Soundmachine

Felicitarer for kjøpet og velkommen til Philips! For å utnytte hele støttet som Philips tilbyr, registrer produktet på www.philips.com/welcome.

Introducere

Cu aceasta unitate CD Soundmachine, puteti:

- reda discuri CD, MP3/WMA
- asculta la posturile radio FM/MW(AM)
- programa piesele in secventa dorita pentru redare

Ce gasiti in cutie

Verificati daca ati primit urmatoarele accesorii:

- unitatea principala
- cablul de alimentare
- cablu MP3 Link
- Manual de utilizare

Prezentarea unitatii principale

- ① **Butonul pentru selectarea sursei: CD, FM, MW, OFF.**
 - Selectati sursa CD, FM, MW (AM) sau opriti unitatea.

- ② **MP3 LINK**
 - Mufa pentru conectarea unui dispozitiv extern.
- ③ **Panoul de afisare**
 - Afiseaza statusul curent
- ④ **OPEN•CLOSE**
 - Deschide sau inchide compartimentul pentru discuri
- ⑤ **TUNING+/-**
 - Cauta posturile de radio
- ⑥ **ALBUM+/-**
 - Pentru MP3-CD: Trece la albumul anterior/urmator
- ⑦ **▶||**
 - Porneste sau intrerupe redarea
- ⑧ **◀◀▶▶**
 - Selecteaza piesa anterioara/urmatoare
 - Cauta inainte/inapoi
- ⑨ **■**
 - Opreste redarea.
 - Sterge programul
- ⑩ **MODE**
 - Selecteaza modul de redare: REPEAT sau SHUFFLE
- ⑪ **PROG**
 - Pentru MP3-CD: Programeaza piesele si navigheaza prin program
- ⑫ **VOL+/-**
 - Regleaza nivelul volumului
- ⑬ **Antena telescopica**
 - Regleaza receptia FM
- ⑭ **AC MAINS**
 - Mufa pentru conectarea cablului de alimentare
- ⑮ **Compartimentul pentru baterii**

3 Pregatiri



Atentie

- Utilizarea altor comenzi sau proceduri decat a celor prezentate in acest manual de utilizare poate duce la expunerea la radiatii periculoase sau la alte operatii nesigure.

Intotdeauna urmariti instructiunile din acest capitol in secventa prezentata.
Daca sunati la centrul Philips, vi se va cere numarul si seria modelului acestui aparat.
Aceste informatii se afla pe spatele aparatului.
Scrieti aceste informatii mai jos:

Nr. modelului: _____

Seria: _____

Conectarea la alimentare



Atentie

- Exista riscul de stricare al produsului! Asigurati-va ca voltajul de la priza de alimentare corespunde cu voltajul printat pe eticheta aparatului.



Avertisment

- Exista riscul de electrocutare! Cand doriti sa deconectati aparatul de la alimentare, trageti de mufa, nu de cablu.



Note

- Instalati aparatul langa priza de alimentare si asigurati-va ca aveti acces usor la priza in caz de urgenta.
- Placuta cu informatiile tehnice ale produsului se afla pe spatele unitatii.

- 1 Conectati cablul de alimentare la mufa AC~MAINS din aparat si la priza de alimentare din perete.



Sfat

- Pentru a economisi energie: Dupa folosire, setati unitatea pe pozitia OFF.

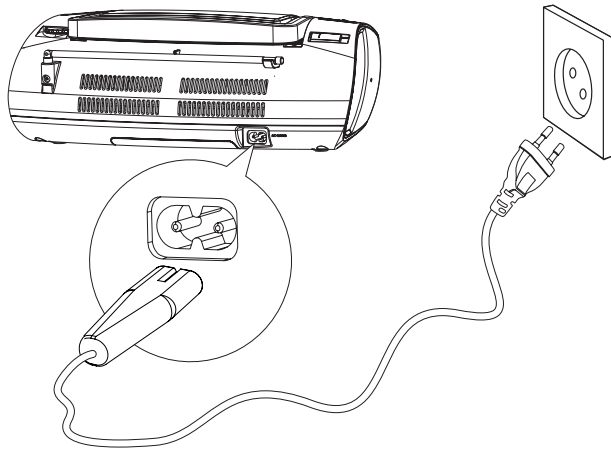

Introducerea bateriilor

Note

- Puteti folosi atat bateriile cat de cablul de alimentare pentru a alimenta acest aparat.
- Bateriile nu sunt furnizate.

- 1 Deschideti compartimentul pentru baterii.
- 2 Introduceti 6 baterii 1.5V R14/UM-2/C corespunzator in interiorul compartimentului.
- 3 Inchideti compartimentul pentru baterii.

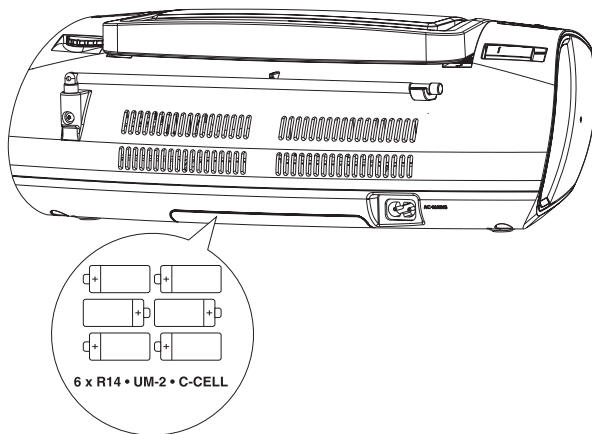

4 Redarea unui CD



Nota

- Nu puteti reda discuri codate cu tehnologie de protectie impotriva copierii.

Puteti reda urmatoarele tipuri de discuri audio:

- CD-Recordables (CD-R)
- CD-Rewritables (CD-RW)
- MP3-CDs
- WMA-CDs

1 Selectati sursa CD.

2 Deschideti compartimentul pentru discuri.

3 Introduceti un disc cu fata printata in sus si inchideti compartimentul.

↳ Numarul total de piese este afisat.

4 Apasati pe ►|| pentru a porni redarea.

↳ [►] este afisat.

- Pentru a selecta o piesa, apasati pe |◀◀▶▶|.
- Pentru a intrerupe redarea, apasati pe ►||.
- Pentru a relua redarea, apasati pe ►||
- Pentru a opri redarea, apasati pe ■.

Gasirea unui pasaj dintr-o piesa

1 In timpul redarii, tineti apasat pe |◀◀▶▶|

↳ Discul va fi redat la viteza mare si la volum mic.

2 Dati drumul la |◀◀▶▶|



Sfat

- Cand cautarea ajunge la sfarsitul ultimei piesei, discul se opreste.

Selectarea unui album

Doar pentru discuri MP3.

1 In timpul redarii, apasati pe ALBUM+/- pentru a selecta un album.

Selectarea modurilor de redare

- 1 Apasati pe MODE repetat pentru a selecta modul de redare:
 - [↻] (repeat) - repeta piesa
 - [↻ALL] (repeat all) - repeta intreg discul/programul
 - [🔀] (shuffle)- reda piesele in ordine aleatorie
- 2 Pentru a trece la redarea normala, apasati pe MODE repetat pana ce iconitele nu mai sunt afisate.



Sfat

- Redarea aleatorie nu poate fi selectata cand redati piesele programate.

Programarea secventei de redare

Puteti salva pana la 20 de piese in secventa dorita.

- 1 In modul stop, apasati pe PROG pentru a porni programarea pieselor.
↳ [PROG] si [P01] sunt afisate.
- 2 Pentru MP3-CD: apasati pe ALBUM+/- pentru a selecta un album.
- 3 Apasati pe ◀◀▶▶ pentru a selecta o piesa.
- 4 Apasati pe PROG pentru a salva piesa.
↳ [PROG] si [P02] sunt afisate.
- 5 Repetati pasii 2~4 pentru a selecta si salva mai multe piese.
↳ Cand ati salvat 20 de piese, nu mai puteti selecta mai multe piese iar pe ecran va fi afisat [PROG] si [---].
- 6 Pentru a reda programul, apasati pe ▶||.
 - In modul stop, apasati pe PROG repetat pentru a naviga prin piesele salvate.
 - Pentru a anula programul, apasati pe ■ de doua ori.



Sfat

- Cand redarea programului se opreste, sistemul va trece la redarea normala. Pentru a reda programul din nou, repetati pasii 1~6.

5 A asculta la un dispozitiv extern

Puteti asculta la un MP3 player prin acest aparat.



Nota

- Cand conectati un dispozitiv extern la mufa MP3 LINK, aparatul va trece automat pe sursa MP3 LINK.

- 1 Folositi un cablu MP3 link (furnizat) pentru a conecta mufa MP3 LINK (3.5 mm) din acest aparat si mufa pentru casti dintr-un MP3 player.

6 A asculta la radio

- 1 Selectati sursa FM sau MW.
- 2 Intoarceti butonul TUNING+/- pana ce gasiti receptia optima.



Sfat

- Pentru a imbunatati receptia FM, puteti extinde, inclina sau intoarce antena telescopica pentru a obtine receptia optima.
- Pentru a imbunatati receptia MW, intoarceti aparatul intr-o alta directie.

7 Informatii despre produs



Nota

- Informatiile despre produs se pot schimba fara notificare prealabila.

Dimensiuni	341 mm x 122mm x 236mm
Greutate	1.67 kg
Alimentare	DC 9V 1.5 A AC 220-240V, 50/60Hz
Consumul de energie	Activ <12 W
Iesirea alimentarii	2 x 1 W RMS
Temperatura de operare	-10 °C - 50 °C 14 °F -122 °F

8 Probleme si solutii



Avertisment

- Nu deschideti carcasa acestui aparat.

Pentru a pastra garantia valida, nu incercati sa reparati acest aparat. Daca apar probleme in timpul folosirii aparatului, verificati urmatoarele solutii inainte de a duce aparatul la reparat. Daca problema persista, vizitati website-ul Philips (www.Philips.com/support). Cand, contactati centrul Philips, asigurati-va ca sunteti langa aparat si ca aveti la indemana numarul si seria modelului.

Fara energie

- Asigurati-va ca ati conectat cablul de alimentare corect.
- Asigurati-va ca este energie la priza prin conectarea unui aparat operational.
- Asigurati-va ca ati introdus baterile in mod corect.

Fara sunet

- Reglati nivelul volumului.
- Asigurati-va ca piesa redata este in format compatibil.

Afisajul nu functioneaza corespunzator./ Nici o reactie in timpul activarii comenzilor.

- 1 Deconectati cablul de alimentare.
- 2 Conectati cablul de alimentare dupa cateva secunde.

Discul nu poate fi redat

- Asigurati-va ca ati introdus discul cu fata printata in sus.
- Stergeti discul cu o carpa din micro fibre din centru catre exterior, in linie dreapta.
- Discul este defect. Incercati un alt disc.
- Asigurati-va ca folositi un disc finalizat.
- Asigurati-va ca lentilele laser sunt curate.
- Asigurati-va ca discul nu este codat cu tehnologie de protectie impotriva copierii.

Discul trece peste piese

- Asigurati-va ca discul nu este murdar sau zgariat.
- Asigurati-va ca modul Program/Shuffle este oprit.



Pagina de asistenta

Tara	Numar	Tarif
Romania	0800-894910	gratis
Romania	031-8107125	local