

CD Clock Radio

AJ3910

Руководство пользователя
Instrukcje Obsługi
Uživatelské příručky
Používateľské príručky
Felhasználói útmutatók



Meet Philips at the Internet
<http://www.audio.philips.com>

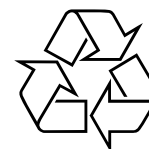

AJ 3910

PHILIPS



Printed in China

Jason-0441

1

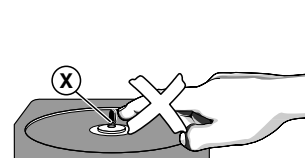
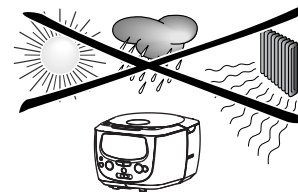
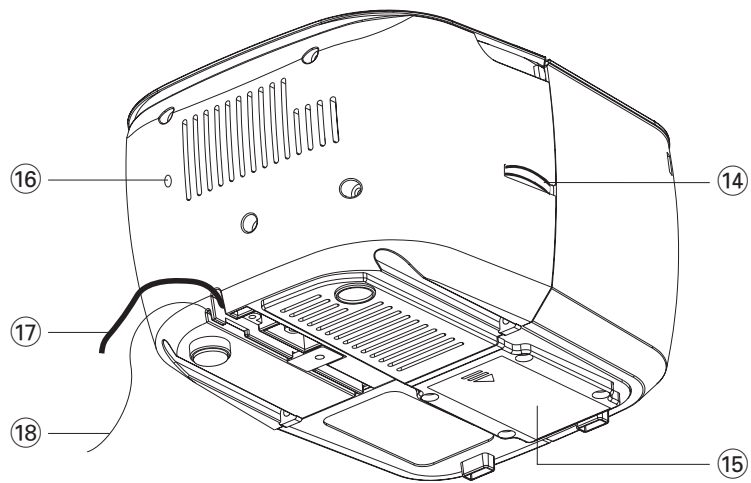
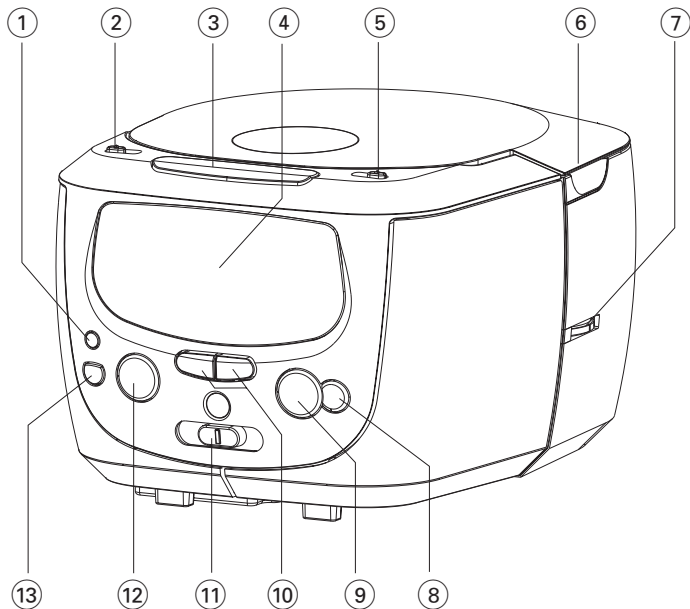

SLOVAK REPUBLIC

Prístroj sa nesmie používať v mokrom a vlhkom prostredí! Chránite pred striekajúcou a kvapkajúcou vodou!

Slovensky

Ovládacie gombíky/ Napájanie

Ovládacie gombíky (Pozri 1)

- ① **SET TIME** – nastavenie presného času
- ② **ALARM 1**
 - **ON** – zapnúť 1. budíka
 - **SET** – nastavenie časového údajá 1. budíka
 - **OFF** – vypnúť 1. budíka
- ③ **REPEAT ALARM** – vypnutie budíka na 6 minút
- ④ **Display** – zobrazuje hodiny/budík a stav prístroja
- ⑤ **ALARM 2**
 - **ON** – zapnúť 2. budíka
 - **SET** – nastavenie časového údajá 2. budíka
 - **OFF** – vypnúť 2. budíka
- ⑥ **LIFT TO OPEN** – zodvihnite a otváranie priestoru pre CD
- ⑦ **TUNING** – ladenie na rozhlasovú stanicu.
- ⑧ **STOP ■** – ukončenie reprodukcie CD;
- ⑨ **PLAY / PAUSE ►II** – zapojenie alebo prerušenie reprodukcie CD.
- ⑩ **MIN ◀◀ / HOUR ▶▶**
 - nastavenie hodín/času alarmu
 - postup na ďalšie skladby alebo vyhľadanie melódie/skladby smerom späť alebo dopredu
- ⑪ **FM•MW•BUZ•CD**
 - výber zdroja zvuku pre funkcie: FM/ MW/ CD
 - volí režim rádio, CD alebo bzučiacového budíka
- ⑫ **POWER / ALARM RESET**
 - Zapnúť/ vypnúť zariadenie
 - vypnutie budíka na 24 hodín
 - vypnutie funkcie SLEEP.
- ⑬ **SLEEP**
 - zapína rádio, CD pre režim časovača
 - upravuje možnosti časovača pre prehrávanie rádia / CD
- ⑭ **VOLUME** – nastavenie sily zvuku.

- ⑮ **Priestor pre napájacie články** – vsuňte 9-voltovú batériu, typ 6F22 (nedodáva sa) pre zálohu pamäte hodín
- ⑯ **RESET** – stisnite v prípade, že prístroj/displej nereaguje na stisnutie žiadneho gombíka.
- ⑰ **Siet'ový kábel** – pre pripojenie na konektor jeho druhý koniec do zásuvky
- ⑱ **Špirála** - zlepšenie príjmu vysielania FM

Napájanie

- 1 Presvedčte sa, či napätie v miestnej svetelnej sieti súhlasí s hodnotou uvedenou na štítku na spodnej strane prístroja.
- 2 Jeden koniec siet'ového kábelu zasuňte do jeho druhý koniec do zásuvky. Na displeji sa zobrazí: ◻:◻◻. Budete musieť nastaviť správny čas.
- 3 Ak si želáte prístroj celkom odpojiť od siete, vytiahnite zástrčku zo zásuvky.

Štítok s typovým číslom nájdete na spodnej strane prístroja.

Príkon (Pohotovostný)

Hodín 1.6W

Záloha pamäte hodín

Keď nastane výpadok energie, celé rádio hodiny sa vypnú. Keď sa prívod energie obnoví, časový displej ukáže ◻:◻◻ a znova budete musieť nastaviť na hodinách správny čas. Aby ste zachovali čas hodín a nastavený(é) čas(y) budíka v prípade výpadku energie alebo odpojenia, vsuňte 9-voltovú batériu (doporučuje sa typ 6F22, nedodáva sa) do priehradky na batériu: bude fungovať ako záloha pamäte hodín. Avšak na hodinovom displeji čas nebude svietiť. Nebude možné ani fungovanie budíka, FM / MW rádia a CD. Ak dôjde k obnoveniu výpadku elektrickej energie až a na displeji sa zobrazí: žiadané nastavenie.

Hodín

- 1 Zapojte zástrčku napájania do zásuvky v stene.
- 2 Otvorte priestor pre napájacie články a vložte batériu
- Raz ročne alebo tak často ako treba vymieňajte batériu.

Napájacie články obsahujú chemikálie, preto ich odhadzujte iba do nádob na odpadky, ktoré sú pre tento účel určené.

Nastavenie hodín a budík

Displej hodín

Zobrazuje sa čas a displej zobrazuje aj to, či ste zapli budík a na displeji budú tieto kontrolky svietiť buď vedľa nápisu ALARM 1 alebo ALARM 2. Hodiny sú zobrazované v 24 hodinovom intervale.

- 1 Stlačte a držte stlačené tlačidlo **SET TIME**.
- 2 Zároveň stlačte a držte stlačené tlačidlo **MIN** ◀◀ alebo **HOURL** ▶▶, aby ste upravili hodiny alebo minúty.
- 3 Keď dosiahnete žiadané nastavenie, uvoľnite **SET TIME** a **MIN** ◀◀ / **HOURL** ▶▶.

Rádioprijímač

- 1 Stlačte **POWER** na prístroji a prístroj sa zapne. → Tlačidlo **POWER** svieti.
- 2 Použite tlačidlo **FM•MW•BUZ•CD** na výber vlnového pásma FM alebo MW.
- 3 Použite tlačidlo **TUNING** (na bočnom paneli), aby ste našli stanicu.
- 4 Silu a charakter zvuku nastavte regulátormi **VOLUME**.
- 5 Stlačte **POWER** a prístroj sa vypne. → Svetlo tlačidla **POWER** zhasne.

Rádioprijímač/Prehrávač CD

Zlepšenie príjmu vysielania:

Pre **FM** celkom vsuňte špirálovú anténu a umiestnite ju tak, aby bol príjem čo najlepši.

Pre príjem vysielania **MW** má prístroj vlastnú vbudovanú anténu. Anténu nastavíte otáčaním celého rozhlasového prijímača s budíkom.

Reprodukcia CD

Tento prehrávač diskiet reprodukuje Audio diskety vrátane CD-Recordable.

- 1 Zatváranie priestoru pre CD.
- 2 Vložte CD etiketou smerom hore, potom jemne pritisnite viečko a zatvorte priestor pre CD.
- 3 Stlačte **POWER** na prístroji a prístroj sa zapne. → Tlačidlo **POWER** svieti.
- 4 Použite tlačidlo **FM•MW•BUZ•CD** na výber **CD**.
- 5 Stisnutím gombíka **PLAY / PAUSE ►II** zapojte reprodukciu. → Poradové číslo aktuálnej skladby a na okamžik najprv zobrazí
- 6 Silu a charakter zvuku nastavte regulátormi **VOLUME**.
- 7 Ak si želáte reprodukciu prerušiť, stisnite gombík **►II**.
- 8 Ak si želáte v reprodukcii pokračovať, stisnite znovu gombík **►II**.
- 9 Ak si želáte ukončiť reprodukciu CD, stisnite gombík **STOP ■**. → Celkový počet stop a na okamžik najprv zobrazí.
- 10 Stlačte **POWER** a prístroj sa vypne. → Svetlo tlačidla **POWER** zhasne.

Užitočné rady:

reprodukcia diskety sa zastaví aj keď: sa stlačením **POWER**.

Prehrávač CD

Voľba inej skladby počas reprodukcie

- Ak si želáte postúpiť na nasledujúcu skladbu, stisnite raz krátko gombík ►► alebo ho stisnite niekoľkokrát, až sa na displeji zobrazí poradové číslo hľadanej skladby.
- Ak si želáte vrátiť sa na začiatok práve reprodukovanej skladby, stisnite raz krátko gombík ◄◄.
- Ak stisnete gombík ◄◄ niekoľkokrát, vrátite sa na niektorú z predchádzajúcich skladieb.

Hľadanie melódie v rámci jednej skladby

- 1 Počas reprodukcie podržte stisnutý gombík ◄◄ alebo ►►.
→ Rýchlosť reprodukcie CD sa zvýši, zvuk sa zoslabí.
- 2 Keď nájdete hľadanú melódiu, uvoľnite gombík ◄◄ alebo ►►.
→ Reprodukcia pokračuje zvyčajným spôsobom.

BUDÍKA

POUŽITIE BUDÍKA VŠEOBECNE

VŠEOBECNÉ INFORMÁCIE

V režimoch CD, rádia alebo bzučiaku sa dajú nastaviť dva rôzne časy budíka **ALARM 1** a **ALARM 2**.

Nastavenie času alarmu

- 1 Potlačte posúvač **ALARM 1** alebo **ALARM 2** na **SET**.

→ Na displeji sa zobrazí: čas alarmu (1 budíka alebo 2 budíka)

Užitočné rady: *Nepokúšajte sa tlačiť obidva posúvače ALARM na SET naraz.*

- 2 Stlačte a držte stlačené tlačidlo **MIN ◄◄ / HOUR ►►**, aby ste rýchlo upravili nastavenia hodín aj minút.
- 3 Keď dosiahnete žiadané nastavenie, uvoľnite **MIN ◄◄ / HOUR ►►**.
→ Ak čas potrebujete upravovať pomaly, minútu po minúte, opakovane stláčajte a uvoľňujte tlačidlo **MIN ◄◄ / HOUR ►►**.
- 4 Posuňte prepínač **ALARM 1** alebo **ALARM 2** do polohy **OFF**.
→ Displej sa vráti k zobrazeniu času. Ak chcete skontrolovať nastavený čas budíka, posuňte prepínač **ALARM 1** alebo **ALARM 2** do polohy **SET**.

Výber možností režimu budíka

- 1 Stlačte **POWER** a prístroj sa vypne.
 - 2 Vyberte si možnosť režimu budíka: buď FM, MW, bzučiakový alebo CD pomocou voliča zdroja **FM•MW•BUZ•CD**.
 - 3 Posuňte prepínač **ALARM 1** alebo **ALARM 2** do polohy **ON**.
→ Na displeji svieti jedna z dvoch kontroliek ALARM.
- V nastavenom čase budíka sa zapne rádio, CD alebo bzučiak a asi o 60 minút sa automaticky vypne.

BUDÍKA

Užitočné rady:

- Ak je zvolený režim CD budíka, musí byť vložené CD. CD sa prehrá od prvej stopy.
- Ak ste si vybrali režim načasovaného vypnutia Rádía alebo CD, bude to aj váš režim budíka.

VYPNUTIE BUDÍKA

Budík je možné vypnúť tromi spôsobmi. Ak nevypnete budík úplne, funkcia **vypnutia budíka na 24 hodín** sa 60 minút po ukončení prvého budenia automaticky zapojí.

Vypnutia budíka na 24 hodín

Ak si želáte okamžite vypnúť budík, ale súčasne si želáte, aby jeho nastavenie zostalo platné aj pre nasledujúci deň:
→ Počas budenia stisnite **POWER / ALARM RESET**.

OPAKOVANÉ BUDENIE

Pomocou tejto funkcie sa budík opakovane ozve každých 6 minút.

- 1 Počas budenia stisnite **REPEAT ALARM**.
- 2 Postup je možné niekoľkokrát zopakovať.

ÚPLNÉ VYPNUTIE BUDÍKA

Posuňte prepínač **ALARM 1** alebo **ALARM 2** do polohy **OFF**.
→ Kontrolka budíka zmizne z displeja.

SLEEP

SLEEP (driemacej funkcii)

Prístroj má vbudovaný časový spínač, ktorý umožňuje, aby sa rozhlasový prijímač po uplynutí určitého, vopred nastaveného času, automaticky vypol. Voliť je možné zo štyroch možností driemania: 90, 60, 30 minút a vypnúť.

Zapojenie a vypnutie funkcie SLEEP

- 1 Stlačte **POWER** a prístroj sa vypne.
- 3 Zvoľte si možnosť časovača tak, že raz alebo viackrát stlačíte tlačidlo **SLEEP**, kým sa nezobrazí požadovaná možnosť.
→ Displej ukazuje -- (vypnúť) → 90 (minút) → 60 → 30 → - - -
- 4 Po niekoľkých sekundách sa nastavenie zapne.
→ Ak je zvolený režim CD, stlačte tlačidlo **PLAY / PAUSE ►►**, aby ste spustili prehrávanie.
- 5 Po dosiahnutí zvoleného času sa nastavenie automaticky vypne.
- 6 Ak chcete zrušiť funkciu časovača, buď jedenkrát alebo viackrát stlačte tlačidlo **SLEEP**, kým sa neobjaví symbol "- -" alebo stlačte tlačidlo **POWER**, aby ste hodiny vypli.

Užitočné rady:

- Funkcia načasovaného vypnutia neovplyvňuje vaše nastavenie(a) času budíka.
- Ak máte budík nastavený na režim rádia alebo CD, skôr; ako nastavíte čas vypnutia, uistite sa, či ste upravili hlasitosť na dostatočne vysokú úroveň, aby ste sa zobudili.

Údržba

Bezpečnostné informácie

Prístroj umiestnite na pevný, hladký povrch, odkiaľ sa nemôže prevrátiť.

- Chráňte prístroj, napájacie články, CD a kazety pred vlhkosťou, dažďom, pieskom a extrémnymi teplotami, ktoré môžu byť v blízkosti topných telies alebo na mieste vystavenom priamemu slnečnému žiareniu.
- Prístroj nesmie byť vystavený pokvapkaniu alebo ošpliechaniu tekutinou.
- Prístroj ničím neprikrývajte. Okolo ventilačných otvorov ponechajte aspoň 15 cm voľného miesta, aby vznikajúce teplo mohlo uniknúť a vetranie bolo dostatočne zabezpečené.
- Ventilácia a voľný priechod vzduchu nesmú byť obmedzené zakrytím vetracích otvorov predmetmi, ako sú noviny, obrúsky, záclony a podobne.
- Na prístroj nedávajte žiadne zdroje otvoreného ohňa, ako napríklad horiace sviečky.
- Na prístroj nedávajte žiadne predmety naplnené tekutinou, ako napríklad vázy.
- Trecie plochy mechanických súčiastok prístroja majú samomazací povrch, preto sa nesmú ničím mazať ani olejovať.
- Prístroj čistite mäkkou, navlhčenou jelenicou. Nepoužívajte alkohol, čpavok, benzín alebo abrazívne čistiace prostriedky, pretože môžu poškodiť kryt prístroja.

Prehrávač CD a ošetrovanie CD

- Nikdy sa nedotýkajte optiky prehrávača CD!
- Ak prenesiete prístroj z chladného miesta do tepla, skondenzovaná para môže spôsobiť opotenie optiky prehrávača CD. V tomto prípade nie je reprodukcia CD možná. Nepokúšajte sa optiku očistiť, ale ponechajte prístroj na teplom mieste a počkajte až sa vlhkosť odparí.
- Priestor pre CD ponechajte vždy zatvorený, aby sa optika nezaprášila. Z priestoru pre CD utierajte prach mäkkou, suchou handričkou.
- CD vyberiete z obalu ľahšie tak, že stisnete fixačný krúžok v stredu platne a CD dvíhate smerom hore. CD držte vždy len za okraje a po použití uložte CD späť do obalu, aby sa nepoškodila a nezaprášila.
- Nikdy na CD nič nepíšte a nič na ňu nenalepujte.

UPOZORNENIE

Ak budete ovládacie gombíky používať inakšie ako je uvedené v tomto návode na použitie, ak vykonáte iné nastavenia alebo aplikujete iné postupy než aké sú v návode uvedené, vystavíte sa nebezpečenstvu škodlivého ožiarenia alebo môže dôjsť k inej neočakávanej udalosti.

Odstraňovanie chýb

V prípade akejkoľvek závady, predtým ako odnesiete prístroj do opravovne, skontrolujte ho podľa nižšie uvedených bodov. Neotvárajte kryt prístroja, aby ste neriskovali zásah elektrickým prúdom. Ak sa Vám nepodarí problém podľa našich návrhov vyriešiť, obráťte sa na predajcu alebo na servis.

UPOZORNENIE: Nikdy sa nepokúšajte sami opraviť prístroj, v tomto prípade totiž stratíte nárok na záruku..

Nie je zvuk

- Sila zvuku je nastavená na nízku hodnotu.
- Nastavte silu zvuku.

Displej nie je osvetlený/rozhlasový prijímač a budík nefungujú

- Elektrostatický výboj.
- Stlačte tlačidlo RESET alebo zariadenie odpojte od napájania a pripojte ho po 5 minútach.

Reprodukcia CD nefunguje

- Poškodená/špinavá CD
- Vymeňte/očistite CD
- Laserová optika sa opotila
- Počkajte, až sa vyjasní
- CD-R (Zapisovateľné CD) je prázdne, alebo nie je finalizované
- Používajte len finalizované CD-R.

Občasné praskanie na príjme FM

- Slabý vysielací signál.
- Vysuňte a nastavte špirálovú anténu do správneho smeru.

Stále praskanie a pískanie na príjme MW

- Iné elektrické prístroje, napr. televízor, počítač, žiarivka spôsobujú interferenciu.
- Umiestnite rozhlasový prijímač s budíkom vo väčšej vzdialenosti od týchto elektrických prístrojov.

Budík nefunguje

- Čas alarmu nie je nastavený
- Pozri **Nastavenie času alarmu**
- Režim alarmu nie je vybratý
- Pozri **Výber možností režimu budíka**
- Ako režim budíka je zvolené CD, no nie je vložené žiadne CD.
- Vložte CD.

Pre ochranu životného prostredia

Prístroj nie je zabalený do nadbytočných obalov. Obaly je možné ľahko rozdeliť na tri rovnorodé materiály: kartón, polystyrén a polyetylén.

Prístroj je vyrobený z materiálov, ktoré je možné znovu použiť, ak demontáž robí odborná firma. Obalový materiál, použité napájacie články a už nepoužiteľný prístroj vložte, prosím, podľa miestnych predpisov a zvyklostí do určených nádob na odpadky.