

Register your product and get support at
www.philips.com/welcome

AJH5100



TR Kullanım kılavuzu

PHILIPS

İçindekiler

1	Önemli	3
	Güvenlik	3

2	Saatli radyonuz	3
	Giriş	3
	Kutunun içindekiler	3
	Ana ünite hakkında genel bilgiler	4

3	Başlarken	5
	Gücü bağlama	5
	Prize tak ve ayarla	5
	Saat dilimini seçme	5
	Saati ayarlama	5
	Pili değiştirin	6

4	Ana özellikler	6
	FM radyo dinleyin	6
	Rahatlatıcı melodiler dinleyin	6
	Mod ışığı	7
	Ses seviyesi ayarı	7

5	Diğer özellikler	7
	Alarm zamanlayıcısını ayarlama	7
	Kapanma zamanını ayarlama	8
	Yaz saati (DST) modunu seçer.	8
	Ekran parlaklığını ayarlama	8

6	Ürün bilgileri	9
	Özellikler	9

7	Sorun giderme	9
----------	----------------------	----------

8	Bildirim	10
----------	-----------------	-----------

1 Önemli

Güvenlik

- Bu talimatları okuyun.
- Tüm talimatları izleyin.
- Havalandırma deliklerini kapatmayın. Üreticinin talimatlarına göre kurun.
- Radyatör, kalorifer ızgarası, soba gibi ısı kaynaklarının veya ısı üreten diğer cihazların (amplifikatörler dahil) yanına kurmayın.
- Güç kablosunun, özellikle fişlerde, prizlerde ve saatli radyodan çıktıkları yerde üzerine basılmasını veya sıkışmasını önleyin.
- Yalnızca üretici tarafından belirtilen ek parçalar/aksesuarlar kullanın.
- Gök gürültülü havalarda veya uzun süre kullanılmadığında bu saatli radyonun fişini çekin.
- Tüm servis işlemleri için yetkili servis personeline başvurun. Güç kaynağı kablosu veya fişinin zarar görmesi, saatli radyoya sıvı dökülmesi veya içine nesne düşmesi, saatli radyonun yağmur veya neme maruz kalması, normal şekilde çalışmaması veya yere düşmesi gibi nedenlerle saatli radyonun zarar görmesi durumunda servis işlemi gerekir.
- Pili ısıdan, güneş ışığından ve ateşten uzak tutun. Pili asla ateşe atmayın.
- Pili sadece aynı veya eşdeğer bir pille değiştirin.
- Pilde kimyasal maddeler bulunduğundan, uygun şekilde atılması gerekir.
- Çocukları pilden uzun tutun.
- Bu saatli radyonun üzerine sıvı damlatılmamalı veya sıçratılmamalıdır.
- Saatli radyonun üzerine tehlikeli olabilecek nesnelere (ör. sıvı dolu nesnelere, yanan mumlar) koymayın.
- Doğrudan Takılan Adaptör fişinin bağlantı kesme cihazı olarak kullanılması durumunda, bağlantı kesme cihazı hazır durumda tutulmalıdır.

2 Saatli radyonuz

Bu ürünü satın aldığınız için tebrikler, Philips'e hoş geldiniz! Philips'in sunduğu destekten tam olarak yararlanmak için, ürününüzü www.philips.com/welcome adresinde kaydettirin.

Giriş

Bu saatli radyoyla:

- FM radyo dinleyebilir;
- saati öğrenebilir;
- alarm ayarlayabilir;
- saat dilimini ve yaz saatini ayarlayabilir;
- saatli radyoda kayıtlı sesli alarm, radyo veya müzikle uyanabilir ve
- mod ışığı ve müzik özellikleriyle hoş vakit geçirebilirsiniz.

Kutunun içindekiler

Ambalaj içeriğini kontrol edin:

- Ana ünite (pille birlikte)
- Hızlı başlangıç kılavuzu
- Güvenlik dosyası

Ana ünite hakkında genel bilgiler

⑩ 12/24H -DST

- 12/24 saat formatını seçer.
- Yaz saati (DST) fonksiyonunu etkinleştirir veya devre dışı bırakır.

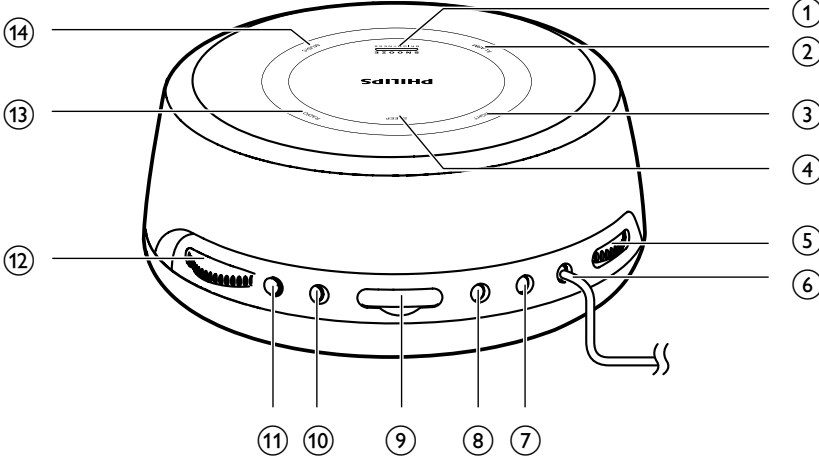

① SNOOZE/BRIGHTNESS

- Alarmı tekrarlar.
- Ekran parlaklığını ayarlar.

② ALARM

- Alarmı açar/kapatır.

③ LIGHT

- Mod ışığını açar/kapatır.
- Mod ışığının parlaklığını azaltır.

④ SLEEP

- Kapanma zamanını ayarlar.

⑤ VOL

- Ses seviyesini ayarlar.

⑥ Güç kablosu ve Anten

⑦ LIGHT•COLOR

- Mod ışığı için renk seçer.

⑧ SET TIME

- Saati ayarlar.

⑨ BATTERY

- Pili değiştirir.

⑪ TIME ZONE

- Saat dilimini seçer.

⑫ + TUNING -

- FM radyo istasyonlarını ayarlar.
- Ayarları yapar.

⑬ RADIO

- FM radyoyu açar/kapatır.

⑭ MUSIC

- Müziği etkinleştirir/devre dışı bırakır.

3 Başlarken

Bu bölümdeki talimatları her zaman sırasıyla takip edin.

Gücü bağlama

! Dikkat

- Ürüne hasar verme riski! Güç geriliminin saatli radyonun arkasında veya altında belirtilen gerilimle aynı olduğundan emin olun.
- Elektrik çarpması tehlikesi! AC adaptörünü çıkarırken her zaman fişi prizden çekin. Kesinlikle kabloyu çekmeyin.

☰ Not

- Tip plakası, saatli radyonun altında bulunur.

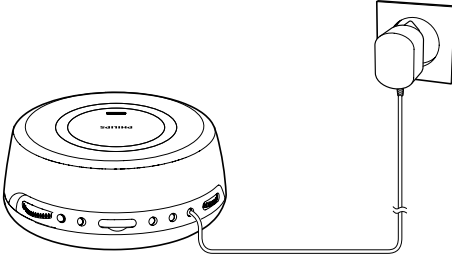

Prize tak ve ayarla

Saat fabrikada önceden ayarlanmıştır. Güç bağlandığında, ayarlanan saat otomatik olarak gösterilir.

Dahili lityum pil, güç kesintisi durumunda saat ayarlarını koruyabilir.

Saat dilimini seçme

Önceden ayarlanmış saat yerel saatinize uymuyorsa saat dilimi ayarlarını değiştirmeniz gerekir.

- 1 Bekleme modunda **TIME ZONE** tuşuna basın.
↳ Geçerli saat dilimi numarası ekran panelinde yanıp söner.
- 2 Saat dilimini seçmek için **TIME ZONE** tuşuna arka arkaya basın (-1 ile +12 arası ayarlanabilir).

Avrupa için:

Batı Avrupa Saati (WET)	+0
Orta Avrupa Saati (CET)	+1 (Varsayılan)
Doğu Avrupa Saati (EET)	+2
Moskova Standart Saati (MST)	+3

Saati ayarlama

Bekleme modunda, saati manuel olarak ayarlayabilirsiniz.

- 1 **SET TIME** düğmesini 2 saniyelikine basılı tutun.
↳ Saat haneleri yanıp söner.
- 2 Saati ayarlamak için **+ TUNING** - tuşunu çevirin.
- 3 Onaylamak için **SET TIME** tuşuna basın.
↳ Dakika haneleri yanıp söner.
- 4 Dakika ve 12/24 saat biçimini ayarlamak için 2. ve 3. adımı tekrarlayın.

* İpucu

- **12/24H-DST** tuşuna arka arkaya basarak da 12/24 saat biçimini seçebilirsiniz.

Pili deęiřtirin

Not

- Güç kaynaęı olarak yalnızca AC gücü kullanabilirsiniz. Takılı olarak verilen lityum CR2032 pil sadece saat ve alarm ayarlarını yedekleyebilir.
- Elektrik baęlantısı kesildięinde, ekran arka ışığı kapanır.

Düşük pil seviyesi göstergesi  görüntülediğinde pili şekilde gösterildięi gibi deęiřtirin.

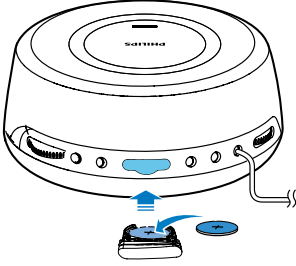

4 Ana özellikler

FM radyo dinleyin

Not

- Anteni TV,VCR ve dięer radyasyon kaynaklarından mümkün olduğunca uzak bir yere koyun.
- En iyi sinyal alımı için anteni tamamen açın ve konumunu ayarlayın.

- 1 FM radyoyu açmak için **RADIO** tuşuna basın.
 - FM radyoyu kapatmak için **RADIO** tuşuna tekrar basın.
- 2 FM radyo istasyonu açmak için **+ TUNING** - düğmesini çevirin.

Rahatlatıcı melodiler dinleyin

Bu saatli radyoda rahatlatıcı özellikte gerçekçi doğa sesleri ve hafif müzik dinleyebilirsiniz.

- 1 Saatli radyoda kayıtlı melodileri etkinleřtirmek için cihaz bekleme modundayken **MUSIC** tuşuna basın.
 - Müzięi durdurmak için, **MUSIC** tuşuna tekrar basın.
- 2 Ses efekti seçmek için **+ TUNING** - düğmesini çevirin.

Saatli radyoda kayıtlı 15 ses ařaęıda verilmiřtir:

Ses sırası	Ses adı
1	Yaęmur
2	Fırtına
3	Dere
4	Okyanus
5	Ormanda gece
6	Büyük yangın
7	Rüzgar
8	Rüzgar çanı

9	Tren
10	Uzay
11	Kalp atışı
12	Parazit
13	Uyku müziği 1
14	Uyku müziği 2
15	Uyku müziği 3

Mod ışığı

Saatli radyoda ayarlanabilen mod ışığı bulunur. Işığın rengini modunuza uyacak şekilde ayarlayabilirsiniz.

Mod ışığını açıp kapamak için:

- 1 Bekleme modundayken **LIGHT** tuşuna basarak mod ışığını açın.
 - Mod ışığının parlaklığını azaltmak için **LIGHT** tuşuna iki defa basın.
- 2 Mod ışığını kapatmak için **LIGHT** tuşuna tekrar basın.

Mod ışığının rengini seçmek için:

Bir renk seçmek için **LIGHT•COLOR** tuşuna arka arkaya basın.

Ses seviyesi ayarı

VOL düğmesini çevirerek sesi ayarlayın.

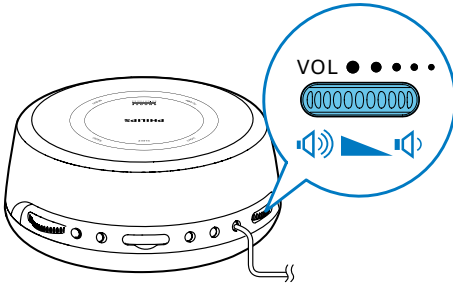

5 Diğer özellikler

Alarm zamanlayıcısını ayarlama

Not

- Saati doğru ayarladığınızdan emin olun.

- 1 Alarmı etkinleştirmek için bekleme modundayken **ALARM** tuşuna iki saniye süreyle basın.
 - ↳ Saat haneleri yanıp söner.
- 2 Saati ayarlamak için **+ TUNING** - tuşunu çevirin.
- 3 Onaylamak için **ALARM** tuşuna basın.
 - ↳ Dakika haneleri yanıp söner.
- 4 Dakikayı ayarlamak için 2. ve 3. adımları tekrarlayın.
- 5 Alarm kaynağını seçmek için 2. ve 3. adımları tekrarlayın.
 - **TUNE** ve **FM** simgesi: en son dinlenen FM kanalını alarm sesi olarak ayarlayın.



- **BUZ** ve **(••)** simgesi: alarm zilini alarm sesi olarak seçin.



- **Nx (1-5)** ve **♪** simgesi: önceden kaydedilmiş beş sestten birini alarm sesi olarak seçin.



- 6 Alarm ses düzeyini ayarlamak için 2. ve 3. adımları tekrarlayın.
↳ Alarm zamanı ve simgesi gösterilir:

Saatli radyoda kayıtlı beş ses aşağıda listelenmiştir:

n1	Zil
n2	Orman
n3	Kuş
n4	Uyandırma müziği 1
n5	Uyandırma müziği 2

Alarm zamanlayıcısını açma/kapatma

Arka arkaya **ALARM** tuşuna basın.

- ↳ Alarm zamanlayıcısı açıksa alarm simgesi görüntülenir; zamanlayıcı kapandığında simge de kaybolur.

Alarmı tekrarlama

Alarm çaldığında **SNOOZE** tuşuna basın.

- ↳ Dokuz dakika sonra alarm tekrar etkinleşir ve tekrar çalar.

Kapanma zamanını ayarlama

Bu saatli radyo, önceden ayarlanan bir süre sonunda bekleme moduna geçebilir.

Kapanma zamanı süresini (dakika cinsinden) seçmek için **SLEEP** tuşuna arka arkaya basın.

- ↳ Uyku zamanlayıcısı etkinleştğinde **zZ** görünür.

Uyku zamanlayıcısını devre dışı bırakmak için, **[OFF]** (kapalı) görüntülenene kadar **SLEEP** tuşuna arka arkaya basın.

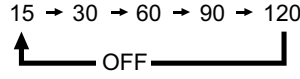

Yaz saati (DST) modunu seçer.

Gün ışığından yararlanma (DST) uygulaması yapılan ülkelerde yaz saatini ayarlamanız için, saatli radyo size DST seçeneğini sunar. Bekleme modundayken, iki saniye boyunca **12/24H · DST** tuşunu basılı tutun.

- ↳ Saat, bir saat ileri alınır.

Not

- DST modundan çıkmak için yukarıdaki işlemi tekrarlayın.

Ekran parlaklığını ayarlama

Farklı parlaklık düzeyi seçmek için **BRIGHTNESS** tuşuna arka arkaya basın: yüksek, orta ve düşük.

6 Ürün bilgileri

Not

- Ürün bilgileri, önceden bildirilmeden değiştirilebilir.

Özellikler

Amplifikatör

Nominal Çıkış Gücü 0,6 W RMS

Hoparlör

Hoparlör Empedansı 8 ohm

Hoparlör Sürücüsü 1,5 inç

Radyo

Ayarlama Aralığı FM: 87,5 - 108 MHz

Şebeke ayarı FM: 50 KHz

Hassaslık

- Mono, 26dB S/N Oranı FM: <22 dBf

- Stereo, 46dB S/N Oranı FM: <51,5 dBf

Arama Seçiciliği FM: <28 dBu

Toplam Harmonik Bozukluk FM: <%5

Sinyal Gürültü Oranı FM: >50 dBA

Genel bilgiler

AC Gücü 100-240 V, 50/60 Hz

Çalışır Durumdaki Güç

Tüketimi 3 W

Beklemede Güç Tüketimi < 1 W

Boyutlar

- Ana Ünite (G x Y x D) 144 x 144 x 65 mm

Ağırlık

- Paketle Birlikte 0,73 kg

- Ana Ünite 0,45 kg

7 Sorun giderme

Uyarı

- Saatli radyonun muhafazasını kesinlikle çıkarmayın.

Garantinin geçerliliğini korumak için saatli radyoyu kendi kendinize onarmaya çalışmayın. Saatli radyoyu kullanırken sorun yaşadığınızda servis talep etmeden önce aşağıdaki noktaları kontrol edin. Sorununuz hala çözülmediyse Philips web sitesini ziyaret edin (www.philips.com/support). Philips ile iletişime geçerken saatli radyoyu yanınızda bulundurun ve model numarası ile seri numarasını bildiğinizden emin olun.

Güç yok

- Saatli radyonun AC fişinin düzgün takıldığından emin olun.
- AC çıkışında güç olduğundan emin olun.

Saatli radyo yanıt vermiyor

- AC fişini prizden çıkarıp yeniden takın ve saatli radyoyu tekrar açın.

Zayıf radyo alımı

- Ünite ile TV'niz ya da video kaydedici arasındaki mesafeyi artırın.
- FM antenini tamamen açın.

Alarm çalışmıyor

- Saati/alarmı doğru ayarlayın.

Saat/alarm ayarı silindi

- Güç kesilmiştir veya güç kablosu bağlantısı kesilmiştir.
- Saati/alarmı sıfırlayın.

8 Bildirim



Bu ürün, Avrupa Birliği radyo parazit gereksinimlerine uygundur.
Cihaz üzerinde yapılan, WOOX Innovations tarafından açıkça onaylanmayan her türlü değişiklik, kullanıcının bu cihazı çalıştırma yetkisini geçersiz kılabilir.



Ürününüz, geri dönüşüme tabi tutulabilen ve yeniden kullanılabilen, yüksek kalitede malzeme ve parçalardan tasarlanmış ve üretilmiştir.



Bir ürüne, çarpı işaretli tekerlekli çöp arabası işaretli etiket yapıştırılması, söz konusu ürünün 2002/96/EC sayılı Avrupa Yönergesi kapsamında olduğu anlamına gelir.

Lütfen, elektrikli ve elektronik ürünlerin toplanması ile ilgili bulunduğunuz yerdeki sistem hakkında bilgi edinin.

Lütfen, yerel kurallara uygun hareket edin ve eskiyen ürünlerinizi, normal evsel atıklarınızla birlikte atmayın. Eskiyen ürününüzün atık işlemlerinin doğru biçimde gerçekleştirilmesi, çevre ve insan sağlığı üzerinde olumsuz etki oluşturulmasını önlemeye yardımcı olur.



Ürününüzde 2006/66/EC sayılı Avrupa Direktifi kapsamında düzenlenen ve normal evsel atıklarla atılmaması gereken piller kullanılmaktadır. Atık işleminin düzgün biçimde gerçekleştirilmesi, çevre ve insan sağlığı üzerinde olumsuz etki oluşturulmasını önlemeye yardımcı olduğundan,

lütfen pillerin ayrıca toplanması hakkındaki yerel kurallar hakkında bilgi edinin.

Çevresel bilgiler

Gereksiz tüm ambalaj malzemeleri çıkarılmıştır. Ambalajı üç malzemeye kolayca ayrılabilir şekilde yapmaya çalıştık: karton (kutu), polistiren köpük (tampon) ve polietilen (torbalar, koruyucu köpük tabakası.) Sisteminiz, uzman bir firma tarafından parçalanması halinde geri dönüştürülebilir ve kullanılabilir malzemelerden oluşmaktadır. Lütfen ambalaj malzemelerinin, tükenen pillerin ve eski donanımın atılmasında yerel yönetmeliklere uygun hareket edin.

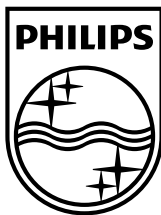

Specifications are subject to change without notice.
2014 © WOOX Innovations Limited. All rights reserved.
Philips and the Philips' Shield Emblem are registered
trademarks of Koninklijke Philips N.V. and are used by WOOX
Innovations Limited under license from Koninklijke Philips N.V.

AJH5100_12_UM_V2.0

