

Visuomet esame šalia, kad padėtume jums

Užregistruokite savo prietaisą ir gaukite pagalbą internete
www.philips.com/welcome

DS1155

Klausimai?
Susisiekite
su Philips



Naudojimosi instrukcijų knygelė

PHILIPS

Turinys

| | |
|---------------------------------------------|-----------|
| 1. Svarbi informacija | 3 |
| Saugumas | 3 |
| 2. Jūsų garsiakalbis – stotelė | 4 |
| Pristatymas | 4 |
| Ką rasite dėžutėje | 4 |
| Pagrindinio įrenginio apžvalga..... | 4 |
| 3. Pradžia | 5 |
| Maitinimo prijungimas | 5 |
| Laikrodžio nustatymas | 5 |
| Įjungimas | 5 |
| 4. Grojimas | 6 |
| Grojimas iš iPod/iPhone | 6 |
| Mobiliojo telefono įkrovimas | 6 |
| Garsumo keitimas | 7 |
| Ekranų šviesumo keitimas..... | 7 |
| 5. Informacija apie įrenginį | 8 |
| Techniniai duomenys..... | 8 |
| 6. Trikčių šalinimas..... | 9 |
| 7. Pastabos | 10 |

1. Svarbi informacija

Saugumas

Svarbios saugumo instrukcijos

- Atkreipkite dėmesį į visus įspėjimus.
- Vadovaukitės visomis instrukcijomis.
- Nenaudokite įrenginio šalia vandens.
- Valykite įrenginį tik su sausa šluoste.
- Neužblokuokite vėdinimo angų. Statykite įrenginį pagal instrukcijas.
- Nestatykite įrenginio šalia radiatorių, stiprintuvų ir kitų įrenginių, kurie skleidžia karštį.
- Stenkitės neužlipti ir niekada nekliudyti prijungtų laidų, taip pat stenkitės nekliudyti tos vietos, kurioje laidai išeina iš įrenginio.
- Naudokite tik gamintojo nurodytus priedus ir detales.
- Žaibo, didelės audros metu išjunkite įrenginį iš elektros tinklo. Taip pat išjunkite įrenginį, jeigu nenaudosite jo ilgą laiką.
- Visais atvejais dėl taisymo kreipkitės tik į kvalifikuotus meistrus. Meistrų pagalbos jums reikės visais atvejais, kai pažeisite įrenginį, elektros maitinimo laidą, apliesite įrenginį skysčiais, pažeisite jį sunkiais daiktais, numesite ir t.t.
- Saugokite įrenginį nuo aptaškymo ar aplaistymo.
- Šalia ir ant įrenginio nestatykite pavojingų daiktų (degančių žvakių, vandens pilnų vazų ir panašiai).

- Jei atjungimui naudojamas MAINS tipo maitinimo laidas arba jungiamasis prietaisas, toks prietaisas turėtų būti visuomet paruoštas ir pasiekiamas.



Įspėjimas

- Niekada nenuimkite įrenginį degančio dangčio.
- Niekada nesudrėkinkite jokios šio įrenginio dalies.
- Niekada nestatykite šio įrenginio ant kitų elektros prietaisų. Saugokite įrenginį bei jo priedus nuo atviros ugnies ar karščio, įskaitant tiesioginius saulės spindulius.
- Įsitinkinkite, kad visuomet galite lengvai pasiekti įrenginio maitinimo laidą, kištuką ar adapterį, ir taip atjungti maitinimą.

2. Jūsų garsiakalbis – stotelė

Sveikiname įsigijus šį įrenginį, ir sveiki prisijungę prie Philips! Jeigu norite gauti pilną reikalingą pagalbą, užregistruokite savo įrenginį www.philips.com/welcome tinklapyje internete.

Pristatymas

Naudodamiesi šiuo garsiakalbiu – stotele, jūs galėsite:

- Nustatyti laiką;
- Mėgautis muzikos iš iPod/iPhone.

Ką rasite dėžutėje

Patikrinkite, ar visus išvardintus elementus radote dėžutėje:

- Pagrindinis įrenginys
- 1 x maitinimo laidas
- Trumpos naudojimosi instrukcijos
- Saugumo bei kitų pastabų aprašai

Pagrindinio įrenginio apžvalga

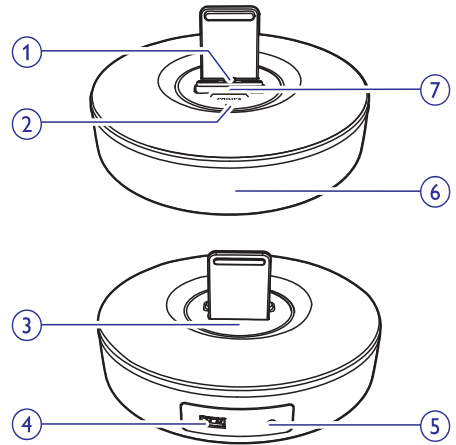

1. iPod/iPhone stotelė

2. * ☀

- Keisti apatinės lempučių šviesumą.

3. LAIKRODIS

- Keisti ekranėlio šviesumą.
- Spauskite ir palaikykite nuspaudę, norėdami nustatyti datą.

4. ⚡

- Mobiliojo telefono įkrovimas USB jungtimi.

5. DC IN

- Maitinimo laido jungtis.

6. Ekranėlis

7. +/-

- Garsumo keitimas.

3. Pradžia

Būtinai vadovaukitės instrukcijomis jų eilės tvarka.

Jeigu jūs bandysite susisiekti su Philips, jūsų paprašys pasakyti savo garso sistemos modelio ir serijos numerius. Jūsų įrenginio modelio ir serijos numeriai yra užrašyti įrenginio apatinėje dalyje. Užsirašykite numerius čia:

Modelio Numeris: _____

Serijos Numeris: _____

Maitinimo prijungimas

! Dėmesio

- Rizika sugadinti produktą! Įsitikinkite, kad maitinimo įtampa atitinka įtampą, nurodytą aparato galinėje dalyje.
- Elektros iškvos rizika! Atjungdami maitinimą, visada traukite už kištuko, jokių būdu netraukite už paties laido.
- Prieš prijungdami AC maitinimo laidą, įsitikinkite, kad atlikote visus kitus sujungimus.

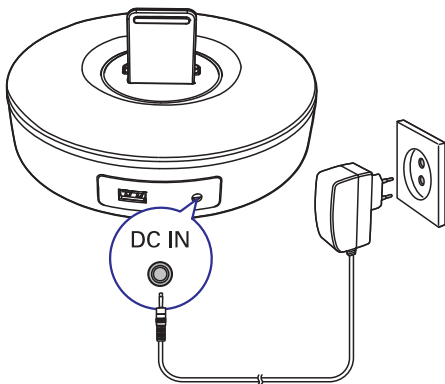

Laikrodžio nustatymas

1. Budėjimo režime spauskite ir palaikykite, nuspaudę **CLOCK** mygtuką, kad aktyvuotumėte laikrodžio nustatymo režimą.
↳ Rodomas [24H] arba [12H] valandų formatas.
2. Spauskite +/- mygtukus ir pasirinkite [24H] arba [12H] valandų formatą. Tada spauskite **CLOCK** mygtuką.
↳ Rodomi valandų skaitmenys ir netrukus jie pradeda mirksėti.
3. Spauskite +/- mygtukus, kad nustatytumėte valandas. Tada spauskite **CLOCK** mygtuką.
↳ Rodomi minučių skaitmenys ir netrukus jie pradeda mirksėti.
4. Pakartokite 3 punkte aprašytą veiksmą ir nustatykite minutes.

Įjungimas

Įrenginiui esant budėjimo režime, garsiakalbis – stotelė automatiškai įsijungia gavus garso signalą iš į stotelę įstatyto iPod/iPhone.

Budėjimo režimas

Jei garsiakalbis – stotelė per 15 minučių negauna jokio signalo iš iPod/iPhone, ji pereina į budėjimo režimą.

4. Grojimas

Grojimas iš iPod/iPhone

Šio garsiakalbio – stotelės dėka jūs galite mėgautis garsais iš savo iPod arba iPhone.

Suderinami iPod/iPhone

Garsiakalbis stotelė palaiko tokius iPod/iPhone modelius.

Sukurta šiems modeliams:

- iPhone 5
- iPod nano (7 kartos)
- iPod touch (5 kartos)

Įstatykite savo iPod/iPhone

Įdėkite savo iPod/iPhone į stotelę.

- ↳ Stotelė automatiškai susinchronizuoja laiką iš įstatyto iPod/iPhone.

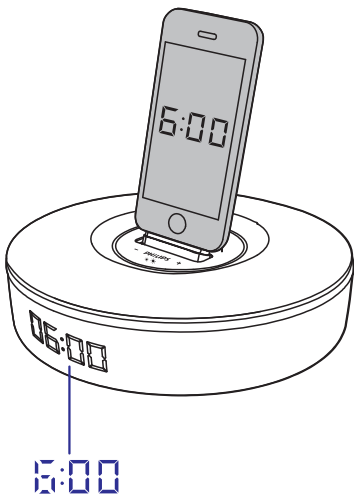

iPod/iPhone išėmimas

- Ištraukite savo iPod/iPhone iš stotelės.

Klausykites garsų iš iPod/iPhone



Pastaba

- Įsitikinkite, jog iPod/iPhone yra įstatytas teisingai.

Pradėkite grojimą iš iPod/iPhone.

- ↳ Muzika automatiškai pradės skambėti per stotelės garsiakalbius.

iPod/iPhone įkrovimas

Prijungus prie maitinimo, įdėtas iPod/iPhone automatiškai pradeda krovimą.

Mobiliojo telefono įkrovimas

Savo telefoną galite įkrauti pasinaudodami USB prievadu stotelėje bei USB laidu (nepateiktas).

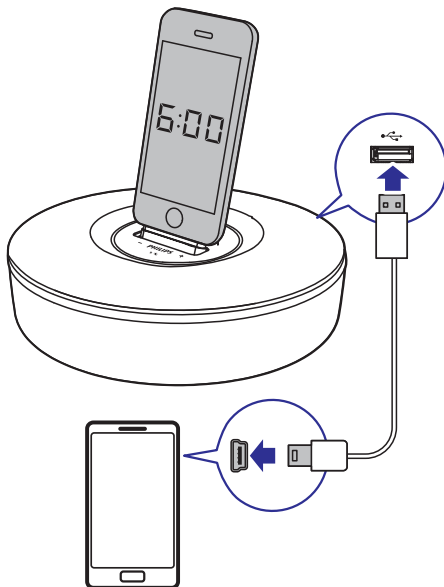

Garsumo keitimas

Grojimo metu pakartotinai spauskite +/- ir keiskite garsumą.

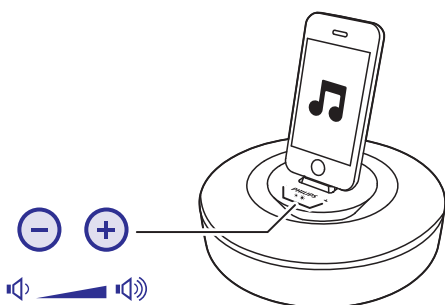

Ekranų šviesumo keitimas

- Pakartotinai spauskite **CLOCK** ir pasirinkite skirtingus ekranų šviesumo lygius.
- Pakartotinai spauskite * ☀ ir pasirinkite apatinės lempučių šviesumą.

5. Informacija apie įrenginį



Pastaba

- Duomenys apie įrenginį gali būti keičiami be išankstinio perspėjimo.

Techniniai duomenys

Stiprintuvas

| | |
|-----------------|------------|
| Išvesties galia | 2 X 3W RMS |
|-----------------|------------|

| | |
|------------------------------|-------|
| Signalų ir triukšmo santykis | 77 dB |
|------------------------------|-------|

Bendra informacija

| | |
|------------------|-----------------------------------------------------------------------------------------------------------------------|
| Maitinimo laidas | Modelis: S018KV0590240 (Philips) Įvestis: 100-240 V, 50/60 Hz, 500 mA; Išvestis: 5.9 V === 2400 mA. |
|------------------|-----------------------------------------------------------------------------------------------------------------------|

| | |
|----------------------------------------|------|
| Energijos suvartojimas veikimo metu | 18 W |
|----------------------------------------|------|

| | |
|-----------------|----------|
| Įkrovimas (USB) | ≤ 500 mA |
|-----------------|----------|

| | |
|-----------------------------------------------|-----------------------|
| Matmenys pagrindinis įrenginys (P x A x G) | 177 x 177 x 100 mm |
|-----------------------------------------------|-----------------------|

| | |
|-------------------------------|---------|
| Svoris: pagrindinis įrenginys | 0.88 kg |
|-------------------------------|---------|

6. Trikčių šalinimas



Dėmesio

- Niekada nenuimkite apsauginio sistemos dangčio.

Niekada patys netaisykite įrenginio, nes taip pažeisite garantiją.

Jeigu naudodamiesi šiuo įrenginiu susiduriate su problemomis, pirmiausiai perskaitykite šį skyrį. Jeigu sutrikimo pašalinti nepavyko, aplankykite tinklapį internete, adresu www.philips.com/welcome. Kai bandysite susisiekti su Philips, būtinai žinokite modelio ir serijos numerį ir būkite šalia savo įrenginio.

Nėra maitinimo

- Įsitinkinkite, kad įrenginio AC maitinimo laidas yra teisingai prijungtas.
- Įsitinkinkite, kad elektros lizde yra elektros energija.

Nėra garso arba prastas garsas

- Pareguliuokite stotelės garsumo lygį.
- Pareguliuokite savo iPod/iPhone ar kito išorinio įrenginio garsumo lygį.

Įrenginys nereaguoja

- Atjunkite įrenginį iš elektros tinklo, o tada vėl prijunkite ir bandykite įjungti garsiakalbį – stotelę.

7. Pastabos

Bet kokie pakeitimai ar modifikacijos, aiškiai nepatvirtinti Philips Consumer Lifestyle, atlikti šiam produktui, gali panaikinti vartotojo teisę naudotis šiuo įrenginiu.



Šis produktas atitinka Europos Bendrijos nustatytus reikalavimus radijo trukdžiams.



Jūsų įrenginys sukurtas naudojant aukštos kokybės medžiagas ir komponentus, kurie gali būti perdirbami ir naudojami dar kartą.



Jeigu prie savo įrenginio matote nubraukto atliekų konteinerio paveiksluką, tai reiškia, kad įrenginys pagamintas pagal 2002/96/EC Europos direktyvą.

Prašome susipažinti su vietinėmis taisyklėmis, nustatančioms elektroninių ir elektrinių įrenginių išmetimo tvarką.

Prašome elgtis pagal vietines taisykles ir neišmesti savo įrenginio kartu su įprastinėmis buitinėmis atliekomis. Jeigu įrenginiu atsikratysite tinkamai, jūs padėsite apsaugoti gamtą ir žmonių sveikatą nuo kenksmingų veiksmų, kurie atsiranda dėl netinkamo atsikratymo senais daiktais.

Aplinkosaugos informacija

Pakuotėje nėra nereikalingų medžiagų. Mes skyrėme daug pastangų, kad sumažintume įpakavimo dydį ir padarytume jį lengvai išskiriamą į tris medžiagas: kartoną (dėžė), išplečiamą polistirolą (apsauga) bei polietileno (maišeliai ir pan.).

Jūsų įrenginys yra pagamintas iš medžiagų, kurios galėtų būti perdirbtos, jei įrenginį išardytų tokia veikla užsiimanti įmonė. Prašome susipažinti su vietinėmis pakuočių, panaudotų maitinimo elementu bei senos įrangos išmetimo taisyklėmis.



**Būkite atsakingi
Gerbkite autorines teises**

Autorinėmis teisėmis apsaugotos medžiagos, kompiuterinių programų, failų, transliacijų, garso įrašų kopijavimas yra autorių teisių pažeidimas ir yra laikomas baudžiamuoju nusikaltimu. Šio įrenginio tokiais tikslais naudoti negalima.

Made for



iPod



iPhone

“Made for iPod” bei “Made for iPhone” ženklai reiškia, jog elektroninis prietaisas yra sukurtas specialiai iPod bei iPhone ir yra patvirtintas gamintojo, jog atitinka Apple kokybės standartus. Apple nėra atsakingi už šio prietaiso veikimą bei standartų ir saugumo atitinkamą. Prašome atkreipti dėmesį, jog šio elektroninio priedo naudojimas gali turėti įtakos bevieliam jūsų iPod/iPhone veikimui.

iPod bei iPhone yra Apple kompanijos prekiniai ženklai, registruoti JAV nei kitose šalyse.



Pastaba

- Informacija apie įrenginio tipą yra produkto apatinėje dalyje.

Techniniai duomenys gali keistis be išankstinio perspėjimo.

© 2012 Koninklijke Philips Electronics N.V.

Visos teisės saugomos.

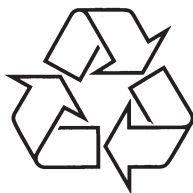

Daugiau apie firmos "Philips" gaminius galite sužinoti
pasauliniame Interneto tinkle. Svetainės adresas:
<http://www.philips.com>