

MP3-CD Mini Hi-Fi System

FWM582

User manual

Manual do usuário

Manual del usuario



PHILIPS

México



Es necesario que lea cuidadosamente su instructivo de manejo.

	PRECAUCIÓN - ADVERTENCIA	
	No abrir, riesgo de choque eléctrico	
	ATENCIÓN	
	Verifique que el voltaje de alimentación sea el requerido para su aparato	
Para evitar el riesgo de choque eléctrico, no quite la tapa. En caso de requerir servicio, dirijase al personal calificado.		

Descripción: **Minisistema de Audio**
Modelo : **FWM582/55**
Alimentación: **110-127 / 220-240V~; 50-60 Hz**
Consumo: **165W**
Importador: **Philips Mexicana, S.A. de C.V.**
Domicilio: **Av. La Palma No.6**
Col. San Fernando La Herradura
Huixquilucan
Localidad y Tel: **Edo. de México C.P. 52784**
Tel.52 69 90 00
Exportador: **Philips Electronics HK, Ltd.**
País de Origen: **China**
N° de Serie: _____

**LEA CUIDADOSAMENTE ESTE INSTRUCTIVO
ANTES DE USAR SU APARATO.**

AVISO IMPORTANTE

Philips Mexicana, S.A. de C.V. no se hace responsable por daños o desperfectos causados por:

- Maltrato, descuido o mal uso, presencia de insectos o roedores (cucarachas, ratones etc.).*
- Cuando el aparato no haya sido operado de acuerdo con el instructivo del uso, fuera de los valores nominales y tolerancias de las tensiones (voltaje), frecuencia (ciclaje) de alimentación eléctrica y las características que deben reunir las instalaciones auxiliares.*
- Por fenómenos naturales tales como: temblores, inundaciones, incendios, descargas eléctricas, rayos etc. o delitos causados por terceros (choques asaltos, riñas, etc.).*

CAUTION

Use of controls or adjustments or performance of procedures other than herein may result in hazardous radiation exposure or other unsafe operation.

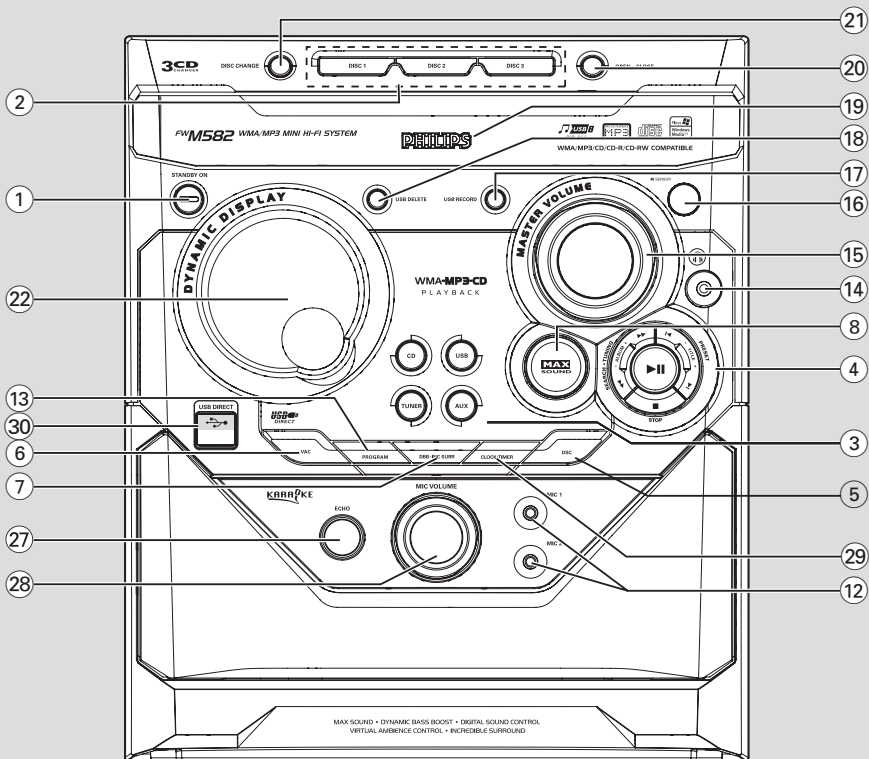
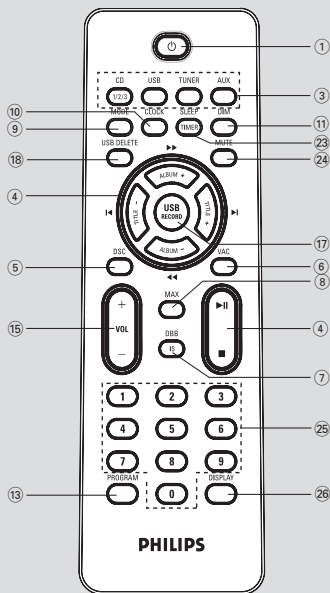

DEMO MODE

To turn ON

Press & HOLD



button

for 5 seconds

To turn OFF

Press & HOLD



button

for 5 seconds

PLUG & PLAY -for tuner installation

1



Plug in the unit

2



Follow instructions
in the display

3



Press "PLAY"

English 6

Español 29

Português 52

English

Español

Português

Información general

Accesorios suministrados	30
Información medioambiental	30
Información sobre seguridad	30

Preparations

Conexiones posteriores	31
Conexiones opcionales	32
Conectando un dispositivo USB o una tarjeta de memoria	32
Conectando un dispositivo no-USB	32
Colocación de pilas en el control remoto ...	32

Controles

Controles en el sistema y el control remoto	33
---------------------------------------------	----

Funciones básicas

Seguridad en la Audición	34
Plug & Play (sistema de enchufar y utilizar) (para la instalación del sintonizador)	35
Modo de demostración	36
Para activar el sistema	36
Para conmutar el sistema al modo de espera	36
Modo de iluminación baja	36
Control de volumen	36
Control de sonido Sonido MAX - sonido óptimo	37
VAC (Virtual Ambience Control)	37
DSC (Digital Sound Control) - control de sonido digital	37
DBB (Dynamic Bass Boost) - realce dinámico de graves	37
Incredible Surround - sonido circundante.	37

Funcionamiento de CD/MP3-CD

Discos para reproducción	38
Acerca de MP3 disco	38
Colocación de los discos	38
Reproducción de discos	39
Cambiar los discos durante la reproducción	39
Selección de una pista/pasaje deseado	39
Selección de un álbum/Título deseado (disco MP3/WMA solamente)	39
Diferentes modos de reproducción: SHUFFLE y REPEAT	40
Programación de pistas	40
Borrado de un programa	40

Recepción de radio

Sintonización de emisoras de radio	41
Almacenamiento de emisoras preestablecidas	41
Preestablecimiento automático de emisoras	41
Preestablecimiento manual de emisoras	42
Sintonización de emisoras preestablecidas ..	42
Cambio de la rejilla de sintonización (no disponible para todas las versiones)	42

Fuentes externas

Conecte el equipo externo	43
Utilizando un dispositivo USB de almacenaje masivo	43
Reproduciendo desde un dispositivo USB de almacenaje masivo	43
Función de grabación	45
Ajuste del temporizador de grabación del sintonizador	46
Para desactivar el temporizador	46
Para activar el temporizador	46
Para ver la configuración del temporizador de grabación	46
Para ver el tiempo restante durante la grabación	46

Reloj/Temporizador

Visualización del reloj	47
Ajuste del reloj	47
Ajuste de temporizador	47
Para desactivar el temporizador	48
Para activar el temporizador	48
Ajuste de temporizador de dormitado	48

Especificaciones

Mantenimiento

Resolución de problemas

Información general

IMPORTANTE!

EL SELECTOR DE VOLTAJE SITUADO EN LA PARTE POSTERIOR DE ESTE APARATO VIENE PRESELECCIONADO DE FACTORÍA A 220V. LOS PAÍSES QUE UTILIZAN UN VOLTAJE DE 110V-127V, DEBERÁN AJUSTARLO ANTES DE ENCENDER EL APARATO.

Accesorios suministrados

- 2 altavoces
- Control remoto
- Antena de cuadro de MW
- Antena de cable de FM
- Cable de alimentación de CA

Información medioambiental

Se ha omitido todo el embalaje innecesario. Hemos intentado hacer que el embalaje sea fácil de separar en tres materiales: cartón (caja), espuma de poliestireno (separador) y polietileno (bolsas, hoja de espuma protectora).

Su sistema está compuesto de materiales que pueden reciclarse y reutilizarse si son desensamblados por una compañía especialista. Observe el reglamento local referente a la eliminación de materiales de embalaje, pilas gastadas y equipo viejo. Safety information

Información sobre seguridad

- Antes de hacer funcionar el sistema, compruebe que la tensión de servicio indicada en la placa de especificaciones (o la indicación de tensión mostrada junto al selector de tensión) de su sistema sea idéntica a la tensión de su fuente de alimentación local. En caso contrario, consulte a su distribuidor.
- Coloque el sistema sobre una superficie plana, dura y estable.
- Coloque el sistema en un lugar con ventilación adecuada para evitar la acumulación interna de calor del sistema. Permita que haya un espacio libre de 30 cm detrás y encima de la unidad y de 30 cm a ambos lados, como mínimo.
- No se debe obstaculizar la ventilación cubriendo los orificios de ventilación con artículos, como periódicos, manteles, cortinas, etc..
- No exponga el aparato, las pilas o los discos a humedad, lluvia, arena o calor excesivo causado por equipo de calefacción o la luz directa del sol.
- No debe colocar ninguna fuente de llamas, como una vela encendida, sobre el aparato.
- No debe colocar ningún objeto con líquido, como por ejemplo un jarrón, sobre el aparato.
- Los aparatos no deben exponerse a las gotas o salpicaduras.
- Las partes mecánicas del aparato contienen cojinetes autolubricantes, que no deben lubricarse.
- Si el sistema se traslada directamente de un lugar frío a uno caliente o si se coloca en una sala muy húmeda, es posible que se condense humedad en la lente de la unidad de disco en el interior del sistema. Si ocurre esto, el reproductor de CD no funcionará normalmente. Desconecte la corriente alrededor de una hora, sin ningún disco en el sistema, hasta que se pueda realizar la reproducción normal.
- Las partes mecánicas del aparato contienen cojinetes autolubricantes, que no deben lubricarse.
- **Cuando el sistema está en modo de espera (STANDBY), sigue consumiendo algo de energía. Para desconectar completamente el sistema de la fuente de alimentación, desenchufe el sistema de la toma de corriente de CA de pared.**

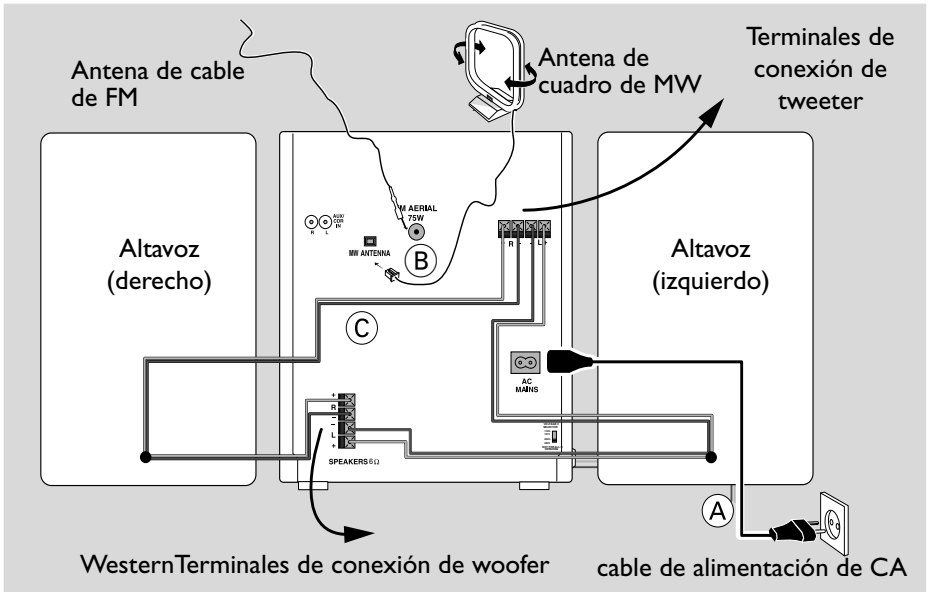

Conexiones posteriores

La placa de especificaciones está situada en la parte posterior de su sistema.

A Alimentación

- Antes de conectar el cable de alimentación de CA a la toma de corriente de pared, asegúrese de que todas las demás conexiones hayan sido realizadas.
- si su sistema está equipado con un selector de tensión, ponga VOLTAGE SELECTOR a la tensión de la línea eléctrica local.

¡ADVERTENCIA!

- Para obtener un rendimiento óptimo, as utilice solamente el cable de alimentación original.
- Nunca haga ni cambie conexiones con la corriente activada.

Para evitar sobrecalentar el sistema, se ha incorporado un circuito de seguridad. Por consiguiente, su sistema puede pasar automáticamente al modo de espera bajo condiciones extremas. Si ocurre esto, permita que el sistema se enfríe antes de volver a utilizarlo (no disponible para todas las versiones).

B Conexión de antenas

Conecte la antena de cuadro de MW y antena de FM al terminal respectivo. Ajuste la posición de la antena de forma que se obtenga una recepción óptima.

Antena de MW



- Posicione la antena lo más apartada posible de un TV, VCR u otras fuentes de radiación.

Preparativos

Antena de FM

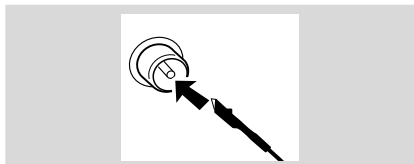

- Para obtener mejor recepción estéreo de FM, conecte una antena de FM externa al terminal FM ANTENNA.

C Conexión de los altavoces

Altavoces delanteros

Conecte los cables de altavoz a los terminales

SPEAKERS: el altavoz derecho a "R" y el altavoz izquierdo a "L"; los cables rojos a "+" y los cables negros a "-" de los terminales de conexión de woofer; los cables grises a "+" y los cables azules a "-" de los terminales de conexión de tweeter:

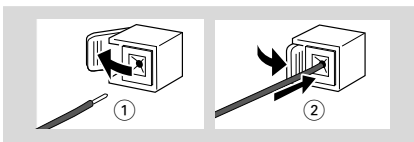

- Enganche la parte rayada del cable del altavoz de la forma mostrada.

Notas:

- Para obtener un rendimiento de sonido óptimo, se recomienda utilizar los altavoces suministrados.
- No conecte más de un altavoz a un par de terminales de altavoces + / -.
- No conecte altavoces con una impedancia inferior a la de los altavoces suministrados. Consulte la sección **ESPECIFICACIONES** de este manual.

Conexiones opcionales

No se suministra el equipo y los cables de conexión. Para más detalles, consulte las instrucciones de funcionamiento para el equipo conectado.

Conectando un dispositivo USB o una tarjeta de memoria

Conectando un dispositivo USB de almacenaje masivo al equipo inalámbrico, podrá disfrutar de la música almacenada en el dispositivo a través

de los potentes altavoces del equipo inalámbrico.

- Introduzca el conector USB del dispositivo USB en la toma  del equipo.

para los dispositivos con cable USB:

- 1 Introduzca un extremo del cable USB (no suministrado) a la toma  del equipo.
- 2 Introduzca la otra clavija del cable USB en el terminal de salida USB del dispositivo USB

para la tarjeta de memoria:

- 1 Introduzca la tarjeta de memoria en un lector de tarjetas (no suministrado)
- 2 Utilice un cable USB (no suministrado) para conectar el lector de tarjetas a la toma  del equipo.

Conectando un dispositivo no-USB

Utilice un cable de cincha para conectar los terminales **AUX IN** de salida de audio analógico de un equipo externo (TV, VCR, reproductor de disco láser, reproductor de DVD o reproductor de CD).

Nota:

- Si está conectando un equipo con salida monofónica (una salida audio sencilla), conéctelo al terminal izquierdo **AUX IN**. De forma alternativa, puede utilizar un cable de cincha de "sencillo a doble" (todavía sonido mono).

Colocación de pilas en el control remoto

Coloque dos pilas (no suministrados) tipo R06 o AA en el control remoto observando la polaridad, indicada por los símbolos "+" y "-" en el interior del compartimento

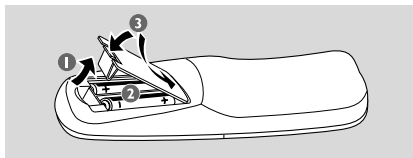

¡PRECAUCIÓN!

- Quite las pilas cuando se gasten o si no va a utilizar el control remoto durante un período prolongado de tiempo.
- No utilice a la vez pilas usadas y nuevas o de tipos diferentes.
- Las pilas contienen sustancias químicas, por lo tanto deben desecharse correctamente.

Controles en el sistema y el control remoto

1 **STANDBY ON**

- para activar el sistema o para seleccionar el modo de espera (standby).

2 **DISC 1/2/3 (CD 1/2/3)**

- para seleccionar un compartimento de disco para reproducción.

3 **Selección de fuente** – para seleccionar lo siguiente:

CD

- para seleccionar la fuente de disco.
- pulse varias veces para seleccionar una bandeja de disco para reproducción.

TUNER

- para seleccionar la banda de onda : FM o MW.

AUX

- para seleccionar la entrada para un aparato adicional : modo AUX.

USB

- para seleccionar la fuente USB directamente.

4 **Selección de modo**

ALBUM -/+

- para MP3-CD/USB para seleccionar álbum anterior/siguiente.
- para CD para buscar hacia atrás/hacia delante.
- para Tuner para sintonizar una frecuencia de radio más baja o más alta.
- para Clock para ajustar la hora.

STOP ■

- para CD/MP3-CD/USB para parar la reproducción o borrar un programa.
- para Tuner (en el sistema solamente) para parar la programación.
- para Demo (en el sistema solamente) para activar/desactivar el modo de demostración.
- para Clock (en el sistema solamente) para salir del ajuste de reloj.
- para Plug & Play (en el sistema solamente) para salir del modo PLUG & PLAY.

▶ II

- para CD/MP3-CD/USB para iniciar o interrumpir la reproducción.
- para Plug & Play (en el sistema solamente) para iniciar y activar el modo

PLUG & PLAY.

TITLE -/+ **PRESET**

- para MP3-CD/USB para seleccionar título anterior/siguiente.
- para CD para saltar al principio de la pista actual, anterior o siguiente.
- para Tuner para seleccionar una emisora de radio preestablecida.
- para Clock para ajustar los minutos.

5 **DSC**

- Selecciona diferentes tipos de ajustes preconfigurados para el ecualizador de sonido. (OPTIMAL, JAZZ, ROCK o TECHNO)

6 **VAC**

- Selecciona diferentes tipos de ambientes sonoros basados en los ajustes del ecualizador. (HALL, CONCERT o CINEMA)

7 **DBB/INC SURR (DBB/IS)**

- para seleccionar un nivel de realce de graves. (DBB 1, DBB 2, DBB 3 o DBB OFF)
- para activar o desactivar el efecto de sonido circundante.

8 **MAX SOUND (MAX)**

- para activar o desactivar la mezcla óptima de diversas funciones de sonido.

9 **MODE**

- selecciona diferentes modos de reproducción: por ejemplo, repeat o shuffle al azar:

10 **CLOCK**

- para ajustar o ver el reloj.

11 **DIM**

- para seleccionar la luminosidad en la pantalla: DIM 1, DIM 2, DIM 3 o DIM OFF (apagado).

12 **MIC1/2**

- para conectar el micrófono.

13 **PROGRAM**

- para CD/ MP3-CD para programar pistas de CD.
- para Tuner para programar emisoras de radio preestablecidas.

14

- para conectar auriculares.

15 **MASTER VOLUME (VOL +/-)**

- para aumentar o reducir el volumen.

16 IR SENSOR

- sensor para los rayos infrarrojos del mando a distancia

17 USB RECORD

- para copiar música a un dispositivo de almacenamiento USB portátil externo.

18 USB DELETE

- para borrar música almacenada en el dispositivo USB externo.

19 Compartimento de discos

20 OPEN•CLOSE

- para abrir o cerrar el compartimento de discos.

21 DISC CHANGE

- para cambiar disco(s).

22 Pantalla

- para ver la configuración actual del sistema.

23 SLEEP/TIMER

- activa/desactiva o ajusta el temporizador.

24 MUTE

- Interrumpe/reanuda la reproducción de sonido.

25 NUMERIC KEYS

- para introducir los números.

26 DISPLAY

- Muestra el álbum y el nombre de título para el disco MP3.

27 ECHO

- Ajuste el nivel de eco.

28 MIC VOLUME

- para ajustar el nivel de mezcla para Karaoke.

29 CLOCK•TIMER



- visualizar el reloj.
- ajustar el reloj o el temporizador.

30 USB DIRECT

- jack para conectar esta equipo a una entrada del dispositivo USB externo

Notas para el control remoto:

– **En primer lugar seleccione la fuente que desea controlar usando una de las teclas de selección de fuente del control remoto (por ejemplo CD, TUNER).**

– **Seguidamente seleccione la función deseada (por ejemplo , , ).**

Seguridad en la Audición

Escuchar a volumen moderado:

- El uso de los auriculares con un volumen elevado puede dañar sus oídos. Este producto puede emitir sonido con un nivel de decibelios que podría provocar la pérdida de audición en una persona normal, incluso durante una exposición inferior a un minuto. El mayor nivel de decibelios se ofrece para aquellas personas que ya han sufrido una pérdida de audición.
- El sonido puede ser engañoso. Con el transcurso del tiempo su "nivel cómodo" de audición se adapta a un volumen más alto. Después de un uso prolongado, lo que suena "normal" puede ser demasiado alto y peligroso para sus oídos. Como precaución, seleccione un nivel seguro de volumen antes de que su oído se adapte a un nivel muy alto.

Para establecer un nivel de volumen adecuado:

- Seleccione un nivel bajo de volumen.
- Incremente el volumen lentamente hasta escuchar el sonido cómodo y claramente, sin distorsiones.

Escuchar durante un periodo de tiempo razonable:

- La exposición prolongada al sonido, incluso a un nivel "adecuado" de volumen, también puede provocar una pérdida de audición.
- Utilice el equipo de modo razonable y descanse periódicamente.

Siga estos consejos durante la utilización de auriculares.

- Escuche música a un volumen razonable y durante intervalos de tiempo razonables.
- No incremente el volumen cuando su oído se adapte el nivel actual.
- No escuche a un volumen tan alto que no le permita escuchar lo que sucede a su alrededor.
- Utilice con precaución o interrumpa el uso en circunstancias potencialmente peligrosas.
- No utilice los auriculares mientras conduce un vehículo motorizado, monta en bicicleta o en monopatin, etc.; sería peligroso y es ilegal en muchas zonas.

Modo de demostración

El sistema tiene un modo de demostración que muestra las diversas funciones ofrecidas por el mismo.

Para activar la demostración

- En el modo de espera, pulse y mantenga pulsado ■ en el equipo durante 3 segundos para cambiar al modo de demostración.

Para desactivar la demostración

- Pulse y mantenga pulsado ■ en el equipo durante 3 segundos para cambiar al modo de espera.

Para activar el sistema

Desde el modo de espera/demostración

- Pulse **STANDBY ON** /  para conmutar a la última fuente seleccionada.
- Pulse **CD, TUNER, USB** o **AUX**.
- Pulse **OPEN-CLOSE, DISC 1/2/3 (CD 1/2/3), DISC CHANGE**.
→ El sistema conmutará al modo de CD.

Para conmutar el sistema al modo de espera

Desde el modo de demostración

- Mantenga apretado ■ en el sistema.

En todos los otros modos

- Pulse **STANDBY ON** (o  en el control remoto).
→ En modo de espera, aparecerá el reloj.

Modo de iluminación baja

Esta función le permite seleccionar la luminosidad en la pantalla.

- En todos los otros modos, pulse **DIM** repetidamente para seleccionar la luminosidad en la pantalla : DIM 1, DIM 2, DIM 3 o DIM OFF (apagado).
→ Aparecerá en la pantalla **DIM**, excepto el modo DIM OFF.

DIM mode	Brightness	Spectrum Analyser
1	normal	off
2	half	on
3	half	off
OFF	normal	on

Control de volumen

Ajuste **MASTER VOLUME** para aumentar (gire en sentido de las agujas del reloj o pulse **VOLUME +**) o reduzca (gire en sentido contrario de las agujas del reloj o pulse **VOLUME -**) el nivel del sonido.

Para escuchar utilizando los auriculares

- Conecte el enchufe de los auriculares en el conector  situado en la parte delantera del sistema.
→ Los altavoces serán enmudecidos.



Para desactivar el volumen temporalmente

- Pulse **MUTE** en el control remoto.
→ La reproducción continuará sin el sonido y aparecerá "MUTE" (enmudecimiento).
- Para activar el volumen, vuelva pulsar **MUTE**.s **MUTE** again or increase the volume level.

Control de sonido

Para obtener el sonido óptimo, seleccione solamente uno de los siguientes controles de navegación de sonido a la vez : MAX, DSC o VAC.

Sonido MAX - sonido óptimo

Sonido MAX proporciona la mejor mezcla posible de diversas funciones de sonido (DSC, VAC, DBB por ejemplo).

- Pulse **MAX SOUND** (o **MAX** en el control remoto) repetidamente.
 - Si está activado, aparece **MAX SOUND** en la pantalla y el botón MAX SOUND se enciende.
 - Si está activado, "MAX OFF" aparece mostrado y el botón MAX apagado.

VAC (Virtual Ambience Control)

La función VAC permite ajustar el sistema para seleccionar un tipo de entorno.

- Pulse **VAC** para seleccionar: CINEMA, HALL o CONCERT.
 - Aparece el ajuste seleccionado de VAC.

DSC (Digital Sound Control) - control de sonido digital

La función DSC le permite disfrutar de efectos especiales de sonido con preajustes de ecualizador, ofreciéndole la mejor reproducción musical.

- ① Pulse **DSC** para seleccionar : OPTIMAL, JAZZ, ROCK o TECHNO.
 - Aparece el ajuste seleccionado de DSC.

DBB (Dynamic Bass Boost) - realce dinámico de graves

La función DBB ofrece tres ajustes para intensificar la respuesta de bajos.

- ① Pulse **DBB** para seleccionar: DBB 1, DBB 2, DBB 3 o DBB OFF.
 - Aparece el ajuste seleccionado de **DBB**, excepto el modo DBB OFF.

Selección automática de DSC-DBB

El mejor ajuste de DBB se genera automáticamente para cada selección de DSC. Puede seleccionar manualmente el ajuste de DBB más adecuado para el entorno de escucha.

DSC	DBB
JAZZ	off
ROCK	on (2)
TECHNO	on (3)
OPTIMAL	on (1)

Incredible Surround - sonido circundante

La función Incredible Surround aumenta la distancia virtual que separa los altavoces delanteros, produciendo un efecto estéreo circundante de sorprendente amplitud.

- Mantenga pulsado **DBB•INC SURR** (o **DBB/IS** en el mando a distancia) hasta que "INCR SUR" aparezca mostrado.
 - Si está activado, "INC SURR" aparezca.
 - Si desactivado, "IS OFF" aparezca.

Nota:

– *Algunos discos compactos pueden grabarse en alta modulación. Si el volumen está alto, puede causar distorsiones. En tal caso, desactive la función DBB o reduzca el volumen.*

Karaoke

Conecte un micrófono (no suministrado) al sistema para poder cantar con la música.

- ① Conecte un micrófono a la toma **MIC 1/2**.
- Antes de conectar el micrófono, ajuste el volumen del mismo **MIC VOLUME** al nivel mínimo para evitar pitidos.
- ② Pulse **DISC (CD 1/2/3), TUNER, USB** o **AUX** para seleccionar la fuente que se va a mezclar e iniciar la reproducción.
- ③ Ajuste el nivel de volumen de la fuente con el control **MASTER VOLUME**.
- ④ Ajuste el volumen del micrófono con el control **MIC VOLUME**.
- ⑤ Ajuste el nivel de eco con el control **ECHO**.

Nota:

– *No acerque el micrófono a los altavoces para evitar pitidos.*

Funcionamiento de CD/MP3-CD

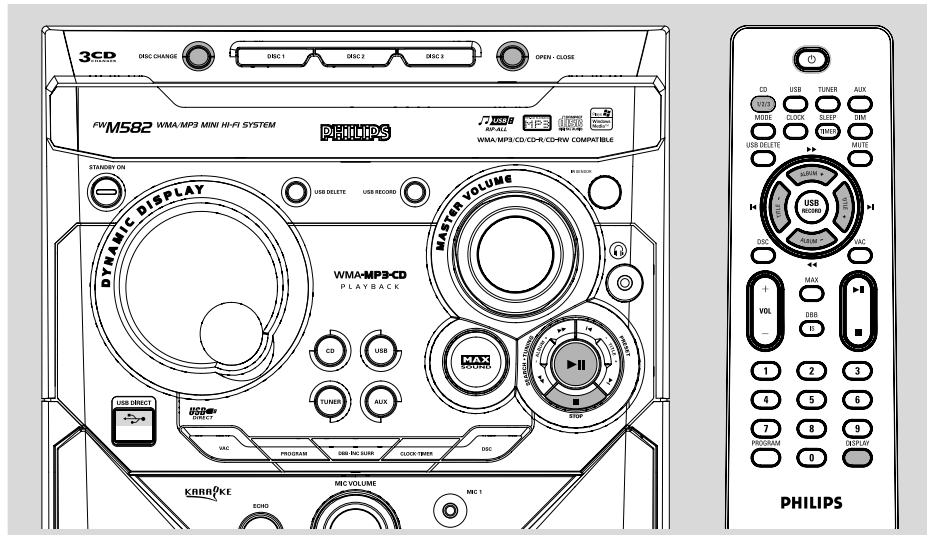

¡IMPORTANTE!

- Este sistema está diseñado para discos convencionales. No utilice accesorios como anillos estabilizadores de disco u hojas de tratamiento de disco, etc., ya que pueden dañar el mecanismo del disco.
- No coloque más de un disco en cada compartimento.

Discos para reproducción

Este sistema puede reproducir todos los CD de audio digital, discos CD-Recordable (CD-R) (CD grabables) y discos de audio digital CD-Rewritable (CD-RW) (CD regrabables). MP3-CDs (CD-ROMs con pistas MP3)



Acerca de MP3 disco

Formatos compatibles

- ISO9660, Joliet, sesiones múltiples
- El número máximo de pistas y de álbumes es 255

- El número máximo de directorios anidados es 8 niveles
- El número máximo de álbumes es 32
- El número máximo de pistas MP3 programadas es 40
- Compatible con velocidad en bits variable
- Las frecuencias de muestreo compatibles para discos MP3 son: 32 kHz, 44.1 kHz, 48 kHz
- Las velocidades en bits compatibles de discos MP3 son: 32, 64, 96, 128, 192, 256 (kbps)

Colocación de los discos

- 1 Pulse **OPEN•CLOSE** para abrir el compartimento de discos.
- 2 Coloque hasta dos discos en el compartimento de discos. Para colocar el tercer disco, pulse **DISC CHANGE**.
→ El compartimento de discos girará hasta que el compartimento vacío esté preparado para que se coloquen discos en el mismo.

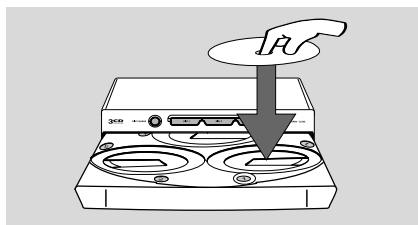

- 3 Pulse **OPEN-CLOSE** para cerrar el compartimento de discos.
→ Aparecerá "READING DISC". En la pantalla aparecerá el disco seleccionado, el número total de pistas y el tiempo de reproducción.
→ Un botón encendido indica que hay un disco colocado en el compartimento de discos.
→ Para un disco MP3, el nombre y el título del primer álbum se desplazarán una vez a través de la pantalla, seguidos de " R X X T X X X X".

Notas:

- Coloque los discos con el lado de la etiqueta hacia arriba.
- Para asegurar el buen rendimiento del sistema, antes de proceder, espere a que el compartimento de discos lea completamente el disco o discos.
- Para MP3-CD, el tiempo de lectura del discos puede superar los 10 segundos debido al gran número de canciones compiladas en un discos.

Reproducción de discos

Para reproducir el disco actual.

- Pulse ► || .
→ Se reproducirá una vez el disco actual, después se detendrá.
→ Durante la reproducción, en la pantalla aparecerá el compartimento de discos seleccionado, el número de pista y el tiempo de reproducción transcurrido de la pista en curso.
→ Para un disco MP3 aparece **TITLE**. Para discos de modo mixto solamente se selecciona un modo de reproducción, según el formato de grabación.

Para reproducir un disco solamente

- En modo de CD, pulse **DISC 1/2/3** (o **CD 1/2/3** en el control remoto).
→ El disco seleccionado se reproducirá una vez.

Para interrumpir la reproducción

- Pulse ► || .
→ El tiempo de la pista actual parpadea en la pantalla.
- Para reanudar la reproducción, vuelva a pulse ► || .

Para parar la reproducción

- Pulse **STOP** ■.

Para MP3-CD

- Durante la reproducción, pulse **DISPLAY** para mostrar el álbum y el título.

Cambiar los discos durante la reproducción

- 1 Pulse **DISC CHANGE**.
→ El compartimento de discos se abrirá sin interrumpir la reproducción.
- 2 Para cambiar el disco interno, vuelva a pulsar **DISC CHANGE**.
→ Aparecerá "CHANGING DISC" (cambio de disco) y se interrumpirá la reproducción del disco.
→ El compartimento discos se cerrará para recuperar el disco interno y se abrirá de nuevo con el disco interno accesible.

Selección de una pista/pasaje deseado

Para buscar un pasaje particular durante la reproducción

- Pulse y mantenga apretado **ALBUM-/+** ◀◀ ▶▶ hasta llegar al pasaje deseado.
→ Durante la búsqueda, el volumen se reducirá.

Para seleccionar una pista deseada

- Pulse **TITLE-/+** ◀ / ▶ repetidamente hasta que la pista deseada aparezca en la pantalla.
- Si se está en la posición de parada, pulse ► || para iniciar la reproducción.

Selección de un álbum/Título deseado (disco MP3/WMA solamente)

Para seleccionar un álbum deseado

- Pulse **ALBUM-/+** ◀◀ ▶▶ repetidamente.
→ El nombre del álbum se desplazará por el visualizador una vez.

Para seleccionar un título deseado

- Pulse **TITLE-/+** ◀ / ▶ repetidamente.
→ El nombre del título se desplazará por el visualizador una vez.

Nota:

- El álbum y el título sólo se mostrarán una vez tras su selección. Para que aparezcan mostrados de nuevo, pulse reiteradamente el botón **DISPLAY** para visualizar el **ÁLBUM** y el **TÍTULO** alternativamente.

Funcionamiento de CD/MP3-CD

Diferentes modos de reproducción: SHUFFLE y REPEAT

Puede seleccionar y cambiar los diversos modos de reproducción durante o antes de la reproducción.

- 1 Pulse **MODE** en el mando a distancia para seleccionar:
 - "REPEAT TRACK" – para repetir la reproducción de la pista actual.
 - "REPEAT DISC" – para repetir la reproducción del disco actual.
 - "REPEAT OFF" – para detener la función de repetición y reproducir la pista actual.
- Para reanudar la reproducción normal, pulse **MODE** hasta que aparezca mostrado "REPEAT OFF".
- 2 Pulse **MODE** en el mando a distancia para seleccionar:
 - "SHUFFLE ON" – para reproducir aleatoriamente el disco actual.
 - "SHUFFLE OFF" – para detener la función aleatoria y reproducir la pista actual.
- Para reanudar la reproducción normal, pulse **MODE** hasta que aparezca mostrado "SHUFFLE OFF".
 - **REP** o **SHUF** aparece mostrado, excepto en el modo SHUFFLE OFF (ALEATORIO DESACTIVADO).

Nota:

– Durante el modo de reproducción programada o durante la reproducción de un MP3 CD, no es posible realizar la reproducción de repetición del disco actual (modo Repetición Disco).

Programación de pistas

Es posible programar pistas cuando no se está reproduciendo. Es posible almacenar hasta 40 pistas en la memoria, en cualquier orden.

- 1 Coloque los discos deseados en el comportamiento de discos (consulte "Colocación de los discos").
- 2 Pulse **DISC 1/2/3** para seleccionar el disco.
- 3 Pulse **PROGRAM** para iniciar la programación.
 - **PROG** empieza a destellar.
- 4 Pulse **TITLE-/+** ◀ / ▶ para seleccionar la pista deseada.

- Para MP3-CD, pulse **ALBUM-/+** ◀ ▶ y **TITLE-/+** ◀ / ▶ para seleccionar el Album y el Título que se desean programar.
- 5 Pulse **PROG** para almacenar la pista.
- 6 Para parar la programación, pulse **STOP** ■ una vez.
 - **PROG** permanece y el modo de programa continúa activo.
 - El número total de pistas programadas y el tiempo de reproducción total aparecen en la pantalla.
 - Para un disco MP3, no aparece el tiempo total de reproducción.
- 7 Pulse ▶ || para iniciar la reproducción del programa.

Notas:

- No es posible crear un programa con pistas MP3 de CDs múltiples o combinadas con pistas de audio normales.
- Si el tiempo de reproducción total es superior a "99:59", "- : - -" aparece la pantalla en lugar del tiempo de reproducción total.
- Si se ha intentado programar más de 40 pistas, aparecerá "PROGRAM FULL".
- Durante la programación, si no se pulsa ningún botón durante 20 segundos, el sistema saldrá del modo de programa automáticamente.

Para revisar el programa

- Pare la reproducción y pulse **TITLE-/+** ◀ / ▶ repetidamente.

Borrado de un programa

- Pulse **STOP** ■ una vez cuando la reproducción haya parado o dos veces durante la reproducción.
 - **PROG** desaparece y aparece "PROGRAM CLEAR" (programa borrado).

Nota:

- El programa se borrará cuando el sistema se desconecte de la fuente de alimentación o cuando se abra el compartimento de discos.

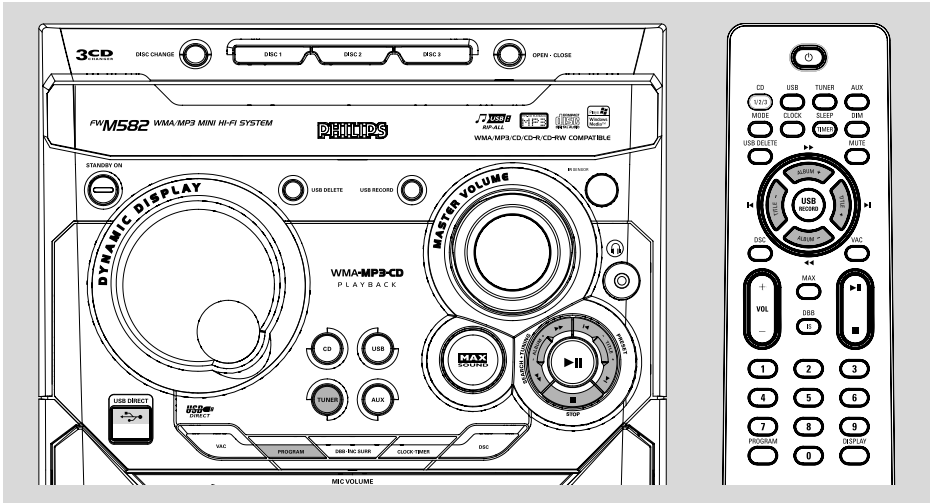

Sintonización de emisoras de radio

- 1 Pulse **TUNER** para seleccionar el modo de sintonizador:
→ Aparecerá "TUNER" (sintonizador). Unos segundos más tarde, aparecerá la frecuencia de radio en curso.
- 2 Pulse **TUNER** repetidamente para seleccionar la banda de onda : FM o MW.
- 3 Pulse y mantenga apretado **ALBUM/+ <<< >>>** hasta que la indicación de frecuencia empiece a cambiar:
→ La pantalla mostrará "SEARCH" (buscando) hasta que se encuentre una emisora con una señal suficientemente potente.
- 4 Repita el paso 3 hasta que encuentre la emisora que desee.
- Para sintonizar con una emisora de poca intensidad, pulse **ALBUM/+ <<< >>>** brevemente y repetidamente hasta que se encuentre la recepción óptima.

Almacenamiento de emisoras preestablecidas

Es posible almacenar hasta 40 emisoras preestablecidas en la memoria.

Preestablecimiento automático de emisoras

- El modo Plug & Play (consulte "Funciones básicas - Plug & Play").
- 1 Pulse **TUNER** para seleccionar el modo de sintonizador:

Para empezar emisoras preestablecidas a partir de un número preestablecido

- Pulse **TITLE/+ << / >> PRESET** para seleccionar el número de emisora preestablecida deseado.
→ No se puede almacenar de nuevo una emisora almacenada previamente.
- 2 Pulse y mantener apretado **PROGRAM** hasta que en la pantalla aparezca "AUTO" (automático).
→ **PROG** empieza a destellar.
→ Todas las emisoras de radio disponibles con señales suficientemente potentes se almacenarán automáticamente, empezando por la banda FM, seguida de la banda MW.
→ Cuando todas las emisoras de radio disponibles hayan sido almacenadas o se haya utilizado toda la memoria disponible para 40 emisoras preestablecidas, se reproducirá la última emisora preestablecida.

Para parar el preestablecimiento automático de emisoras

- Pulse **PROGRAM** o **STOP** en el sistema.

Recepción de radio

Nota:

– Si no se selecciona un número de emisora preestablecida, el preestablecimiento automático de emisoras empezará a partir de la emisora preestablecida (1) y todas las emisoras preestablecidas anteriores serán sustituidas por las nuevas.

Preestablecimiento manual de emisoras

- 1 Sintonice con la emisora que desee (vea “Sintonización de emisoras de radio”).
- 2 Pulse **PROGRAM**.
→ **PROG** empieza a destellar.
→ El número de la emisora preestablecida disponible siguiente aparecerá como opción a seleccionar.

Para almacenar la emisora en otro número preestablecido

- Pulse **TITLE-/+** ◀ / ▶ **PRESET** para seleccionar el número preestablecido.
- 3 Vuelva a pulsar **PROGRAM** para almacenar la emisora.
→ **PROG** desaparece de la pantalla.
- Repite los **pasos 1–3** para almacenar otras emisoras preestablecidas.

Para salir del modo de preestablecimiento manual de emisoras

- Pulse **■** en el sistema.

Notas:

– Si se intenta almacenar más de 10 emisoras preestablecidas, aparecerá, “FULL” is displayed.
– Durante la programación, si no se pulsa ningún botón durante 20 segundos, el sistema saldrá del modo de programa automáticamente.

Sintonización de emisoras preestablecidas

- Cuando haya almacenado las emisoras de radio, pulse **TITLE-/+** ◀ / ▶ **PRESET** para seleccionar la emisora de radio preestablecida deseada.
→ En la pantalla aparecen el número de emisora preestablecida, la frecuencia de radio y la banda de onda.

Cambio de la rejilla de sintonización (no disponible para todas las versiones)

En Norteamérica y en Sudamérica, el paso de frecuencia entre canales adyacentes de la banda MW es 10 kHz (9 kHz en algunas áreas).

El cambio de la rejilla de sintonización borrará todas las emisoras almacenadas anteriormente.

- 1 Desconecte el sistema de la fuente de alimentación de CA (desenchufe el cable de alimentación de CA).
- 2 Mientras mantiene apretado **TUNER** y ▶▶ en el sistema, reconectando el sistema a la fuente de alimentación de CA.
→ La pantalla mostrará “GRID 9” o “GRID 10”.

Notas:

– GRID 9 y GRID 10 indican que la rejilla de sintonización está en el paso de 9 kHz y 10 kHz respectivamente.
– La rejilla de sintonización de FM también se cambiará de 50 kHz a 100 kHz o viceversa.

Conecte el equipo externo

- 1 Conecte las terminales de salida de audio del equipo externo (televisor, VCR, reproductor de disco láser, reproductor de DVD o reproductor de CD) a los terminales **AUX** de su sistema.
- 2 Pulse **AUX** una vez para seleccionar un equipo externo.
→ Aparecerá "FLU".

Notas:

- Todas las funciones de sonido (por ejemplo DSC, DBB) están disponibles para seleccionarse.
- Para más detalles, consulte las instrucciones de funcionamiento del equipo conectado.

Utilizando un dispositivo USB de almacenaje masivo

Conectando un dispositivo USB de almacenaje masivo al equipo inalámbrico, podrá disfrutar de la música almacenada en el dispositivo a través de los potentes altavoces del equipo inalámbrico.

Reproduciendo desde un dispositivo USB de almacenaje masivo

Dispositivos USB de almacenaje masivo compatibles

- Con el equipo inalámbrico, podrá utilizar:
- memoria flash USB (USB 2.0 ó USB1.1)
 - reproductores flash USB (USB 2.0 ó USB1.1)
 - tarjetas de memoria (necesita un lector de tarjetas adicional para ser operativo con este sistema inalámbrico)

Nota:

- En algunos reproductores flash USB (o dispositivos de memoria), el contenido almacenado ha sido grabado utilizando tecnología de protección de copyright. Los contenidos protegidos no se podrán reproducir en ningún otro aparato (por ejemplo en este equipo inalámbrico).
- Compatibilidad de la conexión USB con este producto:

- a) Este producto es compatible con la mayoría de los dispositivos de almacenamiento masivo USB (MSD) que cumplen los estándares de USB MSD.
 - i) Los dispositivos de almacenamiento masivo más comunes son unidades flash, Memory Sticks, lápices USB, etc.

ii) Si aparece el mensaje "Unidad de disco" en el ordenador después de haber conectado el dispositivo de almacenamiento masivo, lo más probable es que sea compatible con MSD y funcione con este producto.

- b) Si el dispositivo de almacenamiento masivo necesita una pila o fuente de alimentación: Asegúrese de tener una pila nueva o cargue primero el dispositivo USB y, a continuación, vuelva a conectarlo al producto.

– Tipo de música compatible:

- a) Este dispositivo sólo es compatible con música no protegida que tenga la siguiente extensión de archivo:

.mp3
.wma

- b) La música adquirida a través de tiendas de música online no es compatible, ya que está protegida por la Gestión de derechos digitales (DRM, del inglés Digital Rights Management).

- c) Los nombres de archivo que terminen con las siguientes extensiones no son compatibles:

.wav; .m4a; .m4p; .mp4; .aac, etc.

- No se puede realizar ninguna conexión directa desde el puerto USB del ordenador al producto, ni siquiera cuando tenga el archivo mp3 o wma en el ordenador.

Formatos compatibles:

- USB o formato del archivo de memoria FAT12, FAT16, FAT32 (tamaño del sector: 512 - 65,536 bytes)
- MP3 con índice de bits (índice de datos): 32-320 Kbps e índice de bits variable
- WMA versión 9 o anterior
- Directorio incluyendo un máximo de 8 niveles
- Número de álbums/ carpetas: máximo 99
- Número de pistas/títulos: máximo 999
- Información ID3 v2.0 o posterior
- Nombre del archivo en Uicode UTF8 (longitud máxima: 128 bytes)

El sistema no reproducirá o no será compatible con los siguientes formatos:

- Álbums vacíos: un álbum vacío es un álbum que no contiene archivos MP3/WMA, y que no aparecerá mostrado en el visualizador.
- Los formatos de archivos no compatibles se ignorarán. Es decir, por ejemplo los documentos Word o los archivos MP3 con extensión .dlf se ignorarán y no se reproducirán.

Fuentes externas

- AAC, WAV, PCM archivos audio
- Archivos WMA con protección DRM
- Archivos WMA en formato Lossless

Cómo transferir los archivos musicales desde el PC a un dispositivo USB de almacenaje masivo

Utilizando el ratón para arrastrar y desplazar los archivos musicales, podrá transferir fácilmente su música favorita desde el PC a un dispositivo USB de almacenaje masivo.

En el reproductor flash, también puede utilizar su software de gestión de música para la transferencia de música.

Sin embargo, esos archivos WMA podrían no ser reproducibles por motivos de incompatibilidad.

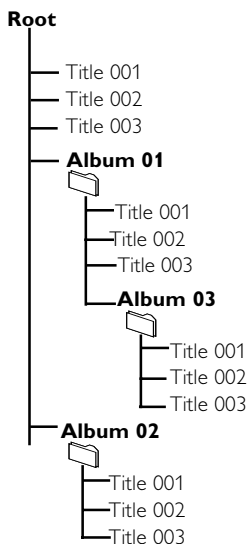

Organice sus archivos MP3/WMA en distintas carpetas o subcarpetas según sea necesario.

Nota:

- Si los archivos MP3/WMA no han sido organizados en álbums en el disco, "00" aparecerá mostrado como un álbum.
- Compruebe que los nombres de los archivos MP3 concluyen con .mp3.
- Para los archivos WMA con protección DRM, use Windows Media Player 10 (o versión más actual) para la grabación/conversión. Visite www.microsoft.com para más información sobre Windows Media Player y WM DRM (Gestión Digital de Derechos de Windows Media).

- 1 Compruebe que el aparato USB está adecuadamente conectado (Consulte "Instalación", "Conexión de un aparato adicional externo").
- 2 Pulse **USB** para seleccionar USB como fuente. **NO SONG** aparece cuando no se encuentra ningún archivo audio en el dispositivo USB.
- 3 Reproduzca los archivos audio del USB del mismo modo que los álbums/pistas en un CD (véase Funcionamiento de CD/MP3-CD).

Notas:

- Por motivos de compatibilidad, la información del álbum/pista puede ser distinta a lo que aparece mostrado por el software de gestión de música de los reproductores flash
- El nombre de los archivos o la información ID3 aparecerá mostrado como — si no están en inglés.

Función de grabación

Esta función permite grabar música a un dispositivo de almacenamiento masivo USB conectado desde cualquier otra fuente, por ejemplo, DISC (disco), TUNER (sintonizador), AUX (auxiliar) o TAPE (cinta), mientras sigue disfrutando de la música, sin interrupciones.

- 1 Introduzca un dispositivo de almacenamiento masivo USB con suficiente espacio libre en la toma **USB DIRECT**  del equipo. (Consulte "Instalación", "Conexión de un aparato adicional externo").
- 2 Prepare la fuente desde la que desea grabar:
 - DISC** - cargue el disco o los discos. Seleccione el disco desde el que desea grabar. A continuación, seleccione la pista desde la que desea comenzar la grabación. (Consulte "Funcionamiento de CD/MP3-CD/WMA", "Selección de una pista/pasaje deseado" y "Selección de un álbum/Título deseado (disco MP3/WMA solamente)").
 - TUNER** - sintonice con la emisora que desee (Vea "Recepción de radio", "Sintonización de emisoras de radio" y "Sintonización de emisoras preestablecidas").
 - AUX** - conecte el equipo externo.
- 3 Pulse **USB RECORD** para iniciar la grabación.
 - "USB REC" comenzará a parpadear en la pantalla.
 - En el modo DISC (disco) aparecerá una vez "RIPPING ONE" (grabar uno).
- Para grabar todas las pistas empezando por la que ha seleccionado, pulse **USB RECORD** de nuevo en el modo DISC (disco).
 - Aparecerá una vez "RIPPING ALL" (grabar uno). "ALL" y "USB REC" comenzará a parpadear en la pantalla.
- 4 Para detener la grabación en cualquier momento, pulse **STOP** ■.

Notas:

- Esta función se puede combinar con la función de programación. En ese caso, si selecciona "RIPPING ALL" (grabar todo) en el modo DISC (disco), se grabarán todas las pistas programadas desde el punto de inicio al dispositivo de almacenamiento masivo USB.
- No se puede grabar desde "MIC IN" (entrada de micrófono).
- Antes de desconectar el dispositivo de almacenamiento masivo USB, pulse siempre **STOP** ■ para detener la grabación.
- En el modo DISC (disco), cuando detiene la grabación o el espacio libre no es suficiente, la pista que se esté copiando en ese momento no se graba al dispositivo de almacenamiento masivo USB y la reproducción se detiene a la misma vez.
- Durante la grabación no se puede seleccionar otra fuente o pista (emisora de radio), ni tampoco cambiar el equipo al modo de espera.

Para eliminar una pista o un álbum del dispositivo de almacenamiento masivo USB

- 1 Conecte el dispositivo de almacenamiento masivo USB.
- 2 Seleccione la pista o el álbum que desea eliminar durante la reproducción.
- 3 Pulse **USB DELETE**.
 - "Delete track -- se muestra cuando va a eliminar una pista.
 - "Delete album -- se muestra cuando va a eliminar un álbum.
- 4 Pulse **USB DELETE** de nuevo antes de que "deleting" desaparezca para confirmar la eliminación.

Ajuste del temporizador de grabación del sintonizador

Esta función permite ajustar un temporizador para iniciar y detener una grabación desde el sintonizador automáticamente.

¡IMPORTANTE!

– Antes de ajustar el temporizador, asegúrese de que el reloj esté ajustado correctamente.

- 1 Sintonice con la emisora que desee. (Vea "Recepción de radio", "Sintonización de emisoras de radio" y "Sintonización de emisoras preestablecidas").
- 2 En modo de espera, pulse y mantenga apretado **CLOCK•TIMER** durante más de dos segundos para seleccionar el modo de temporizador.
→ El último ajuste de temporizador empieza a destellar.
→ La fuente seleccionada se iluminará.
- 3 Pulse **TUNER** para seleccionar el modo de sintonizador:
- 4 Pulse **USB RECORD** para activar la grabación de USB.
→ Aparecerá "ST", "USB REC" y los dígitos de horas y minutos de inicio del temporizador comienzan a parpadear.
- Para cancelar el ajuste de grabación de USB, pulse de nuevo **USB RECORD** hasta que "ST" y "USB REC" (grabación de USB) desaparezcan.
→ Desde este punto, sólo puede continuar configurando el temporizador de encendido del sistema. (Consulte "Reloj/Temporizador": "Ajuste de temporizador".)
- 5 Pulse **ALBUM -/+ ◀◀ ◻ ▶▶** varias veces para establecer la hora de inicio del temporizador:
- 6 Pulse **TITLE -/+ ◀◻ ▶▶** varias veces para establecer el minuto de inicio del temporizador.
→ Aparecerá "ET", "z" y los dígitos de horas y minutos del temporizador de desconexión (de forma predeterminada, 12 horas más tarde que el temporizador de inicio) empiezan a parpadear.
- 7 Pulse **ALBUM -/+ ◀◻ ▶▶** varias veces para establecer la hora de detención del temporizador:

- 8 Pulse **TITLE -/+ ◀◻ ▶▶** varias veces para establecer el minuto de detención del temporizador.
- 9 Pulse **CLOCK•TIMER** para almacenar la configuración del temporizador de grabación del sintonizador.
→ La grabación comenzará a la hora de inicio y finalizará a la hora de detención establecidas.

Notas:

- No se puede definir un tiempo de detención del temporizador superior a 12 horas después del tiempo de inicio.
- Durante la configuración del temporizador, si no se pulsa ningún botón en un intervalo de 60 segundos, el sistema sale del modo de configuración del temporizador automáticamente.

Para desactivar el temporizador

- Pulse **SLEEP/TIMER** en el control remoto.
→ La pantalla mostrará ; desaparece de la pantalla.

Para activar el temporizador

- Pulse **SLEEP/TIMER** en el control remoto.
→  aparecerá en la pantalla.

Para ver la configuración del temporizador de grabación

- 1 En el modo de espera, mantenga pulsado **CLOCK•TIMER** en el control remoto para ver los ajustes de inicio del temporizador.
- 2 Pulse **CLOCK•TIMER** en el control remoto de nuevo para ver la configuración del temporizador de desconexión.

Para ver el tiempo restante durante la grabación

- Una vez haya empezado el temporizador de grabación del sintonizador, pulse **SLEEP/TIMER** en el control remoto para ver el tiempo de grabación restante.
- Para cancelar el temporizador de desconexión, pulse **SLEEP/TIMER** varias veces hasta que aparezca "00".

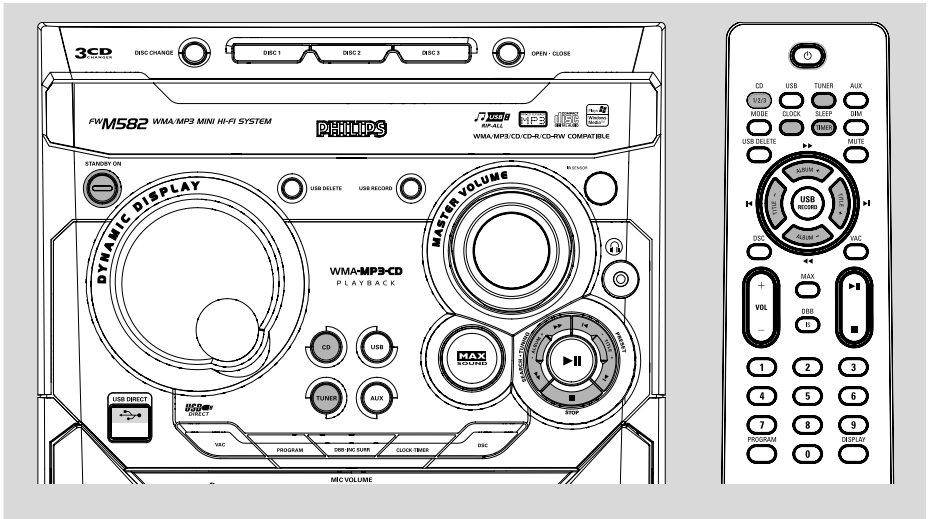

Visualización del reloj

El reloj (si está ajustado) se mostrará en modo de espera.

Para ver el reloj en cualquier modo de fuente (por ejemplo CD, TUNER)

- Pulse **CLOCK•TIMER** (o **CLOCK** en el mando a distancia).
 - El reloj se mostrará durante unos segundos.
 - Si el reloj no ha sido ajustado, aparecerá "....:....".

Ajuste del reloj

El reloj puede ajustarse o de 24 horas

- 1 En modo de espera o de visualización del reloj, pulse **CLOCK•TIMER** (o **CLOCK** en el mando a distancia) **una vez**. En otro modo de fuente, pulse **CLOCK•TIMER** (o **CLOCK** en el mando a distancia) **dos veces**.
- 2 Pulse **ALBUM -/+ ◀▶** repetidamente en el sistema para ajustar la hora.
- 3 Pulse **TITLE -/+ ◀▶** repetidamente en el sistema para ajustar los minutos.
- 4 Pulse **CLOCK•TIMER** (or **CLOCK** en el mando a distancia) de nuevo para almacenar el ajuste.
 - El reloj empieza funcionar.

Para salir sin almacenar el ajuste

- Pulse **STOP ■** en el sistema.

Notas:

- Los ajustes de reloj se cancelarán cuando se desconecte el cable de alimentación o si ocurre un corte de corriente.
- Durante el ajuste del reloj, si no se pulsa ningún botón durante 10 segundos, el sistema saldrá automáticamente del modo de ajuste de reloj.

Ajuste de temporizador

Sistema puede conmutar automáticamente a modo de CD, sintonizador o USB a una hora preestablecida. Puede utilizarse como un despertador.

¡IMPORTANTE!

- Antes de ajustar el temporizador, asegúrese de que el reloj esté ajustado correctamente.
- Una vez se haya ajustado, el temporizador siempre estará activado.
- El temporizador no se activará si se está realizando una grabación.
- El volumen del temporizador aumentará desde el nivel mínimo hasta el último nivel de volumen sintonizado.

Reloj/Temporizador

- 1 En el modo de espera, mantenga pulsado **CLOCK•TIMER** durante más de dos segundos para seleccionar el modo temporizador.
→ El último ajuste de temporizador empieza a destellar.
→ La fuente seleccionada se iluminará.
- 2 Pulse **CD, TUNER** o **USB** para seleccionar la fuente deseada.
- 3 Asegúrese de que la fuente de música esté preparada.
CD – Coloque el disco(s). Para iniciar desde una pista específica, almacene un programa (consulte "Funcionamiento de CD - Programación de pistas").
TUNER – sintonice la emisora de radio preestablecida deseada.
- 3 Pulse **ALBUM-/+** ◀▶ repetidamente en el sistema para establecer la hora en que el temporizador se iniciará.
- 4 Pulse **TITLE-/+** ◀▶ repetidamente en el sistema para establecer los minutos en que el temporizador se iniciará.
- 5 Pulse **CLOCK•TIMER** para almacenar el temporizador.
- A la hora preestablecida, se reproducirá la fuente seleccionada.

Para salir sin almacenar el ajuste

- Pulse **STOP** ■ en el sistema.

Notas:

– Cuando se alcanza la hora preestablecida y la bandeja de disco seleccionada está vacía, se selecciona el siguiente disco disponible. Si ninguna de las bandejas de discos está disponible, se seleccionará el sintonizador automáticamente.
– Durante el ajuste del temporizador, si no se pulsa ningún botón durante 10 segundos, el sistema saldrá automáticamente del modo de ajuste de temporizador.

Para desactivar el temporizador

- Press **SLEEP/TIMER** en el mando a distancia.
→ La pantalla mostrará "OFF" (cancelado) y **TIMER** desaparece de la pantalla.

Para activar el temporizador

- Pulse **SLEEP/TIMER** en el control remoto.
→ El último ajuste de temporizador se mostrará durante algunos segundos y **TIMER** aparecerá en la pantalla.

Ajuste de temporizador de dormitorio

El temporizador de dormitorio permite que el sistema conmute al modo de espera automáticamente después de un período de tiempo prefijado.

- 1 En el modo activo, pulse **SLEEP/TIMER** en el control remoto varias veces para seleccionar una hora preestablecida.
→ Las selecciones son las siguientes (tiempo en minutos):
15 → 30 → 45 → 60 → 90 → 120 → OFF
→ 15 ...
→ Aparecerá "SLEEP xx" o "SLEEP OFF".
"xx" es el tiempo en minutos.
- 2 Cuando se alcance el tiempo deseado, deje de pulsar el botón **SLEEP/TIMER**.
→ Aparecerá en la pantalla **SLEEP**, excepto en el modo "SLEEP OFF".

Para comprobar el tiempo que queda después de activarse el temporizador de dormitorio

- Pulse **SLEEP/TIMER** una vez.

Para cambiar el temporizador de dormitorio

- Pulse **SLEEP/TIMER** de nuevo mientras aparece el tiempo de dormitorio restante en el temporizador.
→ La pantalla muestra las siguientes opciones de temporizador de dormir:

Por desactivar el temporizador de dormitorio

- Pulse **SLEEP/TIMER** repetidamente hasta que aparezca "SLEEP OFF" o pulse el botón **STANDBY ON** ⏻.

AMPLIFICADOR

RMS potencia de salida	
Canal baja frecuencia	105 W per channel
Canal alta frecuencia	105W per channel
Potencia Bi-Amp total	420 W
Relación señal/ruido	60 dBA (IEC)
Respuesta de frecuencia	50 – 15000 Hz
Sensibilidad de entrada	
AUX	900/2400 mV
Salida	
Altavoces	3 Ω
Auriculares	32 Ω
(1) (3 Ω , 1 kHz, 10%THD)	

REPRODUCTOR DE CD/MP3-CD

Número de pistas programables	99
Respuesta de frecuencia	50 – 20000 Hz -3dB
Relación señal/ruido	60 dBA
Separación de canales	60 dBA (1 kHz)
Distorsión armónica total	< 0.003%
MPEG 1 Layer 3 (MP3-CD)	MPEG AUDIO
Velocidad en bits MP3-CD	32-256 kbps (128 kbps advised)
Frecuencias de muestreo	32, 44.1, 48 kHz

RECEPCIÓN DE RADIO

Gama de onda de FM	87.5 – 108 MHz
Gama de frecuencia MW (9 kHz)	
	531 – 1602 kHz
Gama de frecuencia MW (10 kHz)	
	530 – 1700 kHz
Rejilla de sintonización	9/10 kHz
Número de emisoras preestablecidas	40
Antena	
FM	75 Ω cable
MW	Antena de cuadro

REPRODUCTOR DE USB

USB	12 Mb/s, V1.1
	se podrán reproducir archivos MP3/WMA
Número de álbums/carpeta	máximo 99
Número de pistas/título	máximo 400

SISTEMA DE ALTAVOCES

Sistema	2 vías, Reflexor de graves de doble puerto
Impedancia	3 Ω
Altavoz de graves	1 x 5.5"
Altavoz de agudos	1 x 2"
Dimensiones (anch. x alt. x prof.)	248 x 310 x 195 (mm)
Peso	3.65 kg each

INFORMACIÓN GENERAL

Material/ acabado	Poliestireno/Metal
Potencia de CA	110 – 127 / 220 – 240 V; 50/60 Hz Switchable
Consumo de energía	
Activo	90 W
Espera	≤ 15 W
Dimensiones (anch.x alt.x prof.)	265 x 310 x 367 (mm)
Peso (sin altavoces)	9.1 kg

Las especificaciones y el aspecto externo están sujetos a cambios sin notificación previa.

Mantenimiento

Limpeza del mueble

- Utilice un año ligeramente humedecido con una solución de detergente suave. No utilice una solución que contenga alcohol, amoníaco o sustancias abrasivas.

Limpeza de los discos

- Cuando un disco esté sucio, límpielo con un paño. Pase el paño desde el centro hasta el borde del disco. No pase el paño en movimientos circulares.
- No utilice disolventes como bencina, diluyentes, productos de limpieza comerciales o vaporizador antiestático destinado a discos analógicos.



Limpeza de la lente del disco

- Después de uso prolongado, puede acumularse suciedad o polvo en la lente del disco. Para asegurar una buena calidad de reproducción, limpie la lente del disco con Philips CD Lens Cleaner (limpiador de lente de CD Phillips) o cualquier producto de limpieza comercial. Siga las instrucciones suministradas con el producto de limpieza.

Resolución de problemas

ADVERTENCIA

¡No abra el sistema ya que hay el riesgo de recibir una sacudida eléctrica! El usuario no debe intentar reparar el sistema bajo ninguna circunstancia, ya que esto anularía la garantía. No abra el sistema ya que existe el riesgo de recibir una sacudida eléctrica.

Si ocurre una avería, en primer lugar compruebe los puntos detallados a continuación antes de llevar el sistema a que se repare. Si no es posible solucionar un problema siguiendo estos consejos, consulte al distribuidor o centro de servicio.

Problema	Solución
Aparece "NO DISC" (no hay disco).	<ul style="list-style-type: none">✓ Coloque el disco.✓ Compruebe si el disco está colocado al revés.✓ Espere a que la condensación de humedad en la lente haya desaparecido.✓ Cambie o limpie el disco, consulte "Mantenimiento".✓ Utilice un CD-RW finalizado o un disco de formato MP3-CD correcto.
Aparece "DISC NOT FINALIZED" (disco no finalizado).	<ul style="list-style-type: none">✓ Utilice un CD-RW o CD-R finalizado.
Algunos archivos del dispositivo USB no aparecen mostrados	<ul style="list-style-type: none">✓ Compruebe si el número de carpetas es superior a 99 o el número de títulos superior a 400
"DEVICE NOT SUPPORTED" se desplaza en la pantalla.	<ul style="list-style-type: none">✓ Retire el dispositivo de almacenamiento masivo USB o seleccione otra fuente.

Mala recepción de radio.

- ✓ Las señal es demasiado débil, ajuste la antena o conecte una antena externa para obtener una recepción mejor.
- ✓ Aumente la distancia al televisor o VCR.

No se puede realizar la grabación o la reproducción.

- ✓ Limpiar las piezas de la platina, consulte "Mantenimiento".
- ✓ Utilizar solamente cinta NORMAL (IEC I).
- ✓ Aplicar un trozo de cinta adhesiva sobre el espacio ocupado previamente por la lengüeta arrancada.

La puerta de la platina no puede abrirse.

- ✓ Desenchufar y volver a enchufar el cable de CA y volver a activar el sistema.

No reacciona cuando se pulsa cualquier botón.

- ✓ Desenchufar y volver a enchufar el cable de CA y volver a activar el sistema.

No hay sonido o el sonido es malo.

- ✓ Ajustar el volumen.
- ✓ Desconectar los auriculares.
- ✓ Comprobar que los altavoces estén conectados correctamente.
- ✓ Comprobar que el cable rayado esté sujeto.
- ✓ Asegúrese de que el CD MP3 sea grabado con una velocidad en bits de 32 a 256 kbps con frecuencias de muestreo de 48 kHz, 44.1 kHz o 32 kHz.

Sonido del canal izquierdo sale del canal derecho y viceversa.

- ✓ Comprobar las conexiones y la ubicación de los altavoces.

El control remoto no funciona correctamente.

- ✓ Seleccionar la fuente (por ejemplo CD, TUNER) antes de pulsar el botón de función (▶||).
- ✓ Reducir la distancia al sistema.
- ✓ Colocar las pilas con sus polos (signos +/-) de la forma indicada.
- ✓ Cambiar las pilas.
- ✓ Apuntar en la dirección del sensor del sistema.

El temporizador no funciona.

- ✓ Ajustar el reloj correctamente.
- ✓ Mantenga pulsado **CLOCK•TIMER** para activar el temporizador.
- ✓ Si la grabación está en curso, deténgala.

Todos los botones encendidos no están encendidos.

- ✓ Pulse DIM hasta que aparezca el modo de visualización DIM OFF.

El ajuste de reloj/temporizador ha sido borrado.

- ✓ Ocurrió un corte de corriente o se desconectó el cable de alimentación. Volver a ajustar el reloj/temporizador.

El sistema muestra funciones automáticamente y los botones destellan.

- ✓ Pulsar y mantener apretado ■ en el sistema para desactivar el modo de demostración.

Meet Philips at the Internet
<http://www.philips.com>

English

Español

Português

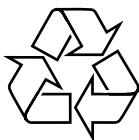

FWM582



Printed in China

PDCC-JS-JW-0716