

DVDVIDEO DIGITAL SURROUND SYSTEM



PHILIPS

Important notes for users in the U.K.

Mains plug

This apparatus is fitted with an approved 13 Amp plug. To change a fuse in this type of plug proceed as follows:

- 1 Remove fuse cover and fuse.
- 2 Fix new fuse which should be a BS1362 5 Amp, A.S.T.A. or BSI approved type.
- 3 Refit the fuse cover.

If the fitted plug is not suitable for your socket outlets, it should be cut off and an appropriate plug fitted in its place.

If the mains plug contains a fuse, this should have a value of 5 Amp. If a plug without a fuse is used, the fuse at the distribution board should not be greater than 5 Amp.

Note: The severed plug must be disposed of to avoid a possible shock hazard should it be inserted into a 13 Amp socket elsewhere.

How to connect a plug

The wires in the mains lead are coloured with the following code: blue = neutral (N), brown = live (L).

- As these colours may not correspond with the colour markings identifying the terminals in your plug, proceed as follows:
 - Connect the blue wire to the terminal marked N or coloured black.
 - Connect the brown wire to the terminal marked L or coloured red.
 - Do not connect either wire to the earth terminal in the plug, marked E (or $\frac{1}{2}$) or coloured green (or green and yellow).

Before replacing the plug cover, make certain that the cord grip is clamped over the sheath of the lead - not simply over the two wires.

Copyright in the U.K.

Recording and playback of material may require consent. See Copyright Act 1956 and The Performer's Protection Acts 1958 to 1972.

Italia

DICHIARAZIONE DI CONFORMITA'

Si dichiara che l'apparecchio MX5700D, Philips risponde alle prescrizioni dell'art. 2 comma 1 del D.M. 28 Agosto 1995 n. 548.

Fatto a Eindhoven

Philips Consumer Electronics
Philips, Glaslaan 2
5616 JB Eindhoven, The Netherlands

Norge

Typeskilt finnes på apparatens underside.

Observer: Nettbryteren er sekundert innkoplet. Den innebygde nettdelen er derfor ikke frakoplet nettet så lenge apparatet er tilsluttet nettkontakten.

For å redusere faren for brann eller elektrisk støt, skal apparatet ikke utsettes for regn eller fuktighet.

CAUTION

Use of controls or adjustments or performance of procedures other than herein may result in hazardous radiation exposure or other unsafe operation.

VAROITUS

Muiden kuin tässä esitettyjen toimintojen säädön tai asetusten muutto saattaa altistaa vaaralliselle säteilylle tai muille vaarallisille toiminnoille.

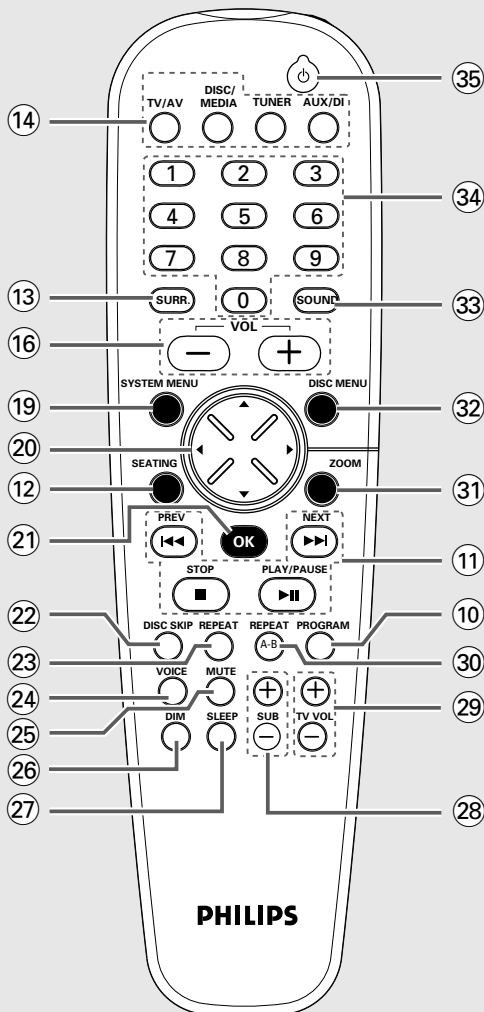
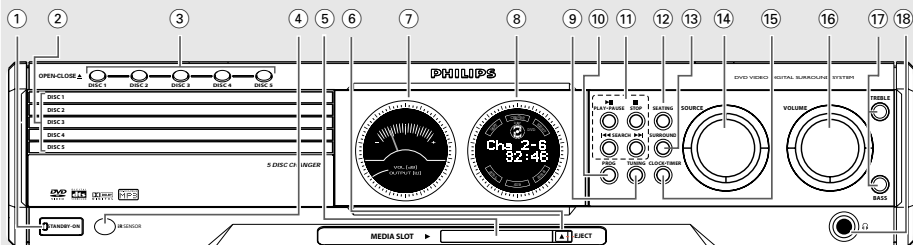

DK

Advarsel: Usynlig laserstråling ved åbning når sikkerhedsafbrydere er ude af funktion. Undgå udsættelse for stråling.

Bemærk: Netafbryderen er sekundært indkoblet og afbryder ikke strømmen fra nettet. Den indbyggede netdel er derfor tilsluttet til lysnettet så længe netstikket sidder i stikkontakten.

S

Klass 1 laserparat

Varning! Om apparaten används på annat sätt än i denna bruksanvisning specificerats, kan användaren utsättas för osynlig laserstrålning, som överskrider gränsen för laserklass 1.

Observera! Stömbrytaren är sekundärt kopplad och bryter inte strömmen från nätet. Den inbyggda nätdelen är därför ansluten till elnätet så länge stickproppen sitter i vägguttaget.

SF

Luokan 1 laserlaite

Varoitus! Laitteen käyttäminen muulla kuin tässä käyttöohjeessa mainitulla tavalla saattaa altistaa käyttäjän turvallisuusluokan 1 ylittävälle näkymättömälle lasersäteilylle.

Oikeus muutoksiin varataan. Laite ei saa olla alttiina tippu-ja roiskevedelle.

Huom. Toiminnanvalitsin on kytketty toisiopuolelle, eikä se kytke laitetta irti sähköverkosta. Sisäänrakennettu verkko-osa on kytkettyinä sähköverkkoon aina silloin, kun pistoke on pistorasiassa.

English 6

English

Français 46

Français

Español 86

Español

Deutsch 126

Deutsch

Nederlands 166

Nederlands

Italiano 206

Italiano

Allgemeine Informationen

Mitgeliefertes Zubehör	128
Pflege- und Sicherheitshinweise	128

Anschlüsse

Schritt 1: Einrichten der Surround-Lautsprecher	129
Schritt 2: Einrichten der Lautsprecher vorne mit den Subwoofer-Ständern	129
Schritt 3: Anschluss von Lautsprechern und doppeltem Subwoofer	130
Schritt 4: Positionieren der Lautsprecher und Subwoofer	131
Schritt 5: Anschluss der FM/MW-Antennen	131
Schritt 6: Anschluss eines Fernsehgerätes	132
Benutzung der Scart-Buchse	132
Benutzung der Composite-Videobuchse (CVBS)	132
Benutzung der S-Video-Buchse	132
Schritt 7: Anschluss des Netzkabels	133

Anschlüsse (optional)

Anschluss eines Videorecorders oder einer Kabel-/Satellitenbox	134
Bei der zusehen und zuhören	134
Benutzung des Videorecorders zur Aufzeichnung der DVD-Wiedergabe	134
Anschluss von digitaler Audioausrüstung	135
Bei der Wiedergabe zuhören	135
Aufzeichnung (digital)	135

Funktionsüberblick

Hauptgerät und Fernbedienung	136
Nur auf der Fernbedienung verfügbare Bedientasten	137

Erste Schritte

Schritt 1: Einlegen von Batterien in die Fernbedienung	138
Fernbedienung des Systems	138
Schritt 2: Einstellen der Uhr[zeit]	138
Schritt 3: Einstellen des Fernsehgerätes	139
Ändern der NTSC/PAL-Einstellung per Fernbedienung	139
Wahl des Ihrem Fernsehgerät entsprechenden Farbsystems	139
Schritt 4: Wahl des Lautsprecher-Layouts ...	140
Ändern der Sitzkontrollposition	140
Einstellen der Lautsprecherkanäle	141
Schritt 5: Einstellung der bevorzugten Sprache	141

CD-Betrieb

Abspielbare Disks	142
Abspielen von Disks	142
Ein-/Abschalten des Eco Standby-Modus	143
Benutzung des Disk-Menüs	143
Wiedergabe-Grundbedienelemente	143
Fortsetzung der Wiedergabe ab dem letzten Halte-Punkt (DVD/VCD)	143
Disk-Wechsel ohne Unterbrechung der Wiedergabe	143
Wahl der diversen Wiederholfunktionen ...	144
Wiederholer Abspielmodus	144
Wiederholung eines Abschnitts innerhalb eines Kapitels/Titels	144
Programmieren von Lieblingstiteln (Audio CDs und VCDs)	144-145
Löschen des Programms	145
Programmieren mit der Menüleiste	145
Abspielen von MP3/Picture Disks (Kodak, JPEG)	146
Programmieren der MP3-Disk	146

Media Slot-Betrieb

Media Slot - Kurzinfo	147
JPEG-Bilder von der Speicherkarte abspielen	147

DVD-Menüoptionen

Benutzung der Menüleiste	148
Benutzung des Setup-Menüs	149
Einstellen des Bildformats	149
Einstellung des Videoausgangs	150
Bildschirmschoner - Ein-/Abschalten ...	150
Einstellung des Analogausgangs	150
Einstellung des Digitalausgangs	151
Einstellung des PCM-Ausgangs	151
Nachtmodus - Ein-/Abschalten	152
Wiederherstellung der ursprünglichen Einstellungen	152
Einschränkung der Wiedergabe durch Kindersicherung	153
Ändern des Passwortes	154

Tuner-Betrieb

Einstellen auf Radiosender	155
Vorwahl von Radiosendern	155
Benutzung von Plug & Play	155
Automatische Vorwahlen	156
Manuelle Vorwahlen	156
Auswahl eines Radiovorwahlsenders	156
Löschen eines Radiovorwahlsenders	156

Timer-Betrieb

Einstellen des Timers	157
Aktivieren/Deaktivieren des Timers	157
Einstellen des Sleep Timers	158

Klang- und Lautstärkereger

Klangregler	159
Wahl von Surround Sound	159
Ein-/Ausschalten des ClearVoice-Effekts	159
Änderung des Subwoofer-	
Lautstärkepegels	159
Einstellung des Tiefen-/Höhenpegels	159
Auswahl digitaler Klangeffekte	159
Lautstärkeregelung	159

Sonstige Funktionen

Ein-/Ausschalten	160
Umschalten auf aktiven Modus	160
Umschalten auf Eco Power	
Standby-Modus	160
Umschalten auf Standby-Modus	
(Uhrzeit-Ansicht)	160
Display-Bildschirm des Systems verdunkeln	160
Aufzeichnung auf einem externen Gerät	160
Bedienung des Fernsehgerätes mit der	
Fernbedienung	160

Technische Daten

Fehlersuche

Glossar

Media Slot-Informationen

Mitgeliefertes Zubehör

Surround-/Center-Lautsprecherkabel



Kabel für vorderen Lautsprecher und Subwoofer



Scart-Kabel (schwarz)



FM-Drahtantenne



MW-Rahmenantenne

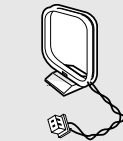

Fernbedienung und zwei Batterien

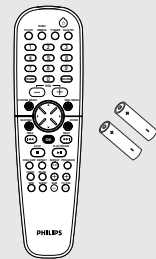

Wechselstromnetz-kabel



Mini-Lautsprecherständer und Schrauben

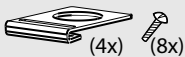

Träger und Schrauben



Pflege- und Sicherheitshinweise

Hohe Temperaturen, Feuchtigkeit, Wasser und Staub vermeiden

– System, Batterien oder Disks nicht Feuchtigkeit, Regen, Sand oder (durch Heizkörper oder direkte Sonneneinstrahlung verursachter) übermäßiger Wärme aussetzen. Die Disk-Lade stets geschlossen halten, um Staub auf der Linse zu vermeiden.

Kondensationsproblem vermeiden

– Die Linse kann beschlagen, wenn der Spieler plötzlich von einer kalten in eine warme Umgebung gebracht wird, was das Abspielen einer Disk unmöglich macht. Den Spieler in der warmen Umgebung lassen, bis die Feuchtigkeit verdunstet.

Die Lüftungsschlitze nicht blockieren

– Das DVD-System nicht in einem geschlossenen Schrank betreiben. Zur hinreichenden Lüftung etwa 10 cm Freiraum um den Spieler herum lassen.

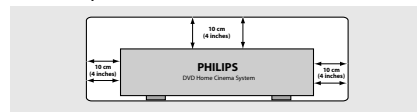

Disk-Pflege

- Eine Disk durch eine geradlinige Bewegung von der Mitte zum Rand mit einem weichen, fusselfreien Tuch reinigen. Ein Reiniger könnte die Disk beschädigen!
- Nur auf die bedruckte Seite einer CDR(W) schreiben und hierfür ausschließlich einen weichen Filzstift benutzen.
- Die Disk am Rand erfassen, nicht die Oberfläche berühren.

Gehäuse-Pflege

- Ein leicht mit einer milden Reinigungslösung angefeuchtetes weiches Tuch benutzen. Keine Lösung verwenden, die Alkohol, Spiritus, Ammoniak oder scheuernde Bestandteile enthält.

Aussuchen einer geeigneten Lage

- Den Spieler auf eine ebene, harte und stabile Oberfläche stellen.

Schritt 1: Einrichten der Surround-Lautsprecher

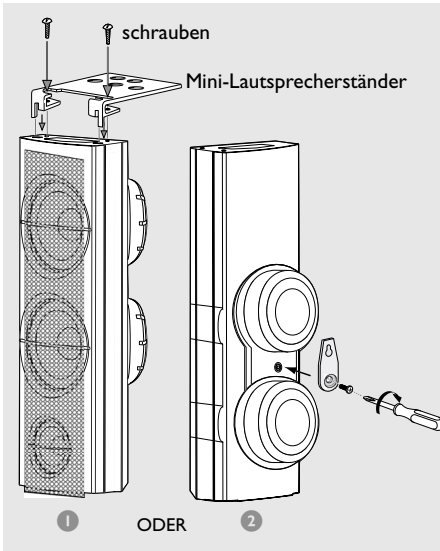

- 1 Vor Anschluss der Lautsprecher an das DVD-System die Mini-Lautsprecherständer mit den mitgelieferten Schrauben fest an den Surround-Lautsprechern anbringen.

ODER

- 2 Alternativ können die Lautsprecher wandmontiert werden. Den mitgelieferten Träger anhand der mitgelieferten Schrauben fest hinten an den Lautsprechern anbringen. Anschließend eine Schraube (nicht mitgeliefert) dort an der Wand anbringen, wo der Lautsprecher aufzuhängen ist, und den Lautsprecher sicher in die montierte Schraube einhängen.

ACHTUNG!

Die Träger sollten von einer qualifizierten Person an der Wand angebracht werden. DIES NICHT SELBST TUN, um unerwartete Beschädigung der Ausrüstung oder Körperverletzung von Mitarbeitern zu vermeiden.

Hinweis:

- Die Surround-Lautsprecher sind als REAR L (links) oder REAR R (rechts) gekennzeichnet.

Schritt 2: Einrichten der Lautsprecher vorne mit den Subwoofer-Ständern

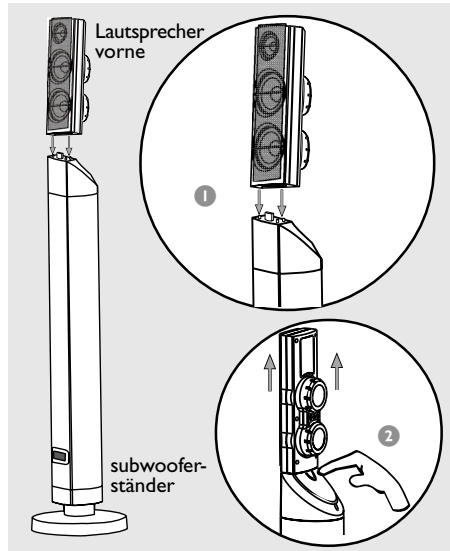

Die Anschlüsse zwischen Lautsprechern vorne und DVD-System erfolgen durch die doppelten Subwoofer-Ständer.

- 1 Den linken vorderen Lautsprecher am linken Subwoofer-Ständer und den rechten vorderen Lautsprecher am rechten Subwoofer-Ständer anbringen.
- 2 Wenn Sie den Lautsprecher vom Subwoofer-Ständer trennen wollen, drücken Sie den Knopf hinten am Subwoofer-Ständer, während Sie den Lautsprecher hochziehen.

Hinweis:

- Die Lautsprecher vorne sind als FRONT L (links) oder FRONT R (rechts) gekennzeichnet.

Schritt 3: Anschluss von Lautsprechern und doppeltem Subwoofer

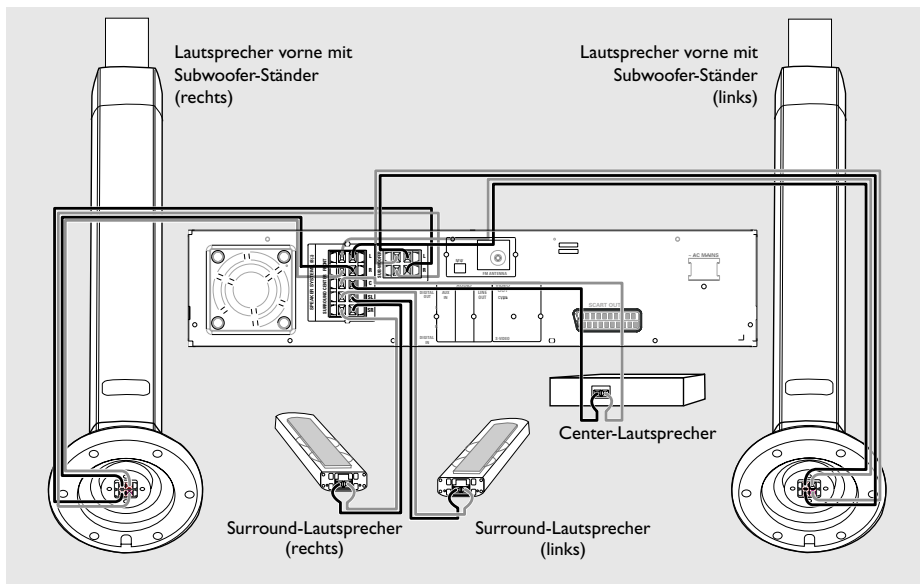

Die mitgelieferten Lautsprechersysteme anhand der mitgelieferten Lautsprecherkabel anschließen, wobei die Farben der Buchsen und Lautsprecherkabel miteinander in Einklang gebracht werden. Den abisolierten Teil des Lautsprecherdrahtes voll in die Buchsen einführen.

Lautsprecher / Subwoofer	⊖	⊕
Vorne links (FL) (L)	schwarz	weiß
Vorne rechts (FR) (R)	schwarz	rot
Center (C)	schwarz	grün
Surround links (SL)	schwarz	blau
Surround rechts (SR)	schwarz	grau
Subwoofer (L)	schwarz	violett
Subwoofer (R)	schwarz	violett

Hinweise:

- Sicherstellen, dass die Lautsprecherkabel richtig angeschlossen sind. Unvorschriftsmäßige Anschlüsse können das System durch Kurzschluss beschädigen.
- Nicht mehr als einen Lautsprecher an ein beliebiges Paar +/– Lautsprecherbuchsen anschließen.
- Keine Lautsprecher mit einer die mitgelieferten Lautsprecher unterschreitenden Impedanz anschließen. Vgl. Abschnitt TECHNISCHE DATEN des vorliegenden Handbuchs.

Schritt 4: Positionieren der Lautsprecher und Subwoofer

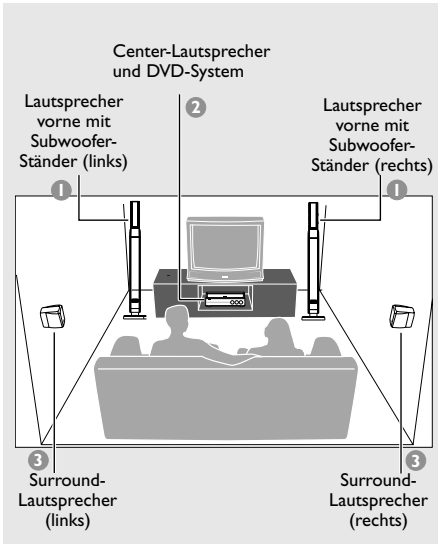

Für bestmöglichen Surround Sound sollten alle Lautsprecher im selben Abstand zur Hörposition aufgestellt werden.

- ① Die linken und rechten vorderen Lautsprecher so positionieren, dass die Subwoofer-Ständer gleich weit vom Fernsehgerät entfernt sind und sich im Winkel von etwa 45 Grad zur Hörposition befinden.
- ② Den Center-Lautsprecher über dem Fernsehgerät oder dem DVD-System so positionieren, dass der Sound des Center-Kanals lokalisiert ist.
- ③ Die Surround-Lautsprecher auf normaler "Ohrhöhe" einander gegenüber oder wandmontiert positionieren.

Hinweise:

- Zur Vermeidung magnetischer Störungen die vorderen Lautsprecher nicht zu nahe am Fernsehgerät positionieren.
- Für hinreichende Lüftung um das DVD-System herum sorgen.

Schritt 5: Anschluss der FM/ MW-Antennen

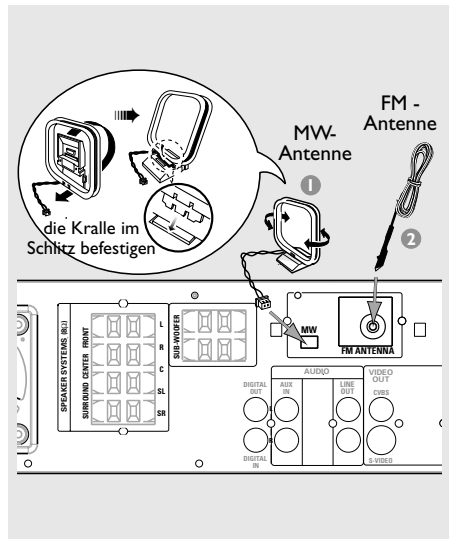

- ① Die mitgelieferte MW-Rahmenantenne an die Buchse **MW** anschließen. Die MW-Rahmenantenne auf ein Regal stellen oder sie an einem Ständer oder an der Wand anbringen.
- ② Die mitgelieferte FM-Antenne an die Buchse **FM** anschließen. Die FM-Antenne herausziehen und ihre Enden an der Wand befestigen.

Für besseren FM-Stereoempfang eine externe FM-Antenne (nicht mitgeliefert) anschließen.

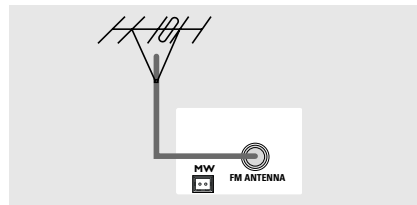

Hinweise:

- Die Position der Antennen auf optimalen Empfang einstellen.
- Die Antennen möglichst weit weg vom Fernsehgerät, Videorecorder oder von sonstiger Strahlungsquelle positionieren, um Störungen zu verhindern.

Schritt 6: Anschluss eines Fernsehgerätes

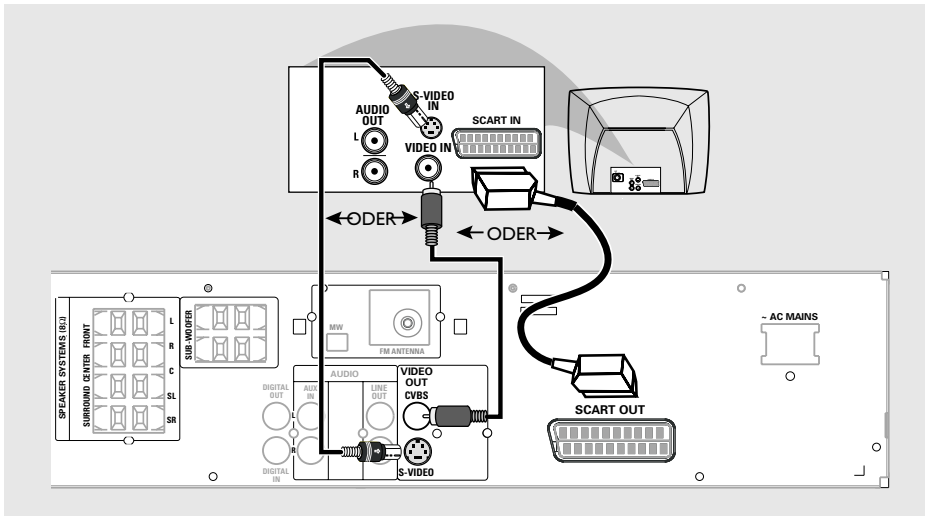

WICHTIGER HINWEIS!

- Sie müssen nur einen Video-Anschluss aus den folgenden Optionen vornehmen, je nach Funktionalität Ihres TV-Systems.
- Das die DVD-System direkt an das Fernsehgerät anschließen.
- Ein Scart-Videoanschluss sorgt für höhere Bildqualität, und S-Video-Anschluss sorgt für bessere Bildqualität. Diese Optionen müssen an Ihrem Fernsehgerät vorhanden sein.
- Wenn sowohl Scart Video- als auch S-Video-Anschlüsse für den Anschluss an Ihr Fernsehgerät benutzt werden, schaltet das Videosignal automatisch auf S-Video um, wenn Sie das DVD-System einschalten. Um den Video-Ausgang auf 'Scart' einzustellen: siehe Seite 150.

Benutzung der Scart-Buchse

- Das Scart-Videokabel (schwarz) zum Anschluss der **SCART** Buchse des DVD-Systems an die entsprechenden Scart-Eingangsbuchsen am Fernsehgerät benutzen.
ODER

Benutzung der Composite-Videobuchse (CVBS)

- Das Composite-Videokabel (gelb - nicht mitgeliefert) zum Anschluss der **CVBS** Buchse des Systems an den Videoeingang (oder als A/V In, Video In, Composite oder Baseband bezeichnet) am Fernsehgerät benutzen.
ODER

Benutzung der S-Video-Buchse

- Das S-Video-Kabel (nicht mitgeliefert) zum Anschluss der **S-VIDEO OUT** Buchse des DVD-Systems an die S-Video-Eingangsbuchse (oder als Y/C oder S-VHS bezeichnet) am Fernsehgerät benutzen.

Schritt 7: Anschluss des Netzkabels

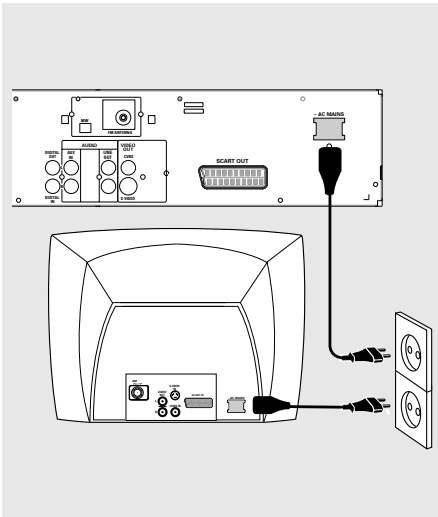

**Nachdem alles vorschriftsmäßig angeschlossen ist, das Wechselstromnetzka-
bel an die Steckdose anschließen.**

Niemals bei eingeschaltetem Strom Anschlüsse vornehmen oder umstecken.

Am DVD-System,

kann "AUTO INSTALL - PRESS PLAY" (automatische Installation - PLAY drücken) im Anzeigefeld erscheinen. Drücken Sie ►|| auf dem vorderen Bedienfeld, um alle verfügbaren Radiosender zu speichern, oder drücken Sie ■ zum Beenden (siehe Seite 155 "Tuner-Betrieb").

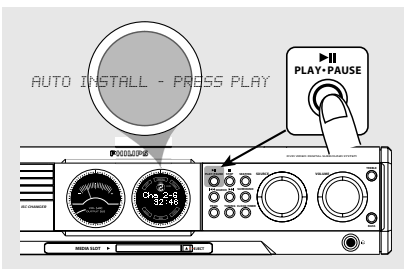

Anschlüsse (optional)

Anschluss eines Videorecorders oder einer Kabel-/Satellitenbox

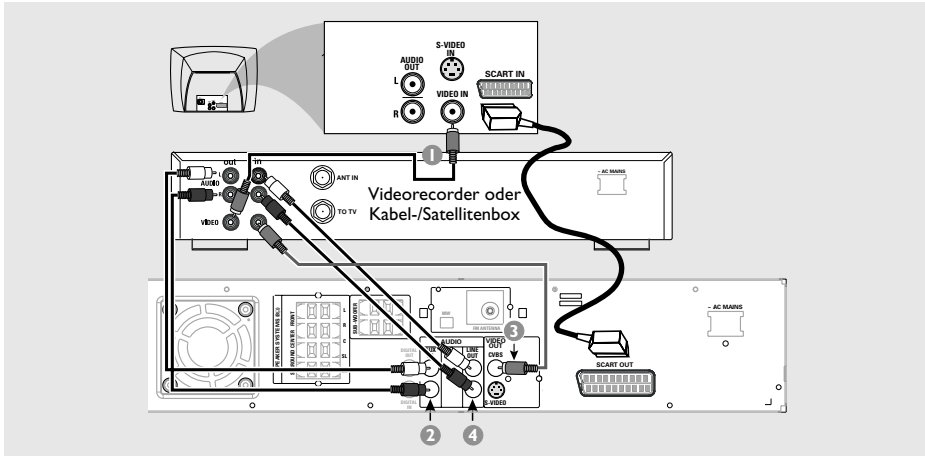

Bei der zusehen und zuhören

- 1 Schließen Sie den Videorecorder oder die Kabel-/ Satellitenbox wie gezeigt an das Fernsehgerät an.
- 2 Schließen Sie die **AUX IN (R/L)** Buchsen des DVD-Systems an die Audioausgänge AUDIO OUT am Videorecorder oder an der Kabel-/ Satellitenbox an.

Vor Betriebsbeginn drücken Sie **AUX/DI** auf der Fernbedienung, um "AUX" zu wählen und somit die Eingangsquelle zu aktivieren.

Benutzung des Videorecorders zur Aufzeichnung der DVD-Wiedergabe

- Einige DVDs sind kopiergeschützt. Sie können geschützte CDs nicht mit einem Videorecorder aufnehmen oder dubben.
- 3 Schließen Sie die **CVBS** Buchse des DVD-Systems an den Videoeingang VIDEO IN am Videorecorder an.
 - 4 Schließen Sie die **LINE OUT (R/L)** Buchsen des DVD-Systems an die Audioeingänge AUDIO IN am Videorecorder an. Dadurch können Sie analoge Stereo- (zwei Kanäle, rechts und links) Aufzeichnungen anfertigen.

Zum Anschauen der DVD-Wiedergabe während der Aufzeichnung müssen Sie das DVD-System anhand des SCART- (wie oben gezeigt) oder S-VIDEO-Anschlusses an Ihr Fernsehgerät anschließen.

Anschluss von digitaler Audioausrüstung

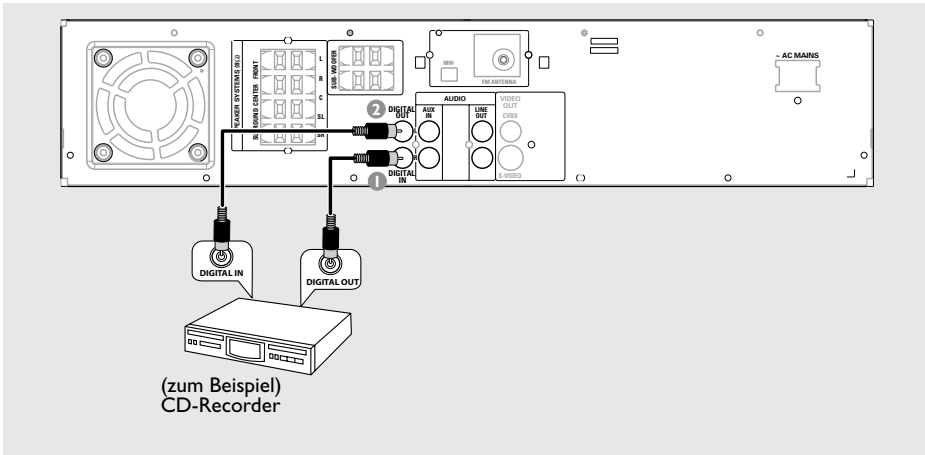

Bei der Wiedergabe zuhören

- 1 Schließen Sie die **DIGITAL IN** Buchse des DVD-Systems an den Digitalausgang DIGITAL OUT an einem digitalen Audiogerät an.

Vor Betriebsbeginn drücken Sie **AUX/DI** auf die Fernbedienung, um "DI" zu wählen und somit die Eingangsquelle zu aktivieren.

Aufzeichnung (digital)

- 2 Schließen Sie die **DIGITAL OUT** Buchse des DVD-Systems an den Digitaleingang DIGITAL IN an einem digitalen Aufzeichnungsgerät an (z.B. mit dem DTS [Digital Theater System] kompatibel, mit einem Dolby Digital Decoder).

Vor Betriebsbeginn stellen Sie den DIGITALAUSGANG dem Audioanschluss gemäß an. (Siehe Seite 151 "Einstellung des Digitalausgangs".)

Hinweise:

- Einige DVDs sind kopiergeschützt. Sie können die Disk nicht durch einen Videorecorder oder ein digitales Aufzeichnungsgerät bespielen.
- Bzgl. vollständiger Anschluss- und Benutzungshinweise beziehen Sie sich stets auf das Benutzerhandbuch.

Hauptgerät und Fernbedienung

① **STANDBY ON**

- Umschalten auf Eco Power Standby-Modus oder Einschalten des Systems.
- *Umschalten auf Standby-Modus.

② **Disk-Laden 1~5**

③ **OPEN•CLOSE ▲ (DISC1~5)**

- Öffnen/Schließen der individuellen Disk-Lade.

④ **iR SENSOR**

- Die Fernbedienung auf diesen Sensor richten.

⑤ **MEDIA SLOT**

- Die Speicherkarte in den PC-Kartenadapter stecken und dies zum Anschauen in den Media Slot einfügen.

⑥ **EJECT ▲**

- Auswurf der Speicherkarte aus dem Steckplatz.

⑦ **Lautsprecher-Anzeigefeld**

⑧ **System-Anzeigefeld**

⑨ **TUNING**

- Umschalten zwischen Frequenzeinstellung und Vorwahlmodus.

⑩ **PROG (PROGRAM)**

- DISK: Beginn der Programmierung.
- TUNER: Beginn der *automatischen/manuellen Vorwahlprogrammierung.
- UHR[ZEIT]: Wahl des Anzeigeformats 12 oder 24 Stunden.

⑪ **▶ II PLAY•PAUSE**

- DISK: Beginn/Unterbrechung [Pause] der Wiedergabe.
- TUNER: *Übergang zum Plug & Play-Modus und/oder Beginn der Vorwahl-Rundfunksenderinstallation (nur am Hauptgerät).

■ **STOP**

- Beenden eines Vorgangs.
- DISK: Anhalten der Wiedergabe oder *Löschen eines Programms.
- TUNER: *Löschen eines Radiovorwählers.

◀◀ **SEARCH** ▶▶ (PREV/NEXT)

- DISK: *Vorwärts-/Rückwärtssuche oder Wahl eines Titels.
- TUNER: Einstellen der Rundfunkfrequenz nach oben/unten oder Wahl eines Radiovorwählers. (Auf der Fernbedienung kann nur die Rundfunkfrequenz nach oben/unten verändert/ eingestellt werden.)
- UHR[ZEIT]: Einstellen der Minuten und Stunden.

⑫ **SEATING** (nur im Mehrkanal-Modus verfügbar)

- Ein-/Ausschalten des Sitzplans auf dem Fernsehgerät, anschließend wird VOLUME am Hauptgerät oder der Joystick auf der Fernbedienung zur Wahl der gewünschten Sitzposition benutzt.

⑬ **SURROUND (Surr.)**

- Wahl von Mehrkanal-Surround, 3D-Ton oder Stereo als Modus.

⑭ **SOURCE**

- Wahl des jeweiligen aktiven Modus: TV/AV, DISC, MEDIA SLOT, TUNER, AUX oder DI.
- DISK: Umschalten zwischen DISC und MEDIA SLOT.
- TUNER: Umschalten zwischen FM- und MW-Bereich.
- AUX/DI: Umschalten zwischen AUX und DI (Digitaleingang) als Modus.

⑮ **CLOCK•TIMER**

- *Übergang zum Uhrzeit- oder Timer-Einstellmodus.
- Uhrzeit wird ein paar Sekunden lang angezeigt.

⑯ **VOLUME (VOL + -)**

- Einstellen des Lautstärkepegels.

⑰ **BASS / TREBLE**

- Wahl von Tiefen oder Höhen, anschließend wird VOLUME zur Wahl der gewünschten Optimierungsstufe benutzt.

⑱ **🎧**

- Anschluss der Kopfhörerbuchse. Der Lautsprecherausgang wird deaktiviert.

Nur auf der Fernbedienung verfügbare Bedientasten

- ⑲ **SYSTEM MENU** (nur im DVD-Modus)
 - Beginn oder Beenden des Setup-Systemmenüs.
- ⑳ **Joystick** ◀▶▲▼
 - Wahl der Bewegungsrichtung im Menü.
 - ◀▶ Wahl eines Radiovorwahlsenders.
- ㉑ **OK**
 - Bestätigung einer Auswahl.
- ㉒ **DISC SKIP**
 - Wahl der nächsten Disk-Lade für die Wiedergabe.
- ㉓ **REPEAT**
 - Wahl der diversen Wiederholmodi.
- ㉔ **VOICE** (nur im Mehrkanal-Modus verfügbar)
 - Ein-/Ausschalten des ClearVoice-Soundeffekts.
- ㉕ **MUTE**
 - Stummschaltung oder Wiederherstellung der Lautstärke.
- ㉖ **DIM**
 - Ein-/Ausschalten des Dimmer-Modus.
- ㉗ **SLEEP**
 - Einstellen der Sleep Timer-Funktion.
- ㉘ **SUB** + –
 - Einstellen des Subwoofer-Schallpegels.
- ㉙ **TVVOL** + –
 - Einstellen der Fernsehgerät-Lautstärke (nur bei Philips-Fernsehgeräten)
- ㉚ **REPEAT A-B**
 - Wiederholung der Wiedergabe eines spezifischen Abschnitts auf einer Disk.
- ㉛ **ZOOM**
 - Vergrößerung eines Bildes auf dem TV-Bildschirm.
- ㉜ **DISC MENU**
 - Beginn oder Beenden des Disk-Inhaltsmenüs.
 - Nur bei VCD Version 2.0;
Im Stop-Modus, Ein-/Ausschalten des Wiedergabekontroll- (PBC) Modus.
Während der Wiedergabe Rückkehr zum Hauptmenü.
- ㉝ **SOUND**
 - Wahl eines Soundeffekts.
- ㉞ **Numerische Tastatur (0-9)**
 - Eingabe einer Titel-/Albumtitelnummer der Disk.
 - Nummerneingabe für Radiovorwahlsender.
- ㉟ **⏻**
 - Umschalten auf Eco Power Standby-Modus.
 - *Umschalten auf Standby-Modus.

Schritt 1: Einlegen von Batterien in die Fernbedienung

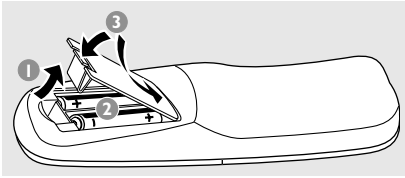

- 1 Das Batteriefach öffnen.
- 2 Zwei Batterien vom Typ R06 oder AA einlegen, wobei die Anzeigen (+ -) im Fach zu beachten sind.
- 3 Den Deckel schließen.

Fernbedienung des Systems

- 1 Die Fernbedienung direkt auf den Fernbedienungssensor (iR) auf dem vorderen Bedienfeld richten.
- 2 Die zu steuernde Quelle wählen, indem eine der Quellenwahltasten auf der Fernbedienung (zum Beispiel TV/AV,TUNER) gedrückt wird.
- 3 Anschließend die gewünschte Funktion (zum Beispiel ►||, ◀◀ ▶▶) wählen).

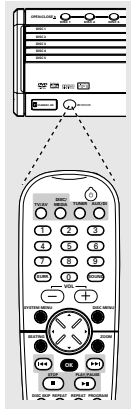

ACHTUNG!

- Batterien herausnehmen, wenn sie erschöpft sind oder wenn die Fernbedienung längere Zeit nicht benutzt wird.
- Alte und neue oder verschiedenartige Batterien nicht kombinieren.
- Batterien enthalten Chemikalien, weshalb sie ordnungsgemäß zu entsorgen sind.

Schritt 2: Einstellen der Uhr[zeit]

Die Uhr kann auf das 12- oder 24-Stunden-Format (z.B. "12:00 AM" oder "00:00") eingestellt werden.

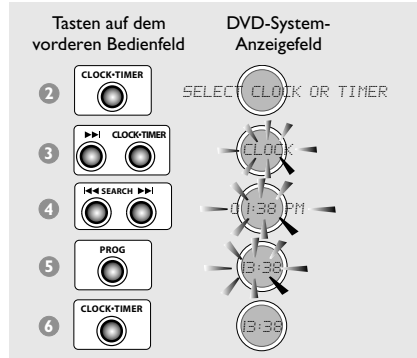

- 1 Drücken Sie **STANDBY ON**, um das DVD-System einzuschalten.
- 2 Drücken und halten Sie **CLOCK•TIMER**, bis "SELECT CLOCK OR TIMER" (Uhr[zeit] oder Timer wählen) erscheint.
- 3 Drücken Sie ►►► (falls notwendig), um das Display in "CLOCK" (Uhr[zeit]) abzuändern, anschließend drücken Sie **CLOCK•TIMER** zur Bestätigung erneut.
- 4 Drücken Sie ◀◀◀ / ►►►, um die Minuten und Stunden einzustellen. Zur Erhöhung der Geschwindigkeit halten Sie ◀◀◀ oder ►►► gedrückt.
→ Die Änderungen in Minuten münden in die Stunden ein.
- 5 Drücken Sie **PROG**, um zwischen dem 12- und 24-Stunden-Format zu wechseln.
- 6 Drücken Sie **CLOCK•TIMER** erneut, um die Einstellung zu speichern.
→ Die Uhr beginnt zu arbeiten.

Betrachten der Uhrzeit in beliebigem aktivem Modus

- Drücken Sie **CLOCK•TIMER**.
→ Die Uhr wird ein paar Sekunden lang angezeigt.

Hinweise:

- Wenn das DVD-System von der Stromversorgung getrennt ist, wird dadurch die Uhrzeiteinstellung gelöscht.
- Wenn Sie innerhalb von 90 Sekunden keine Taste betätigen, beendet das System den Uhrzeit-Einstellmodus.

Schritt 3: Einstellen des Fernsehgerätes

WICHTIGER HINWEIS!

Vergewissern Sie sich, dass Sie alle notwendigen Anschlüsse vorgenommen haben (siehe Seite 132 "Anschluss eines Fernsehgerätes").

- Justieren Sie **SOURCE**, bis "DISC X" im Anzeigefeld erscheint (oder drücken Sie **DISC/MEDIA** auf der Fernbedienung).
- Schalten Sie das Fernsehgerät ein und stellen Sie den richtigen Videoeingangskanal ein. Sie sollten den blauen Philips DVD-Hintergrundbildschirm auf dem Fernsehgerät sehen.
 - In der Regel befindet sich dieser Kanal zwischen den niedrigsten und höchsten Kanälen und kann als FRONT, A/V IN oder VIDEO bezeichnet sein. Nähere Angaben entnehmen Sie Ihrem Fernsehgerät-Handbuch.
 - Oder Sie können zu Kanal 1 auf Ihrem Fernsehgerät gehen; anschließend drücken Sie die Kanal-nach-unten-Taste wiederholt, bis Sie den Videoeingangskanal sehen.
 - Vide: die Fernsehgerät-Fernbedienung könnte eine Taste oder einen Schalter haben, womit verschiedene Videomodi gewählt werden.

Ändern der NTSC/PAL-Einstellung per Fernbedienung

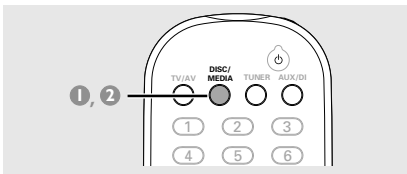

- Drücken Sie **DISC/MEDIA** auf der Fernbedienung, um zum Disk-Modus zu gehen.
 - Vergewissern Sie sich, dass sich keine MP3- oder Picture-Disk (Kodak, JPEG) in Disk-Lade 1 befindet.
 - Warten Sie, bis das System mit dem Lesen der Disks fertig ist, bevor zum Sie zum nächsten Schritt gehen. Wenn die Wiedergabe beginnt, drücken Sie **■**, um die Wiedergabe zu stoppen.
- Drücken und halten Sie **DISC/MEDIA** auf der Fernbedienung, bis "PAL" oder "NTSC" im Anzeigefeld erscheint.
 - Zur Änderung der Einstellung wiederholen Sie Schritt 2.

Wahl des Ihrem Fernsehgerät entsprechenden Farbsystems

Dieses DVD-System ist sowohl mit NTSC als auch PAL kompatibel. Zum Abspielen einer DVD auf diesem DVD-System sollten das Farbsystem der DVD, des Fernsehgerätes und des DVD-Systems übereinstimmen.

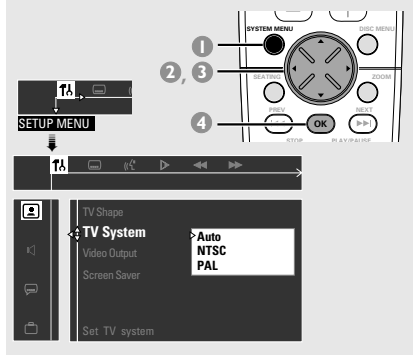

- Im Disk-Modus stoppen Sie die Wiedergabe und drücken Sie **SYSTEM MENU**.
- Wählen Sie das Symbol und drücken Sie **▼**.
- Benutzen Sie den Joystick (**◀ ▶ ▲ ▼**) auf der Fernbedienung zum Navigieren im Menü.
 - Gehen Sie zu und drücken Sie **▶**.
 - Gehen Sie zu "TV System" (Fernsehsystem) und drücken Sie **▶**.

Auto – Wählen Sie dies, wenn das angeschlossene Fernsehgerät sowohl mit NTSC als auch PAL kompatibel ist (Multisystem). Das Ausgabeformat entspricht dem Videosignal der Disk.

NTSC – Wählen Sie dies, wenn das angeschlossene Fernsehgerät das NTSC-System aufweist. Dadurch wird das Videosignal einer PAL Disk (nur bei VCD) geändert und im NTSC-Format ausgegeben.

PAL – Wählen Sie dies, wenn das angeschlossene Fernsehgerät das PAL-System aufweist. Dadurch wird das Videosignal einer NTSC Disk geändert und im PAL-Format ausgegeben.

- Wählen Sie ein Element und drücken Sie **OK**.

Zur Wegnahme des Menüs
Drücken Sie **SYSTEM MENU**.

Schritt 4: Wahl des Lautsprecher-Layouts

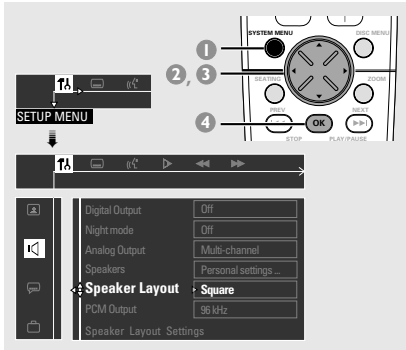

- 1 Im Disk-Modus drücken Sie **SYSTEM MENU**.
- 2 Wählen Sie das Symbol **SURRE** und drücken Sie **▼**.
- 3 Benutzen Sie den Joystick (**◀▶▲▼**) auf der Fernbedienung zum Navigieren im Menü.
Gehen Sie zu **SURRE** und drücken Sie **▶**.
Gehen Sie zu "Speaker Layout" (Lautsprecher-Layout) und drücken Sie **▶**.

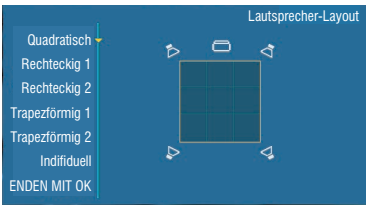

- 4 Wählen Sie das Layout, das der Anordnung Ihrer Lautsprecher am ehesten entspricht, anschließend drücken Sie **OK**.
→ Der Lautsprecherausgang wird automatisch den gewählten Lautsprecherlayout-Einstellungen entsprechend, von der Sitzposition in der Mitte ausgehend, abgeglichen. Änderung der Sitzposition siehe "Ändern der Sitzkontrollposition".
→ Wenn Sie "Individuell" wählen, stimmen die Kanalausgänge der Lautsprecher mit Ihren Einstellungen im 'Lautsprecher' Menü überein. (Siehe nächste Seite "Einstellen der Lautsprecherkanäle").

Zur Wegnahme des Menüs
Drücken Sie **SYSTEM MENU**.

Ändern der Sitzkontrollposition

Normalerweise befinden sich der beste Klangposition und die ideale Einstellposition in der Mitte des Raums. Anhand dieser 'SEATING' (SITZ)-Funktion ist es Ihnen möglich, die aktuelle Sitzposition im Raum zu wählen, und die Lautsprechereinstellung wird automatisch auf optimale Leistung eingestellt.

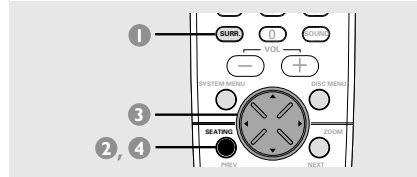

- 1 Drücken Sie **SURRE**. (oder **SURROUND** auf dem vorderen Bedienfeld) wiederholt, um 'Mehrkanal' zu wählen.
- 2 Drücken Sie **SEATING**.
→ Das Lautsprecher-Layoutdiagramm, das Ihr aktuelles Layout darstellt, erscheint auf dem TV-Bildschirm. Änderung des Lautsprecher-Layouts siehe "Wahl des Lautsprecher-Layouts".
- 3 Benutzen Sie den Joystick (**◀▶▲▼**) auf der Fernbedienung (oder **VOLUME** auf dem vorderen Bedienfeld), um Ihre aktuelle Sitzposition zu wählen.
→ Während der Wiedergabe können Sie die Veränderung des Soundeffekts hören, wenn Sie die Sitzposition ändern.
→ Wenn Sie innerhalb von fünf Sekunden keine Taste drücken, verlässt das Sitzkontrolldiagramm den TV-Bildschirm und führt das System die zuletzt gewählte Sitzposition herbei.
- 4 Wenn Sie die Sitzfunktion abstellen wollen, drücken Sie **SEATING**.
→ "PERSONAL SETTING" (individuelle Einstellung) erscheint, und das System kehrt zu den individuellen Lautsprechereinstellungen zurück.

Einstellen der Lautsprecherkanäle

Sie können die Verzögerungszeiten (nur Mitte und Surround) und den Lautstärkepegel für individuelle Lautsprecher einstellen. Mit diesen Einstellungen können Sie den Sound je nach Umgebung und Setup optimieren. Die Lautsprechereinstellungen sind nur bei Mehrkanal-Audioausgängen aktiv.

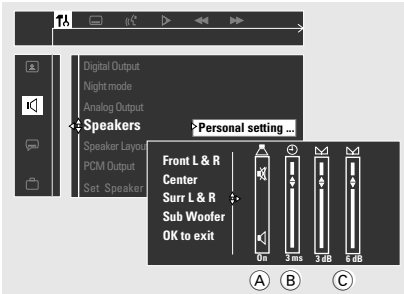

- 1 Drücken Sie **SURR.** (oder **SURROUND** auf dem vorderen Bedienfeld) wiederholt, um "Multi-channel" (Mehrkanal) zu wählen.
- 2 Im Disk-Modus drücken Sie **SYSTEM MENU**.
- 3 Wählen Sie das Symbol und drücken Sie **▼**.
- 4 Benutzen Sie den Joystick (**◀▶▲▼**) auf der Fernbedienung zum Navigieren im Menü.
Gehen Sie zu und drücken Sie **▶**.
Gehen Sie zu 'Speakers' (Lautsprecher) und drücken Sie **▶**.
- 5 Drücken Sie **▲▼** um (Vorne L&R, Mitte, Surr L&R, Subwoofer) zu wählen, anschließend drücken Sie **▶** um zum Lautsprecher-Einstellmenü überzugehen.
→ Der Testton wird automatisch erzeugt.
- 6 Benutzen Sie **▲▼** um die Einstellungen für jeden Lautsprecher für den von Ihnen gewünschten Surround Sound passend abzugleichen; u.a. ist hierbei Folgendes zu tun:
 - A Ein- oder Abschalten des Soundausgangs.
 - B Verzögerungszeiteinstellungen - benutzen Sie die längeren Verzögerungseinstellungen, wenn die Surround-Lautsprecher dem Zuhörer näher als die Lautsprecher vorne sind.
 - C Einstellen der Lautstärkepegel für einen oder beide Lautsprecher, bis sich der Sound ausgleicht.
- 7 Zur Bestätigung drücken Sie **OK**.

Zur Wegnahme des Menüs

Drücken Sie SYSTEM MENU.

Schritt 5: Einstellung der bevorzugten Sprache

Sie können Ihre bevorzugten Spracheinstellungen so wählen, dass dieses DVD-System automatisch für Sie immer dann auf die Sprache schaltet, wenn Sie eine Disk einlegen. Wenn die gewählte Sprache nicht auf der Disk verfügbar ist, wird stattdessen die Standardsprache der Disk benutzt. Mit Ausnahme der Menüsprache des DVD-Systems bleibt sie nach erfolgter Wahl erhalten.

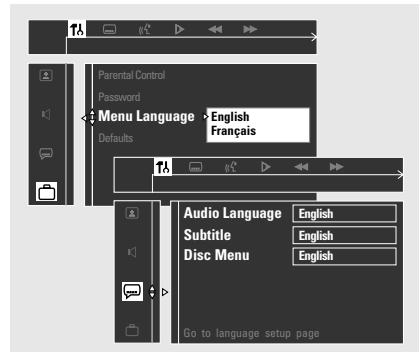

- 1 Im Disk-Modus stoppen Sie die Wiedergabe und drücken Sie **SYSTEM MENU**.
- 2 Wählen Sie das Symbol und drücken Sie **▼**.
- 3 Benutzen Sie den Joystick (**◀▶▲▼**) auf der Fernbedienung zum Navigieren im Menü.
Gehen Sie zu und drücken Sie **▶**.
Gehen Sie zu 'Menu Language' (Menüsprache) und drücken Sie **▶**.
- 4 Wählen Sie eine Sprache und drücken Sie **OK**.
- 5 Benutzen Sie den Joystick (**◀▶▲▼**) auf der Fernbedienung zum Navigieren im Menü.
Gehen Sie zu und drücken Sie **▶**.
Gehen Sie zu einem der Folgenden und drücken Sie **▶**.
 - 'Audio Language' (Synchronsprache)
 - 'Subtitle' (Untertitel)
 - 'Disc Menu' (Disk-Menü)
- 6 Wählen Sie eine Sprache und drücken Sie **OK**.
- 7 Wiederholen Sie Schritt 5 bis 6 für weitere Einstellungen.

Zur Wegnahme des Menüs

Drücken Sie SYSTEM MENU.

WICHTIGER HINWEIS!

- DVDs und Spieler sind mit regionalen Einschränkungen konzipiert. Vor dem Abspielen einer Disk vergewissern Sie sich, dass die Disk zur selben Zone wie Ihr Spieler gehört.
- Je nach DVD oder Video CD können sich einige Abläufe unterscheiden oder Restriktionen unterliegen.
- Nicht auf die Disk-Lade drücken oder andere Objekte als Disks in die Disk-Lade geben, weil dies Fehlfunktion des Disk-Spielers verursachen kann.

Abspielbare Disks

Auf Ihrem DVD-Heimkinosystem kann Folgendes abgespielt werden:

- Digital Video Disks (DVDs)
- Video CDs (VCDs)
- Super Video CDs (SVCDs)
- Digital Video Disks + Rewritable (DVD+RW)
- Compact Disks (CDs)
- MP3-Disk, Picture-Dateien (Kodak, JPEG) auf CD-R(W).
 - JPEG/ISO 9660 Format.
 - Maximal 30 Zeichen-Display.
 - Unterstützte Abtastfrequenzen: 32 kHz, 44,1 kHz, 48 kHz
 - Unterstützte Bitraten: 32~256 (kbps), variable Bitraten



Regionalcodes

DVDs müssen für alle Regionen (**ALL**) oder für **Region 2** markiert sein, um auf diesem DVD-System abgespielt zu werden. Disks, die für andere Regionen markiert sind, können nicht abgespielt werden.



Hinweis:

- Wenn Sie Probleme beim Abspielen einer bestimmten Disk haben, nehmen Sie die Disk heraus und probieren Sie eine andere aus. Unvorschriftsmäßig formatierte Disks werden auf diesem DVD-System nicht abgespielt.

IMPORTANT!



WICHTIGER HINWEIS!

Wenn beim Drücken einer Taste das Sperrsymbol (oder X) auf dem TV-Bildschirm erscheint, heißt dies, dass die Funktion auf der vorliegenden Disk oder zum gegenwärtigen Zeitpunkt nicht verfügbar ist.

Abspielen von Disks

- 1 Justieren Sie **SOURCE**, bis "DISC X" im Anzeigefeld erscheint (oder drücken Sie **DISC/MEDIA** auf der Fernbedienung).
 - 2 Schalten Sie das Fernsehgerät ein und stellen Sie den richtigen Videoeingangskanal ein. (Siehe Seite 139 "Einstellen des Fernsehgerätes").
→ Sie sollten den blauen Philips DVD-Hintergrundbildschirm auf dem Fernsehgerät sehen.
 - 3 Drücken Sie die Taste **OPEN • CLOSE ▲** einmal, um die Disk-Lade zu öffnen und eine Disk einzulegen. Anschließend drücken Sie dieselbe Taste erneut, um die Disk-Lade zu schließen.
→ Achten Sie darauf, dass die Disk-Beschriftung nach oben zeigt. Bei doppelseitigen Disks legen Sie die Seite, die Sie abspielen wollen, nach oben zeigend ein.
 - 4 Wiederholen Sie Schritt 3 zum Einlegen einer Disk in eine andere Disk-Lade.
 - 5 Die Wiedergabe beginnt automatisch ab der zuletzt eingelegten Disk.
→ Alle verfügbaren Disks werden einmal abgespielt, anschließend wird angehalten.
→ Wenn ein Disk-Menü auf dem Fernsehgerät erscheint, siehe nächste Seite zum Thema "Benutzung des Disk-Menüs".
→ Wenn die Disk durch Kindersicherung gesperrt ist, müssen Sie Ihr vierstelliges Passwort eingeben (siehe Seite 153-154).
- Erzielung bester Surround-Effekte siehe Seite 140 "Ändern der Sitzkontrollposition".

Hinweis:

- Es kann nur jeweils eine Lade geöffnet werden. Falls Sie die zweite Lade vor dem Schließen der ersten Lade öffnen wollen, so wird die erste Lade automatisch geschlossen, bevor sich die zweite Lade öffnet.

Ein-/Abschalten des Eco Standby-Modus

Hierbei handelt es sich um eine Stromparfunktion; das System schaltet automatisch auf den Eco Standby-Modus, wenn Sie innerhalb von 30 Minuten, nachdem das Abspielen einer Disk beendet ist, keine Taste betätigten.



- 1 Drücken und halten Sie **STANDBY ON**, um das System auf Standby-Modus zu schalten.
→ Die Uhr[zeit] erscheint.
- 2 Drücken und halten Sie **■** bis "AUTO ECO ON" (automatischer Eco-Standby ein) erscheint.
→ Zum Abschalten der Einstellung, wiederholen Sie Schritt 2 bis "AUTO ECO OFF" (automatischer Eco-Standby aus) erscheint.

Benutzung des Disk-Menüs

Je nach Disk kann ein Menü auf dem TV-Bildschirm erscheinen, sobald Sie die Disk einlegen.

Wiedergabefunktion oder -element wählen

- Benutzen Sie den **joystick** (◀▶ ▲▼) oder die **numerische Tastatur (0-9)** auf der Fernbedienung, anschließend drücken Sie **▶ II** oder **OK**, um mit der Wiedergabe zu beginnen.

Menüzugriff oder -wegnahme

- Drücken Sie **DISC MENU** auf der Fernbedienung.

Bei VCDs mit der Wiedergabekontroll-(PBC-) Funktion, nur bei Version 2.0

- Im Stop-Modus drücken Sie **DISC MENU**, um zwischen 'PBC ON' (PBC ein) und 'PBC OFF' (PBC aus) zu schalten, anschließend beginnt die Wiedergabe automatisch.
→ Wenn Sie 'PBC ON' wählen, erscheint das Disk-Menü (falls verfügbar) auf dem Fernsehgerät. Benutzen Sie den Joystick (◀▶ ▲▼) zur Hervorhebung Ihrer Auswahl und drücken Sie OK zur Bestätigung oder benutzen Sie die numerische Tastatur (0-9) zur Wahl einer Abspieloption.
- Drücken von **DISC MENU** während der Wiedergabe führt zum Menü-Bildschirm zurück (wenn PBC 'ein' ist).

Wiedergabe-

Grundbedienelemente

Unterbrechung der Wiedergabe ('Pause')

- Drücken Sie **▶ II**.
→ Zur Fortsetzung der normalen Wiedergabe drücken Sie **▶ II** erneut.

Wahl eines anderen Titels/Kapitels

- Drücken Sie **◀◀ / ▶▶** oder benutzen Sie die **numerische Tastatur (0-9)**, um eine Titel-/Kapitelnummer einzugeben.

Rückwärts-/Vorwärtssuche

- Drücken und halten Sie **◀◀ / ▶▶**, anschließend drücken Sie **▶ II**, um die normale Wiedergabe fortzusetzen.
→ Erneutes Drücken und Halten von **◀◀ / ▶▶** bei der Suche erhöht die Suchgeschwindigkeit.

Wahl der nächsten Disk

- Drücken Sie **DISC SKIP**.
→ Die gewählte Disk wird einmal abgespielt, anschließend wird angehalten.

Anhalten der Wiedergabe

- Drücken Sie **■**.

Fortsetzung der Wiedergabe ab dem letzten Halte-Punkt (DVD/VCD)

- Im Stop-Modus, und wenn die Disk nicht ausgeworfen wurde, drücken Sie **▶ II**.

Fortsetzungsmodus (Resume) aufheben

- Im Stop-Modus drücken Sie **■** erneut.

Hinweise:

- Durch Öffnen der aktuellen Disk-Lade oder Wahl einer anderen Disk-Lade wird die Fortsetzungsfunktion aufgehoben.
- Auf einigen Disks steht die Fortsetzungsoption u.U. nicht zur Verfügung.

Disk-Wechsel ohne Unterbrechung der Wiedergabe

- Drücken Sie die Tasten **OPEN•CLOSE ▲** der inaktiven Disk-Laden.
Beispiel: wenn derzeit in Disk-Lade 1 abgespielt wird, können Sie die Disks in Disk-Lade 2 bis 5 wechseln.

Wahl der diversen Wiederholfunktionen

Wiederholter Abspielmodus

- Beim Abspielen einer Disk drücken Sie **REPEAT** zur Wahl von:

KAPITEL WIEDERHOLEN (DVD)

- um die Wiedergabe des aktuellen Kapitels zu wiederholen.

ALBUM WIEDERHOLEN (MP3)

- um die Wiedergabe des aktuellen Albums zu wiederholen.

TITEL/ALBUMTITEL WIEDERHOLEN

- um die Wiedergabe des aktuellen Titels/Albumtitels zu wiederholen.

DISK WIEDERHOLEN (CD/VCD/SVCD)

- um die Wiedergabe der aktuellen Disk oder der programmierten Titel zu wiederholen (bei aktivem Programm-Modus).

ALLE WIEDERHOLEN (CD/VCD/SVCD)

- um die Wiedergabe aller verfügbaren Disks oder der programmierten Titel zu wiederholen.

WDHLG. AUS

- um den Wiederholmodus aufzuheben.

Hinweise:

- Wiederholtes Abspielen funktioniert bei einige DVDs evtl. nicht richtig.
- Bei VCDs ist, bei eingeschaltetem PBC-Modus, wiederholtes Abspielen nicht möglich.

Wiederholung eines Abschnitts innerhalb eines Kapitels/Titels

- Beim Abspielen einer Disk drücken Sie **REPEAT A-B** am Ausgangspunkt.
- Drücken Sie **REPEAT A-B** erneut am Endpunkt des Abschnitts.
 - Die Punkte A und B können nur innerhalb desselben Kapitels/Titels festgelegt werden.
 - Der Abschnitt wird jetzt ununterbrochen wiederholt.
- Drücken Sie **REPEAT A-B** erneut, um die normale Wiedergabe fortzusetzen.

Programmieren von Lieblingstiteln (Audio CDs und VCDs)

Sie können den Inhalt der Disk in der von Ihnen gewünschten Reihenfolge abspielen, indem die Reihenfolge der abzuspielenden Titel programmiert wird. Bis zu **99** Titel können gespeichert werden.

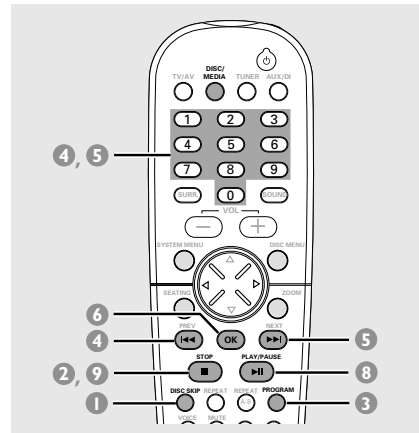

- Drücken Sie **DISC SKIP** wiederholt, um eine Disk-Lade, die eine Audio CD oder VCD enthält, zu wählen.
 - Warten Sie, bis das System das Lesen der Disks beendet hat, bevor zum nächsten Schritt übergegangen wird.
- Wenn die Wiedergabe beginnt, drücken Sie **■** um die Wiedergabe anzuhalten.
- Drücken Sie **PROGRAM** (Programm voll) erscheint, wenn Sie 99 Titel programmiert haben.
 - "PROGRAM FULL" (Programm voll) erscheint, wenn Sie 99 Titel programmiert haben.



- 4 Drücken Sie **◀◀**, anschließend benutzen Sie die **numerische Tastatur (0-9)**, um die Disk-Nummer einzugeben.
→ "DISC X" erscheint.
- 5 Drücken Sie **▶▶**, anschließend benutzen Sie die **numerische Tastatur (0-9)**, um die Titelnummer einzugeben.
→ "TRACK X" erscheint.
- 6 Drücken Sie **OK**, um den Titel zu speichern.
- 7 Wiederholen Sie Schritt 4 bis 6, um weitere Disks und Titel zu speichern.
- 8 Drücken Sie **▶||**, um mit der Wiedergabe des Programms zu beginnen.
→ Nur die von Audio CDs und VCD programmierten Titel werden abgespielt.
- 9 Drücken Sie **■**, um die Wiedergabe anzuhalten oder den Programm-Modus zu beenden.

Hinweise:

- Durch Drücken der Taste **OPEN•CLOSE** der programmierten Disk-Lade wird das Programm aufgehoben.
- Wenn Sie innerhalb von 20 Sekunden keine Taste drücken, beendet das System den Programmiermodus.

Löschen des Programms

- Stoppen Sie die Wiedergabe, anschließend drücken und halten Sie **■**.
→ **PROG** verschwindet aus dem Anzeigefeld, und "PROGRAM CLEARED" (Programm gelöscht) erscheint.

Hinweis:

- Bei von der Stromversorgung getrenntem DVD-System wird das Programme gelöscht.

Programmieren mit der Menüleiste

WICHTIGER HINWEIS!

Sie müssen Ihr Fernsehgerät einschalten und den richtigen Videoeingangskanal einstellen (Siehe Seite 139 "Einstellen des Fernsehgerätes").

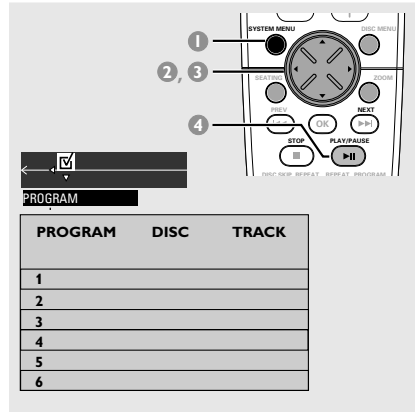

- 1 Stoppen Sie die Wiedergabe, anschließend drücken Sie **SYSTEM MENU**.
→ Die Menüleiste erscheint oben auf dem TV-Bildschirm.
- 2 Benutzen Sie den Joystick (**◀▶**), um zu wählen, und drücken Sie **▼**, um zum Programm-Menü zu gehen.
- 3 Benutzen Sie den Joystick (**◀▶▲▼**), um sich im Programm-Menü umherzubewegen, und benutzen Sie die **numerische Tastatur (0-9)**, um die zu programmierende Disk- und Titelnummer einzugeben.
- 4 Drücken Sie **▶||**, um mit der Wiedergabe des Programms zu beginnen.
→ Nur die von Audio CDs und VCD programmierten Titel werden abgespielt.
- Im Stop-Modus können Sie; drücken Sie **PROG** auf dem vorderen Bedienfeld, um das Programm ein- bzw. auszuschalten.

Löschen des Programms

- Stoppen Sie die Wiedergabe, anschließend drücken und halten Sie **■**.

Abspielen von MP3/Picture Disks (Kodak, JPEG)

WICHTIGER HINWEIS!

Sie müssen Ihr Fernsehgerät einschalten und den richtigen Videoeingangskanal einstellen (Siehe Seite 139 "Einstellen des Fernsehgerätes").

- Legen Sie eine MP3/Picture (Kodak, JPEG) Disk ein.
→ Die Disk-Lesezeit kann, wegen der Komplexität der Verzeichnis-/Datei-Konfiguration, mehr als 30 Sekunden betragen.
- Wiedergabe beginnt automatisch.
→ Bei Picture Disks erscheinen 9 Miniatur-[Thumbnail] Bilder auf dem Fernsehgerät. Drücken Sie **▶||**, um mit der Diaschau-Wiedergabe zu beginnen.
→ Bei MP3 Disks erscheint eine Liste von Alben/Titeln auf dem Fernsehgerät.

(Beispiel für MP3 Disk-Menü)

Title : Title Name 1	
Artist : Unknown	
Root	...
BIG HITS	MPEG "Title Name 1" 14
FAT POP HI	MPEG "Title Name 2" 15
HOT RELEA	MPEG "Title Name 3" 16
M. TV MUSIC	MPEG "Title Name 4" 17
NOW THAT	MPEG "Title Name 5" 18

(Beispiel für 9 Miniatur- [Thumbnail] Bilder-Display)

A	B	C
D	E	F
G	H	I

Während der Wiedergabe können Sie;

- ◀◀ / ▶▶ drücken, um einen anderen Titel/ ein anderes Bild im aktuellen Ordner zu wählen.
- Den Joystick (◀▶▲▼) auf der Fernbedienung zum Drehen/Spiegeln der Bilddateien benutzen.
- ▶|| zur Unterbrechung/Fortsetzung der Wiedergabe benutzen.
- Zum Anhalten der Wiedergabe drücken Sie ■.

Im Stop-Modus können Sie;

- Den Joystick (◀▶▲▼) auf der Fernbedienung benutzen, um sich im Menü umherzubewegen, und **OK** drücken, um die gewünschte abzuspielende Datei zu wählen.
- Im Bild-Menü den Joystick (◀▶▲▼) benutzen, um ◀◀ oder ▶▶ im Menü zur Betrachtung der letzten/nächsten Seite (falls verfügbar) zu wählen.

Hinweise:

- Aufgrund des Aufnahmeverhaltens von Digital Audio MP3s (DAM) wird nur digitale Audiomusik abgespielt.
- Es ist normal, dass es zu einem gelegentlichen "Sprung" kommt, wenn Sie Ihren MP3-Disks zuhören.
- Einige Dateien auf Kodak- oder JPEG-Disks können aufgrund der Konfiguration und Eigenschaften der Disk – bei der Wiedergabe verzerrt sein.

Programmieren der MP3-Disk

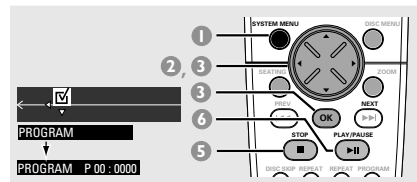

- Stoppen Sie die Wiedergabe, anschließend drücken Sie **SYSTEM MENU**.
→ Die Menüleiste erscheint oben auf dem TV-Bildschirm.
- Benutzen Sie den Joystick (◀▶), um zu wählen, und drücken Sie ▼, um zum Programm-Menü zu gehen.
- Benutzen Sie die **numerische Tastatur (0-9)** oder den Joystick (◀▶▲▼), um die Titelnummer zu wählen, und drücken Sie **OK**.
- Wiederholen Sie Schritt 3, um die Titelnummer zu wählen.
- Drücken Sie ■, um mit der Programmierung aufzuhören.
→ Eine Liste programmierter Titel erscheint.
- Drücken Sie ▶||, um mit der Wiedergabe des Programms zu beginnen.

Programmllöschung

- Stoppen Sie die Wiedergabe, anschließend drücken und halten Sie ■.

Hinweis:

- Die Wiederholfunktion ist während der MP3-Programm-wiedergabe nicht möglich.

Media Slot - Kurzinfo

Der **MEDIA SLOT** ermöglicht Ihnen die Wiedergabe des Inhalts (z.B. digitale Stehbilder), der in der Speicherkarte (PCMCIA) abgespeichert ist, ohne dass das Gerät selbst (z.B. Digitalkamera, digitaler Camcorder, MP-Spieler) selbst oder ein Computer benutzt werden muss.

Speicherkarten (z.B. Compact Flash, Memory Stick, Smart Media, Secure Digital Karte, Multimedia Karte) sind eine neue Form von kompakten, tragbaren, digitalen Datenaustausch- oder Speichersystemen mit kompatiblen Speicherkarten-Geräten und vielseitigem IC- (Integrated Circuit) Aufzeichnungsmedium mit einer Datenkapazität, die eine Floppy Disk übertrifft.

Vorkehrungen beim Umgang mit Speicherkarten

- Kein anderes Material als das mitgelieferte Etikett an hierfür vorgesehener Stelle anbringen.
- Den Speicherkarten-Verbinder nicht mit Fingern oder Metallgegenständen berühren.
- Die Speicherkarte nicht biegen, fallen lassen, zerlegen oder modifizieren.
- Die Speicherkarte nicht nass werden lassen.
- Wenn Sie eine Speicherkarte benutzen, die mit einem Computer initialisiert wurde, oder wenn Sie eine an einer Kamera per USB-Anschluss angebrachte Speicherkarte initialisieren, ist die weitere Funktion nicht garantiert.
- Eine Bilddatei, die anhand von Bildverarbeitungssoftware modifiziert wurde, lässt sich u.U. nicht öffnen, wenn sie in ein anderes Dateiformat konvertiert wird.

Unterstütztes Speicherkartenformat

Dateiformat: JPEG-Bild (*.jpg).

Kompatibilität:

- *.jpg-Bilder, die mit einem digitalen Camcorder oder einer Digitalkamera mit Speicherkartenfunktion aufgezeichnet wurden.
- JPEG-Bilder, die in einer Speicherkarte anhand eines Speicherkartenadapters für PC gespeichert wurden.
- MP3-Dateien.

Verzeichnisse:

- Speicherkarte
- Picture CD [Bild-CD]

JPEG-Bilder von der Speicherkarte abspielen

- 1 Nehmen Sie die Speicherkarte aus Ihrer Digitalkamera heraus und stecken Sie sie in den PC-Kartenadapter (nicht mitgeliefert).
- 2 Stecken Sie den PC-Kartenadapter in den Media Slot Ihres Spielers.
- 3 Justieren Sie **SOURCE**, bis "MEDIA SLOT" im Anzeigefeld erscheint (oder drücken Sie **DISC/MEDIA** zweimal auf der Fernbedienung).
- 4 Schalten Sie das Fernsehgerät ein und stellen Sie den richtigen Videoeingangskanal ein (siehe Seite 139 "Einstellen des Fernsehgerätes").
→ Wenn die Speicherkarte erkannt wird, können Sie 9 auf dem Fernsehgerät erscheinende Miniatur- [Thumbnail] Bilder sehen.
- 5 Sie können auch Sie den Joystick (◀▶▲▼) benutzen, um unter den 9 Thumbnail-Bildern zu wählen. Wenn Sie **OK** drücken, erscheint das gewählte Bild auf dem TV-Bildschirm. Wenn Sie ▶|| drücken, beginnt die Diaschau-Wiedergabe ab dem gewählten Bild.

Während der Wiedergabe können Sie;

- ◀◀◀ / ▶▶▶ drücken, um ein anderes Bild zu wählen.
- Den Joystick (◀▶▲▼) auf der Fernbedienung zum Drehen/Spiegeln der Bilddateien benutzen.
- ▶|| zur Unterbrechung/Fortsetzung der Wiedergabe benutzen.
- 6 Zum Anhalten der Wiedergabe drücken Sie ■.
- 7 Zum Auswerfen der Speicherkarte drücken Sie **EJECT ▲**.

Im Stop-Modus können Sie;

- Den Joystick (◀▶▲▼) zur Wahl von ◀◀◀ oder ▶▶▶ in der Menüleiste benutzen, um die letzte/nächste Seite (falls verfügbar) zu wählen.

Hinweise:

- Einige Daten auf Speicherkarten könnten bei der Wiedergabe verzerrt sein.
- Wenn Sie den PC-Kartenadapter in den Media Slot stecken [beim Anschauen einer DVD-Wiedergabe], kann das Bild/der Sound auf der Disk aufgrund von elektrischen Störeinflüssen "stecken bleiben/springen".

DVD-Menüoptionen

Benutzung der Menüleiste

Sie können eine Reihe von Arbeitsgängen direkt über die mehreren Menüleisten auf dem TV-Bildschirm fortsetzen, ohne die Disk-Wiedergabe zu unterbrechen. Außer bei Eingabe von **T** (SETUP-MENÜ) wird die Wiedergabe unterbrochen (Pause).

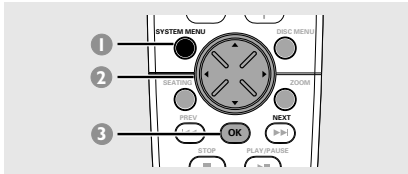

- Im Disk-Modus drücken Sie **SYSTEM MENU**.
→ Die Menüleiste erscheint oben auf dem TV-Bildschirm.



- Benutzen Sie den Joystick (◀▶▲▼) auf der Fernbedienung zum Navigieren im Menü.
→ Drücken Sie ◀▶, um die Menüleiste durchzugehen.
→ Drücken Sie ▼, um die Auswahl einzugeben. Wenn mehrere Wahlmöglichkeiten zur Verfügung stehen, drücken Sie ▼ wiederholt, um eine Auswahl zu treffen.
- Drücken Sie **OK**, um Ihre Auswahl zu bestätigen.
→ Die Wiedergabe wird fortgesetzt oder beginnt automatisch.

Zur Wegnahme des Menüs

Drücken Sie **SYSTEM MENU**.

WICHTIGER HINWEIS!

- Je nach Disk-Format können einige Vorgänge anders sein oder Restriktionen unterliegen. Vgl. Hülle oder Etui der von Ihnen abgespielten Disk.
- Die Änderung der Untertitel-Sprache und Synchronsprache in der Menüleiste betrifft nur die aktuelle Disk; die Standard-Vorwahl wird dadurch nicht geändert.

	SUBTITLE [UNTERTITEL] Wählen Sie eine auf der DVD verfügbare Untertitel-Sprache.
	AUDIO DVD: Wählen Sie eine auf der DVD verfügbare Audio Soundtrack-Sprache. VCD: Wählen Sie Audiokanäle: GESANG LINKS, GESANG RECHTS, MONO LINKS, MONO RECHTS oder STEREO.
	ZEITLUPE [SLOW MOTION] Wählen Sie eine langsame Wiedergabegeschwindigkeit. Die Lautstärke wird stummgeschaltet. Zur Fortsetzung der normalen Wiedergabe drücken Sie ▶ II . DVD: x2, x4, x8, x2, x4, x8. VCD: x1, x2, x3. (LV = Langsamer Vorlauf, LR=Langsamer Rücklauf)
	FAST REVERSE [SCHNELLER RÜCKLAUF- SR] DVD: x2, x4, x6, x8. VCD/MP3: x1, x2, x3, x4.
	FAST FORWARD [SCHNELLER VORLAUF - SV] DVD: x2, x4, x6, x8 VCD/MP3: x1, x2, x3, x4. Wählen Sie eine Suchgeschwindigkeit (Rücklauf/Vorlauf). Die Lautstärke wird stummgeschaltet. Zur Fortsetzung der normalen Wiedergabe drücken Sie ▶ II .
	STATUS Ermöglicht Ihnen, den aktuellen Status der Disk zu betrachten. Die Informationen variieren je nach Disk-Format.
T	<i>Nur auf DVD möglich</i> TITLE SEARCH [TITELSUCHE] (TITEL XX:YY) Wählen Sie einen Titel für den Wiedergabebeginn.
C	CHAPTER SEARCH [KAPITELSUCHE] (KAPITEL XX:YY) Wählen Sie ein Kapitel für den Wiedergabebeginn. "XX" – aktuelle Titel-/Kapitelnummer. "YY" – Gesamtzahl Titel/Kapitel. Benutzen Sie die numerische Tastatur (0-9) , um die Zahl "XX" zu ändern, anschließend drücken Sie OK .
	TIME SEARCH [ZEITSUCHE] (ZEIT _ : _ : _) Benutzen Sie die numerische Tastatur (0-9) , um die Zeit (Stunden, Minuten und Sekunden), zu welcher Sie mit der Wiedergabe beginnen wollen, einzugeben.
	ZOOM [VERGRÖßERN] Wählen Sie ein Bildvergrößerungsverhältnis: x1,5, x2,0, x3,0, anschließend drücken Sie zur Bestätigung OK . Benutzen Sie den Joystick, um sich innerhalb des vergrößerten Bildes auf dem Fernsehgerät umherzubewegen. Zur Fortsetzung der normalen Wiedergabe wählen Sie "VERGRÖßERN AUS" im Menü.
	ANGLE [WINKEL] (nur bei DVD) Wählen Sie dies, um dieselbe Szene aus verschiedenen Winkeln zu sehen, wenn die DVD mit mehreren Winkeln aufgezeichnet wird.
	STEP FORWARD [SCHRITT VORW] Wählen Sie, um das Stehbild einen Rahmen vorwärts zu bewegen. Zur Fortsetzung der normalen Wiedergabe drücken Sie ▶ II .
PBC	PBC ON/OFF [PBC EIN/ AUS] (bei VCD 2.0 mit PBC-Funktion) Wählen Sie zwischen PBC ein und aus. 'PBC AUS' – die Wiedergabe beginnt automatisch. 'PBC EIN' – das Disk-Menü (falls verfügbar) erscheint auf dem Fernsehgerät. Benutzen Sie die numerische Tastatur (0-9) zur Eingabe Ihrer Wahl.
	PROGRAM [PROGRAMM] Stoppen Sie die Wiedergabe, anschließend wählen Sie dies, um zum Programm-Menü überzugehen (siehe Seite 145 "Programmieren mit der Menüleiste").

Benutzung des Setup-Menüs

Dieses DVD-Setup erfolgt über das Fernsehgerät, was Ihnen die exakte Anpassung des DVD-Systems an Ihre jeweiligen Anforderungen ermöglicht.

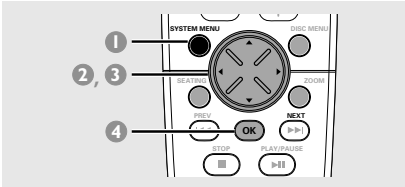

- 1 Im Disk-Modus drücken Sie **SYSTEM MENU**.
→ Die Wiedergabe wird unterbrochen (Pause).
- 2 Wählen Sie das Symbol  und drücken Sie **▼** zum Setup-Menü zu gehen. Anschließend drücken Sie **▲▼**, um eine der Setup-Menüoptionen zu wählen, und drücken Sie **▶**, um zum Menü überzugehen.

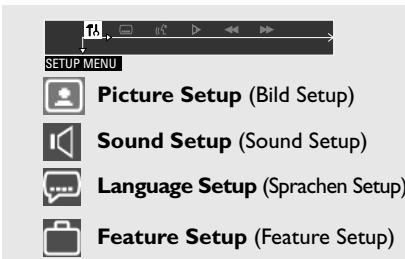

- 3 Benutzen Sie den Joystick (**◀▶▲▼**) auf der Fernbedienung zum Navigieren im Menü.
- 4 Drücken Sie **OK**, um Ihre Auswahl zu bestätigen.
→ Die Wiedergabe wird fortgesetzt oder beginnt automatisch.

Zur Wegnahme des Menüs

Drücken Sie **SYSTEM MENU**.

HINWEIS:

Einige der Features im Setup-Menü werden in "Erste Schritte" erläutert.

Einstellen des Bildformats

Das von Ihnen gewählte Format muss auf der Disk verfügbar sein. Ist dies nicht der Fall, haben die Bildformat-Einstellungen keinen Einfluss auf das Bild während der Wiedergabe.

Folgen Sie den Schritten in "Benutzung des Setup-Menüs" und wählen Sie:

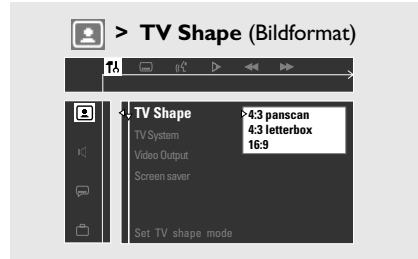

4:3 panscan

Wählen Sie dies, wenn Sie ein konventionelles Fernsehgerät haben und Ihre DVD nicht für Breitbild-Betrachtung formatiert ist. Ein Breitbild wird auf dem gesamten TV-Bildschirm angezeigt, wobei ein Teil automatisch abgeschnitten wird.

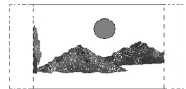

4:3 letterbox

Wählen Sie dies, wenn Sie ein konventionelles Fernsehgerät haben und Ihre DVD für Breitbild-Betrachtung formatiert ist. Schwarze Streifen erscheinen oben und unten auf dem TV-Bildschirm.



16:9

Wählen Sie dies, wenn Sie ein Breitbild-Fernsehgerät haben (Sie müssen auch Ihr Breitbild-Fernsehgerät auf "volle Größe" einstellen).



DVD-Menüoptionen

Einstellung des Videoausgangs

Stellen Sie den Videoausgang Ihrem Videoanschluss entsprechend ein.

Stoppen Sie die Wiedergabe, anschließend folgen Sie den Schritten in "Benutzung des Setup-Menüs" und wählen Sie:

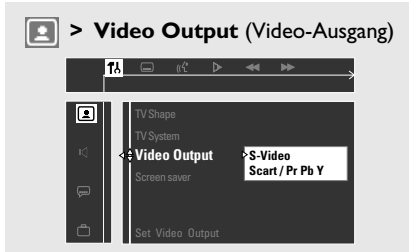

S-Video

Wählen Sie dies, wenn Sie das DVD-System anhand der S-Video-Buchse an Ihr Fernsehgerät angeschlossen haben.

Scart/Pr Pb Y

Wählen Sie dies, wenn Sie das DVD-System anhand von Scart-Videobuchsen an Ihr Fernsehgerät angeschlossen haben. (Pr Pb Y – diese Funktion ist bei diesem Modell nicht verfügbar).

Hinweis:

– Sie brauchen die Videoausgangseinstellung nicht zu verändern, wenn Sie die CVBS-Buchse (gelb) zum Anschluss des DVD-Systems an Ihr Fernsehgerät benutzen.

Bildschirmschoner – Ein-/Ausschalten

Folgen Sie den Schritten in "Benutzung des Setup-Menüs" und wählen Sie:

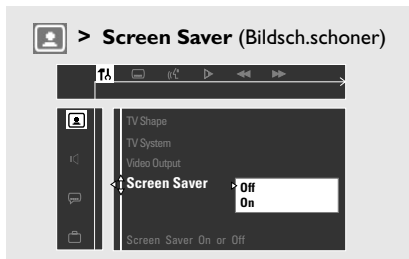

Off (Aus)

Wählen Sie dies zur Deaktivierung der Bildschirmschoner-Funktion.

On (Ein)

Wählen Sie dies, wenn Sie den TV-Bildschirm bei angehaltener Disk-Wiedergabe oder mehr als fünf Minuten Pause verdunkeln wollen. Dadurch wird Beschädigung Ihres Displaygerätes verhindert.

Einstellung des Analogausgangs

Stellen Sie den Analogausgang der Wiedergabeleistung Ihres DVD-Heimkinosystems entsprechend ein. Diese Funktion ist auch über die Taste SURR. auf der Fernbedienung (oder SURROUND auf dem vorderen Bedienfeld) zugänglich.

Folgen Sie den Schritten in "Benutzung des Setup-Menüs" und wählen Sie:

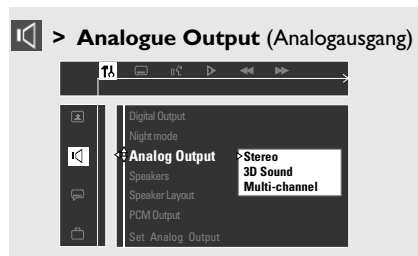

Stereo

Wählen Sie dies, um den Kanalausgang in Stereo abzuändern, wodurch Sound nur aus den beiden vorderen Lautsprechern und dem Subwoofer kommt.

3D Sound (3D-Ton)

Wählen Sie dies, um den Kanalausgang in 3D abzuändern, wodurch Surround Sound nur aus den beiden vorderen Lautsprechern und dem Subwoofer kommt.

Multi-channel (Mehrkanal)

Diese Wahlmöglichkeit aktiviert den Mehrkanalausgang.

Einstellung des Digitalausgangs

Stellen Sie den Digitalausgang Ihren optionalen Audiogeräte-Anschlüssen entsprechend ein.

Folgen Sie den Schritten in "Benutzung des Setup-Menüs" und wählen Sie:

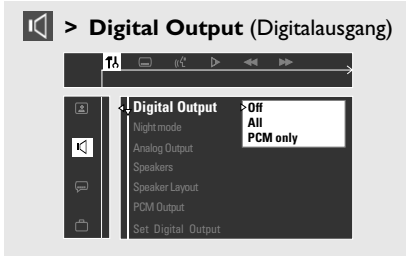

Off (Aus)

Wählen Sie dies, um den Digitalausgang zu deaktivieren.

All (Alle)

Wählen Sie dies, wenn Sie den Digitalausgang an einen optionalen Audio-Ausrüstungsgegenstand, der einen Mehrkanal-Decoder hat, angeschlossen haben.

PCM only (Nur PCM)

Wählen Sie dies, wenn die optionale Audioausrüstung außerstande ist, Mehrkanal-Audio zu decodieren. Danach gehen Sie zu "Einstellung des PCM-Ausgangs" über.

Einstellung des PCM-Ausgangs

Stellen Sie Ihren PCM- (Pulse Code Modulation) Ausgang erst dann ein, wenn Sie den Digitalausgang des Systems auf "Nur PCM" eingestellt haben. (Siehe "Einstellung des Digitalausgangs").

Folgen Sie den Schritten in "Benutzung des Setup-Menüs" und wählen Sie:

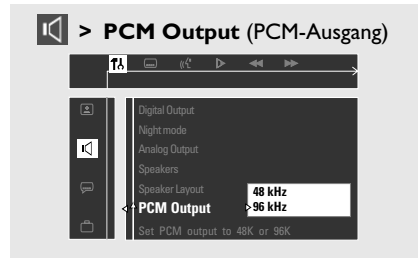

48 kHz

Wählen Sie dies, wenn die optionale Audioausrüstung außerstande ist, 96 kHz-Digitalsignaleingänge zu verarbeiten. Das Signal wird anschließend in ein Standardsignal mit Abtastfrequenzen von 48 kHz umgesetzt.

96 kHz

Wählen Sie dies, wenn die optionale Audioausrüstung imstande ist, Digitalsignaleingänge mit Abtastfrequenzen von 96 kHz zu verarbeiten. Wenn jedoch der Soundausgang verzerrt ist oder kein Sound vorliegt, wählen Sie stattdessen '48 kHz'.

DVD-Menüoptionen

Nachtmodus - Ein-/ Abschalten

Folgen Sie den Schritten in "Benutzung des Setup-Menüs" und wählen Sie:

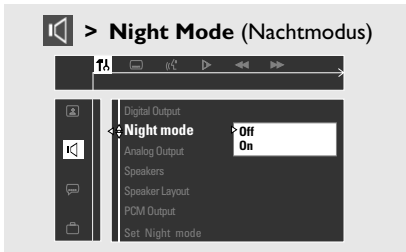

Off (Aus)

Wählen Sie dies, wenn Sie den Surround Sound mit seinem vollen Dynamikbereich genießen wollen.

On (Ein)

Wählen Sie dies zum Ausbalancieren der Lautstärke. Ausgänge mit hoher Lautstärke werden gedämpft, und Ausgänge mit niedriger Lautstärke werden auf einen hörbaren Pegel angehoben. Diese Funktion ist nur bei Movies mit Dolby Digital-Modus verfügbar.

Wiederherstellung der ursprünglichen Einstellungen

Folgen Sie den Schritten in "Benutzung des Setup-Menüs" und wählen Sie:

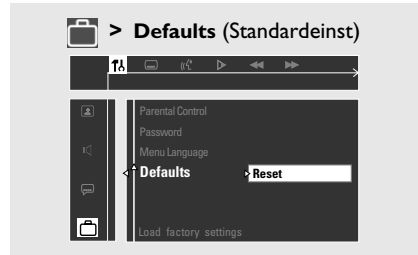

Reset

Drücken von ► auf der Fernbedienung stellt alle Elemente im Setup-Menü wieder auf die ursprünglichen Werkseinstellungen - mit Ausnahme Ihres Kindersicherungspasswortes - rück.

Einschränkung der Wiedergabe durch Kindersicherung

(nur bei Region 1-Spieler möglich)

Einige DVDs haben u. U. eine Kindersicherungsstufe, die der gesamten Disk oder bestimmten Szenen auf der Disk zugeordnet ist. Diese Funktion ermöglicht Ihnen die Festlegung einer Wiedergabe-Einschränkungsstufe. Die Einstufungen lauten von 1 bis 8 und sind landesspezifisch. Sie können das Abspielen bestimmter, für Ihre Kinder ungeeigneter Disks verhindern oder bestimmte Disks mit alternativen Szenen abspielen lassen.

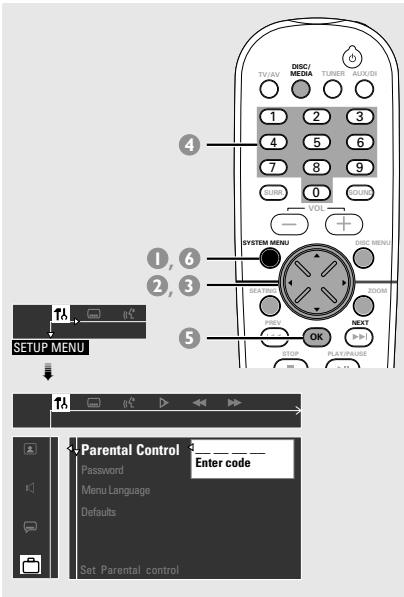

- 1 Im Disk-Modus drücken Sie **SYSTEM MENU**.
- 2 Wählen Sie das Symbol und drücken Sie **▼**.
- 3 Benutzen Sie den Joystick (**◀▶▲▼**) auf der Fernbedienung zum Navigieren im Menü.

Gehen Sie zu und drücken Sie **▶**.
Gehen Sie zu 'Parental Control'
(Kindersicherung) und drücken Sie **▶**.

- 4 Benutzen Sie die **numerische Tastatur (0-9)** zur Eingabe von '1234' (Standard-Passwort), wenn Sie zur Eingabe des vierstelligen Passwortes aufgefordert werden. Sie müssen denselben identischen Code zweimal eingeben.
→ Änderung des Passwortes siehe Seite 154 "Ändern des Passwortes".
- 5 Wählen Sie eine Einstufung und drücken Sie **OK**.
→ DVDs über der von Ihnen gewählten Stufe werden nicht abgespielt, es sei denn, Sie geben Ihr vierstelliges Passwort ein und wählen eine höhere Einstufung. Um die Kindersicherung zu deaktivieren und alle Disks abspielen zu lassen, wählen Sie 'OHNE KINDERSICHERUNG'.

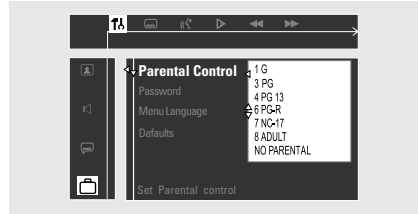

- 6 Drücken Sie **SYSTEM MENU** erneut, um das Menü wegzunehmen.

Erläuterung zu Einstufungen

NO PARENTAL – Alle Disks werden abgespielt.

(Ohne Kindersicherung)

- 8 ADULT** – Anstößiges Material; sollte aufgrund von graphischem sexuellem Inhalt, Gewalttätigkeit oder unfälliger Sprache nur von Erwachsenen angeschaut werden.
- 7 NC-17** – Keine Kinder unter 17 Jahren; Kindern unter 17 Jahren wird vom Anschauen abgeraten.
- 6 PG-R** – Aufsicht durch Erwachsene - Eingeschränkt; es wird empfohlen, dass Eltern Kindern unter 17 Jahren das Anschauen nur im Beisein eines Elternteils oder Sorgeberechtigten gestattet wird.
- 4 PG13** – Material ist für Kinder unter 13 Jahren ungeeignet.
- 3 PG** – Aufsicht Erwachsener wird empfohlen.
- 1 G** – Allgemeines Publikum; als für Zuschauer aller Altersstufen geeignet empfohlen.

Hinweis:

– Einige DVDs sind nicht mit einer Einstufung versehen, obwohl die Filmeinstufung auf die Disk-Hülle aufgedruckt ist. Die Einstufungsfunktion funktioniert bei derartigen Disks nicht.

DVD-Menüoptionen

Ändern des Passwortes

Sie können das vierstellige, als Kindersicherung benutzte Passwort ändern. Das Standard-Passwort lautet '1234'.

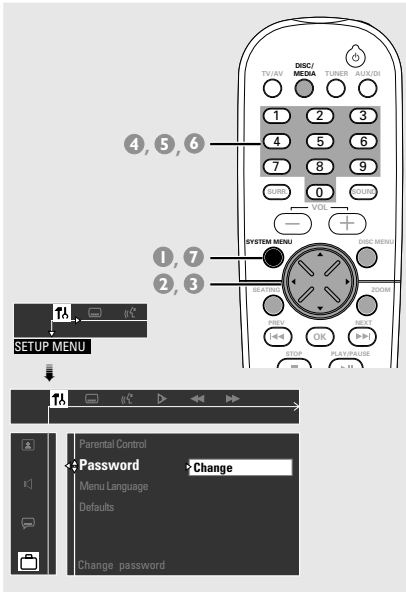

Deutsch

- 1 Im Disk-Modus drücken Sie **SYSTEM MENU**.
- 2 Wählen Sie das Symbol und drücken Sie **▼**.
- 3 Benutzen Sie den Joystick (**◀▶▲▼**) auf der Fernbedienung zum Navigieren im Menü.

Gehen Sie zu und drücken Sie **▶**.

Gehen Sie zu 'Password' (Passwort) und drücken Sie **▶**.

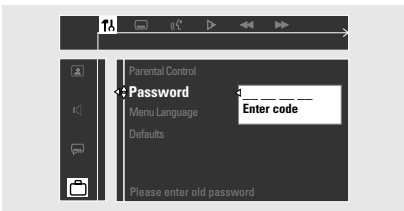

- 4 Benutzen Sie die **numerische Tastatur (0-9)** zur Eingabe Ihres ursprünglichen vierstelligen Passwortes bei "Code eingeben".
→ Wenn Sie erstmals zur Eingabe des Codes aufgefordert werden, geben Sie '1234' ein.
→ Wenn Sie Ihr Passwort vergessen haben, drücken Sie **■ viermal**, um das Standard-Passwort (1234) wiederherzustellen.

- 5 Geben Sie Ihr neues vierstelliges Passwort ein.

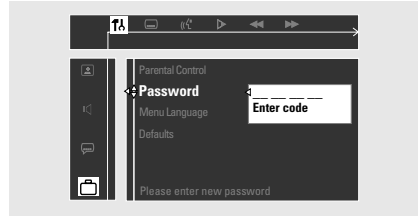

- 6 Geben Sie dasselbe neue vierstellige Passwort erneut ein.

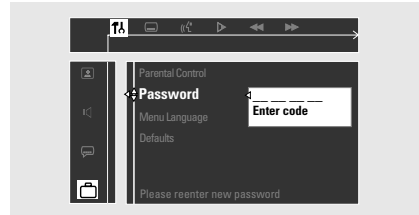

- 7 Drücken Sie **SYSTEM MENU** erneut, um das Menü wegzunehmen.

WICHTIGER HINWEIS!

- Vergewissern Sie sich, dass **FM-** und **MW-Antennen** angeschlossen sind.
- Die Taste **TUNING** auf dem vorderen Bedienfeld wird zum Umschalten zwischen Frequenzeinstellung und Vorwahleinstellung benutzt. Bei der Vorwahleinstellung wird durch Drücken der Tasten **◀◀ / ▶▶** auf dem vorderen Bedienfeld die Vorwahlnummer geändert. Ansonsten wird durch Drücken von **◀◀ / ▶▶** die Rundfunkfrequenz geändert.

Einstellen auf Radiosender

- 1 Drücken Sie **TUNER** auf der Fernbedienung (oder justieren Sie **SOURCE** auf dem vorderen Bedienfeld), um "FM TUNER" oder "MW TUNER" zu wählen.
- 2 Drücken und halten Sie **◀◀ / ▶▶** auf der Fernbedienung, bis sich die Frequenzanzeige zu ändern beginnt, und lassen Sie dann los.
→ Der nächste Radiosender wird automatisch eingestellt.
→ ∞ leuchtet bei FM-Stereoempfang auf.
- 3 Zum Einstellen eines schwachen Senders drücken Sie **◀◀ / ▶▶** kurz und wiederholt, bis optimaler Empfang erzielt wird.
- Wenn Sie **◀◀ / ▶▶** auf dem vorderen Bedienfeld zur Frequenzeinstellung benutzen, achten Sie darauf, dass sich das System im Frequenzeinstellmodus befindet. Wenn nicht, drücken Sie **TUNING**.
→ "FREQ MODE" erscheint.

Vorwahl von Radiosendern

Sie können bis zu 40 Radiovorwahlsender abspeichern; dabei wird mit FM begonnen, gefolgt von MW-Bereichen.

Hinweise:

- Das System beendet den Vorwahl-Modus, wenn innerhalb von 20 Sekunden keine Taste betätigt wird.
- Wenn bei *Plug & Play* keine Stereofrequenz erkannt wird, erscheint "CHECK ANTENNA" (Antenne prüfen).

Benutzung von Plug & Play

Plug & Play ermöglicht Ihnen die automatische Speicherung aller verfügbaren Radiosender.

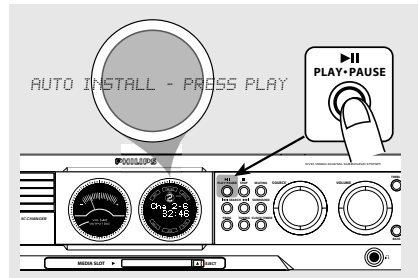

- 1 Schließen Sie das System an die Stromversorgung an; "AUTO INSTALL - PRESS PLAY" (automatische Installation - PLAY drücken) erscheint.
ODER
Im Eco Power Standby-/Standby-Modus drücken und halten Sie **▶▶** auf dem vorderen Bedienfeld, bis "AUTO INSTALL - PRESS PLAY" erscheint.
- 2 Drücken Sie **▶▶** auf dem vorderen Bedienfeld, um mit der Installation zu beginnen.
→ "INSTALL TUNER" erscheint.
→ Alle zuvor gespeicherten Radiosender werden ersetzt.
→ Nach Beendigung wird der zuletzt eingestellte Radiosender gespielt.

Automatische Vorwahlen

Sie können die automatischen Vorwahlen ab einer gewählten Vorwahlnummer beginnen.

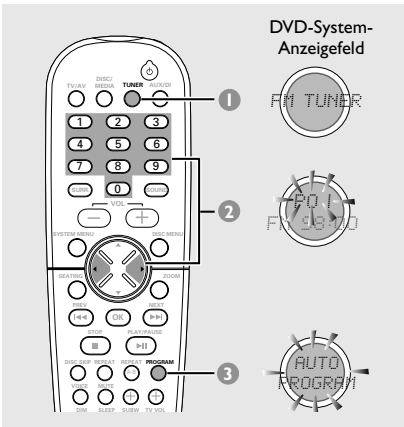

- 1 Drücken Sie **TUNER** auf der Fernbedienung (oder justieren Sie **SOURCE** auf dem vorderen Bedienfeld), um "FM TUNER" oder "MW TUNER" zu wählen.
- 2 Drücken Sie ◀ ▶ oder benutzen Sie die **numerische Tastatur (0-9)**, um eine Anfangs-Vorwahlnummer zu wählen.
 - Wenn Sie |◀◀◀ / ▶▶▶| auf dem vorderen Bedienfeld zur Vorwahleinstellung benutzen, achten Sie darauf, dass sich das System im Vorwahleinstellmodus befindet. Wenn nicht, drücken Sie **TUNING**.
→ "PRESET MODE" erscheint.
- 3 Drücken und halten Sie **PROGRAM** (oder **PROG** auf dem vorderen Bedienfeld), bis "AUTO PROGRAM" (automatische Programmierung) erscheint.
 - Wenn ein Radiosender in einer der Vorwahlen gespeichert ist, wird derselbe Radiosender nicht unter einer anderen Vorwahlnummer gespeichert.
 - Wenn keine Vorwahlnummer gewählt ist, beginnt die automatische Vorwahl ab Vorwahl (1), und all Ihre früheren Vorwahlen werden überschrieben.

Manuelle Vorwahlen

Sie können sich dafür entscheiden, nur die Lieblings-Radiosender zu speichern.

- 1 Im Tuner-Modus drücken Sie **PROGRAM** (oder **PROG** auf dem vorderen Bedienfeld).
- 2 Drücken Sie ◀ ▶ oder benutzen Sie die **numerische Tastatur (0-9)**, um eine Vorwahlnummer zu wählen.
- 3 Drücken Sie |◀◀◀ / ▶▶▶| auf der Fernbedienung, um einen Radiosender zu wählen.
- 4 Zur Speicherung drücken Sie **PROGRAM** erneut.

Auswahl eines Radiovorwahlsenders

- Drücken Sie ◀ ▶ oder benutzen Sie die **numerische Tastatur (0-9)**, um eine Vorwahlnummer zu wählen.
→ Die Vorwahlnummer, Rundfunkfrequenz und der Wellenbereich erscheinen.

Löschen eines Radiovorwahlsenders

- Drücken und halten Sie ■, bis "PRESET DELETED" (Vorwahl gelöscht) erscheint.
→ Der aktuelle Radiovorwahlsender wird gelöscht, und der nächste verfügbare Radiovorwahlsender tritt an seine Stelle.
→ Alle anderen Radiovorwahlsender mit höheren Nummern werden um eins verringert.

Einstellen des Timers

Das System kann zu einer vorgewählten Zeit automatisch auf Disk- oder Tuner-Modus umschalten, was für Sie als Weckfunktion dienen kann.

WICHTIGER HINWEIS!

– Vor dem Einstellen des Timers vergewissern Sie sich, dass die Uhr[zeit] richtig eingestellt ist.

– Die Lautstärke des Timers nimmt allmählich bis zum zuletzt eingestellten Lautstärkepegel ab. Wenn der zuletzt eingestellte Lautstärkepegel zu niedrig ist, geht das Gerät anschließend zu einem vorbestimmten akustischen Mindestpegel hoch.

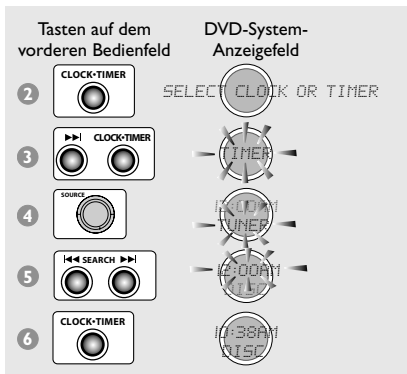

- 1 Drücken Sie **STANDBY ON**, um das DVD-System einzuschalten.
- 2 Drücken und halten Sie **CLOCK•TIMER** bis "SELECT CLOCK OR TIMER" (Uhr[zeit] oder Timer wählen) erscheint.
- 3 Drücken Sie **▶▶▶** (falls notwendig), um das Display in "TIMER", abzuändern, anschließend drücken Sie **CLOCK•TIMER** zur Bestätigung erneut.
- 4 Justieren Sie **SOURCE** (oder drücken Sie **DISC/MEDIA** oder **TUNER** auf der Fernbedienung), um die Weckquelle (Disk-Spieler oder Tuner) zu wählen.
- 5 Drücken Sie **◀◀◀ / ▶▶▶**, um die Weckzeit (Minuten und Stunden) einzustellen. Zur Erhöhung der Geschwindigkeit halten Sie **◀◀◀** oder **▶▶▶** gedrückt.
→ Die Änderungen in Minuten münden in die Stunden ein.

- 6 Drücken Sie **CLOCK•TIMER** erneut, um die Einstellung zu speichern.
→ Nach Einstellung des Timers schaltet er sich immer ein, sofern Sie ihn nicht deaktivieren.
→ Das Symbol  verbleibt im Anzeigefeld. Es gibt an, dass der Timer aktiviert ist.
- **Zum Vorwahlzeitpunkt wird die gewählte Soundquelle 30 Minuten lang gespielt, bevor auf Eco Power Standby-Modus umgeschaltet wird** (wenn innerhalb des Zeitrahmens keine Taste gedrückt wird).
→ **DISK** – der erste Titel der zuletzt gewählten Disk wird gespielt. Wenn die zuletzt gewählte Disk-Lade leer ist, wird auf die nächste verfügbare Disk umgeschaltet. Wenn alle Disk-Laden nicht verfügbar sind, wird auf Tuner-Modus umgeschaltet.
→ **TUNER** – der zuletzt eingestellte Radiosender wird gespielt.

Aktivieren/Deaktivieren des Timers

- 1 Wiederholen Sie Schritt 1 bis 3 von "Einstellen des Timers".
- 2 Drücken Sie **■**, um den Timer abzuschalten.
→ Das Symbol  verschwindet aus dem Anzeigefeld, und "TIMER OFF" (Timer aus) erscheint.

ODER

Drücken Sie **CLOCK•TIMER**, um den Timer der letzten Einstellung entsprechend einzuschalten.

→ Die Timer-Angaben werden ein paar Sekunden lang angezeigt, anschließend geht das System wieder zu seiner letzten aktiven Quelle oder bleibt im Standby-Modus.

Hinweis:

– Das System beendet den Timer-Einstellmodus, wenn innerhalb von 90 Sekunden keine Taste gedrückt wird.

Einstellen des Sleep Timers

Der Sleep Timer ermöglicht dem System das automatische Umschalten auf Eco Power Standby-Modus zu einer Vorwahlzeit.

- Drücken Sie **SLEEP** wiederholt auf der Fernbedienung, bis die gewünschte Vorwahl-Abschaltzeit erreicht wird.
→ Die Wahlmöglichkeiten lauten wie folgt (Zeit in Minuten):
15 → 30 → 45 → 60 → 90 → 120 →
OFF → 15 ...
→ **SLEEP** erscheint im Anzeigefeld, außer wenn "OFF" (aus) gewählt ist.
→ Bevor das System auf Eco Power Standby-Modus schaltet, wird ein Countdown von 10 Sekunden angezeigt.
"SLEEP 10" → "SLEEP 9"... →
"SLEEP 1" → "SLEEP"

Überprüfung oder Änderung der Einstellung

- Drücken Sie **SLEEP** einmal, um die vor dem Abschalten verbleibende Zeit anzuzeigen. Wenn Sie die Taste **SLEEP** weiterhin drücken, erscheint die nächste Sleep Timer-Option im Anzeigefeld.

Abstellen des Sleep Timers

- Drücken Sie **SLEEP** wiederholt, bis "OFF" erscheint, oder drücken Sie die Taste **STANDBY ON**.

Klangregler

WICHTIGER HINWEIS!

Für richtigen Surround Sound ist sicherzustellen, dass Lautsprecher und Subwoofer angeschlossen sind (siehe Seite 130).

Wahl von Surround Sound

- Drücken Sie **SURROUND (SURR.)**, um Folgendes zu wählen: MEHRKANAL, 3D-TON oder STEREO.
 - Die Verfügbarkeit der verschiedenen Surround Sound-Modi hängt von der Anzahl benutzter Lautsprecher und dem auf der Disk verfügbaren Sound ab.
 - Die Center- und Surround-Lautsprecher arbeiten nur dann, wenn das DVD-Heimkinosystem auf Mehrkanal-Modus eingestellt ist.
 - Die möglichen Output-Modi für Mehrkanal beinhalten: Dolby Digital, DTS (Digital Theater Systems) Surround, Dolby Surround und Dolby Pro Logic.
 - Stereo-Sendungen oder -Aufzeichnungen erzeugen beim Abspielen in einem Surround-Modus einige Surround-Kanaleffekte. Allerdings erzeugen Mono-Quellen (einkanaliger Sound) keinen Sound aus den Surround-Lautsprechern.

Hinweis:

– Sie können den Surround Sound-Modus nicht wählen, wenn das Systemmenü/die Menüleiste aktiviert ist.

Ein-/Ausschalten des Clear Voice-Effekts

Sie können die Center- und Surround Sound-Ausgänge durch Aktivieren der Clear Voice Sound-Funktion aktivieren, wenn Sie Mehrkanal als Surround-Modus gewählt haben.

- Drücken Sie **VOICE** auf der Fernbedienung, um "CLEAR VOICE ON" (Clear Voice ein) zu wählen.
 - Zum Abschalten der Einstellung drücken Sie **VOICE** erneut, um "CLEAR VOICE OFF" (Clear Voice aus) zu wählen.

Änderung des Subwoofer-Lautstärkepegels

- Drücken Sie **SUB +/–** auf der Fernbedienung, um den Subwoofer-Lautstärkepegel (-6 dB bis + 6 dB) einzustellen.

Einstellung des Tiefen-/ Höhenpegels

Die BASS- (Tiefen-) und TREBLE- (Höhen-) Funktion ermöglicht Ihnen die Definition der Soundprozessor-Einstellungen.

- 1 Drücken Sie **BASS** oder **TREBLE**.
 - Die Pegelanzeige erscheint.
- 2 Innerhalb von fünf Sekunden benutzen Sie **VOLUME**, um den Tiefen- oder Höhenpegel (-3 dB bis +3 dB) einzustellen.
 - Wenn der Lautstärkeregler nicht innerhalb von fünf Sekunden benutzt wird, kehrt er zu seiner normalen Lautstärkeregelung zurück.

Auswahl digitaler Klangeffekte

Suchen Sie einen digitalen Vorwahl-Klangeffekt aus, der mit dem Inhalt Ihrer Disk übereinstimmt oder den Klang der von Ihnen abgespielten Musikrichtung optimiert.

- Drücken Sie **SOUND** auf der Fernbedienung. Beim Abspielen von Movie-Disks können Sie Folgendes wählen: CONCERT, DRAMA, ACTION oder SCI-FI.
Beim Abspielen von Musik-Disks oder im Tuner- oder AUX/DI-Modus können Sie Folgendes wählen: ROCK, DIGITAL, CLASSIC oder JAZZ.

Lautstärkeregelung

- Justieren Sie **VOLUME** (oder drücken Sie **VOL +/–** auf der Fernbedienung), um den Lautstärkepegel zu erhöhen oder zu senken.
 - "VOL MIN" ist der minimale Lautstärkepegel, und "VOL MAX" ist der maximale Lautstärkepegel.

Zuhören über Kopfhörer

- Schließen Sie den Kopfhörerstecker an die Buchse  auf der Vorderseite des DVD-Systems an.
 - Die Lautsprecher werden stummgeschaltet.

Vorübergehendes Abstellen der Lautstärke

- Drücken Sie **MUTE** auf der Fernbedienung.
 - Die Wiedergabe wird ohne Sound fortgesetzt, und "MUTE" (stummgeschaltet) erscheint.
 - Zur Wiederherstellung der Lautstärke drücken Sie **MUTE** erneut oder erhöhen Sie den Lautstärkepegel.

Sonstige Funktionen

Ein-/Ausschalten

Umschalten auf aktiven Modus

- Justieren Sie **SOURCE** zur Wahl von:
DISC 1...DISC 5 → FM TUNER →
MW TUNER → TV/AV → AUX → DI →
MEDIA SLOT → DISC 1...

ODER

Drücken Sie **DISC/MEDIA,TUNER**,
TV/AV oder **AUX/DI** auf der
Fernbedienung.

Umschalten auf Eco Power Standby-Modus

- Drücken Sie **STANDBY ON** (⏻).
→ Die Taste ECO POWER leuchtet auf.
→ Der Display-Bildschirm wird ausgeblendet.

Umschalten auf Standby-Modus (Uhrzeit-Ansicht)

- Drücken und halten Sie **STANDBY ON** (⏻).
→ Die Uhr erscheint.
→ Drücken der Taste **CLOCK • TIMER** im
Standby-Modus schaltet das System auf Eco
Power Standby-Modus.

Display-Bildschirm des Systems verdunkeln

- Drücken Sie **DIM** wiederholt, um
verschiedene Helligkeitsstufen für den Display-
Bildschirm zu wählen.

Aufzeichnung auf einem externen Gerät

- 1 Schließen Sie das externe Aufzeichnungsgerät
an **LINE OUT** oder **DIGITAL OUT** an.
(Siehe Seite 134~135 "Anschlüsse (optional)").
- 2 Wählen Sie die Quelle, von der auf Ihr DVD-
System überspielt wird (DISC/MEDIA,TUNER,
TV/AV oder AUX/DI) und beginnen Sie mit
der Wiedergabe (falls notwendig).
→ Sie können nur vom Disk-Spieler (CD)
überspielen, wenn DIGITAL OUT für den
Anschluss des externen Aufzeichnungsgerätes
benutzt wird.
- 3 Beginnen Sie mit der Aufzeichnung auf dem
externen Aufzeichnungsgerät.

Hinweise:

- Alle Klangregelfunktionen stehen zur Auswahl.
- Dem Benutzerhandbuch für die angeschlossene
Ausrüstung sind nähere Angaben zu entnehmen.

Bedienung des Fernsehgerätes mit der Fernbedienung

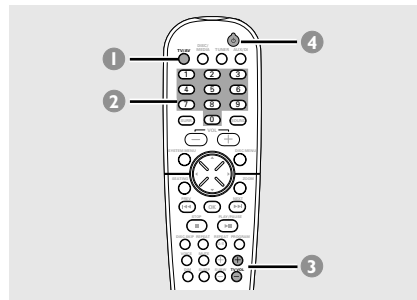

- 1 Drücken Sie **TV/AV**.
- 2 Drücken Sie **◀◀ / ▶▶** oder benutzen Sie
die **numerische Tastatur (0-9)**, um den
Fernsehgerätkanal zu wählen.
- 3 Drücken Sie **TVVOL + / -**, um den
Lautstärkepegel des Fernsehgerätes
einzustellen.
- 4 Drücken Sie **⏻**, um Ihr Fernsehgerät
abzuschalten.

VERSTÄRKER

Ausgangsleistung	
- Stereo-Modus (DIN)	100 W + 100 W eff
- Surround-Modus (1 kHz)	100 W RMS/Kanal
Frequenzgang	100 Hz – 20 kHz / –3 dB
Störabstand	> 65 dB (CCIR)
Eingangsempfindlichkeit	
- AUX In	880 mV
- TV In	350 mV
Ausgangsempfindlichkeit	
- Kopfhörer	32 Ω – 1000 Ω
- Line Out	600 mV
- Digital In	gem. IEC 60958 & IEC 61937

① Bohm, 1 kHz, 10% Klirrfaktor

TUNER SECTION

Einstellbereich	FM 87,5 – 108 MHz (50 kHz) MW 531 – 1602 kHz (9 kHz)
26 dB Geräuschdämpfung- sempfindlichkeit	FM 20 dB MW 3162 mV/m
Bildrückweisungsverhältnis	FM 25 dB MW 28 dB
IF-Rückweisungsverhältnis	FM 60 dB MW 24 dB
Störabstand	FM 60 dB MW 40 dB
AM-Unterdrückungsverhältnis	FM 30 dB
Harmonische Verzerrung	FM Mono 3% FM Stereo 3% MW 5%
Frequenzgang	FM 180 Hz – 10 kHz / ±6 dB
Stereotrennung	FM 26 dB (1 kHz)
Stereoschwelle	FM 23,5 dB

DISC

Lasertyp	Halbleiter
Disk-Durchmesser	12 cm/8 cm
Video-Decodierung	MPEG-2/MPEG-1
Video DAC	10 Bits
Signalsystem	PAL/NTSC
Videoformat	4:3/16:9
Video-Störabstand	56 dB (minimum)
Composite-Videoausgang	1,0 Vp-p, 75 Ω
S-Video-Ausgang	Y – 1,0 Vp-p, 75 Ω C – 0,286 Vp-p, 75 Ω
Audio DAC	24 Bits/96 kHz
Frequenzgang	4 Hz – 20 kHz (44,1 kHz) 4 Hz – 22 kHz (48 kHz) 4 Hz – 44 kHz (96 kHz)
Digitalausgang/-eingang	SPDIF (Sony Philips digital interface) Koaxial
- PCM	IEC 60958
- Dolby Digital/DTS	IEC 60958, IEC 61937

HAUPTGERÄT

Nennstromversorgung	220 – 240 V; 50 Hz
Nennstromversorgung	155 W
Abmessungen (B x H x T)	435 mm x 100 mm x 360 mm
Gewicht	7,15 kg

LAUTSPRECHER

Vordere Lautsprecher/Hintere (Surround-) Lautsprecher	
System	dreifacher Treiber
Impedanz	8 Ω
Lautsprechertreiber	2 x 3" woofer, 1 3/4" tweeter
Frequenzgang	120 Hz – 20 kHz
Abmessungen (B x H x T)	94 mm x 280 mm x 70 mm
Gewicht	je 1,23 kg

CENTER-LAUTSPRECHER

System	5 multi directional driver
Impedance	8 Ω
Speaker drivers	4 x 2" woofer, 1 3/4" tweeter
Frequency response	120 Hz – 20 kHz
Abmessungen (B x H x T)	435 mm x 72 mm x 63,5 mm
Gewicht	je 1,32 kg

DOPPELTER SUBWOOFER

Impedanz	8 Ω
Lautsprechertreiber	4" woofer
Frequenzgang	30 Hz – 120 Hz
Abmessungen	
- Baseis	durchmesser 240 x 40 (mm)
- Röhre	110 x 900 (mm)
Gewicht	4,5 kg

*Jederzeitige Änderung der technischen Daten
vorbehalten*

Fehlersuche

WARNHINWEIS

Unter keinen Umständen sollten Sie versuchen, das System selbst zu reparieren, weil dadurch die Garantie erlischt. Versuchen Sie nicht, das System zu öffnen, weil Stromschlaggefahr besteht.

Wenn eine Störung auftritt, überprüfen Sie zuerst die nachstehenden Punkte, bevor das System zur Reparatur gegeben wird. Wenn Sie ein Problem nicht durch Befolgen dieser Ratschläge lösen können, wenden Sie sich an Ihren Händler oder Philips.

Problem	Lösung
Kein Strom.	<ul style="list-style-type: none">– Überprüfen, ob das Wechselstromnetz Kabel richtig angeschlossen ist.– STANDBY ON vorne am DVD-System drücken, um den Strom einzuschalten.
Kein Bild.	<ul style="list-style-type: none">– Korrekte Videoeingangskanalwahl siehe Fernsehgerät-Handbuch. Fernsehgerätkanal ändern, bis der DVD-Bildschirm zu sehen ist.– DISC auf der Fernbedienung drücken.
Verzerrtes oder schlechtes Bild.	<ul style="list-style-type: none">– Den Videoanschluss prüfen. Wenn sowohl S-Video- als auch Scart Video-Anschlüsse für den Anschluss an Ihr Fernsehgerät benutzt werden, geht das Videosignal jedes Mal dann automatisch zu S-Video, wenn Sie das DVD-System einschalten. Änderung der Einstellung siehe 'Video-Ausgang'.– Manchmal kann eine geringfügige Bildverzerrung erscheinen. Dies ist keine Fehlfunktion.– Die Disk reinigen.
Völlig verzerrtes Bild oder Schwarzweißbild.	<ul style="list-style-type: none">– Fernsehgeräte haben eine Farbsystem-Norm. Wenn die Systemfarbe der Disk oder des DVD-Systems sich vom Farbsystem Ihres Fernsehgerätes unterscheidet, kann das Bild verzerrt oder farblos sein. Auf das richtige 'Fernsehsystem' einstellen.
Das Seitenverhältnis des Bildschirms kann nicht geändert werden, obwohl Sie das Fernsehgerätdisplay eingestellt haben.	<ul style="list-style-type: none">– Das Seitenverhältnis ist auf der DVD-Disk festgelegt.– Je nach Fernsehgerät ist es Ihnen u.U. nicht erlaubt, das Seitenverhältnis zu ändern.
Kein Sound oder verzerrter Sound.	<ul style="list-style-type: none">– Die Lautstärke einstellen.– Das Lautsprecherkabel austauschen.– Die Lautsprecheranschlüsse und -einstellungen prüfen.– Den Kopfhörer abziehen.– PLAY drücken, um zum normalen Abspielmodus zurückzukehren (falls notwendig).– Die richtige Quellentaste auf der Fernbedienung (z.B. TV/AV oder AUX) drücken, um die Ausrüstung zu wählen, die Sie durch das DVD-System hören wollen.
Das DVD-System funktioniert nicht.	<ul style="list-style-type: none">– Das Netzkabel einige Minuten lang von der Steckdose trennen. Das Netzkabel wieder anschließen und erneut versuchen, wie gewohnt zu arbeiten.

Problem	Lösung
<p>Der DVD-Spieler beginnt nicht mit der Wiedergabe.</p>	<ul style="list-style-type: none"> - Eine lesbare Disk mit der Wiedergabeseite nach unten einlegen. - Disk-Typ, Farbsystem und Regionalcode prüfen. - Auf Kratzer oder Flecken auf der Disk prüfen. - SYSTEM SETUP drücken, um den Setup-Menübildschirm abzuschalten. - Die Einstufung ändern. - Feuchtigkeit hat sich im Systeminneren niedergeschlagen. Die Disk herausnehmen und das System etwas eine Stunde lang abgeschaltet lassen.
<p>Bestimmte Funktionen wie z.B. Winkel, Untertitel oder mehrsprachige Audiofunktion lassen sich nicht aktivieren.</p>	<ul style="list-style-type: none"> - Die Funktionen sind auf der DVD u.U. nicht verfügbar. - Ändern der Sound- oder Untertitel-Sprache ist auf der DVD nicht gestattet.
<p>Kein Sound von den Center- und Surround-Lautsprechern.</p>	<ul style="list-style-type: none"> - Sicherstellen, dass die Center- und Surround-Lautsprecher richtig angeschlossen sind. - Taste SURROUND drücken, um eine korrekte Surround Sound-Einstellung zu wählen. - Sicherstellen, dass die von Ihnen abgespielte Quelle in Surround Sound (DTS, Dolby Digital usw.) aufgezeichnet oder ausgestrahlt wird.
<p>Schlechter Rundfunkempfang.</p>	<ul style="list-style-type: none"> - Wenn das Signal zu schwach ist, die Antenne ausrichten oder eine externe Antenne für besseren Empfang anschließen. - Den Abstand zwischen dem System und Ihrem Fernsehgerät oder Videorecorder erhöhen. - Die richtige Frequenz einstellen. - Die Antenne weiter weg von der Ausrüstung, die das Rauschen verursachen könnte, positionieren.
<p>Die Fernbedienung funktioniert nicht richtig.</p>	<ul style="list-style-type: none"> - Die Quelle (z.B. CD oder TUNER) vor Drücken der Funktionstaste (▶ , ◀◀◀, ▶▶▶) wählen. - Den Abstand zwischen der Fernbedienung und dem System verringern. - Die Batterien gegen neue austauschen. - Die Fernbedienung direkt auf den IR-Sensor richten. - Prüfen, dass die Batterien richtig eingelegt sind.
<p>Der Timer funktioniert nicht.</p>	<ul style="list-style-type: none"> - Die Uhr[zeit] richtig einstellen. - CLOCK•TIMER drücken und halten, um den Timer einzuschalten.
<p>Das Anzeigefeld ist dunkel.</p>	<ul style="list-style-type: none"> - DIM erneut drücken.
<p>Tiefes Brummen oder Summen.</p>	<ul style="list-style-type: none"> - Das DVD-System möglichst weit von Elektrogeräten, die Störungen verursachen könnten, positionieren.

Abtastfrequenz: Datenabtastfrequenz beim Umsetzen von analogen Daten in digitale Daten. Die Abtastfrequenz repräsentiert numerisch, wie viele Male das ursprüngliche analoge Signal pro Sekunde abgetastet wird.

Analog: Sound, der nicht in Zahlen verwandelt wurde. Analoges Sound variiert, wogegen digitaler Sound spezifische numerische Werte hat. Diese Buchsen senden Audio durch zwei Kanäle, links und rechts.

AUDIO OUT Buchsen: Buchsen auf der Rückseite des DVD-Systems, die Audio an ein anderes System (Fernsehergerät, Stereo usw.) schicken.

Bitrate: Die zur Aufnahme einer gegebenen Musiklänge benutzte Datenmenge; in Kilobit pro Sekunde oder kbps gemessen. Oder die Geschwindigkeit, mit der Sie aufzeichnen. Im Allgemeinen gilt: je höher die Bitrate oder je höher die Aufzeichnungsgeschwindigkeit, desto besser die Klangqualität. Höhere Bitraten nehmen jedoch mehr Raum auf einer Disk in Anspruch.

Clear Voice: Ermöglicht dem digitalen Soundprozessor, die Stimmodynamik in Filmdialogen auf allen 5 Surround-Kanälen zu extrahieren, ohne die Positionsgenauigkeit und die Breite des Surround Sounds zu beeinträchtigen.

Digital: Sound, der in numerische Werte umgesetzt wurde. Digitalsound ist verfügbar, wenn Sie die DIGITAL AUDIO OUT COAXIAL oder OPTICAL Buchsen benutzen. Diese Buchsen senden Audio durch mehrere Kanäle, anstelle von bloß zwei Kanälen, wie bei Analog der Fall ist.

Disk-Menü: Ein für die Auswahl von auf einer DVD aufgezeichneten Bildern, Klängen, Untertiteln, mehreren Winkeln usw. vorbereitetes Bildschirmdisplay.

Dolby Digital: Ein von Dolby Laboratories entwickeltes Surround Sound-System, das bis zu sechs Digital Audio-Kanäle aufweist (vorne links und rechts, Surround links und rechts und Mitte).

DTS: Digital Theatre Systems. Dies ist ein Surround Sound-System, unterscheidet sich aber von Dolby Digital. Die Formate wurden von unterschiedlichen Unternehmen entwickelt.

JPEG: Ein Stehbild-Datenkomprimierungssystem, von der Joint Photographic Expert Group vorgeschlagen, welches trotz seines hohen Komprimierungsverhältnisses geringes Nachlassen der Bildqualität mit sich bringt.

Kapitel: Abschnitte eines Bildes oder eines Musikstücks auf einer DVD, die kleiner als Titel sind. Ein Titel setzt sich aus mehreren Kapiteln zusammen. Jedem Kapitel wird eine Kapitelnummer zugeordnet, die es Ihnen ermöglicht, das von Ihnen gewünschte Kapitel zu finden.

Kindersicherung: Eine Funktion der DVD zur Beschränkung der Wiedergabe der Disk nach Alter des Benutzers gemäß landesspezifischer Einschränkungsstufe. Die Einschränkung schwankt von Disk zu Disk; wenn sie aktiviert ist, wird die Wiedergabe verhindert, wenn die Softwarestufe höher als die vom Benutzer festgelegte Stufe ist.

Komponenten-Videoausgangsbuchsen: Buchsen auf der Rückseite des DVD-Systems, die hochwertige Videosignale an ein Fernsehergerät, das Komponenten-Videoeingangsbuchsen (R/G/B, Y/Pb/Pr usw.) hat, senden.

Mehrkanal: Bei DVD repräsentiert jeder Sound Track ein Klangfeld. Mehrkanal bezieht sich auf ein Soundtrack-Gefüge mit drei oder mehr Kanälen.

MP3: Ein Dateiformat mit einem Sounddaten-Komprimierungssystem. „MP3“ ist die Abkürzung von Motion Picture Experts Group 1 (oder MPEG-1) Audio Layer 3. Durch Benutzung des MP3-Formats kann eine CD-R oder CD-RW etwa 10-mal mehr Datenmengen als eine reguläre Disk enthalten.

PBC – Wiedergabekontrolle: Bezieht sich auf das zur Wiedergabekontrolle auf Video CDs oder SVCDs aufgezeichnete Signal. Durch Benutzung von einer - PBC unterstützten - Video CD oder SVCD aufgezeichneten Menübildschirmen können Sie interaktive Software sowie Software mit einer Suchfunktion vorteilhaft benutzen.

PCM (Pulse Code Modulation): Ein System zur Umsetzung von analogen Tonsignalen in digitale Signale zur späteren Verarbeitung, ohne dass Datenkomprimierung bei der Umsetzung benutzt wird.

Plug & Play: Nach dem Einschalten fordert das System den Benutzer auf, Rundfunksender automatisch zu installieren, indem einfach die Taste PLAY am Hauptgerät gedrückt wird.

Regionalcode: Ein System, mit dem Disks nur in der zuvor designierten Region abgespielt werden können. Dieses Gerät spielt nur Disks ab, die kompatible Regionalcodes haben. Sie können den Regionalcode Ihres Gerätes finden, indem Sie auf die Rückwand schauen. Einige Disks sind mit mehr als einer Region (oder allen Regionen – ALL) kompatibel.

Seitenverhältnis: Das Verhältnis von vertikalen und horizontalen Größen eines angezeigten Bildes. Das horizontal : vertikal-Verhältnis von konventionellen Fernsehergeräten lautet 4:3, und das von Breitbildschirmen lautet 16:9.

Sitzkontrolle: Vermittelt dem Benutzer eine perfekte Sound- und Movie-Erfahrung überall im Raum und bietet maximale Flexibilität und echtes totales „Eintauchen“, weil der Benutzer den bevorzugten Sitz wählen kann.

Surround: Ein System zur Schaffung dreidimensionaler Klangfelder voller Realismus durch Anordnung mehrerer Lautsprecher um den Zuhörer herum.

S-Video: Erzeugt ein klares Bild, indem separate Signale für die Leuchtdichte und die Farbe gesendet werden. Sie können S-Video nur dann benutzen, wenn Ihr Fernsehergerät eine S-Video-Eingangsbuchse hat.

Titel: Der längste Abschnitt einer Bild- oder Musikfunktion von DVDs, Musik usw. bei Videosoftware, oder das gesamte Album bei Audiosoftware. Jedem Titel wird eine Titelnummer zugeordnet, damit Sie den von Ihnen gewünschten Titel finden können.

VIDEO OUT Buchse: Buchse auf der Rückseite des DVD-Systems, die Videosignale an ein Fernsehergerät schickt.

(Bitte vor Gebrauch lesen)

Benutzung des Media Slot

Wir bieten eine benutzerfreundliche Plug & Play-Lösung für unsere Kunden, die digitale Kameras benutzen, und ermöglichen ihnen, ihre Bilder auf dem großen Bildschirm zu sehen.

Philips Media Slot bietet eine einfache und universale Lösung, damit Kunden auf diverse Speicherkarten-Optionen zugreifen können. **Philips Media Slot unterstützt Compact Flash (CF), Memory Stick (MS), Multimedia Karte (MMC), Smart Media, Secure Digital (SD) Karte und Xtreme Digital (XD) Karte.**



Mit dem entsprechenden PC-Kartenadapter (PCMCIA) können Sie Ihre Speicherkarte anschließen und in den Media Slot Ihres Home Entertainment-Systems stecken.

Kauf eines PC-Kartenadapters

Es gibt unterschiedliche Arten von PC-Kartenadapters (PCMCIA) auf dem Markt; einige von ihnen sind nicht voll mit Media Slot kompatibel (wegen der verschiedenen konkurrierenden Speicherkartenformate). Es gibt einzelne Speicherformat-Kartenadapter wie z.B. Memory Stick PC-Card Adapter und Secure-Digital PC-Card Adapter.

Diese einzelnen oder dedizierten Speicherformat-Kartenadapter werden nicht für die Benutzung mit dem Philips Media Slot empfohlen.

Der beliebteste und sehr zu empfehlende PC-Kartenadapter (PCMCIA) für Philips Media Slot ist der **4-in-1 PC Card Adapter (PCMCIA)** (auch als Multi-Card Adapter bekannt). Dieser 4-in-1 PC-Kartenadapter unterstützt die folgenden Formate: Secure Digital(SD) Card, Memory Stick(MS) Card, Multimedia Card (MMC) und Smart Media. Dieser PC-Kartenadapter bietet Ihnen optimale Kompatibilität und Annehmlichkeit.

Benutzer des Compact Flash (CF) Speicherkartenformats (Type II) müssen den **Compact Flash (CF) PCCard Adapter** anschaffen, der mit unserem Philips Media Slot problemlos arbeitet.

Es folgen einige der empfohlenen Marken von PC-Kartenadapters (PCMCIA)

- 1) SanDisk 4-in-1 Adapter
- 2) Mittoni 4-in-1 Adapter
- 3) EagleTec 4-in-1 Adapter
- 4) FlashLink 4-in-1 Adapter
- 6) SanDisk CompactFlash CF I/II
- 7) EagleTec CompactFlash CF I/II
- 8) Carry 4-in-1 PC Card Adapter

Wir hoffen, dass Sie mit den vorzüglichen Funktionen von Philips Media Slot auf Ihrem großen Bildschirm stundenlang Spaß an Fotos und Erinnerungen haben.