

Portable CD Player

AX2500  
AX2503  
AX2506

Användar-handbok  
Brugermanual  
Κατ'εγχειρίδιο  
εγχειρίδιο χρήσης



PHILIPS

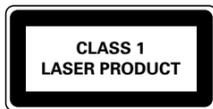

Be responsible  
Respect copyrights

Specifications are subject to change without notice.  
Trademarks are the property of Koninklijke Philips Electronics N.V.  
or their respective owners  
© 2005 Philips Electronics N.V. All rights reserved.  
http://www.philips.com



Printed in China

WK7244

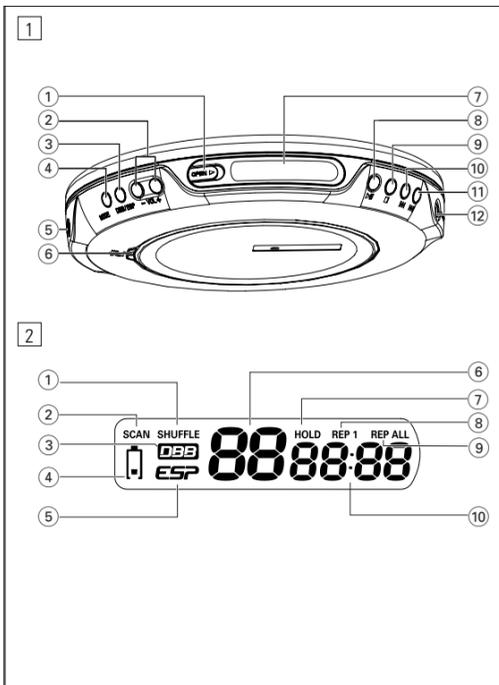

SNABBSTART HURTIG START

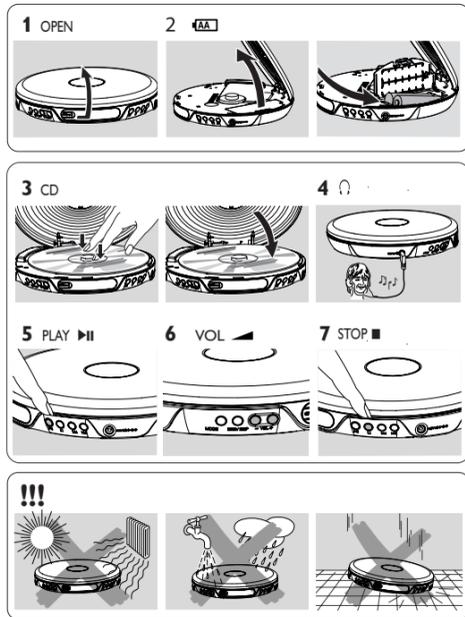

Svenska KONTROLLER / ALLMÄN INFORMATION

KONTROLLER, ( Se Figur 1 )

- 1 OPEN ►.....öppnar CD-luckan
- 2 - VOL +.....ändrar volymen
- 3 DBB/ESP.....Tryck kort för att sätta på / stänga av basförstärkningen (DBB). Tryck in knappen (ESP) för att sätta på / stänga av det Elektroniska Stötskyddet.
- 4 MODE.....väljer mellan de olika avspelningsmöjligheterna:  
För att gå tillbaka till normal avspeling.  
REP 1: Det nuvarande spåret repeteras.  
REP ALL : Hela CD-skivan repeteras.  
SCAN : De 10 första sekunderna av de resterande spåren spelas i en följd.  
SHUFFLE : Alla spår på CD-skivan spelas i en slumpvis vald följd ända tills alla spåren har spelats en gång
- 5 LINE OUT.....3,5 mm uttag för hörlurar (hörlurar AY3806)
- 6 HOLD.....läser alla knappar OFF.....slår av HOLD
- 7.....LCD display
- 8 ►||.....slår på CD-spelaren, startar eller gör paus i CD-avspelingen
- 9 ■.....stoppa CD-avspelingen, stänger av spelaren
- 10 ◀◀.....byter till föregående spår och snabbspolar bakåt
- 11 ▶▶.....byter till nästa spår och snabbspolar framåt
- 12 4.5V/450mA DC.....uttag för extern elförsörjning "AY3162 (medföljer ej)"

Denna apparat uppfyller EU's krav beträffande radiostörningar.

Hantering av CD-spelare och CD-skivor

- Rör inte vid CD-spelarens lens (A).
- Undvik att utsätta spelaren, batterier eller CD-skivor för fukt, regn, sand eller extrem värme (orsakat av värmeelement eller direkt solljus).
- Du kan rengöra CD-spelaren med en mjuk, lätt fuktad, linnefri trasa. Använd för all del inte några rengöringsmedel vid rengörandet, eftersom de kan ha en frätande effekt.
- När du rengör CD-skivan, dra den mjuka och linnefria trasan i en rak linje från CD-skivans mitt till skivans kant. Rengöringsmedel kan skada CD-skivan! Skriv eller fäst aldrig något klistermärke på CD-skivan.
- Linsen kan få imma när CD-spelaren hastigt förflyttas från en kall till en varm omgivning. Om så är fallet, låt CD-spelaren stå i en varm omgivning ett tag, så avdunstar fukten.
- Påslagna mobiltelefoner, som finns i närheten av CD-spelaren, kan förorsaka störningar.
- Tryck inte spelaren i marken golvet, eftersom detta kan skada apparaten.

VIKTIGT!

Skydda din hörsel; lyssna på lagom högt volym. Om du använder dina hörlurar på hög volym, kan du skada din hörsel.  
Viktigt: Philips garanterar konformitet med bestämmelser från tillsynsmyndigheter på de högsta ljudnivåerna på sina audio-spelare, enbart vid användande av de medleverade originalhörlurarna. Om denna kräver utbyte, ber vi att du kontaktar din återförsäljare som kan leverera en likvärdig produkt, som den levererad av Philips.  
Trafiksäkerhet: Använd inte hörluren då du kör ett fordon. Det kan förorsaka en risksituation och det är olagligt i flera länder. Även om din hörlur är av den öppna typen som är konstruerad så att du kan höra ljud utifrån samtidigt, skall du inte vrida upp volymen så högt att du inte kan höra vad som försiggår runt omkring dig.

KONTROLLER / ELFÖRSÖRJNING / FELSÖKNING

LCD display ( Se Figur 2 )

- 1 Blanda alla spår på en disk en gång
- 2 Sök spår
- 3 Basförstärkning
- 4 Batteriet slut
- 5 Elektroniskt Överhoppnings Skydd (45 sekunder)
- 6 Spår nummer
- 7 Tangentlås
- 8 Det aktuella spåret spelas upprepade gånger
- 9 Hela CD/ -programmet upprepas
- 10 Speltid

Batterier (medföljer ej)

Du kan använda följande batterityper på din spelare:  
• normala batterier av typen LR6, UM3 eller AA (företrädesvis Philips), eller  
• alkalibatterier av typen LR6, UM3 eller AA (företrädesvis Philips).

**Klass 1 laserapparat**  
**Varning!** Om apparaten används på annat sätt än i denna bruksanvisning specificerats, kan användaren utsättas för osynlig laserstrålning, som överskrider gränsen för laserklass 1.

**WARNING!**  
- Batterier innehåller kemiska ämnen. Kassera dem på lämpligt sätt.  
- Explosionsrisk om batteriet sätts i på felaktigt sätt. Ersätt batteriet bara med ett av samma eller liknande typ.  
- Om batterier används på fel sätt kan elektrolyten läcka ut och fräta i facket eller så kan batterierna explodera.  
- Använd inte nya batterier tillsammans med begagnade batterier.  
- Ta ut batterierna om apparaten inte ska användas under en längre tid.

Felsökning

**WARNING:** Försök aldrig att reparera apparaten på egen hand, därför att detta upphäver din garanti. Vid eventuella fel rekommenderar vi att du går igenom punkterna i listan här nedan innan du lämnar in apparaten till reparation. Skulle du ej kunna lösa problemet med hjälp av dessa instruktioner kontakta din försäljare eller kundtjänst.

**CD-spelaren får ingen ström, eller avspelingen börjar inte**  
• Kontrollera att batterierna inte är urladdade eller tomma, att de sitter i ordentligt och att kontaktstiften är rena.  
• Din adapteranslutning kanske är glapp. Anslut den ordentligt.  
• För användning i bil, kontrollera att bilens tändning är på. Kontrollera också apparatens batterier.

**Indikationen 15°C visas**  
• Kontrollera att CD-skivan är ren och har lagts i ordentligt (med etiketten uppåt).  
• Om det är imma på linsen, behöver du bara vänta i ett par minuter tills den acklimatiserat sig.

**Indikationen HOLD visas och/eller apparaten reagerar inte på några kontroller**  
• Om HOLD är aktiverat, inaktiverar du det.  
• Statisk urladdning. Koppla från strömmen eller ta ut batterierna i ett par sekunder.

**Spår hoppas över på CD-skivan**  
• CD-skivan är skadad eller smutsig. Tryk ut eller gör ren CD-skivan.  
• SHUFFLE är aktivt. Stäng av funktionen i fråga.

**Inget ljud eller dålig ljudkvalitet**  
• CD-RW (CD-R)-skivan spelades inte i ordentligt. Använd FINALIZE på din CD-inspelare.  
• Pausläget (PAUSE) kanske är aktivt. Tryck på ►||.  
• Glappkontakt, fel kontakt eller smutsiga kontakter. Kontrollera och gör ren kontakterna.  
• Volymen kan inte justeras ordentligt. Justera volymen.  
• Starka magnetiska fält. Kontrollera spelarens placering och anslutningar. Håll apparaten på avstånd från aktiva mobiltelefoner.  
• För användning i bilen, kontrollera att kassettheadern sitter i ordentligt, att kassettspelaren i bilen är inställd på rätt riktning (tryck på autoreverse för att ändra den), och att cigarettändaruttaget är rent. Vänta lite tills apparaten acklimatiserat sig.

CD-AVSPELNING / ALLMÄN INFORMATION

Information om avspelingen

- Om du vill spela en rewritable CD (CD-RW) på din spelare, dröjer det 3-15 sekunder efter det du har tryckt på knappen ►|| innan ljuduppspelingen startar.
- Avspelingen stannar upp om du öppnar CD-luckan.
- Medan CD:n läses, blinkar , - - på displayen.

Miljöupplysningar

- Användningen av allt miljöfarligt förpackningsmaterial undveks medvetet. Vi har gjort vårt yttersta för att förpackningen lätt skall kunna hanteras vid källsorteringen. Det handlar om två olika material: papp (kartong) och polyeten (påsar, skyddande skumgummi).
- Din utrustning är återvinningsbar. Notera dock att spelaren endast kan återvinnas om den plockas isär av ett kvalificerat företag. Ta hänsyn till de regler som gäller i ditt land/din region beträffande avfallshanteringen av förpackningsmaterial, förbrukade batterier och gammal utrustning.

WARNING!

- Att använda kontroller eller inställningar eller att utföra funktioner på ett annat sätt än här nämns kan förorsaka, att man utsätts för farlig strålning eller annan farlig påverkan.  
- Apparatur bör inte exponeras för droppande eller stänkande vatten.  
- Placera inte någon källa av farlig natur på apparaturen (eg. saker fyllda med vatten, tända ljus)

COPYRIGHTINFORMATION

Det kan vara straffbart att kränka andras upphovsrättigheter vid olovlig framställning av kopior av kopieringsbeskyddat material, såsom dataprogram, filer, tv utsendningar och ljudupptagningar. Denna produkt får icke användas till dessa ändamål.

KASSERING AV DIN GAMLA PRODUKT

Produkten är utvecklad och tillverkad av högkvalitativa material och komponenter som kan både återvinnas och återanvändas.

När den här symbolen med en överkryssad papperskorg visas på produkten innebär det att produkten omfattas av det europeiska direktivet 2002/96/EG.

Ta reda på var du kan hitta närmaste återvinningsstation för elektriska och elektroniska produkter.

Följ de lokala reglerna och släng inte dina gamla produkter i det vanliga hushållsavfallet. Genom att kassera dina gamla produkter på rätt sätt kan du bidra till att minska eventuella negativa effekter på miljö och hälsa.

OPPLYSNINGER OM COPYRIGHT

Det kan være straffbart at krænke andres ophavsrettigheder ved uberettiget at fremstille kopier af kopibeskyttet materiale, herunder computer programmer, filer, tv udsendelser og lydoptagelser. Dette produkt må ikke anvendes til disse formål.

BORTSKAFFELSE AF UDTJENTE PRODUKTER

Dit produkt er udviklet og fremstillet i materialer og komponenter af høj kvalitet, som kan genbruges.

Når et produkt er forsynet med dette symbol med en overkrydset affaldsspand på hjul, betyder det, at produktet er omfattet af EU-direktiv 2002/96/EC.

Undersøg reglerne for dit lokale indsamlingsystem for elektriske og elektroniske produkter.

Følg de lokale regler, og bortskaf ikke dine udtjente produkter sammen med almindeligt husholdningsaffald. Korrekt bortskaffelse af udtjente produkter er med til at forhindre negativ påvirkning af miljø og helbred.

Dansk BETJENINGSENHEDER

BETJENINGSENHEDER, ( Se figur 1 )

- 1 OPEN ►.....åbner klappen til CD rummet
- 2 - VOL +.....regulerer lydstyrken
- 3 DBB/ESP.....Tryk kort for at slå ekstra-bass (DBB) til/fra. Tryk og hold nede for at slå den Elektroniske Stødbeskyttelse (ESP) til/fra.
- 4 MODE.....vælger de forskellige muligheder for afspilning:  
Når du vil vende tilbage til normal afspilning.  
REP 1: Det aktuelle nummer gentages.  
REP ALL : Hele CD'en gentages.  
SCAN : De første 10 sekunder af hvert af de resterende numre spilles i rigtig rækkefølge.  
SHUFFLE : Alle numrene på CD'en spilles i tilfældig rækkefølge, indtil de allesammen er blevet spillet en gang.
- 5 LINE OUT.....3,5 mm stik til hovedtelefoner (hovedtelefoner AY3806)
- 6 HOLD.....spærrer alle knapper OFF.....slår HOLD fra
- 7.....LCD display
- 8 ►||.....tænder for apparatet, starter og afbryder afspilning
- 9 ■.....stopper afspilning af CD, slukker for apparatet
- 10 ◀◀.....springer og søger numre på CD'en i retning bagud
- 11 ▶▶.....springer og søger numre på CD'en i retning fremad
- 12 4.5V/450mA DC.....stik til ekstern strømforsyning "AY3162 (ikke inkluderet)"

Dette apparat overholder EU's krav vedrørende radiostøj.

BETJENINGSENHEDER / STRØMFORSYNING

LCD display ( Se figur 2 )

- 1 Bland alle numre på en CD én gang
- 2 Scan spor
- 3 Bas-forøgelse
- 4 Batteri afladet
- 5 Elektronisk Springe-Beskyttelsen (45 sekunder)
- 6 Spornummer
- 7 Tast på hold
- 8 Afspilningen af det aktuelle nummer gentages
- 9 gentager alle melodierne på CD-pladen/i programmet
- 10 Afspilningstid

Batterier (ikke inkluderet)

Til dette apparat kan du enten bruge:  
• normale batterier af typen LR6, UM3 eller AA (helst Philips), eller  
• alkalibatterier af typen LR6, UM3 eller AA (helst Philips).

ADVARSEL!

- Batterier indeholder kemiske stoffer, og de skal derfor bortskaffes på forsvarlig vis.  
- Der er fare for eksplosion, hvis batteriet sættes forkert i eller udskiftes med et forkert batteri. Udskift kun batteriet med et batteri af samme eller tilsvarende type.  
- Forkert brug af batterier kan forårsage elektrolytlækager og vil øde rummet eller få batterierne til at sprænge.  
- Det frarådes at bruge en kombination af gamle og nye batterier.  
- Fjern batterierne, hvis apparatet ikke skal anvendes i længere tid.

CD AFSPILNING / GENEREL INFORMATION

Information om afspilning

- Når du vil afspille en CD-Rewritable (CD-RW) tager det 3-15 sekunder efter at du har trykket på ►|| inden afspilningen starter.
- Afspilningen stopper, hvis du åbner CD-klappen.
- Mens CD'en aflæses, blinker , - - i displayet.

Miljøinformation

- Der er ikke brugt nogen overflødige materialer i apparatets materiale. Vo har gjort vort bedste for at gøre det muligt at adskille emballagen i to enkelte materialer: pap (æskten) og polyethylen (poser, beskyttende skumplast).
- Apparatet består af materialer, der kan genbruges, hvis et specialfirma skiller det ad. Du bedes overholde lokale forskrifter for bortkastning af indpakningsmateriale, brugte baterier og brugte apparater.

ADVARSEL!

- Brug af betjeningsenheder eller justeringer eller gennemførelse af procedurer andre end dem, der er beskrevet i denne vejledning kan resultere i at man udsættes for farlige stråler eller andre former for risici.  
- Apparatet må ikke udsættes for vanddryp eller -sprøjt.  
- Sæt ikke farlige ting ovenpå apparatet (f.eks. ting fyldt med væske, tændte stearinlys)

GENEREL INFORMATION

Korrekt behandling af CD afspiller og CD'er

- Undgå at røre linsen (A) i CD afspilleren.
- Apparatet, batterierne eller CD'erne må ikke udsættes for fugt, regn, sand eller stærk varme (forårsaget af varmeapparater eller direkte sollys).
- Du kan rengøre CD afspilleren med en blød, let fugtig, fnug-fri klud. Der må ikke benyttes nogen form for rengøringsmidler, da de kan virke ætsende.
- Når en CD skal renses, bruges der en blød, fnug-fri klud, og der tørres i lige linjer fra midten og ud mod kanten. Rengøringsmidler kan beskadige CD'en!  
Der må aldrig skrives eller anbringes klæbemærker på CD'er.
- Linsen kan dugge, hvis apparatet pludselig flyttes fra kolde til varme omgivelser. I dette tilfælde er det ikke muligt at afspille en CD. Lad CD afspilleren blive stående i varme omgivelser, indtil fugtigheden er fordampet.
- Aktive mobiltelefoner i nærheden af CD afspilleren kan forårsage funktionsfejl.
- Undgå at tabe apparatet, da det derved kan beskadiges.

VIGTIGT!

Høresikkerhed: Lyt ved moderat lydstyrke; brug af høretelefoner ved høj lydstyrke kan skade din hørelse.  
Vigtigt: Philips garanterer, at deres audio-afspillere overholder retningslinierne fra relevante kontrolinstanser med hensyn til maksimal lydstyrke, hvis der anvendes den originale model af de vedlagte høretelefoner. Hvis der opstår behov for udskiftning, anbefaler vi, at du kontakter din forhandler for at bestille en model, som er magen til den originale, som blev leveret af Philips.  
Sikkerhed i trafikken: Lad være med at bruge hovedtelefoner, når du er fører i et køretøj. Det kan være farligt og er ulovligt i mange lande.  
Selv om dine hovedtelefoner er af friluftstypen, udformet til også at kunne høre udefrakommende lyde, bør du ikke skru så højt op for lydstyrken, at du ikke længere kan høre, hvad der foregår omkring dig.

**Advarsel:** Usynlig laserstrålning ved åbning når sikkerhedsafbrydere er ude af funktion. Undgå udsættelse for stråling.

PROBLEMLØSNING

**ADVARSEL:** Du bør under ingen omstændigheder prøve at reparere apparatet selv, da dette vil gøre garantien ugyldig. Hvis der opstår en fejl, så check først punkterne i listen nedenfor, inden du bringer apparatet til reparation. Hvis du ikke kan løse et givet problem ved at følge disse forslag, bedes du rådføre dig med din forhandler eller dit servicecenter.

**CD-afspilleren har ingen strøm, eller afspilningen starter ikke**  
• Kontroller, at batterierne ikke er opbrugte eller afladede, at de er indsat korrekt og at kontaktpunkterne er rene.  
• Adaptertilslutningen kan være løs. Tilslut den rigtigt.  
• Ved brug i bilen: kontrollér, at bilens tænding er tilsluttet. Kontrollér også afspillerens batterier.

**Indikationen 15°C vises på displayet**  
• Kontroller, at CD'en er ren og lagt rigtigt i (med etiketsiden opad).  
• Hvis linsen er dugget til, vent et par minutter, til fugtigheden er fordampet.

**Indikationen HOLD er aktiveret og/eller der er ingen reaktion på kontrolknapperne**  
• Hvis HOLD er aktiveret, skal den deaktiveres.  
• Elektrostatisk afladning. Afbryd strømmen eller fjern batterierne i et par sekunder.

**CD'en springer over numre**  
• CD'en er beskadiget eller snavset. Udskift eller rens CD'en.  
• SHUFFLE er aktiv. Deaktiver den funktion, som er aktiv.

**Ingen lyd eller dårlig lyd-kvalitet.**  
• CD-RW (CD-R) er ikke optaget korrekt. Brug FINALIZE på CD-optageren. • Pausefunktionen (PAUSE) kan være aktiv. Tryk på ►||.  
• Løse, forkerte eller snavsede forbindelser. Kontrollér og rens forbindelserne.  
• Lydstyrken er måske ikke indstillet rigtigt. Indstil lydstyrken.  
• Stærke magnetiske felter. Kontrollér afspillerens position og tilslutninger. Hold den også væk fra aktive mobiltelefoner.  
• Ved brug i bilen: kontrollér, at kassettheadern er tilsluttet rigtigt, at bilkassettes pillerens afspilningsretning er korrekt (tryk på autoreverse for at skifte retning) og at cigarettænderbøsningen er ren. Giv apparatet tid til at tilpasse sig temperaturændringen.

