

Reģistrējiet Jūsu preci un iegūstiet atbalstu  
[www.philips.com/welcome](http://www.philips.com/welcome)

**MCM 761**

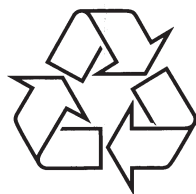

Tiecieties ar Philips Internetā  
<http://www.philips.com>

Lietošanas instrukcija

<b>1 Svarīgi .....</b>	<b>3</b>	<b>6 Skaņas regulēšana .....</b>	<b>16</b>
Drošība.....	4	Skaļuma līmeņa regulēšana.....	16
Ievērībai.....	4	Basi un augšas .....	16
<b>2 Jūsu mazā Hi-Fi sistēma.....</b>	<b>5</b>	Skaņas izslēgšana .....	16
Ievads.....	5	Satriecoša telpiskā skaņa .....	16
Kas atrodas iepakojumā .....	5	Klausīšanās, izmantojot austiņas.....	16
Galvenās ierīces pārskats .....	6	<b>8 USB ierakstīšana .....</b>	<b>17</b>
Tālvadības pults pārskats .....	8	Ierakstīšana no CD uz USB.....	17
<b>3 Sākums .....</b>	<b>10</b>	<b>9 Ierakstīšana uz kaseti .....</b>	<b>18</b>
FM antenas pieslēgšana .....	10	<b>10 Citas funkcijas .....</b>	<b>19</b>
MW antenas pieslēgšana.....	10	Modinātāja taimera iestatīšana .....	19
Skaļruņu pieslēgšana .....	10	Gulētiešanas taimera iestatīšana .....	19
Strāvas pieslēgšana.....	11	Ārējas ierīces klausīšanās.....	19
Tālvadības pults sagatavošana .....	11	Dzēšana no USB ierīces.....	19
Automātiska radio staciju uzstādīšana.....	11	Displeja spilgtuma regulēšana.....	19
Pulksteņa iestatīšana .....	12	Ierīces funkciju demonstrācija.....	19
Ieslēgšana .....	12	<b>11 Preces informācija .....</b>	<b>20</b>
<b>4 Atskaņošana .....</b>	<b>13</b>	Specifikācijas.....	20
Disku atskaņošana .....	13	USB atskaņojamības informācija .....	21
Atskaņošana no USB .....	13	Atbalstītie MP3 disku formāti .....	21
Kasetes atskaņošana .....	13	Apkope .....	21
<b>5 Diska/USB atskaņošanas iespējas .....</b>	<b>14</b>	<b>12 Traucējumu novēršana .....</b>	<b>22</b>
Atkārtota un sajaukta atskaņošana .....	14		
Celiņu programmēšana .....	14		
Atskaņošanas informācijas apskate.....	14		
<b>7 Radio klausīšanās.....</b>	<b>15</b>		
Radio stacijas uzregulēšana .....	15		
Radio staciju automātiska programmēšana.....	15		
Radio staciju manuāla programmēšana .....	15		
Saglabātas radio stacijas uzregulēšana .....	15		
FM stacijas ar RDS .....	15		

## 12. TRAUCĒJUMU NOVĒRŠANA

### ! Brīdinājums

- Nekad nenoņemiet šīs ierīces korpusu.

Lai saglabātu garantiju, nekādā gadījumā nemēģiniet labot sistēmu pašī.

Ja rodas problēmas ar šīs ierīces lietošanu, pārbaudiet punktus zemāk, pirms pieprasāt servisu. Ja problēmu neizdodas atrisināt, skatiet [www.philips.com/welcome](http://www.philips.com/welcome). Sazinoties ar Philips, pārliedzieties, ka ierīce ir līdzīga un ir pieejami modeļa un sērijas numuri.

#### Ierīce neieslēdzas

- Pārliedzieties, ka galvenās ierīces maiņstrāvas vads ir kārtīgi pieslēgts.
- Pārliedzieties, ka strāvas rozetē ir strāva.
- Strāvas taupīšanas nolūkos sistēma automātiski izslēdzas 15 minūtes pēc celiņa atskaņošanas beigām, ja netiek lietota neviena vadība.

#### Nav skaņas vai tā ir sliktas kvalitātes

- Regulējiet skaļumu.
- Atvienojiet austiņas.
- Pārliedzieties, ka skaļruņi ir kārtīgi pieslēgti.
- Pārliedzieties, ka atkailinātais skaļruņa vada gals ir iespiests.

#### Kreisā un labā skaņas izejas ir otrādāk

- Pārbaudiet skaļruņu savienojumus un novietojumu.

#### Ierīce nereaģē

- Atvienojiet un atkal pieslēdziet strāvas vadu, tad atkārtoti ieslēdziet ierīci.

#### Tālvadības pults nestrādā

- Pirms Jūs spiežat jebkuru funkcijas taustiņu, vispirms izvēlieties avotu ar tālvadības pulti.
- Samaziniet attālumu starp tālvadības pulti un ierīci.
- Ievietojiet baterijas, ievērojot polaritāti (+/-), kā norādīts.
- Nomainiet bateriju.
- Mērkējiet tālvadības pulti tieši uz tālvadības sensoru ierīces priekšpusē.

#### Netiek uztverts disks

- Ievietojiet disku.
- Pārliedzieties, ka diska etiķetes puse ir uz augšu.
- Gaidiet, līdz izžūst kondensāts no lēcas.
- Nomainiet vai notīriet disku.
- Lietojiet aizvērtu CD vai pareiza formāta disku.

#### Nevar parādīt dažus failus no USB ierīces

- Direktoriju vai failu skaits USB ierīcē pārsniedz noteiktu limitu. Tā nav nepareiza darbība.
- Šo failu formāts nav atbalstīts.

#### USB ierīce nav atbalstīta

- USB ierīce nav saderīga ar sistēmu. Mēģiniet citu USB ierīci.

#### Slikta radio uztveršana

- Palieliniet attālumu starp ierīci un Jūsu TV vai videomagnetofonu.
- Ja signāls ir pārāk vājš, regulējiet antenu vai pieslēdziet āra antenu, lai nodrošinātu labāku uztveršanu.

#### Pulksteņa/taimera iestatījums ir izdzēsts

- Ir bijis strāvas padeves pārrāvums vai atvienots strāvas vads.
- Atkārtoti iestatiet pulksteni/taimeri.

#### Taimeris nestrādā

- Iestatiet pareizu laiku.
- Ieslēdziet taimeri.

## 1. SVARĪGI

### Drošība

1. Izlasiet šos norādījumus.
2. Saglabājiet šos norādījumus.
3. Ievērojiet visus brīdinājumus.
4. Sekojiet visiem norādījumiem.
5. Nelietojiet šo ierīci ūdens tuvumā.
6. Tīriet tikai ar sausu lupatu.
7. Nenobloķējiet nevienu no ventilācijas atverēm. Uzstādiet saskaņā ar ražotāja norādījumiem.
8. Novietojiet jebkādu karstuma avotu tuvumā, kā radiatoru, sildītāji, plīti vai citas ierīces (tai skaitā pastiprinātāji), kas ražo karstumu.
9. Aizsargājiet strāvas vadu no pastiprinātas slodzes – staigāšanas uz tā, raušanas, sevišķi pie kontaktdakšas un vietā, kur tas iznāk no ierīces.
10. Lietojiet tikai ražotāja noteiktos papildus piederumus.
11. Lietojiet tikai uz ražotāja noteiktajiem vai ar ierīci pārdotajiem ratiņiem, statīva, kronšteina vai galda. Ja tiek lietoti ratiņi, esiet piesardzīgi, kad ratiņi ar ierīci tiek pārvietoti, lai izvairītos no savainojuma no apgāšanās.



12. Atvienojiet šo ierīci no strāvas pērkona negaisa laikā, kā arī, ja ierīce netiks lietota ilgu laiku.
13. Atstājiet visas apkopes kvalificēta servisa personāla ziņā. Apkope ir nepieciešama, ja ierīce jebkādā veidā ir bojāta, piemēram, ja ir bojāts strāvas vads vai kontaktdakša, ierīcē ir iekļuvis šķidrums vai svešķermeņi, ierīce ir tikusi pakļauta lielumam vai mitrumam, nestrādā pareizi vai ir nomesta zemē.

14. BRĪDINĀJUMS par bateriju lietošanu – Lai novērstu bateriju noplūdi, kas var izraisīt ķermeņa savainojumus, īpašuma bojājumu vai bojājumu ierīcei:

- Ievietojiet baterijas pareizi, ievērojot indikācijas + un – uz ierīces.
- Nelietojiet vienlaicīgi dažādas baterijas (vecas un jaunas vai oglekļa un sārnu, u.tml.).
- Izņemiet baterijas, ja ierīce netiks lietota ilgu laiku.

15. Ierīci nedrīkst pakļaut pilieniem vai šļakstiem.

16. Novietojiet uz ierīces nekādus bīstamības avotus (piem., priekšmetus, kas pilni ar ūdeni, aizdedzinātas sveces).

17. Šī prece var saturēt svīnu un dzīvudrabu. Šo materiālu izmešana var tikt ierobežota dabas aizsardzības apsvērumu dēļ. Informācijai par izmešanu vai pārstrādi, sazinieties ar vietējām varas iestādēm vai Elektronikas Industrijas Aliansi: [www.eiae.org](http://www.eiae.org).

18. Ja strāvas kontakts vai sadalītājs tiek lietots kā atslēgšanas ierīce, atslēgšanas ierīcei jābūt viegli pieejamai un darba kārtībā.

### ! Brīdinājums

- Nekad nenoņemiet šīs ierīces korpusu.
- Nekad neļojiet nevienu šīs ierīces daļu.
- Nekad novietojiet šo ierīci uz cita elektriskā aprīkojuma.
- Nepakļaujiet šo ierīci tiešai saules gaismai, atklātai liesmai un karstumam.
- Nekad nelūkojieties lāzera starā ierīces iekšienē.
- Nodrošiniet vieglu pieeju strāvas vadam, kontaktam vai adapterim, lai varētu atslēgt šo ierīci no strāvas.

## Ievērojamība



Šī prece atbilst Eiropas Kopienas radio traucējumu prasībām.

Šī prece atbilst sekojošu direktīvu un vadlīniju prasībām: 2004/108/EC + 2006/95/EC

Jebkādas šai ierīcei veiktas izmaiņas vai modifikācijas, kas nav īpaši apstiprinātas no Philips Consumer Lifestyle, var liegt lietotājam tiesības darbināt šo aprīkojumu.



**Esiet atbildīgs  
Cieniet autortiesības**

Ar autortiesībām aizsargāta materiāla, tai skaitā datorprogrammu, failu, pārraižu un skaņas ierakstu, neatļautu kopiju veidošana var būt autortiesību pārkāpums un paredzēt kriminālu atbildību. Šo aprīkojumu nedrīkst lietot šādiem mērķiem.

## Pārstrāde



Jūsu prece ir veidota un ražota, izmantojot augstas kvalitātes materiālus, ko var pārstrādāt un lietot atkārtoti. Ja Jūs redzat pārsvītrotās miskastes simbolu piestiprinātu pie preces, tas nozīmē, ka prece atbilst Eiropas Direktīvai 2002/96/EC.



Nekad neizmetiet Jūsu veco preci kopā ar citiem sadzīves atkritumiem. Apziniet vietējos noteikumus par elektrisko un elektronisko preču atsevišķo savākšanu. Pareiza Jūsu vecās preces izmešana palīdz novērst potenciālas negatīvas sekas apkārtējai videi un cilvēku veselībai.



Jūsu prece satur baterijas, kas atbilst Eiropas Direktīvai 2006/66/EC, ko nedrīkst izmest kopā ar sadzīves atkritumiem. Ja Jūs redzat pārsvītrotās miskastes simbolu ar ķīmisko simbolu 'Pb', tas nozīmē, ka baterijas atbilst svina direktīvas prasību kopumam:

Apziniet vietējos noteikumus par bateriju atsevišķo savākšanu. Pareiza bateriju izmešana palīdz novērst potenciālas negatīvas sekas apkārtējai videi un cilvēku veselībai.

## Informācija par dabas aizsardzību

Viss nevajadzīgais iepakojums ir noņemts. Mēs esam centušies padarīt iepakojumu viegli sadalāmu trīs materiālos: kartons (kaste), polistirola putas (triecienu slāpētājs) un polietilēns (maiņiņi, aizsargājošā burbuļu lapa).

Jūsu sistēma sastāv no materiāliem, ko var pārstrādāt un lietot atkārtoti, ja izjaukšanu veic specializēts uzņēmums. Apziniet vietējos noteikumus par iepakojuma materiālu, tukšo bateriju un vecā aprīkojuma izmešanu.



Windows Media un Windows logo ir Microsoft Corporation zīmoli vai reģistrēti zīmoli Amerikas Savienotajās Valstīs un/vai citās valstīs.

## Šī ierīce iekļauj šo apzīmējumu:



## USB atskaņojamības informācija

### Saderīgās USB ierīces:

- USB zibatmiņa (USB 2.0 vai USB 1.1)
- USB atskaņotāji (USB 2.0 vai USB 1.1)
- Atmiņas kartes (darbam ar mājas kinoteātra sistēmu, nepieciešams papildus karšu lasītājs)

### Atbalstītie formāti

- USB vai atmiņas failu formāts: FAT12, FAT16, FAT32 (sektora izmērs: 512 baiti).
- MP3 bitu ātrums (datu ātrums): 32-320 Kbps un mainīgs bitu ātrums.
- WMA v9 vai jaunāka
- Direktoriju dziļums līdz 8 līmeņiem.
- Maksimālais albumu/direktoriju skaits: 99
- Maksimālais celiņu/virsrakstu skaits: 999
- ID3 etiķete v2.0 vai jaunāka
- Faila nosaukums Unicode UTF8 (maksimālais garums: 128 baiti)

### Neatbalstītie formāti:

- Tukši albumi: tukšs albums ir albums, kas nesatur MP3/WMA failus un netiek rādīts displejā.
- Neatbalstīti failu formāti tiek izlaisti. Piemēram, Word dokumenti (.doc) vai MP3 faili ar paplašinājumu .dif tiek ignorēti un netiek atskaņoti.
- AAC, WAV, PCM audio faili
- DRM aizsargāti WMA faili (.wav, .m4a, .m4p, .mp4, .aac)
- WMA faili Lossless formātā

## Atbalstītie MP3-CD formāti:

- ISO 9660, Joliet
- Maksimālais virsrakstu skaits: 999 (atkarībā no faila nosaukuma garuma)
- Maksimālais albumu skaits: 99
- Atbalstītās atjaunošanas frekvences: 32 kHz, 44.1 kHz, 48 kHz.
- Atbalstītie bitu ātrumi: 32-320 (kbps), mainīgs bitu ātrums.
- ID3 etiķete v2.0 vai jaunāka
- Direktoriju dziļums līdz 8 līmeņiem.

## Apkope

### Korpora tīrīšana

- Lietojiet mīkstu, maigā tīrīšanas līdzekli nedaudz samitrinātu lupatu. Nelietojiet tīrīšanas līdzekļus, kas satur alkoholu, spirtus, amonjaku vai abrazīvus.

### Disku tīrīšana

- Kad disks kļūst netīrs, tīriet to ar tīrāmo lupatu. Slaukiet disku no centra uz āru.



- Nelietojiet līdzekļus kā benzīns, šķīdinātājs, komerciāli pieejamus tīrīšanas līdzekļus, vai anti-stātisko aerosolu, kas paredzēts analogajiem ierakstiem.

### Diska lēcas tīrīšana

- Pēc ilgākas lietošanas, uz diska lēcas var uzkrāties netīrumi vai putekļi. Lai nodrošinātu labu atskaņošanas kvalitāti, tīriet diska lēcu ar Philips CD lēcu tīrītāju vai jebkuru komerciāli pieejamu tīrītāju. Sekojiet norādījumiem, kas iekļauti komplektā ar tīrītāju.

## 11. PRECES INFORMĀCIJA



### Piezīme

- Preces informācija var mainīties bez iepriekšēja brīdinājuma.

### Specifikācijas

#### Pastiprinātājs

Kopējā izejas jauda .....2X75W RMS  
Frekvenču veikspēja .....60 – 16000 Hz  
Signāla – trokšņa attiecība.....>67dB A (IEC)  
Aux ieeja.....1500mV/2000mV

#### Disks

Lāzera tips .....Pusvadītāju  
Diska diametrs .....12cm/8cm  
Atbalstītie diski .....CD-DA, CD-R, CD-RW,  
MP3-CD, WMA-CD  
Audio DAC.....24biti / 44.1kHz  
Kopējie harmoniskie traucējumi.....<1.5%  
Frekvenču veikspēja.....20Hz – 20kHz (44.1kHz)  
S/T attiecība.....>76dBA

#### Uztvērējs

Uztveršanas diapazons.....FM: 87.5 – 108MHz  
MW: 531 – 1602kHz  
Regulēšanas solis .....50KHz (FM); 9KHz (MW)  
Saglabājamo radio staciju skaits .....40 (FM + MW)  
FM .....75 omu vads  
MW.....cilpas antena

#### Skaļruņi

Skaļruņu pretestība .....4 omi  
Basu skaļrunis .....1 x 5.25”  
Pīkstulis .....auduma pīkstulis  
Izmēri (P x A x D) .....175 x 252 x 196mm  
Svars .....2.97 kg katrs

#### Vispārēja informācija

Mainstrāvas barošana .....220 – 240V, 50Hz  
Strāvas patēriņš darbības režīmā.....55W  
Strāvas patēriņš gaidīšanas režīmā.....<15W  
Strāvas patēriņš ekonomiskajā režīmā.....<1W  
USB Direct.....Versija 2.0/1.1  
Izmēri  
- Galvenā ierīce (P x A x D) .....179 x 252 x 340 mm  
Svars (bez skaļruņiem).....3.42kg

## 2. JŪSU MAZĀ HI-FI SISTĒMA

Apsveicam ar Jūsu pirkumu un laipni lūgti Philips!  
Lai pilnībā izmantotu atbalstu, ko piedāvā Philips,  
reģistrējiet Jūsu preci [www.Philips.com/welcome](http://www.Philips.com/welcome).

### Ievads

Ar šo ierīci Jūs varat izbaudīt mūziku no diskiem,  
kasetēm, USB ierīcēm vai radio stacijām.  
Atskaņojot kaseti, Jūs varat viegli nomainīt kasetes  
pusi, fiziski neizņemot un neapgriežot kaseti.

Jūs varat bagātināt skaņas izeju ar šādiem skaņas  
efektiem:

- Basi
- Augšas
- Satriecoša telpiskā skaņa (INC.SURR)

#### Ierīce atbalsta šādus mediju formātus:



### Kas atrodas iepakojumā

Pārbaudiet un identificējiet Jūsu ierīces iepakojuma  
saturu:

- Galvenā ierīce x 1
- Skaļruņi x 2
- Strāvas vads x 1
- Tālvadības pults ar 2 AA baterijām
- FM vada antena x 1
- MW cilpas antena x 1
- Ātrā starta ceļvedis
- Lietošanas pamācība

## Galvenās ierīces pārskats

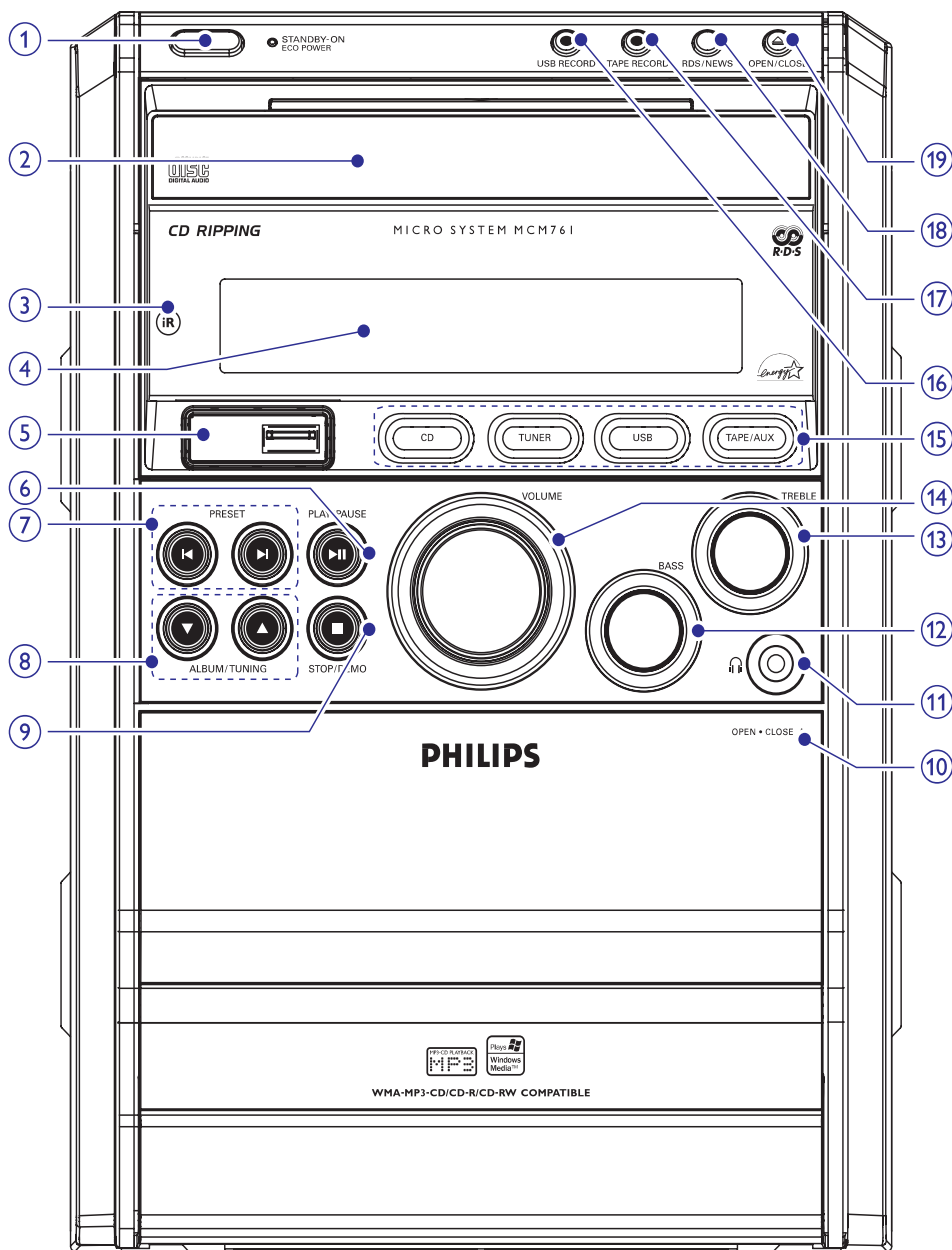

### Modinātāja taimera iestatīšana

Šo ierīci var lietot kā modinātāju. Noteiktā laikā tiek aktivizēts disks, radio, USB vai kasete.

1. Pārlicinieties, ka pulkstenis ir iestatīts pareizi.
2. Spiediet taustiņu , lai pārslēgtu ierīci gaidīšanas režīmā.
3. Nospiediet un vairāk kā 2 sekundes turiet taustiņu **SLEEP/TIMER**.
4. Spiediet taustiņu **CD**, **TUNER**, **USB** vai **TAPE**, lai izvēlētos avotu.
5. Spiediet taustiņus **VOL+/-**, lai iestatītu stundas.
6. Spiediet taustiņu **▶||**, lai apstiprinātu.
7. Spiediet taustiņus **VOL+/-**, lai iestatītu minūtes.
8. Spiediet taustiņu **SLEEP/TIMER**, lai apstiprinātu.
  - ↳ Taimers ir iestatīts un aktivizēts.

### Lai deaktivētu vai atkārtoti aktivizētu modinātāja taimeri

1. Atkārtoti spiediet taustiņu **TIMER ON/OFF**.
  - ↳ Ja taimers ir aktivizēts, displejā parādās indikācija .
  - ↳ Ja taimers ir deaktivizēts, indikācija no displeja pazūd.

### Padoms

- Modinātāja taimeri nevar iestatīt **AUX** režīmā.
- Ja ir izvēlēts diska/USB/kasetes avots, bet nav atskaņojama audio faila vai kasetes, automātiski tiek aktivizēts radio.

### Modinātāja īslaicīga atslēgšana

1. Kad zvana modinātājs, spiediet taustiņu **SNOOZE**.
  - ↳ Modinātājs tiek atslēgts uz 5 minūtēm.

### Gulētiešanas taimera iestatīšana

Šī ierīce var automātiski pārslēgties gaidīšanas režīmā pēc noteikta laika.

1. Kad sistēma ir ieslēgta, atkārtoti spiediet taustiņu **SLEEP/TIMER**, lai izvēlētos laika periodu (minūtēs).
  - ↳ Kad gulētiešanas taimers ir aktivizēts, displejā parādās indikācija **[SLEEP]**.

### Lai deaktivētu gulētiešanas taimeri

1. Atkārtoti spiediet taustiņu **SLEEP/TIMER**, līdz displejā parādās **[OFF]** (izslēgt).
  - ↳ Kad gulētiešanas taimers ir deaktivizēts, indikācija **[SLEEP]** (gulētiešana) pazūd no displeja.

### Ārējās ierīces klausīšanās

Jūs varat klausīties ārēju audio ierīci, izmantojot šo ierīci.

1. Spiediet taustiņu **AUX**, lai izvēlētos **AUX** avotu.
2. Pieslēdziet audio vadus (balts/sarkans kontakti, nav iekļauti komplektā) pie:
  - kontaktiem **AUX IN** ierīces mugurpusē.
  - Ārējās ierīces audio izejas kontaktiem.
3. Sāciet atskaņošanu uz ierīce (skatīt ierīces lietošanas pamācību).

### Dzēšana no USB ierīces

1. USB atskaņošanas laikā spiediet taustiņus **◀ / ▶**, lai izvēlētos audio failu.
  - Lai dzēstu audio direktoriju, stop pozīcijā spiediet taustiņus **ALBUM ◀ / ▶**, lai izvēlētos audio direktoriju.
2. Spiediet taustiņu **USB DEL**.
  - ↳ Tiek parādīts apstiprinājuma ziņojums.
3. Kamēr ziņojums tiek rādīts, vēlreiz spiediet taustiņu **USB DEL**, lai apstiprinātu.

### Displeja spilgtuma regulēšana

1. Atkārtoti spiediet taustiņu **DIM**, lai izvēlētos dažādus displeja spilgtuma līmeņus.

### Ierīces funkciju demonstrācija

1. Gaidīšanas režīmā nospiediet un turiet taustiņu **STOP/DEMO** , līdz displejā parādās indikācija "DEMO ON".
  - ↳ Šīs ierīces funkcijas pa vienai parādās displejā.
  - Lai izslēgtu demonstrāciju, nospiediet un turiet taustiņu **STOP/DEMO** , līdz displejā parādās indikācija "DEMO OFF".

## 9. IERAKSTĪŠANA UZ KASETI





### Piezīme

- Lai ierakstītu, lietojiet tikai "Normal" (IEC I tipa) kasetes, kurām nav izlauztas ieraksta aizsardzības plāksnītes.

- Spiediet taustiņu **OPEN/CLOSE ▲** uz priekšējā paneļa, lai atvērtu kasetes nodalījumu.
- Ievietojiet kaseti.
- Sagatavojiet avotu, no kura ierakstīt.
  - Disks – Izvēlieties diska avotu un ievietojiet disku. Jūs varat izvēlēties celiņu, no kura sākt ierakstu.
  - USB – Izvēlieties USB avotu un pieslēdziet USB ierīci. Jūs varat izvēlēties audio failu, no kura sākt ierakstu.
  - Radio – Uzregulējiet radio staciju.
  - AUX – Izvēlieties AUX avotu, tad pieslēdziet un sāciet atskaņošanu uz ārējās ierīces.
- Spiediet taustiņu **TAPE REC**, lai sāktu ierakstīšanu.
  - ↳ Diskam/USB atskaņošana sākas automātiski no diska/USB sākuma (vai no izvēlēta celiņa/audio faila) un sākas ierakstīšana.
  - Lai beigtu ierakstīšanu, spiediet taustiņu **■**.

## ... JŪSU MAZĀ HI-FI SISTĒMA

- STANDBY-ON/ECO POWER**
  - Ieslēdz ierīci, pārslēdz to gaidīšanas režīmā vai ekonomiskajā gaidīšanas režīmā.
- Diska nodalījums**
- iR**
  - Tālvadības pults sensors
- Displejs**
  - Parāda pašreizējo statusu.
-  **USB**
  - Kontakts USB saglabāšanas ierīcei.
- PLAY/PAUSE ►||**
  - Sāk vai iepauzē diska/USB/kasetes atskaņošanu.
- PRESET ◀ / ▶**
  - Pārlec uz iepriekšējo/nākamo celiņu.
  - Izvēlas saglabātu radio staciju.
  - Maina kasetes pusi.
- ALBUM/TUNING ▲ / ▼**
  - Pārlec uz iepriekšējo/nākamo albumu.
  - Tin atpakaļ vai uz priekšu celiņa/diska/USB/kasetes robežās.
  - Uzregulē radio staciju.
- STOP/DEMO ■**
  - Beidz diska/USB/kasetes atskaņošanu
  - Dzēš diska/USB programmu.
  - Ieslēdz vai izslēdz ierīces funkciju demonstrāciju.
- OPEN/CLOSE ▲**
  - Atver vai aizver kasetes nodalījumu.
-  **Headphones**
  - Austiņu pieslēgšanai.
- BASS**
  - Palielina/samazina basu līmeni.
- TREBLE**
  - Palielina/samazina augšu līmeni.
- VOLUME**
  - Regulē skaļumu.
- Avota izvēles taustiņi**
  - Izvēlas avotu.
- USB RECORD**
  - Ieraksta no diska uz USB ierīci.
- TAPE RECORD**
  - Ieraksta no diska/USB/radio/AUX uz kaseti.
- RDS/NEWS**
  - Parāda RDS informāciju.
  - Ieslēdz vai izslēdz RDS ziņu funkciju.
- OPEN/CLOSE ▲**
  - Atver/aizver diska nodalījumu.

## Tālvadības pults pārskats

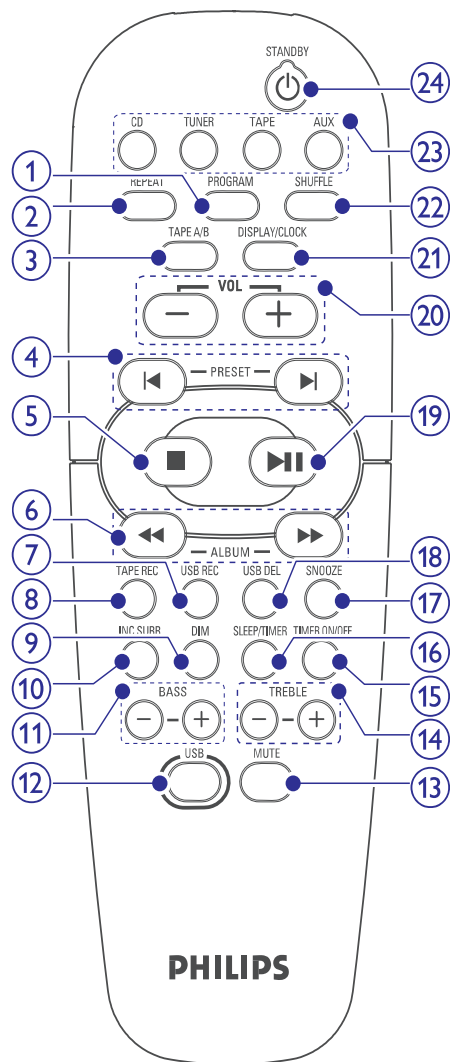

### 1. PROGRAM

- Programmē celiņus.
- Programmē radio stacijas.

### 2. REPEAT

- Atskaņo celiņu vai visus celiņus atkārtoti.

### 3. TAPE A/B

- Izvēlas kasetes atskaņošanas režīmu.

### 4. PRESET ◀/▶

- Pārlec uz iepriekšējo/nākamo celiņu.
- Izvēlas saglabātu radio staciju.
- Maina kasetes pusi.

### 5. ■

- Beidz diska/USB/kasetes atskaņošanu
- Dzēš diska/USB programmu.

### 6. ALBUM ◀◀/▶▶

- Pārlec uz iepriekšējo/nākamo albumu.
- Meklē celiņa/diska/USB/kasetes robežas.
- Uzregulē radio staciju.

### 7. USB REC

- Ieraksta no diska uz USB ierīci.

### 8. TAPE REC

- Ieraksta no diska/USB/radio/AUX uz kaseti.

### 9. DIM

- Izvēlas dažādus displeja spilgtuma līmeņus.

### 10. INCR. SURR

- Ieslēdz vai izslēdz satriecošu telpisko skaņu.

### 11. BASS +/-

- Palielina/samazina basu līmeni.

### 12. USB

- Izvēlas USB avotu.

### 13. MUTE

- Izslēdz skaņu.

### 14. TREBLE +/-

- Palielina/samazina augšu līmeni.

### 15. TIMER ON/OFF

- Ieslēdz vai izslēdz modinātāja taimerī.

### 16. SLEEP/TIMER

- Iestata gulētiešanas taimerī.
- Iestata modinātāja taimerī.

### 17. SNOOZE

- Izslēdz modinātāju uz noteiktu laiku.

Jūs varat ierakstīt audio failus no diska uz USB ierīci. Audio CD celiņi un MP3 faili tiek ierakstīti .mp3 formātā, bet WMA faili tiek ierakstīti .wma formātā.

Pirmo reizi ierakstot uz USB, USB ierīcē automātiski tiek izveidota direktorija ar nosaukumu 'PHILIPS'. Katru reizi ierakstot uz USB, ierakstītie faili tiek saglabāti 'PHILIPS' direktorijas apakšdirektorijā. Faili un apakšdirektorijas tiek apzīmētas ar numuriem to izveidošanas secībā.

### Ierakstīšana no CD uz USB

1. Spiediet taustiņu **CD**, lai izvēlētos diska avotu.
2. Ievietojiet disku.
  - Izvēlieties celiņu, no kura sākt ierakstīšanu.
3. Pieslēdziet USB ierīci šīs ierīces kontaktā .
4. Atkārtoti spiediet taustiņu **USB REC**, lai izvēlētos:
  - [RIP ONE] (ierakstīt vienu): tiek ierakstīts pirmais/pašreizējais celiņš.
  - [RIP ALL] (ierakstīt visu): tiek ierakstīti visi celiņi/atliikušie celiņi.

↳ Diska atskaņošana sākas automātiski no diska sākuma/izvēlētā celiņa un sākas ierakstīšana.

  - Lai beigtu ierakstīšanu, spiediet taustiņu .

### Piezīme

- Ja USB ierīcē nav pietiekami daudz atmiņas, lai saglabātu CD celiņu, tiek parādīts ziņojums par pilnu atmiņu.



## 7. SKAŅAS REGULĒŠANA

### Skaļuma līmeņa regulēšana

1. Atskaņošanas laikā spiediet taustiņus **VOL +/-**, lai palielinātu/samazinātu skaļuma līmeni.

### Basi un augšas

1. Atskaņošanas laikā spiediet taustiņus **BASS +/-**, lai palielinātu/samazinātu basu līmeni, un spiediet taustiņus **TREBLE +/-**, lai palielinātu/samazinātu augšu līmeni.

### Skaņas izslēgšana

1. Atskaņošanas laikā spiediet taustiņu **MUTE**, lai apklusinātu/atjaunotu skaņu.

### Satriecoša telpiskā skaņa

Jūs varat papildināt audio ar virtuālo telpiskās skaņas efektu.

1. Atskaņošanas laikā spiediet taustiņu **INC.SURR**, lai ieslēgtu vai izslēgtu satriecošu telpisko skaņu.

### Klausīšanās, izmantojot austiņas

1. Pieslēdziet austiņas kontaktam  uz ierīces.

## ... JŪSU MAZĀ HI-FI SISTĒMA

### 18. USB DEL

- Dzēš audio failus no USB ierīces.

### 19. II

- Sāk vai iepauzē diska/USB/kasetes atskaņošanu.

### 20. VOL +/-

- Regulē skaļumu.

### 21. DISPLAY/CLOCK

- Iestata pulksteni
- Izvēlas parādāmo informāciju.

### 22. SHUFFLE

- Atskaņo celiņus sajauktā secībā.

### 23. Avota izvēles taustiņi

- Izvēlas avotu.

### 24. STANDBY

- Ieslēdz ierīci vai pārslēdz to gaidīšanas režīmā, vai ekonomiskajā gaidīšanas režīmā.

### 3. SĀKUMS

#### ! Uzmanību

- Citu kā šeit norādīto vadību vai regulējumu lietošana vai procedūru veikšana var izraisīt bīstama stāvokļa ietekmi vai citu nedrošu darbību.

Vienmēr secīgi izpildiet šajā nodaļā esošos norādījumus.

Ja Jūs sazināties ar Philips, Jums tiks jautāts šīs ierīces modeļa un sērijas numurs. Modeļa numurs un sērijas numurs atrodas ierīces mugurpusē.

Pierakstiet šos numurus šeit:

Modeļa Nr. \_\_\_\_\_

Sērijas Nr. \_\_\_\_\_

#### FM antenas pieslēgšana

1. Pieslēdziet komplektā iekļauto FM antenu pie galvenās ierīces kontakta **FM**.

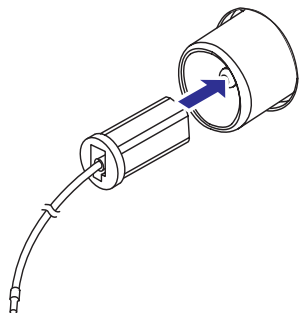

#### MW antenas pieslēgšana

1. Salieciet MW cilpas antenu.

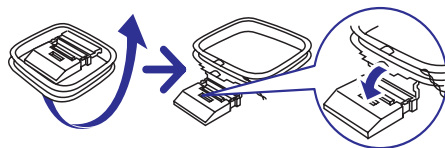

2. Pieslēdziet MW cilpas antenu kontaktam **MW** galvenās ierīces mugurpusē.

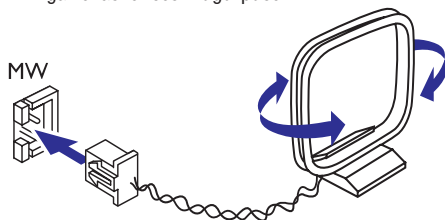

#### Skārņu pieslēgšana

#### ! Uzmanību

- Optimālai skaņai lietojiet tikai komplektā iekļautos skaļruņus.
- Pieslēdziet tikai skaļruņus, kuru pretestība ir tāda pati vai lielāka kā komplektā iekļautajiem skaļruņiem. Skatīt šīs lietošanas pamācības nodaļu Specifikācijas.

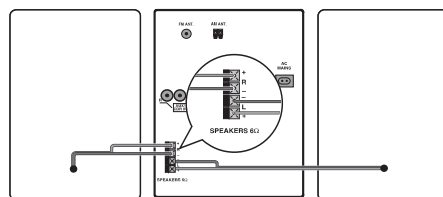

#### ≡ Piezīme

- Pārliedzieties, ka vadu un kontaktu krāsas atbilst.

1. Ja kontakts ir aizvērts, spiediet kontakta stiprinājumu, lai atvērtu.
2. Pilnībā ievietojiet vada atkailināto galu.
  - Ievietojiet labā skaļruņa vadus pie kontaktiem 'R', kreisā skaļruņa vadus pie kontakta 'L'.
  - Ievietojiet sarkanos vadus kontaktos '+', melnos vadus kontaktos '-'.
3. Uzspiediet uz kontakta stiprinājuma, lai aizvērtu.

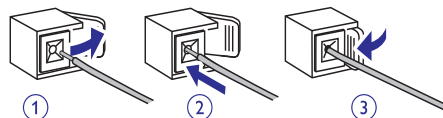

### 6. RADIO KLAUSĪŠANĀS

#### Radio stacijas uzregulēšana

Atkārtoti spiediet taustiņu **TUNER**, lai izvēlētos FM vai MW.

1. Nospiediet un vairāk kā 2 sekundes turiet taustiņu **ALBUM** ◀◀ / ▶▶.
  - ↳ Displejā parādās [SEARCH] (meklē).
  - ↳ Radio automātiski uzregulē radio staciju ar pietiekami spēcīgu signālu.
2. Atkārtojiet soli 2, lai uzregulētu citas radio stacijas.
  - Lai uzregulētu vāju radio staciju, atkārtoti spiediet taustiņus **ALBUM** ◀◀ / ▶▶, līdz tiek atrasta optimāla uztveršana.

#### Radio staciju automātiska programmēšana

Jūs varat saglabāt līdz 40 (FM + MW) radio stacijas.

1. Radio režīmā nospiediet un 2 sekundes turiet taustiņu **PROGRAM**, lai aktivizētu automātiskas programmas režīmu.
  - ↳ Displejā parādās indikācija [AUTO].
  - ↳ Tiek ieprogrammētas RDS stacija un citas pieejamās stacijas.
  - ↳ Pirmā saglabātā radio stacija tiek automātiski atskaņota.

#### Radio staciju manuāla programmēšana

Jūs varat saglabāt līdz 40 (FM + MW) radio stacijas.

1. Uzregulējiet radio staciju.
2. Spiediet taustiņu **PROGRAM**, lai aktivizētu programmas režīmu.
  - ↳ Displejā parādās indikācija [PROG] (programma).
3. Spiediet taustiņus **PRESET** ◀◀ / ▶▶, lai piešķirtu radio stacijai numuru, tad spiediet taustiņu **PROGRAM**, lai apstiprinātu.
  - ↳ Displejā parādās saglabātās radio stacijas numurs un frekvence.
4. Atkārtojiet augstāk minētos soļus, lai ieprogrammētu citas stacijas.

#### ✳ Padoms

- Lai pārrakstītu saglabātu radio staciju, ieprogrammējiet tās vietā citu radio staciju.

#### Saglabātas radio stacijas izvēle

1. Spiediet taustiņus **PRESET** ◀◀ / ▶▶, lai izvēlētos saglabātās radio stacijas numuru.

#### FM stacijas ar RDS

Radio Datu Sistēma (RDS) ir pakalpojums, kas nosūta papildus informāciju kopā ar FM staciju. Ja Jūs klausāties FM staciju ar RDS signālu, displejā parādās 'RDS' un stacijas nosaukums.

#### RDS informācijas apskate

1. Atskaņojot FM staciju ar RDS, atkārtoti spiediet taustiņu **RDS/NEWS**, lai caurskatītu dažādu pārraidīto informāciju.

#### RDS ziņu klausīšanās

1. Pārliedzieties, ka ierīcē ir saglabātas RDS stacijas.
2. Diska/USB/kasetes/AUX atskaņošanas laikā, atkārtoti spiediet taustiņu **RDS/NEWS**, lai ieslēgtu vai izslēgtu RDS ziņu funkciju.
  - ↳ Ja RDS ziņu funkcija ir ieslēgta un tiek saņemta ziņu/satiksmes pārraide, ierīce automātiski pārslēdzas uz RDS staciju, kas pārraida ziņas/satiksmes paziņojumu.

## 5. DISKA/USB ATSKAŅOŠANAS IESPĒJAS

### Atkārtota un sajaukta atskaņošana

#### Atkārtota atskaņošana

1. Atskaņošanas laikā atkārtoti spiediet taustiņu **REPEAT**, lai izvēlētos:
  - [REP] (atkārtot): Pašreizējais celiņš tiek atskaņots atkārtoti.
  - [REP ALL] (atkārtot visu): Visi celiņi tiek atskaņoti atkārtoti.
2. Lai turpinātu normālu atskaņošanu, atkārtoti spiediet taustiņu **REPEAT**, līdz neviens atkārtotās režīms netiek rādīts displejā.

#### Atskaņošana sajauktā secībā

1. Atskaņošanas laikā spiediet taustiņu **SHUFFLE**.
  - ↳ Parādās indikācija [SHUFFLE] (sajaukta secība): Visi celiņi tiek atskaņoti sajauktā secībā.
2. Lai turpinātu normālu atskaņošanu, vēlreiz spiediet taustiņu **SHUFFLE**.

#### Atkārtota un sajaukta atskaņošana

1. Atskaņojot režīmā [REP ALL] (atkārtot visu), spiediet taustiņu **SHUFFLE**.
  - Atskaņojot režīmā [SHUFFLE] (sajaukta secību), spiediet taustiņu **REPEAT**.
  - [SHUFFL REP ALL] (sajaukti atkārtot visu) tiek parādīts displejā: visi celiņi tiek atskaņoti atkārtoti sajauktā secībā.
2. Lai turpinātu normālu atskaņošanu, spiediet taustiņus **REPEAT** un **SHUFFLE**.

### Celiņu programmēšana

Jūs varat ieprogramēt ne vairāk kā 40 celiņus.

1. CD/USB režīmā, kad atskaņošana apturēta, spiediet taustiņu **PROGRAM**, lai aktivizētu programmas režīmu.
  - ↳ Displejā mirkšķinās indikācija [PROG] (programma).
2. Lai izvēlētos MP3/WMA celiņus, spiediet taustiņus **ALBUM** ◀◀ / ▶▶, lai izvēlētos albumu.
3. Spiediet taustiņus ◀ / ▶, lai izvēlētos celiņa numuru, tad spiediet taustiņu **PROGRAM**, lai apstiprinātu.
4. Atkārtojiet soļus 2 un 3, lai ieprogramētu citus celiņus.

5. Spiediet taustiņu ▶▶, lai atskaņotu ieprogramētos celiņus.
  - ↳ Atskaņošanas laikā displejā parādās indikācija [PROG] (Programma).
  - Lai dzēstu programmu, spiediet taustiņu ■, kad atskaņošana ir apturēta.

### Atskaņošanas informācijas parādīšana

1. Atskaņošanas laikā atkārtoti spiediet taustiņu **DISPLAY/CLOCK**, lai izvēlētos dažādu atskaņošanas informāciju.

## ... SĀKUMS

### Strāvas pieslēgšana

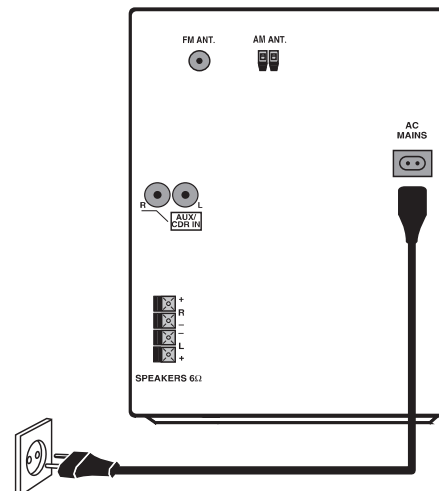

#### ! Uzmanību

- Precēs bojājuma risks! Pārliecinieties, ka strāvas padeves voltāža atbilst voltāžai, kas norādīta ierīces mugurpusē vai apakšā.
- Pirms strāvas pieslēgšanas, pārliecinieties, ka ir veikti visi citi savienojumi.

#### ≡ Piezīme

- Datu etiķete atrodas ierīces apakšā.

1. Pieslēdziet strāvas vadu
  - galvenajai ierīcei.
  - sienas rozetei.

### Tālvadības pults sagatavošana

#### ! Uzmanību

- Eksplozijas risks! Nepakļaujiet baterijas karstumam, saules gaismai un ugunij. Nekad neizmetiet baterijas ugunī.

### Lai nomainītu tālvadības pults bateriju:

1. Atveriet baterijas nodalījumu.
2. Ievietojiet 2 AAA baterijas, ievērojot polaritāti (+/-) kā norādīts.

3. Aizveriet baterijas nodalījumu.

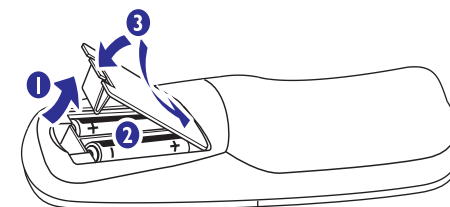

#### ≡ Piezīme

- Ja Jūs nelietosiet tālvadības pulti ilgu laiku, izņemiet bateriju.
- Nelietojiet vienlaicīgi dažādu tipu vai marķu baterijas.
- Baterijas satur ķīmiskas vielas, tādēļ tās jāizmet pareizi.

### Automātiska radio staciju uzstādīšana

Kad tiek pieslēgta strāva un nav saglabātas radio stacijas, ierīce automātiski sāk radio staciju saglabāšanu.

1. Pieslēdziet ierīci strāvai.
  - ↳ Displejā parādās [AUTO INSTALL – PRESS PLAY] (automātiska uzstādīšana – spiediet taustiņu PLAY).
2. Spiediet taustiņu ▶▶ uz galvenās ierīces, lai sāktu uzstādīšanu.
  - ↳ Displejā parādās indikācija [AUTO] (automātisks).
  - ↳ Ierīce automātiski saglabā radio stacijas ar pietiekamu signāla stiprumu.
  - ↳ Kad visas pieejamās radio stacijas ir saglabātas, automātiski tiek atskaņota pirmā saglabātā radio stacija.

## Pulksteņa iestatīšana

1. Gaidīšanas režīmā nospiediet un turiet taustiņu **DISPLAY/CLOCK**, lai aktivizētu pulksteņa iestatīšanas režīmu.
2. Atkārtoti spiediet taustiņu **PROGRAM**, lai izvēlētos 12-stundu vai 24-stundu formātu.
3. Spiediet taustiņus **+VOL-**, lai iestatītu stundas.
4. Spiediet taustiņu **▶▶**, lai apstiprinātu.
5. Spiediet taustiņus **+VOL-**, lai iestatītu minūtes.
6. Spiediet taustiņu **DISPLAY/CLOCK**, lai apstiprinātu .

## Ieslēgšana

1. Spiediet taustiņu .  
↳ Ierīce ieslēdzas uz pēdējo izvēlēto avotu.

## Pārslēgšana gaidīšanas režīmā

1. Spiediet taustiņu , lai pārslēgtu ierīci gaidīšanas režīmā.  
↳ Displejā parādās pulkstenis (ja iestatīts).

## Lai pārslēgtu ierīci ekonomiskajā gaidīšanas režīmā

1. Nospiediet un vairāk kā 2 sekundes turiet taustiņu .  
↳ Displeja apgaismojums tiek izslēgts.

### Disku atskaņošana

1. Spiediet taustiņu **CD**, lai izvēlētos CD avotu.
2. Spiediet taustiņu **OPEN/CLOSE ▲** uz galvenās ierīces, lai atvērtu diska nodalījumu.
3. Ievietojiet disku diska nodalījumā ar apdrukāto pusi uz augšu, tad aizveriet diska nodalījumu.
4. Ja disks nesāk atskaņošanu, spiediet taustiņu **▶▶**.
  - Lai iepauzētu/turpinātu atskaņošanu, spiediet **▶▶**.
  - Lai beigtu atskaņošanu, spiediet **■**.
  - Lai pārlektu celiņu, spiediet **◀ / ▶**.
  - Lai izvēlētos albumu, spiediet **ALBUM ◀◀ / ▶▶**.
  - Lai meklētu celiņa robežās, nospiediet un turiet **ALBUM ◀◀ / ▶▶**. Atlaidiet, lai turpinātu normālu atskaņošanu.

4. Spiediet taustiņus **◀ / ▶**, lai izvēlētos audio failu.
5. Ja atskaņošana nesākas, spiediet taustiņu **▶▶**.
  - Lai iepauzētu/turpinātu atskaņošanu, spiediet **▶▶**.
  - Lai beigtu atskaņošanu, spiediet **■**.
  - Lai meklētu celiņa robežās, nospiediet un turiet **ALBUM ◀◀ / ▶▶**. Atlaidiet, lai turpinātu normālu atskaņošanu.

### Kasetes atskaņošana

1. Spiediet taustiņu **TAPE**, lai izvēlētos kasetes avotu.
2. Spiediet taustiņu **OPEN/CLOSE ▲** uz priekšējā paneļa, lai atvērtu kasetes nodalījumu.
3. Ievietojiet kaseti ar atvērto pusi uz leju un pilno spoli kreisajā pusē.
4. Spiediet taustiņu **▶▶**, lai sāktu atskaņošanu.
  - Lai iepauzētu/turpinātu atskaņošanu, spiediet **▶▶**.
  - Lai beigtu atskaņošanu, spiediet **■**.
  - Lai tītu kaseti atpakaļ vai uz priekšu, spiediet taustiņu **ALBUM ◀◀ / ▶▶**. Lai beigtu ātru attīšanu vai tīšanu, spiediet taustiņu **■**.
  - Lai atskaņošanas laikā mainītu kasetes pusi, spiediet taustiņus **◀ / ▶**.
  - Lai mainītu atskaņošanas režīmu, atkārtoti spiediet taustiņu **TAPE A/B**, lai izvēlētos:
    - ↳ : atskaņot vienu pusi.
    - ↳ : atskaņot abas puses vienreiz.
    - ↳ : atskaņot abas puses atkārtoti (līdz 10 reizēm).

### Atskaņošana no USB

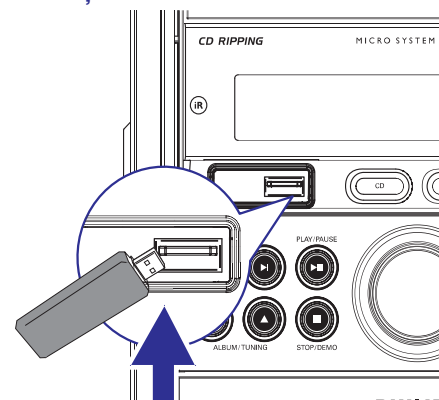

### Piezīme

- Pārliecinieties, ka USB ierīce satur atskaņojamu audio saturu saderīgā formātā. (skatīt 'USB atskaņojamības informācija')

1. Pieslēdziet USB ierīci kontaktam uz šīs ierīces.
2. Spiediet taustiņu **USB**, lai izvēlētos USB avotu.
3. Spiediet taustiņus **ALBUM ◀◀ / ▶▶**, lai izvēlētos direktoriju.